



**Count on it.**

Form No. 3415-973 Rev B

**Manuale dell'operatore**

## **Doppio sistema di raccolta E-Z Vac™ HD**

**Tosaerba con operatore a bordo e raggio di  
sterzata pari a zero**

N° del modello 78431—N° di serie 40000000 e superiori

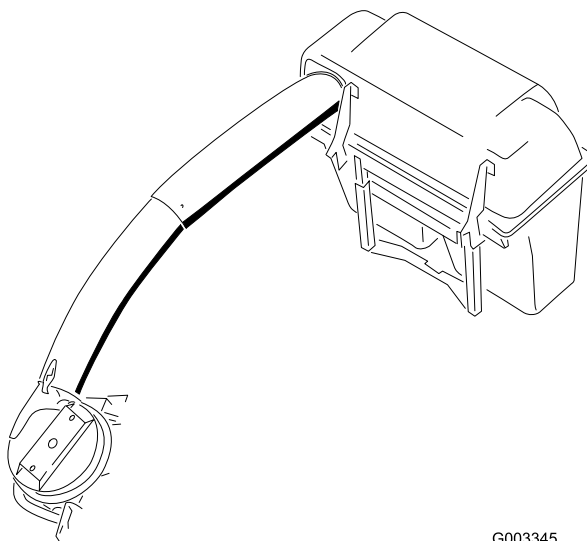

G003345



## ⚠ AVVERTENZA

### CALIFORNIA Avvertenza norma "Proposition 65"

L'utilizzo del presente prodotto potrebbe esporre a sostanze chimiche che nello Stato della California sono considerate cancerogene e causa di anomalie congenite o di altre problematiche della riproduzione.

## Introduzione

Leggete attentamente il presente manuale al fine di utilizzare e mantenere correttamente il prodotto ed evitare infortuni e danni. Voi siete responsabili del corretto utilizzo del prodotto, all'insegna della sicurezza.

Per ricevere materiale di addestramento sulla sicurezza e il funzionamento dei prodotti, informazioni sugli accessori, ottenere assistenza nella ricerca di un rivenditore o registrare il vostro prodotto potete contattare direttamente Toro all'indirizzo [www.Toro.com](http://www.Toro.com).

Per assistenza, ricambi originali Toro o ulteriori informazioni, rivolgetevi a un Distributore Toro autorizzato o ad un Centro Assistenza Toro ed abbiate sempre a portata di mano il numero del modello ed il numero di serie del prodotto. [Figura 1](#) e [Figura 2](#) o [Figura 3](#) identificano la posizione dei numeri di modello e di serie sul prodotto. Scrivete i numeri negli spazi previsti.

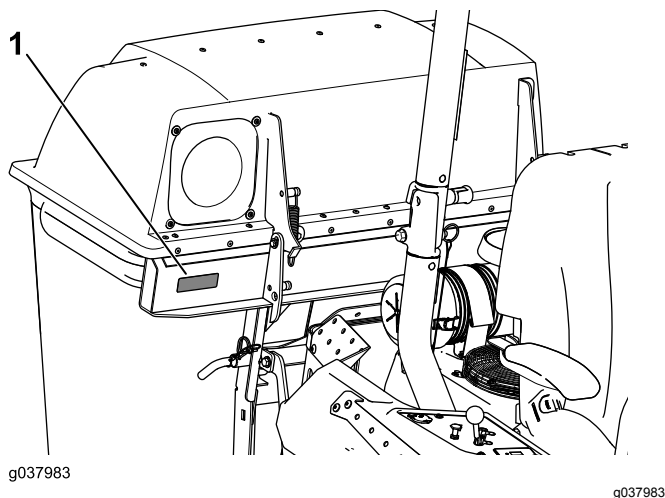

**Figura 1**

1. Posizione di numero di modello e di serie del sistema di raccolta

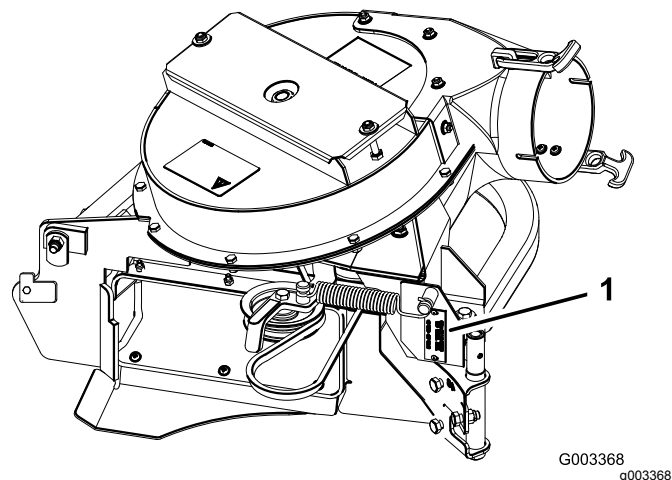

**Figura 2**

1. Posizione di numero di modello e di serie del soffiatore

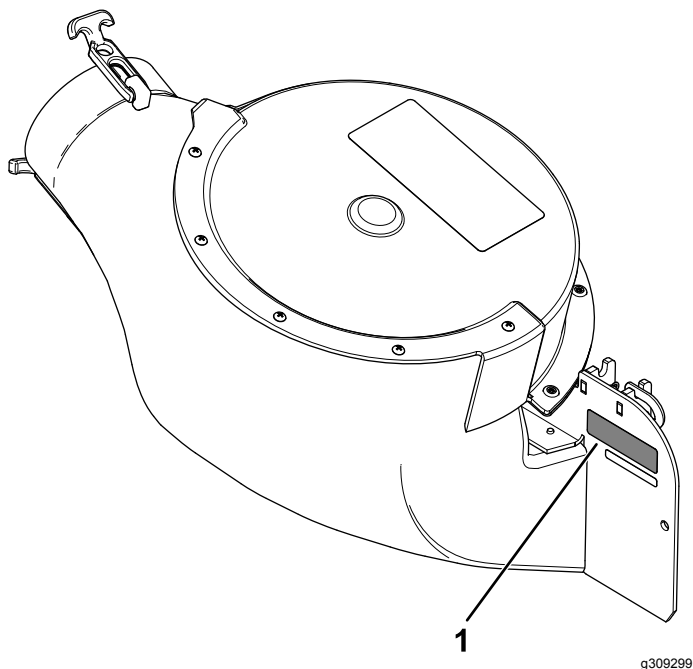

**Figura 3**

1. Posizione di numero di modello e di serie del soffiatore

N° del modello \_\_\_\_\_

N° di serie \_\_\_\_\_

Questo manuale identifica pericoli potenziali e riporta messaggi di sicurezza evidenziati dal simbolo di avviso di sicurezza (Figura 4), che segnala un pericolo che può causare gravi infortuni o la morte se non osserverete le precauzioni raccomandate.



Figura 4

g000502

1. Simbolo di avviso di sicurezza

Per evidenziare le informazioni vengono utilizzate due parole. **Importante** indica informazioni meccaniche di particolare importanza e **Nota** evidenzia informazioni generali di particolare rilevanza.

# Indice

Sicurezza .....	4
Avvertenze di sicurezza per il traino .....	4
Adesivi di sicurezza e informativi .....	4
Preparazione .....	6
1 Preparazione della macchina .....	8
2 Montaggio del perno del ROPS .....	8
3 Montaggio del kit zavorra .....	9
4 Montaggio del supporto del sistema di raccolta (se pertinente) .....	10
5 Montaggio delle staffe del cesto di raccolta .....	11
6 Montaggio del supporto della trasmissione.....	12
7 Montaggio dell'ancoraggio trasversale.....	12
8 Installazione del telaio del sistema di raccolta .....	13
9 Installazione dei cesti.....	14
10 Montaggio del coperchio dell'attacco.....	14
11 Rimozione di copricinghia, staffa e guida di scarico preesistenti.....	15
12 Montaggio del gruppo puleggia del soffiatore e della staffa del copricinghia.....	16
13 Montaggio del deflettore .....	19
14 Montaggio del gruppo soffiatore .....	19
15 Montaggio di cinghia del soffiatore, molla e copricinghia del soffiatore .....	22
16 Installazione dei tubi di scarico .....	24
17 Regolazione del freno di staziona- mento.....	27
18 Controllo della pressione degli pneumatici .....	27
Funzionamento .....	28
Svuotamento dei cesti di raccolta.....	28
Disintasamento del sistema di raccolta .....	29
Rimozione del sistema di raccolta.....	29
Trasporto della macchina.....	30
Suggerimenti .....	30
Manutenzione .....	32
Programma di manutenzione raccoman- dato .....	32
Pulizia della griglia del cofano .....	32
Controllo del sistema di raccolta .....	33
Pulizia del sistema di raccolta e dei cesti .....	33
Ispezione della cinghia del soffiatore.....	33
Sostituzione della cinghia del soffiatore .....	33
Ingrassaggio del braccio di rinvio per i modelli di soffiatore 78433–78438.....	34
Controllo del sistema di raccolta .....	35
Controllo delle lame del tosaerba .....	35
Selezione delle lame del tosaerba .....	35
Sostituzione del deflettore di sfalcio .....	35
Rimessaggio .....	36
Localizzazione guasti .....	37

# Sicurezza

- Acquisire familiarità con il corretto funzionamento dell'attrezzatura, dei comandi dell'operatore e degli adesivi di sicurezza.
- Prestate la massima attenzione quando usate cesti di raccolta od altri accessori, che possono modificare la stabilità e le caratteristiche operative della macchina.
- Per aumentare la stabilità, seguite le raccomandazioni del produttore in merito all'aggiunta o rimozione della zavorra o dei contrappesi delle ruote.
- Non utilizzate il cesto di raccolta su chine ripide. Quando è pesante, il cesto di raccolta può fare perdere il controllo o ribaltare la macchina.
- Rallentate e fate molta attenzione sui pendii. In questi casi non mancate di condurre la macchina nella direzione consigliata. Le condizioni del tappeto erboso possono influire sulla stabilità della macchina. Agite con la massima cautela quando operate nelle vicinanze di scarpate.
- Sulle pendenze eseguite tutti i movimenti in modo lento e graduale. Non effettuate improvvisi cambiamenti di velocità, di direzione o svolte.
- Il cesto di raccolta può impedire la visione posteriore. Utilizzate la massima cautela durante la marcia indietro.
- Prestate la massima attenzione durante il carico e lo scarico della macchina da un rimorchio o da un autocarro.
- Non utilizzate mai la macchina se il deflettore di scarico è alzato o è stato rimosso o modificato, salvo quando utilizzate il cesto di raccolta.
- Tenete mani e piedi a distanza dalle parti mobili. Non eseguite regolazioni mentre il motore è in funzione.
- Parcheggiate la macchina su una superficie pianeggiante, disinnestate le trasmissioni e spegnete il motore prima di abbandonare la

posizione dell'operatore per qualsiasi motivo, incluso lo svuotamento del dispositivo di raccolta dello sfalcio o il disintasamento del camino di scarico.

- Se togliete il cesto di raccolta, non dimenticate di montare il deflettore di scarico o la protezione rimossa prima di montare il cesto. Non azionate il tosaerba se non è montato il cesto di raccolta completo o il deflettore dell'erba.
- Non lasciate l'erba all'interno del cesto di raccolta dello sfalcio per periodi di tempo prolungati.
- I componenti del cesto di raccolta sono soggetti a usura, danni e deterioramento, fattori che possono esporvi a parti mobili o favorire il lancio di oggetti. Verificate frequentemente i componenti e sostituiteli con componenti del produttore raccomandati, quando necessario.

## Avvertenze di sicurezza per il traino

- L'attrezzatura da trainare deve essere agganciata soltanto al punto di attacco.
- Rispettate le raccomandazioni del costruttore dell'accessorio di raccolta in materia di limiti di peso delle attrezzature trainate e traino su pendenze.
- Non lasciate che bambini o altre persone entrino o salgano sulle attrezzature trainate.
- Su pendenze, il peso delle attrezzature trainate può fare perdere trazione e controllo. Riducete il peso delle attrezzature trainate e rallentate.
- La distanza di arresto aumenta con il peso del carico trainato. Guidate lentamente e lasciate una distanza maggiore per l'arresto.
- Effettuate curve ampie per tenere l'accessorio di raccolta lontano dalla macchina.
- Non trainate un carico più pesante della macchina per il traino.

## Adesivi di sicurezza e informativi



Gli adesivi di sicurezza e di istruzione sono chiaramente visibili e sono affissi accanto a zone particolarmente pericolose. Sostituite gli adesivi danneggiati o smarriti.

**WARNING:** Cancer and Reproductive Harm - [www.P65Warnings.ca.gov](http://www.P65Warnings.ca.gov).  
For more information, please visit [www.ttcocalifornia.com](http://www.ttcocalifornia.com)

133-8061  
decal133-8061

133-8061

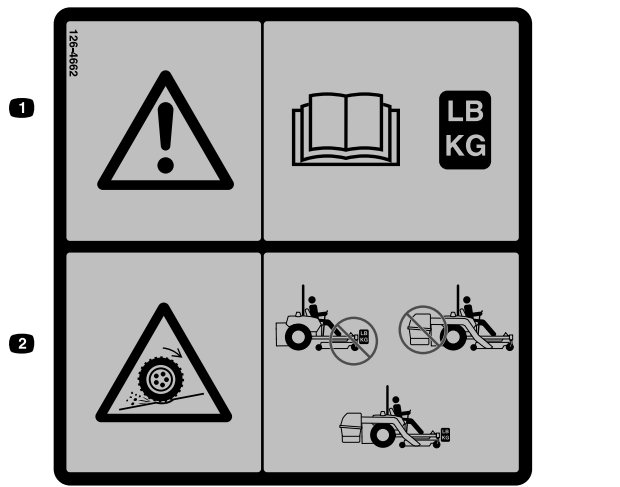

126-4662

decal126-4662

1. Avvertenza – leggete il *Manuale dell'operatore* per la quantità corretta di contrappesi.
2. Pericolo di perdita di trazione e sterzata o ridotta stabilità – Il contrappeso (o contrappesi) E-Z VAC montato senza E-Z VAC può causare la perdita di trazione e di controllo durante la sterzata. E-Z VAC installato senza il relativo contrappeso (o contrappesi) può causare una ridotta stabilità. Installate la zavorra (o zavorre) solo quando E-Z VAC è installato.

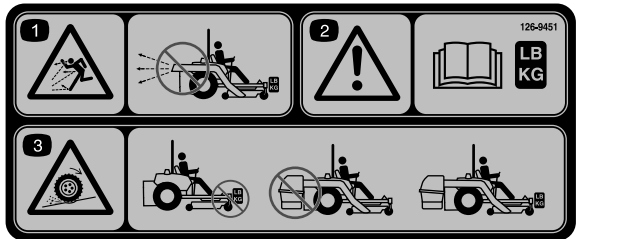

126-9451

decal126-9451

1. Pericolo di oggetti scagliati – non azionate il soffiatore senza l'intero sistema di raccolta installato e fissato.
2. Avvertenza – leggete il *Manuale dell'operatore* sull'installazione del contrappeso.
3. Pericolo di perdita di trazione e sterzata o ridotta stabilità – il contrappeso (o contrappesi) E-Z VAC montato senza E-Z VAC può causare la perdita di trazione e di controllo durante la sterzata. E-Z VAC installato senza il relativo contrappeso (o contrappesi) può causare una ridotta stabilità. Installate la zavorra (o zavorre) solo quando E-Z VAC è installato.



126-4659

decal126-4659

1. Avvertenza – puleggia calda. Lasciarla raffreddare.

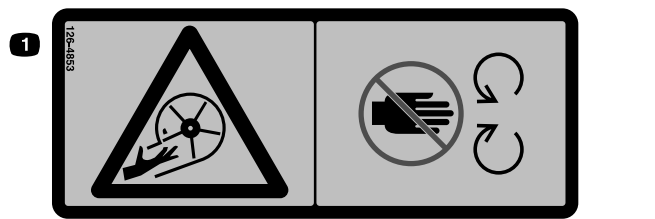

126-4853

decal126-4853

1. Pericolo ventola/lame rotanti – tenete le mani a distanza dalle parti in movimento. Mantenete montati e funzionanti tutti i dispositivi di sicurezza. Non toccate l'interno del soffiatore a meno che l'indicatore di rotazione non si sia fermato.



106-5517

decal106-5517

1. Avvertenza – non toccate la superficie calda.

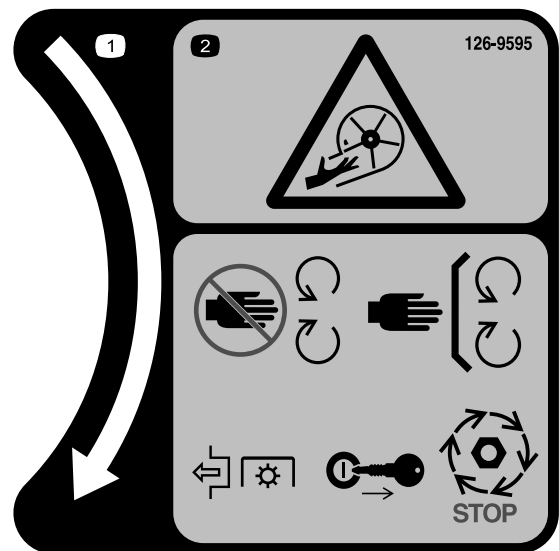

126-9595

decal126-9595

1. Indicatore di rotazione
2. Pericolo ventola/lame rotanti – tenete le mani a distanza dalle parti in movimento. Mantenete montati e funzionanti tutti i dispositivi di sicurezza. Non toccate l'interno del soffiatore a meno che l'indicatore di rotazione non si sia fermato. Disinnestate la PDF, spegnete il motore, togliete la chiave e attendete che tutte le parti in movimento si fermino.

# Preparazione

## Parti sciolte

Verificate che sia stata spedita tutta la componentistica, facendo riferimento alla seguente tabella.

Procedura	Descrizione	Qté	Uso
<b>1</b>	Non occorrono parti	–	Preparazione della macchina.
<b>2</b>	Gruppo del perno del ROPS Bullone (n. 10 x ¾") Rondella (n. 10)	2 2 2	Montaggio del perno del ROPS.
<b>3</b>	Zavorra Piastra sagomata Piastra Piastra con alette Bullone (¾" x 2½") Dado (¾") Zavorra piatta	2 2 2 2 4 4 2	Montaggio delle zavorre.
<b>4</b>	Supporto del sistema di raccolta sinistro Supporto del sistema di raccolta destro Staffa di supporto sinistra Staffa di supporto destra Bullone (5/16" x 3") Bullone (¾" x 1") Dado flangiato (5/16") Dado flangiato (¾") Rondella	1 1 1 1 4 2 4 2 6	Montaggio del supporto del sistema di raccolta.
<b>5</b>	Staffa del sistema di raccolta Bullone (¾" x 1") Rondella Dado flangiato (¾")	2 4 4 4	Montaggio delle staffe del cesto di raccolta.
<b>6</b>	Supporto della trasmissione	1	Montaggio del supporto della trasmissione.
<b>7</b>	Ancoraggio trasversale Bullone (5/16" x 1¼") Dado flangiato (5/16") Rondella (¾")	1 2 2 2	Montaggio dell'ancoraggio trasversale.
<b>8</b>	Supporto del cesto Gruppo del perno di bloccaggio	1 2	Installate il telaio.
<b>9</b>	Cesti	2	Installazione dei cesti.
<b>10</b>	Coperchio dell'attacco	1	Montaggio del coperchio dell'attacco.
<b>11</b>	Non occorrono parti	–	Rimozione di copricinghia, staffa e guida di scarico preesistenti.

Procedura	Descrizione	Qté	Uso
<b>12</b>	Gruppo della puleggia del soffiatore	1	Montaggio del gruppo puleggia del soffiatore.
	Staffa del copricinghia	1	
	Piastrina per vite autofilettante	1	
	Bullone a testa tonda (1/4" x 3/4")	2	
	Dado di bloccaggio (1/4")	2	
	Dado di bloccaggio (3/8")	3	
	Puleggia del soffiatore	1	
	Dado di bloccaggio (3/4")	1	
	Rondella	1	
Attacco della puleggia	1		
<b>13</b>	Deflettore	1	Montaggio del deflettore.
	Bullone a testa tonda (5/16" x 7/8")	1	
	Dado flangiato (5/16")	1	
	Bullone a testa tonda (3/8" x 7/8")	2	
	Dado flangiato (3/8")	2	
<b>14</b>	Gruppo soffiatore	1	Montaggio del gruppo soffiatore.
	Perno girevole	1	
	Spina (3/16" x 7/8")	1	
<b>15</b>	Copricinghia del soffiatore	1	Montaggio di cinghia del sistema di raccolta, molla e copricinghia del soffiatore.
	Manopola del coperchio	1	
<b>16</b>	Tubo superiore	1	Installazione dei tubi di scarico.
	Tubo inferiore	1	
	Bullone (n. 10 x 3/4")	3	
	Dado di bloccaggio (n. 10)	3	
	Rondella (7/32")	3	
<b>17</b>	Non occorrono parti	–	Regolazione del freno di stazionamento.
<b>18</b>	Non occorrono parti	–	Controllo della pressione degli pneumatici.

**Nota:** Stabilite i lati sinistro e destro della macchina rispetto alla normale posizione di guida.

# 1

## Preparazione della macchina

Non occorrono parti

### Procedura

1. Parcheggiate la macchina su terreno pianeggiante.
2. Spostate le leve di controllo del movimento in posizione di BLOCCO IN FOLLE.
3. Inserite il freno di stazionamento.
4. Spegnete il motore e togliete la chiave.



Figura 5

g037289  
g037289

# 2

## Montaggio del perno del ROPS

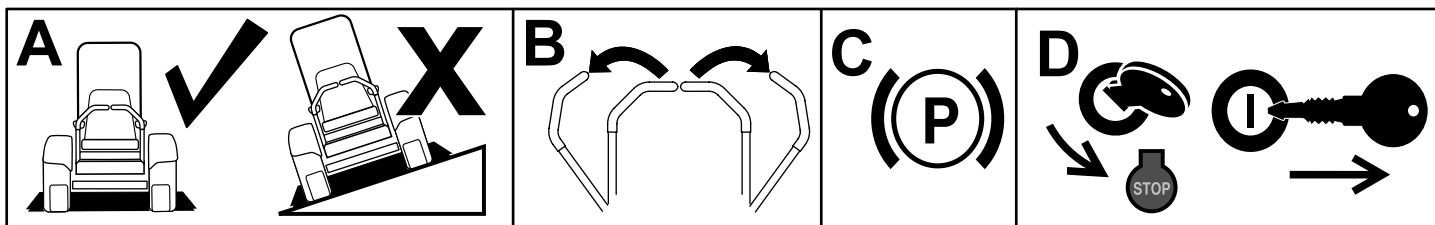
Parti necessarie per questa operazione:

2	Gruppo del perno del ROPS
2	Bullone (n. 10 x 3/4")
2	Rondella (n. 10)

### Procedura

1. Utilizzate una punta per trapano n. 18 (diametro di 0,170") e praticate il foro per il cordone nel ROPS (Figura 6).

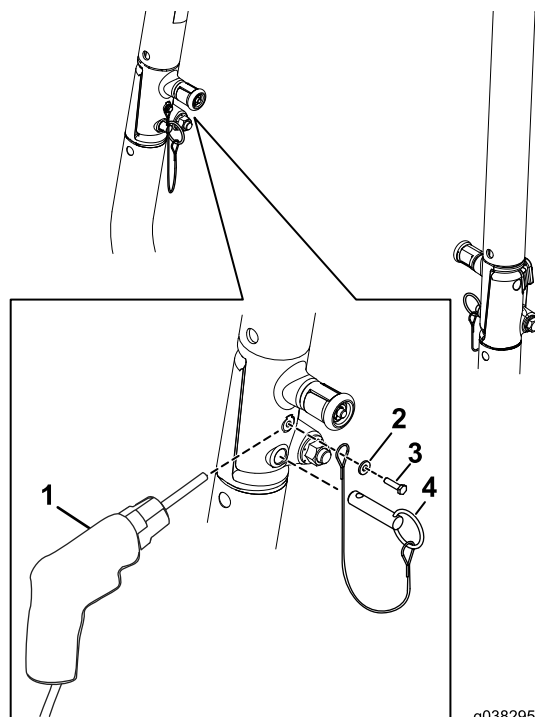

g038295

g038295

Figura 6

1. Praticate un foro con una punta per trapano n. 18 (diametro di 0,170")
2. Rondella (n. 10)
3. Vite autofilettante (n. 10 x 3/4")
4. Perno del sistema ROPS



- Utilizzate la vite autofilettante (n. 10 x  $\frac{3}{4}$ " ) e la rondella per fissare il gruppo del perno del ROPS su ciascun lato del gruppo ROPS (Figura 6).
- Inserite il perno del ROPS nel foro del ROPS (Figura 6).

# 3

## Montaggio del kit zavorra

### Parti necessarie per questa operazione:

2	Zavorra
2	Piastra sagomata
2	Piastra
2	Piastra con alette
4	Bullone ( $\frac{3}{8}$ " x $2\frac{1}{2}$ " )
4	Dado ( $\frac{3}{8}$ " )
2	Zavorra piatta

### Procedura

- Utilizzate i bulloni ( $\frac{3}{8}$ " x  $2\frac{1}{2}$ " ) e i dadi per fissare le piastre alla zavorra (Figura 7).



Figura 7

g185955

- Zavorra
- Piastra sagomata
- Piastra
- Piastra con alette
- Bullone ( $\frac{3}{8}$ " x  $2\frac{1}{2}$ " )
- Dado ( $\frac{3}{8}$ " )

- Aggiungete la zavorra piatta al gruppo zavorra qualora la macchina abbia un piatto di taglio da 122 cm (Figura 8).

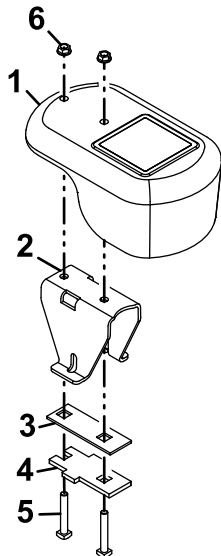

Figura 8

G037628

g037628

- Dado ( $\frac{3}{8}$ " )
- Zavorra piatta
- Gruppo peso

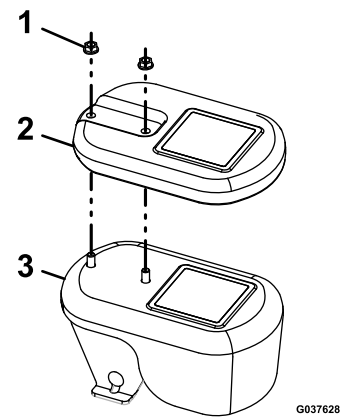
- Utilizzate la manopola, la rondella e il bullone a testa tonda ( $\frac{3}{8}$ " x  $3\frac{1}{2}$ " ) per fissare una zavorra delle ruote orientabili su ciascun braccio orientabile (Figura 9).



Figura 9

g037891

g037891

- Bullone a testa tonda ( $\frac{3}{8}$ " x  $3\frac{1}{2}$ " )
- Zavorra
- Rondella
- Manopola
- Braccio orientabile

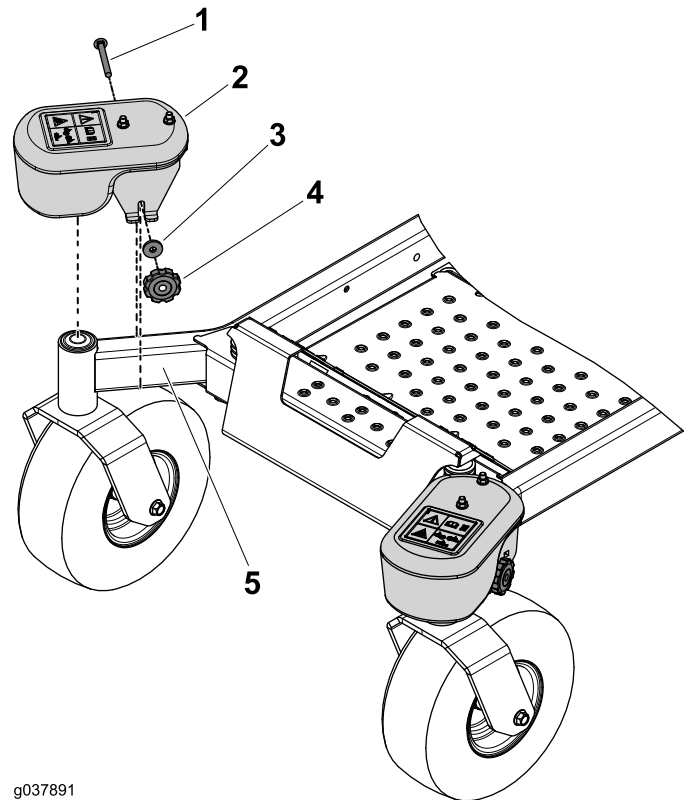
# 4

## Montaggio del supporto del sistema di raccolta (se pertinente)

Parti necessarie per questa operazione:

1	Supporto del sistema di raccolta sinistro
1	Supporto del sistema di raccolta destro
1	Staffa di supporto sinistra
1	Staffa di supporto destra
4	Bullone (5/16" x 3")
2	Bullone (3/8" x 1")
4	Dado flangiato (5/16")
2	Dado flangiato (3/8")
6	Rondella

### Procedura

1. Rimuovete i bulloni e i dadi che fissano il bordo superiore alla macchina (Figura 10).

**Nota:** Non eseguite questo passaggio su una macchina serie 1500.



Figura 10

g037892  
g037892

1. Dado flangiato
2. Bordo superiore
3. Bullone

2. Rimuovete i bulloni e i dadi che fissano il lato sinistro della protezione posteriore al telaio (Figura 11).

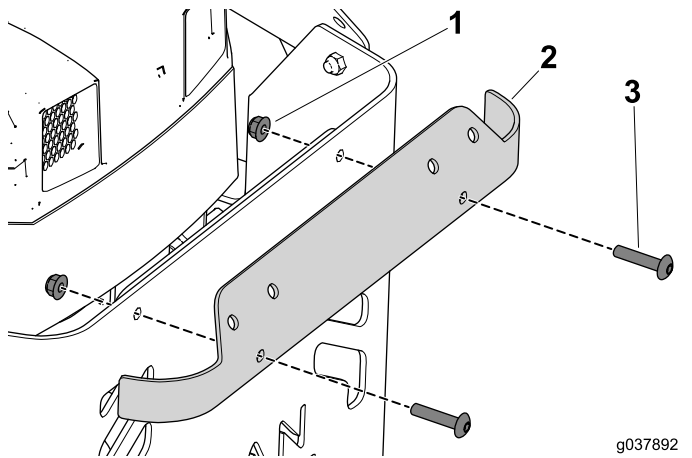
**Nota:** Effettuate i seguenti passaggi su un lato della macchina, poi sull'altro.

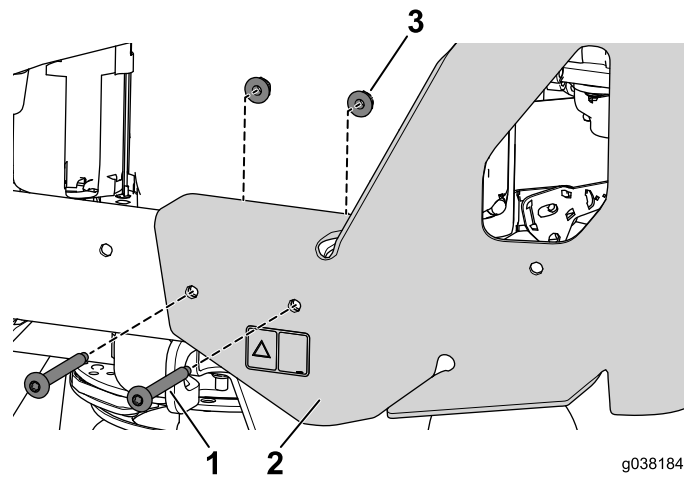

g038184  
g038184

Figura 11

1. Bullone che fissa la protezione posteriore
2. Protezione posteriore
3. Dado flangiato che fissa la protezione posteriore

3. Allineate i fori nella staffa di supporto ai fori nel telaio (Figura 12).

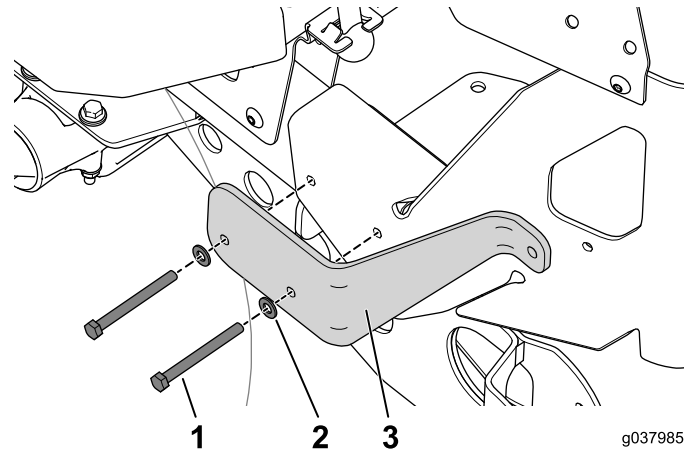

g037985  
g037985

Figura 12

1. Bullone (5/16" x 3/4")
2. Rondella
3. Staffa di supporto

4. Inserite i 2 bulloni (5/16" x 3/4") con le rondelle nei fori (Figura 12).

**Nota:** Non montate i dadi flangiati in questa fase.

5. Montate, senza serrarli, il bullone (1), la rondella e il dado flangiato che fissano il supporto del cesto di raccolta al supporto della trasmissione (Figura 13).

# 5

## Montaggio delle stappe del cesto di raccolta

Parti necessarie per questa operazione:

2	Staffa del sistema di raccolta
4	Bullone ( $\frac{3}{8}$ " x 1")
4	Rondella
4	Dado flangiato ( $\frac{3}{8}$ "



Figura 13

g037987  
g037987

1. Dado flangiato ( $\frac{3}{8}$ "
2. Rondella
3. Bullone ( $\frac{3}{8}$ " x 1")
4. Supporto del cesto di raccolta
5. Bullone ( $\frac{5}{16}$ " x  $3\frac{1}{4}$ "
6. Rondella
7. Dado flangiato ( $\frac{5}{16}$ "
8. Staffa di supporto

6. Allineate i fori nel supporto del cesto di raccolta con i 2 bulloni che avete inserito in precedenza e fissatelo con i 2 dadi flangiati (Figura 13).
7. Serrate tutta la bulloneria che avete montato.
8. Effettuate i passaggi precedenti sull'altro lato della macchina.

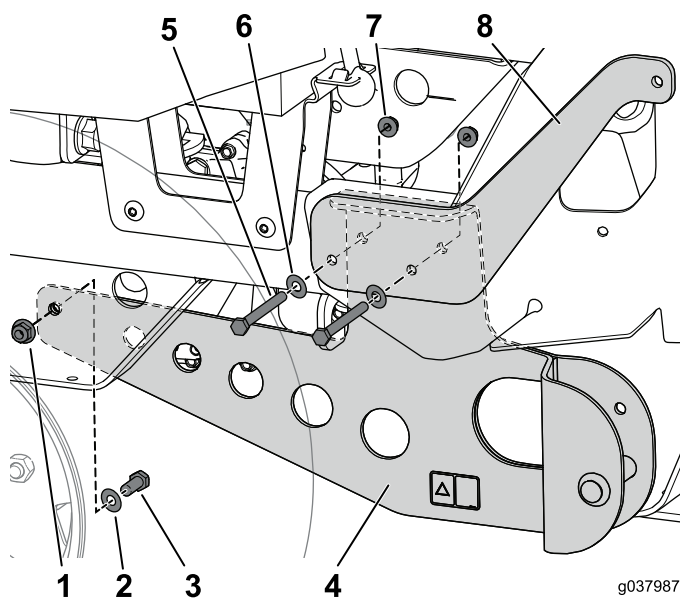
## Procedura

1. Utilizzate i 2 bulloni ( $\frac{3}{8}$ " x 1"), 2 rondelle e 2 dadi per fissare la staffa del cesto di raccolta alla macchina (Figura 14).



Figura 14

g037986  
g037986

1. Bullone ( $\frac{3}{8}$ " x 1")
2. Rondella
3. Staffa del sistema di raccolta
4. Dado flangiato ( $\frac{3}{8}$ "

2. Effettuate i passaggi precedenti sull'altro lato della macchina.

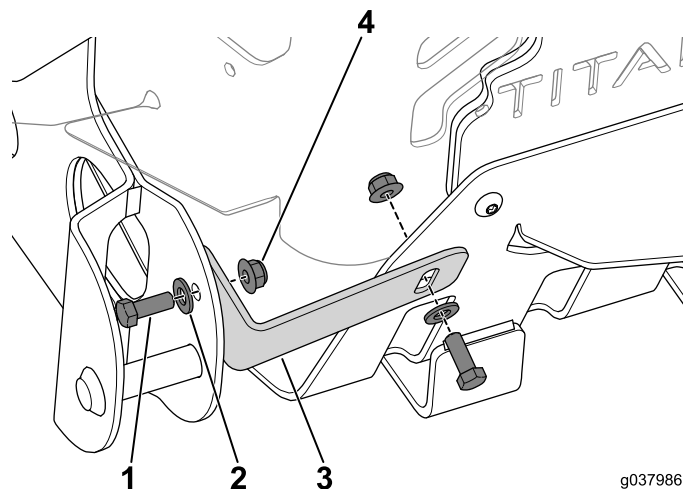
# 6

## Montaggio del supporto della trasmissione

Parti necessarie per questa operazione:

1	Supporto della trasmissione
---	-----------------------------

### Procedura

1. Rimuovete i 2 dadi flangiati dai bulloni di supporto sulle trasmissioni sinistra e destra e metteteli da parte (Figura 15).



Figura 15

g189547

- |                        |                                |
|------------------------|--------------------------------|
| 1. Bullone di supporto | 3. Supporto della trasmissione |
| 2. Dado flangiato      |                                |

2. Allineate la staffa ai bulloni di supporto e fissateli con i 2 dadi flangiati che avete rimosso nel passaggio precedente (Figura 15).

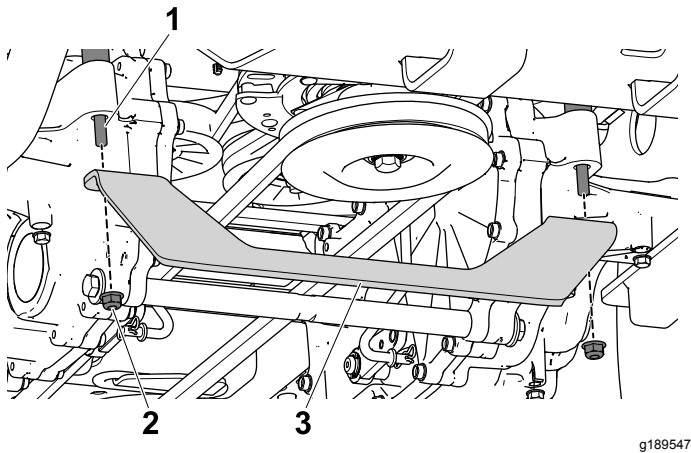
# 7

## Montaggio dell'ancoraggio trasversale

Parti necessarie per questa operazione:

1	Ancoraggio trasversale
2	Bullone (5/16" x 1 1/4")
2	Dado flangiato (5/16")
2	Rondella (3/8")

### Procedura

1. Montate, senza serrarli, i 2 bulloni (3/8" x 1 1/4"), le rondelle e i dadi flangiati per sostenere l'ancoraggio trasversale sulla staffa di supporto (Figura 16).



Figura 16

g189869

- |                           |                             |
|---------------------------|-----------------------------|
| 1. Ancoraggio trasversale | 4. Rondella (3/8")          |
| 2. Dado flangiato (5/16") | 5. Bullone (3/8" x 1 1/4")  |
| 3. Dado flangiato (3/8")  | 6. Bullone (5/16" x 1 1/4") |

2. Montate, senza serrarli, il bullone (5/16" x 1 1/4") e il dado flangiato per sostenere l'ancoraggio trasversale sulla protezione posteriore (Figura 16).

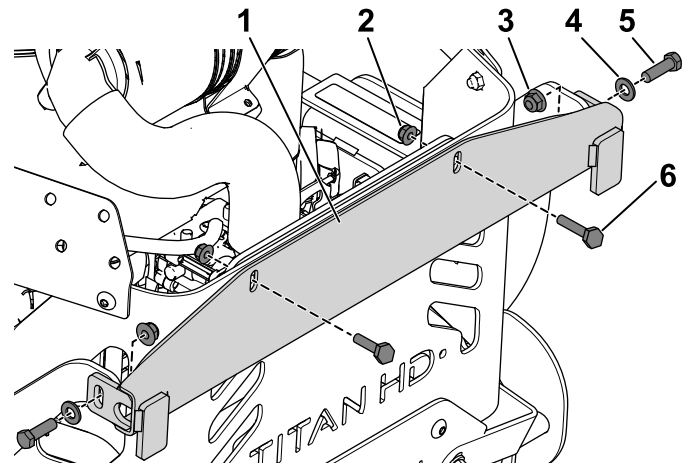
**Nota:** Lasciate la bulloneria della barra trasversale allentata fino a quando non avete allineato il telaio del sistema di raccolta.

# 8

## Installazione del telaio del sistema di raccolta

Parti necessarie per questa operazione:

1	Supporto del cesto
2	Gruppo del perno di bloccaggio

### Procedura

1. Disponete il telaio del cesto di raccolta attorno ai perni girevoli sulla staffa di supporto e ruotatelo in avanti (Figura 17).



Figura 17

1. Perno girevole
2. Telaio del sistema di raccolta

2. Inserite il perno di bloccaggio attraverso il telaio del cesto di raccolta e l'ancoraggio trasversale (Figura 18).

**Nota:** Per allineare il perno di bloccaggio al foro potrebbe essere necessario allentare la bulloneria.

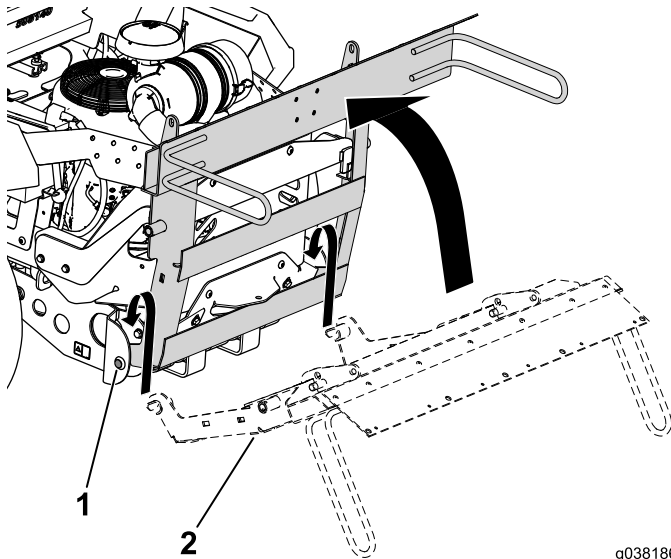

Figura 18

1. Coppiglia
2. Perno di bloccaggio

3. Utilizzate la coppiglia per fissare il perno di bloccaggio (Figura 18).
4. Serrate tutta la bulloneria lasciata allentata.

# 9

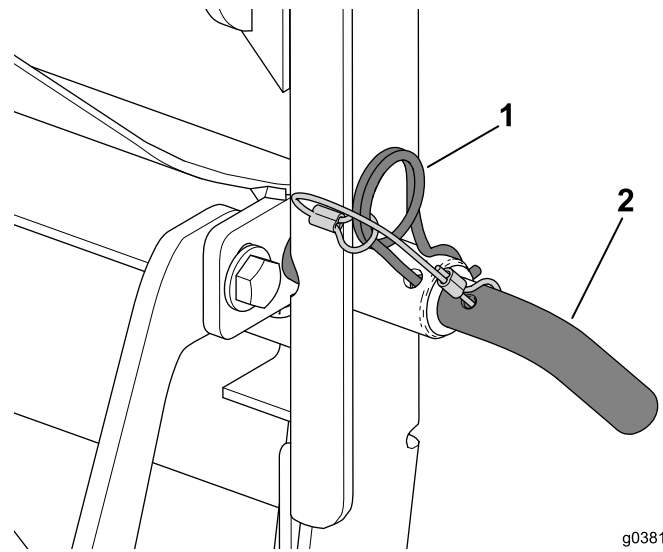
## Installazione dei cestri

Parti necessarie per questa operazione:

2	Cestri
---	--------

### Procedura

1. Agganciate il cesto al telaio del sistema di raccolta (Figura 19).



Figura 19

1. Telaio del sistema di raccolta
2. Cesto

2. Chiudete e bloccate il gruppo cofano.

# 10

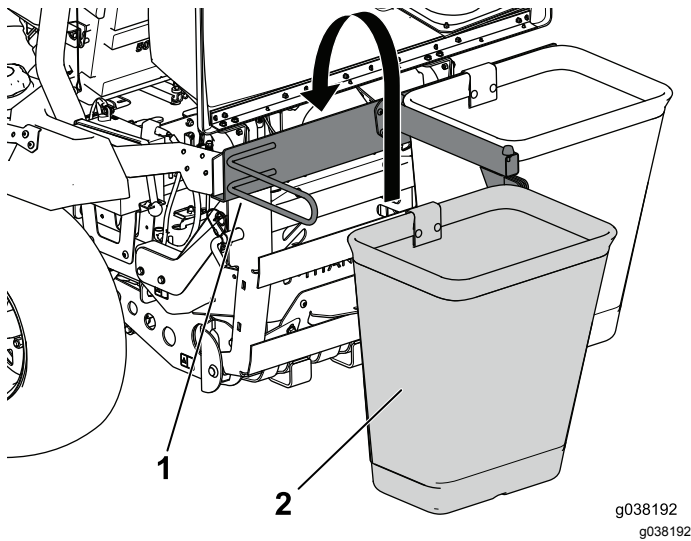
## Montaggio del coperchio dell'attacco

Parti necessarie per questa operazione:

1	Coperchio dell'attacco
---	------------------------

### Procedura

1. Applicare del lubrificante nel raccordo sul coperchio dell'attacco.
2. Allineare il coperchio dell'attacco sull'attacco e premetelo in posizione (Figura 20).



Figura 20

1. Coperchio dell'attacco
2. Raccordo
3. Attacco

# 11

## Rimozione di copricinghia, staffa e guida di scarico preesistenti

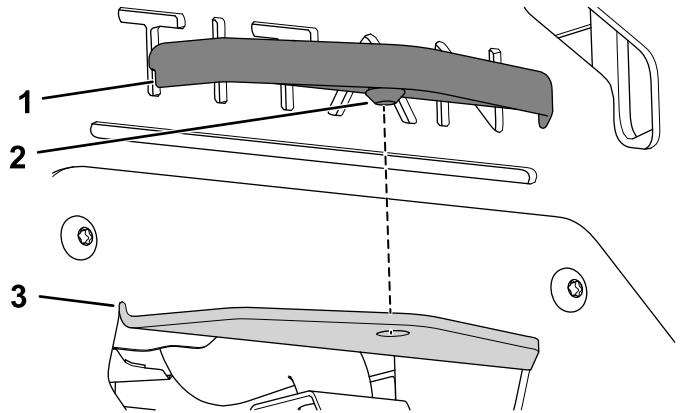
Non occorrono parti

### Procedura

**Nota:** Pulite l'area intorno al copricinghia prima di rimuoverlo.

1. Abbassate la scocca del tosaerba alla posizione dell'altezza di taglio inferiore.
2. Togliete il copricinghia destro (Figura 21).



Figura 21

3. Rimuovete la staffa del copricinghia di destra, **2 rondelle (solo per piatto di taglio da 152 cm)** e 2 dadi flangiati dal piatto di taglio (Figura 22).

**Nota:** Conservate la bulloneria rimossa durante questa procedura, in modo che sia disponibile per un successivo rimontaggio.

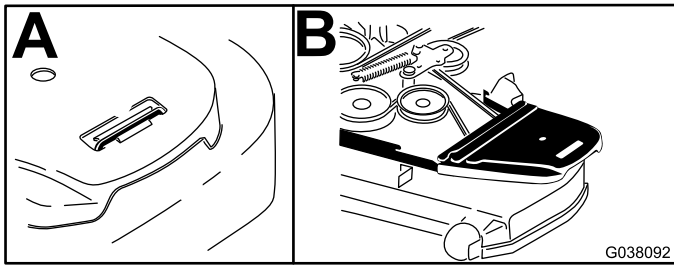

Figura 22

1. Staffa del copricinghia di destra
2. Rondelle – solo sul piatto di taglio da 152 cm
3. Dadi flangiati

4. Togliete il dado di bloccaggio, il bullone, la molla e il distanziale che fissano il deflettore alle staffe orientabili del tosaerba (Figura 23).

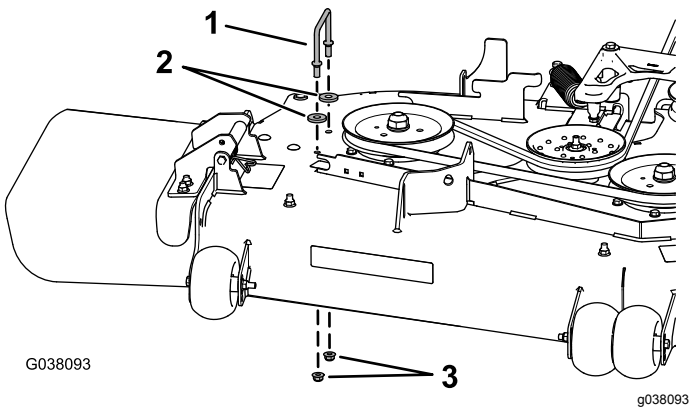

Figura 23

- |                       |                               |
|-----------------------|-------------------------------|
| 1. Bullone            | 5. Molla montata              |
| 2. Distanziale        | 6. Deflettore d'erba tagliata |
| 3. Dado di bloccaggio | 7. Estremità a J della molla  |
| 4. Molla              |                               |
5. Rimuovete il deflettore dell'erba (Figura 23).

# 12

## Montaggio del gruppo puleggia del soffiatore e della staffa del copricinghia

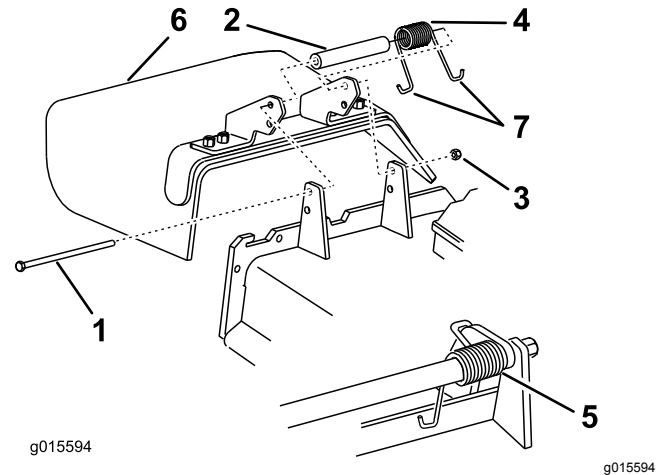
Parti necessarie per questa operazione:

1	Gruppo della puleggia del soffiatore
1	Staffa del copricinghia
1	Piastrina per vite autofilettante
2	Bullone a testa tonda (1/4" x 3/4")
2	Dado di bloccaggio (1/4")
3	Dado di bloccaggio (3/8")
1	Puleggia del soffiatore
1	Dado di bloccaggio (3/4")
1	Rondella
1	Attacco della puleggia

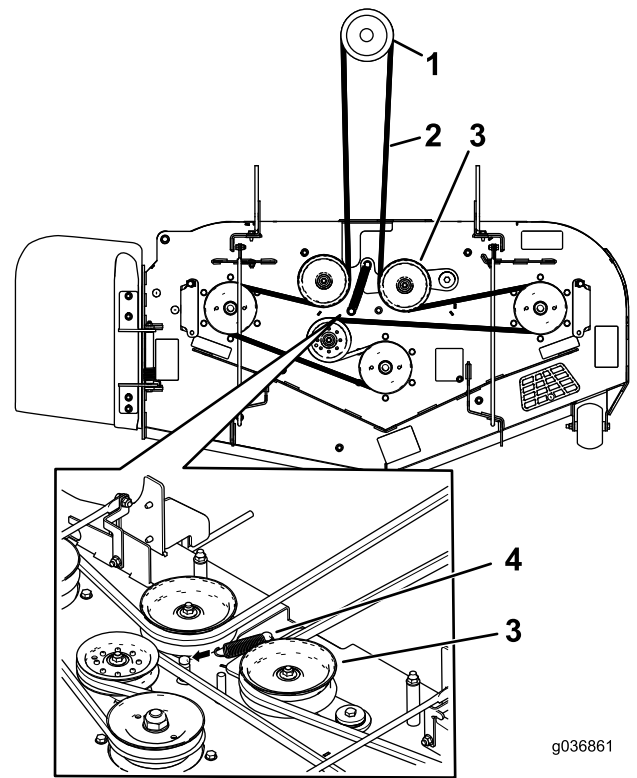

g036861

g036861

**Figura 24**

Modelli 78433, 78434, 78435, 78401, 78402, e 78403

- |                            |                                  |
|----------------------------|----------------------------------|
| 1. Puleggia della frizione | 3. Puleggia tendicinghia a molla |
| 2. Cinghia del tosaerba    | 4. Molla                         |

## Procedura

1. Sulla macchina, eliminate la tensione della molla dalla puleggia tendicinghia caricata a molla; fate riferimento a [Figura 24](#) o [Figura 26](#).

**Nota:** Per i piatti di taglio serie 1500 e 2000, utilizzate l'attrezzo per la rimozione delle molle (n. cat. Toro 92-5771) per rimuovere la molla dal montante del piatto di taglio ([Figura 25](#)).

**Nota:** Per i piatti di taglio serie 2500, utilizzate un cricchetto nel foro quadrato del braccio tendicinghia per rimuovere la tensione sulla molla del tendicinghia ([Figura 26](#)).

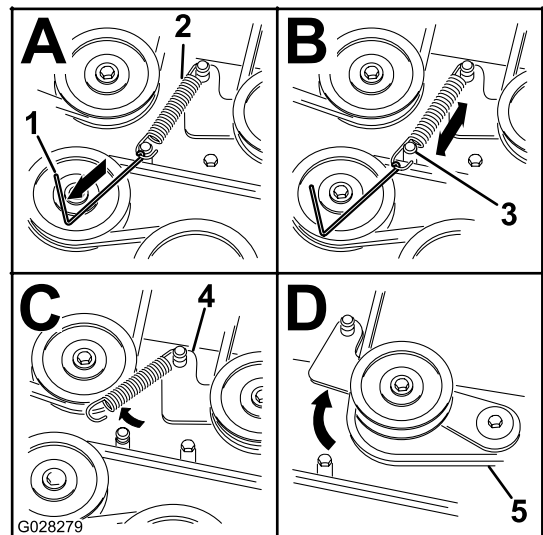

G028279

g028279

**Figura 25**

Modelli 78433, 78434, 78435, 78401, 78402, e 78403

- |   |                         |
|---|-------------------------|
| 1. Attrezzo per la rimozione delle molle (n. cat. Toro 92-5771) | 4. Braccio di rinvio    |
| 2. Molla di rinvio  | 5. Cinghia del tosaerba |
| 3. Montante del piatto di taglio                                |                         |



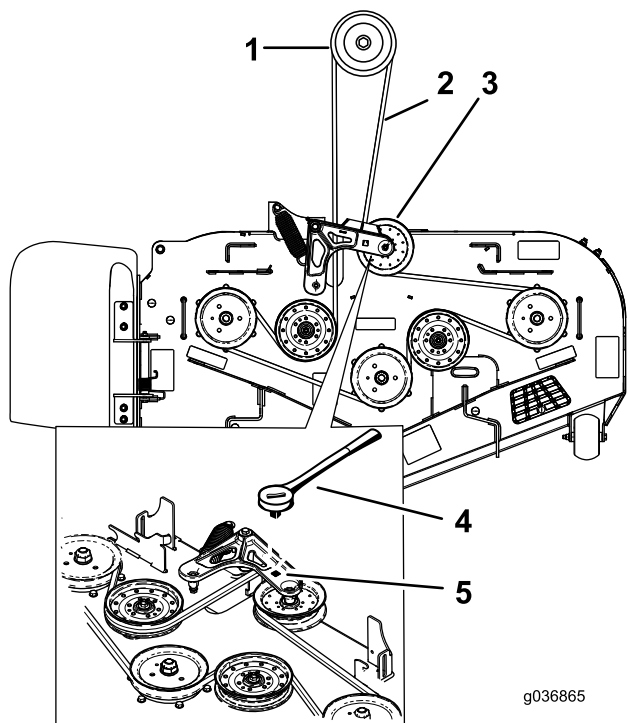

**Figura 26**

Modelli 78436, 78437, 78438, 78404, 78405, e 78406

- |                                  |  |
|----------------------------------|--|
| 1. Puleggia della frizione       | 4. Cricchetto  |
| 2. Cinghia del tosaerba          | 5. Foro quadrato nel braccio di rinvio per il cricchetto |
| 3. Puleggia tendicinghia a molla |  |

- Rimuovete la cinghia dalla puleggia del piatto di taglio di destra.
- Utilizzate una chiave (1½") per fissare l'asse del fusello mentre rimuovete il dado di bloccaggio (¾") e la rondella dall'asse del fusello (Figura 27).

**Nota:** Mettete da parte il dado di bloccaggio (¾") e la rondella per i soffiatori 78436, 78437, 78438, 78404, 78405, e 78406.

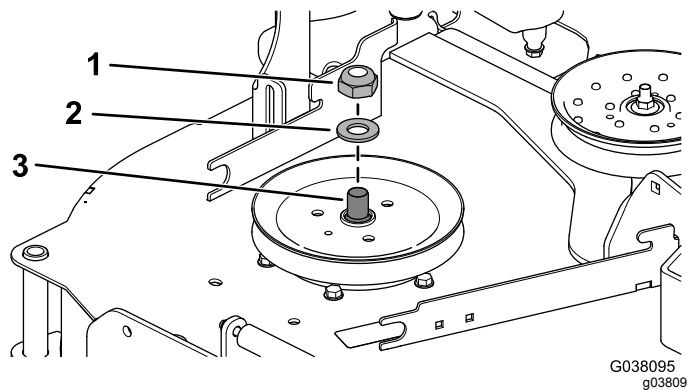

**Figura 27**

- |                            |                               |
|----------------------------|-------------------------------|
| 1. Dado di bloccaggio (¾") | 3. Asse del fusello di destra |
| 2. Rondella                |                               |

- Utilizzate una chiave (1½") per supportare l'asse del fusello mentre montate la doppia puleggia sull'asse del fusello di destra.

- Per i modelli di soffiatore 78433, 78434, 78435, 78401, 78402, and 78403, effettuate la seguente procedura:

- Utilizzate il dado di bloccaggio (¾") e la rondella per fissare la nuova puleggia doppia sull'asse del fusello di destra (Figura 28).
- Serrate il dado di bloccaggio (¾") a 176–217 N·m.

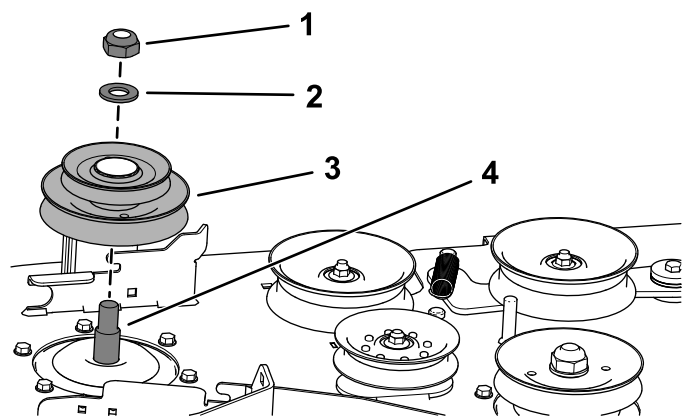

**Figura 28**

- |                            |                               |
|----------------------------|-------------------------------|
| 1. Dado di bloccaggio (¾") | 3. Doppia puleggia            |
| 2. Rondella                | 4. Asse del fusello di destra |

- Per i modelli di soffiatore 78436, 78437, 78438, 78404, 78405, and 78406, effettuate la seguente procedura:

- Inserite le viti prigioniere filettate sul supporto della puleggia attraverso i fori presenti nella puleggia del piatto (Figura 29).
- Utilizzate il dado di bloccaggio (¾") e la rondella messi da parte in precedenza

per fissare la puleggia del piatto all'asse del fusello (Figura 29).

- C. Serrate il dado di bloccaggio ( $\frac{3}{4}$ " a 176–217 N·m.
- D. Sistemate la puleggia del soffiatore sulle viti prigioniere filettate e montate, senza serrarlo, il dado di bloccaggio (Figura 29).
- E. Ruotate la puleggia del soffiatore in senso orario fino al suo arresto.
- F. Serrate i 3 dadi di bloccaggio a 18 N·m.

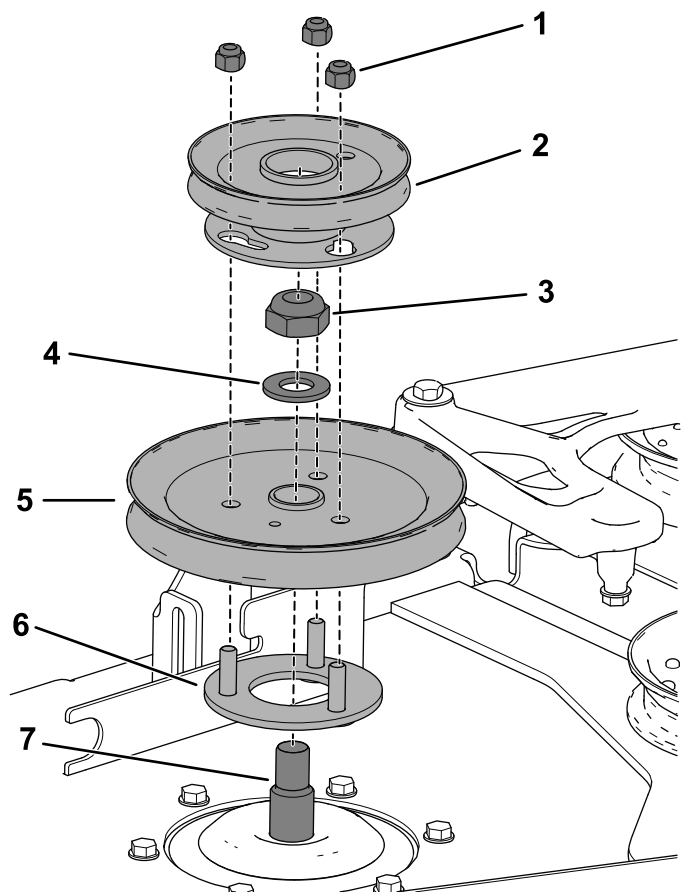

**Figura 29**

- 1. Dado di bloccaggio ( $\frac{3}{8}$ "
- 2. Puleggia del soffiatore
- 3. Dado di bloccaggio ( $\frac{3}{4}$ "
- 4. Rondella
- 5. Puleggia del piatto di taglio preesistente
- 6. Attacco della puleggia
- 7. Asse del fusello di destra

- 5. Assicuratevi che il bullone della lama sia serrato tra 115 e 149 N·m.
- 6. Montate la cinghia del tosaerba attorno alla puleggia inferiore della doppia puleggia (Figura 30).

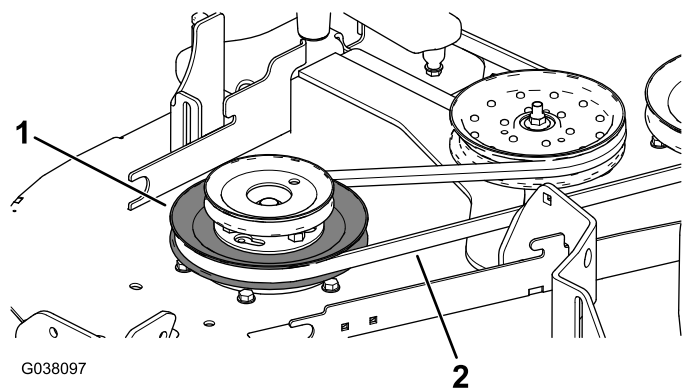

**Figura 30**

- 1. Puleggia inferiore
- 2. Cinghia del tosaerba

- 7. Montate la staffa del copricinghia sul piatto del tosaerba utilizzando 2 bulloni a testa tonda ( $\frac{1}{4}$ " x  $\frac{3}{4}$ " e 2 dadi di bloccaggio ( $\frac{1}{4}$ " come illustrato nella Figura 31.
- 8. Montate la piastrina per vite autofilettante sulla staffa del copricinghia (Figura 31).

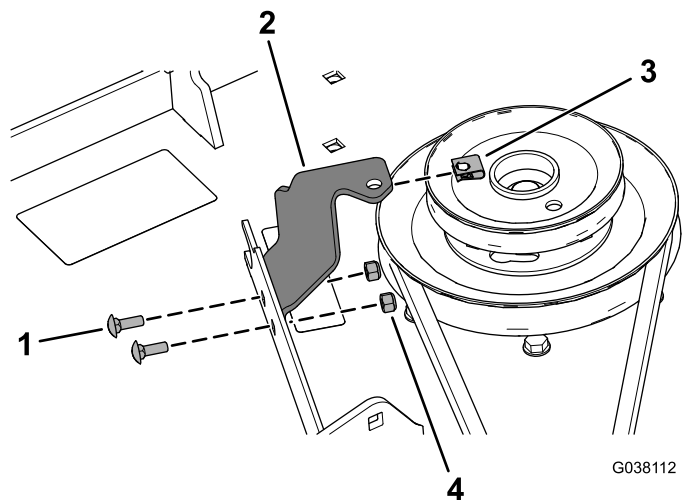

**Figura 31**

- 1. Bullone a testa tonda ( $\frac{1}{4}$ " x  $\frac{3}{4}$ "
- 2. Staffa del copricinghia
- 3. Piastrina per vite autofilettante
- 4. Dado di bloccaggio ( $\frac{1}{4}$ "

- 9. Montate la cinghia del piatto di taglio attorno alla puleggia tendicinghia caricata a molla (Figura 24 o Figura 26).
- 10. Utilizzate lo strumento di rimozione della molla (n. cat. Toro 92–5771) per agganciare la molla alla puleggia del tendicinghia caricata a molla.

# 13

## Montaggio del deflettore

Parti necessarie per questa operazione:

1	Deflettore
1	Bullone a testa tonda (5/16" x 7/8")
1	Dado flangiato (5/16")
2	Bullone a testa tonda (3/8" x 7/8")
2	Dado flangiato (3/8")

### Procedura

1. Rimuovete i 2 dadi flangiati preesistenti (3/8") e i 2 bulloni a testa tonda (3/8" x 7/8") dal piatto di taglio (Figura 32).



Figura 32

1. Dado flangiato (3/8")
2. Bullone a testa tonda (3/8" x 7/8")

2. Montate il deflettore utilizzando il bullone a testa tonda (5/16" x 7/8"), il dado flangiato (5/16"), 2 bulloni a testa tonda (3/8" x 7/8") e 2 dadi flangiati (3/8"), come illustrato nella Figura 33.

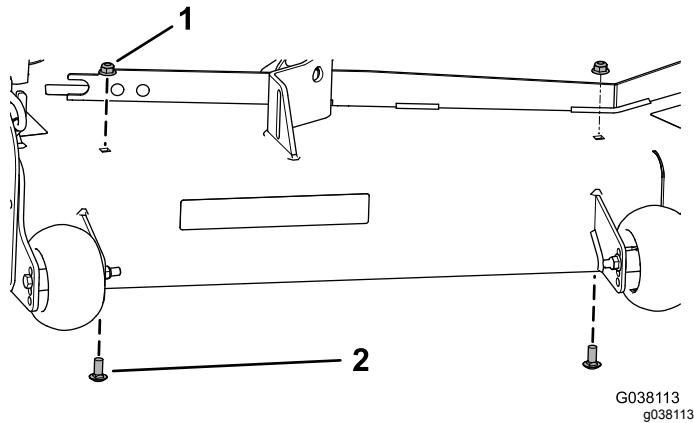

Figura 33

1. Dado flangiato (3/8")
2. Bullone a testa tonda (3/8" x 7/8")
3. Deflettore
4. Dado flangiato (5/16")
5. Bullone a testa tonda (5/16" x 7/8")

# 14

## Montaggio del gruppo soffiatore

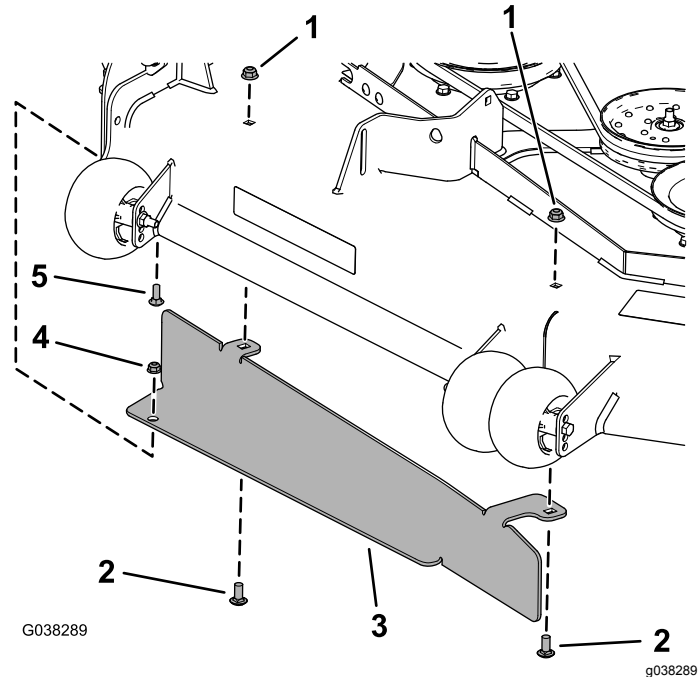
Parti necessarie per questa operazione:

1	Gruppo soffiatore
1	Perno girevole
1	Spina (3/16" x 7/8")

### Modelli di soffiatore 78433–78438

Verificate che il perno girevole sia fissato sul gruppo soffiatore nella posizione corretta (Figura 34).

- Se avete un piatto di taglio da 122 cm o 132 cm, montate il perno girevole nel foro anteriore (Figura 34).
- Se avete un piatto di taglio da 152 cm, montate il perno girevole nel foro posteriore (Figura 34).

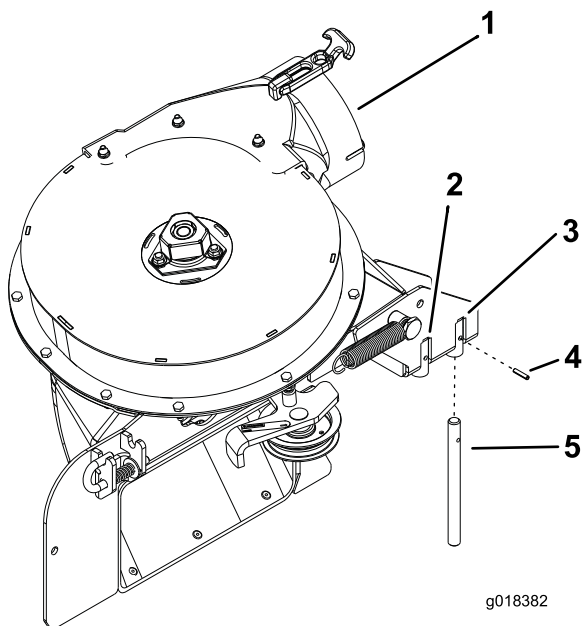

g018382

**Figura 34**

Soffiatore per piatto di taglio da 152 cm illustrato

- |   |                         |
|---|-------------------------|
| 1. Gruppo soffiatore                                    | 4. Spina (3/16" x 7/8") |
| 2. Foro anteriore (piatti di taglio da 122 cm e 132 cm) | 5. Perno girevole       |
| 3. Foro posteriore (piatti di taglio da 152 cm)         |                         |

1. Allineate il perno girevole sul soffiatore con il relativo foro nel piatto di taglio (Figura 35).

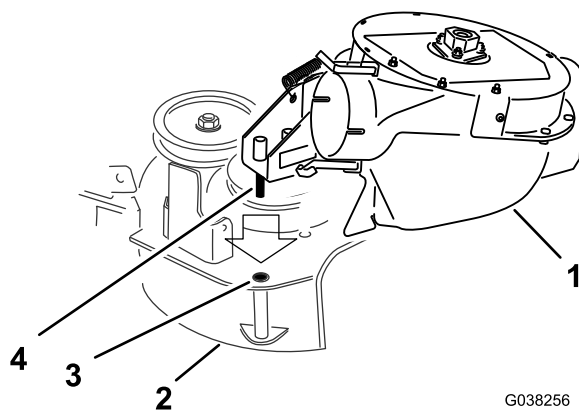

G038256

g038256

**Figura 35**

- |                      |  |
|----------------------|--|
| 1. Gruppo soffiatore | 3. Foro del perno                        |
| 2. Piatto di taglio  | 4. Perno di articolazione del soffiatore |

2. Allentate o rimuovete il perno guida (Figura 35).

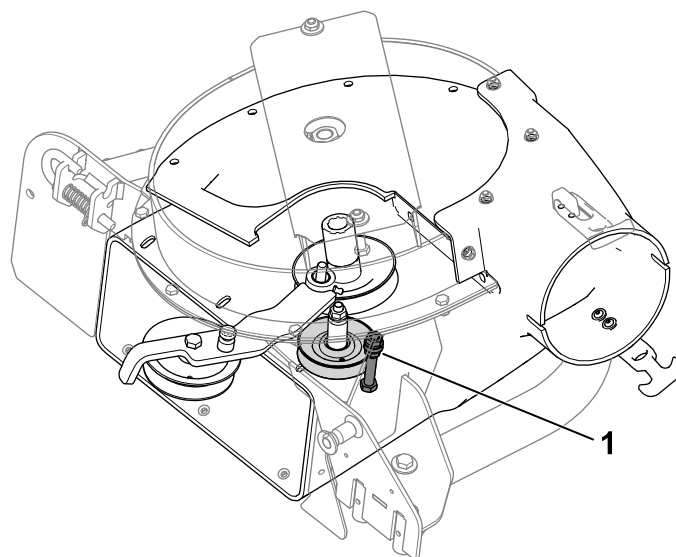

g189037

**Figura 36**

1. Perno guida

3. Montate la cinghia attorno alle pulegge all'interno del soffiatore (Figura 37).

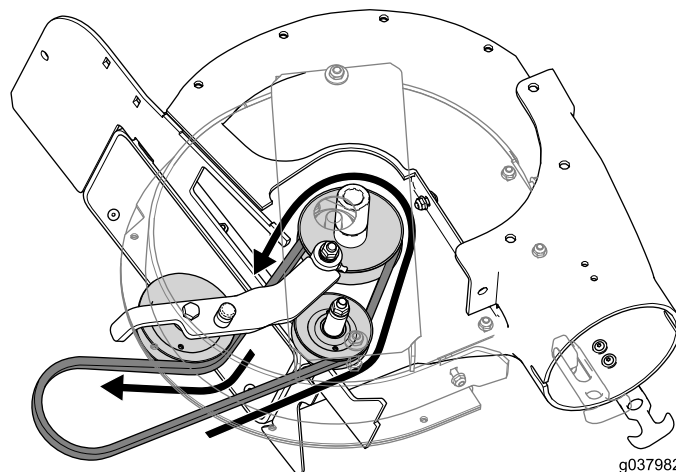

g037982

g037982

**Figura 37**

4. Serrate o montate il perno guida (Figura 37).
5. Abbassate il soffiatore e fate scorrere il perno girevole nel foro del perno (Figura 35).

**Nota:** Assicuratevi che la cinghia rimanga posizionata nella puleggia del soffiatore.

6. Spostate il perno di bloccaggio dalla posizione di blocco alla posizione di apertura (Figura 38).

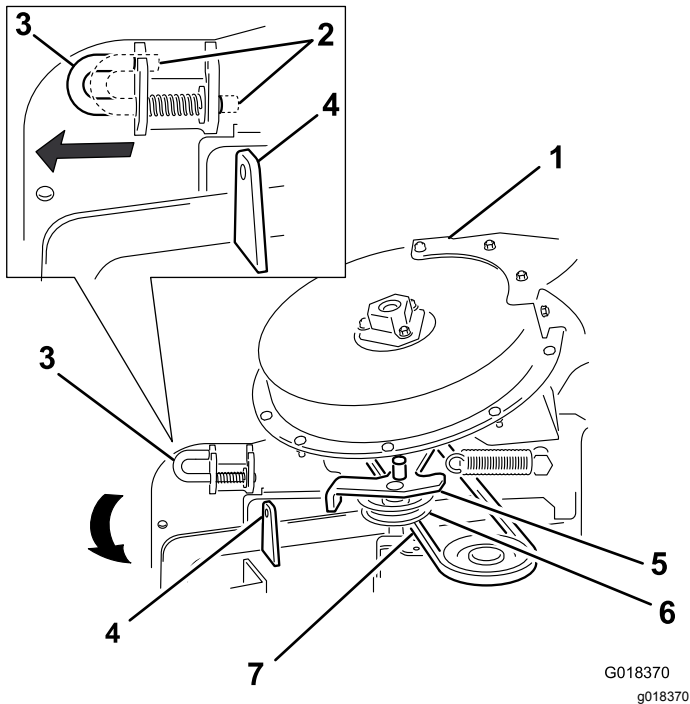

**Figura 38**

- |  |   |
|--|---|
| 1. Gruppo soffiatore                           | 5. Staffa orientabile del tendicinghia        |
| 2. Perno di bloccaggio (posizione di blocco)   | 6. Puleggia tendicinghia                      |
| 3. Perno di bloccaggio (posizione di apertura) | 7. Cinghia (sotto alla puleggia tendicinghia) |
| 4. Staffa guida di carico                      |   |

7. Chiudete il gruppo del soffiatore e allineate il perno di bloccaggio con il foro sulla staffa della guida di carico (Figura 38).
8. Spostate il perno di bloccaggio in posizione di blocco.

**Nota:** Assicuratevi che il perno di bloccaggio si estenda attraverso il foro della staffa della guida di carico.

**Nota:** Assicuratevi che il fermo fissi saldamente il gruppo soffiatore sul piatto di taglio, ma che possiate rilasciarlo manualmente.

## Modelli di soffiatore 78401–78406

Verificate che il perno girevole sia fissato sul gruppo soffiatore nella posizione corretta (Figura 39).

- Se avete un piatto di taglio da 122 cm o 132 cm, montate il perno girevole nel foro anteriore (Figura 39).
- Se avete un piatto di taglio da 152 cm, montate il perno girevole nel foro posteriore (Figura 39).

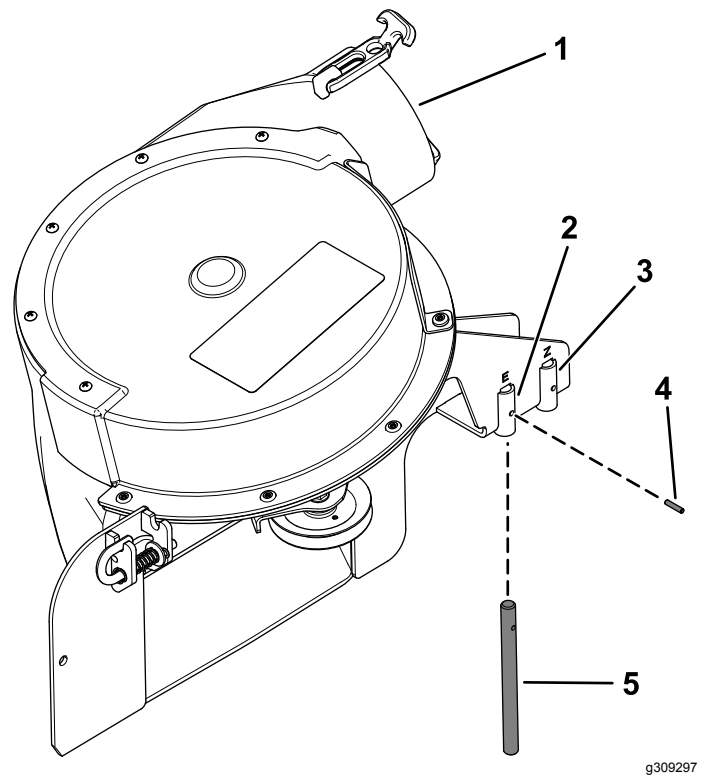

**Figura 39**

Soffiatore per piatto di taglio da 122 cm o 132 cm illustrato

- |   |                   |
|---|-------------------|
| 1. Gruppo soffiatore                                    | 4. Perno girevole |
| 2. Foro anteriore (piatti di taglio da 122 cm e 132 cm) | 5. Spina elastica |
| 3. Foro posteriore (piatti di taglio da 152 cm)         |                   |

1. Allineate il perno girevole sul soffiatore con il relativo foro nel piatto di taglio (Figura 40).

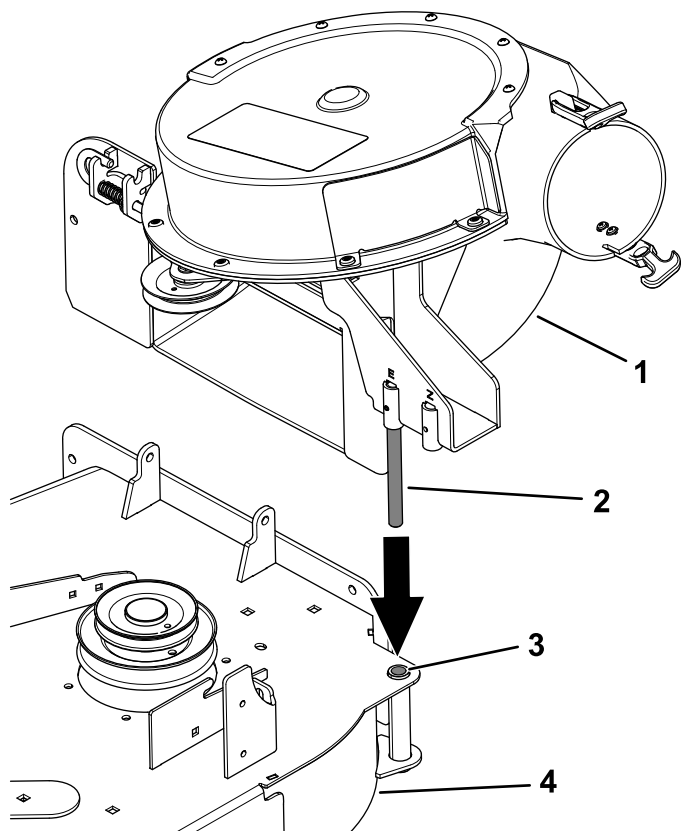

**Figura 40**

g309295

- |  |                     |
|--|---------------------|
| 1. Gruppo soffiatore                     | 3. Foro del perno   |
| 2. Perno di articolazione del soffiatore | 4. Piatto di taglio |

2. Montate la cinghia attorno alle pulegge all'interno del soffiatore (Figura 41).

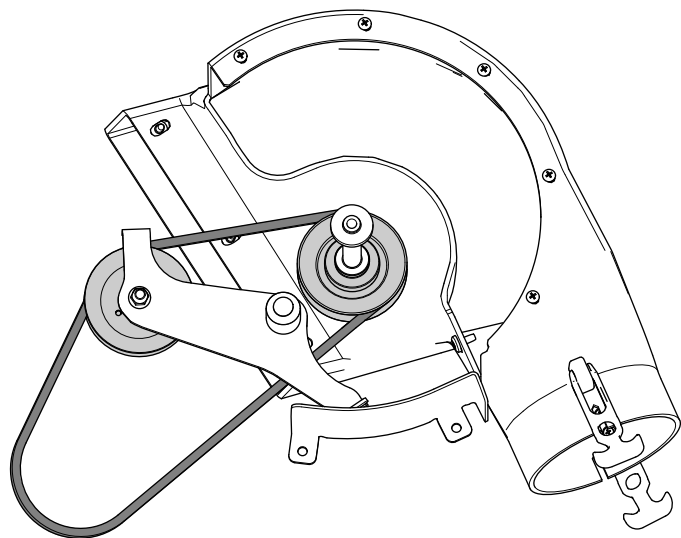

**Figura 41**

g309298

3. Abbassate il soffiatore e fate scorrere il perno girevole nel foro del perno (Figura 40).

**Nota:** Assicuratevi che la cinghia rimanga posizionata nella puleggia del soffiatore.

4. Spostate il perno di bloccaggio dalla posizione di blocco alla posizione di apertura (Figura 42).

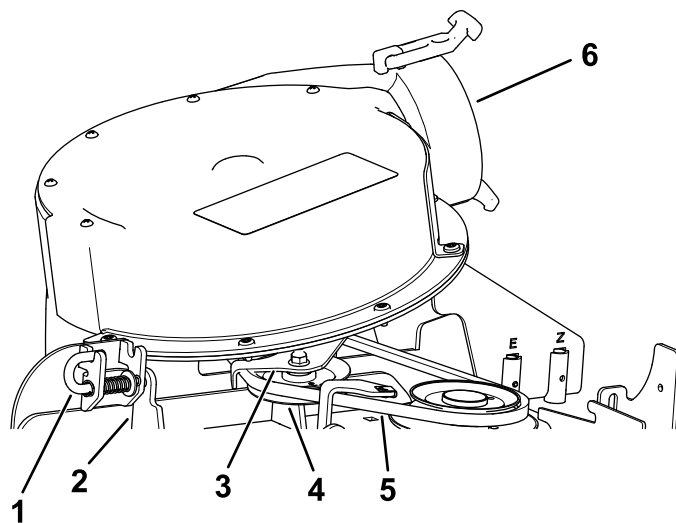

g309296

**Figura 42**

- |  |   |
|--|---|
| 1. Perno di bloccaggio                 | 4. Puleggia tendicinghia                      |
| 2. Staffa guida di carico              | 5. Cinghia (sotto alla puleggia tendicinghia) |
| 3. Staffa orientabile del tendicinghia | 6. Gruppo soffiatore                          |

5. Chiudete il gruppo del soffiatore e allineate il perno di bloccaggio con il foro sulla staffa della guida di carico (Figura 42).
6. Spostate il perno di bloccaggio in posizione di blocco.

**Nota:** Assicuratevi che il perno di bloccaggio si estenda attraverso il foro della staffa della guida di carico.

**Nota:** Assicuratevi che il fermo fissi saldamente il gruppo soffiatore sul piatto di taglio, ma che possiate rilasciarlo manualmente.

# 15

## Montaggio di cinghia del soffiatore, molla e copricinghia del soffiatore

Parti necessarie per questa operazione:

1	Copricinghia del soffiatore
1	Manopola del coperchio

### Modelli di soffiatore 78433–78438

1. Montate la cinghia del soffiatore attorno alla puleggia motrice come illustrato in [Figura 43](#).



Figura 43

g218676

- |                            |                                      |
|----------------------------|--------------------------------------|
| 1. Puleggia del soffiatore | 4. Puleggia motrice                  |
| 2. Tendicinghia/puleggia   | 5. Puleggia tendicinghia/di tensione |
| 3. Cinghia del soffiatore  |                                      |

2. Fate passare temporaneamente la cinghia sotto alla puleggia tendicinghia ([Figura 44](#)).

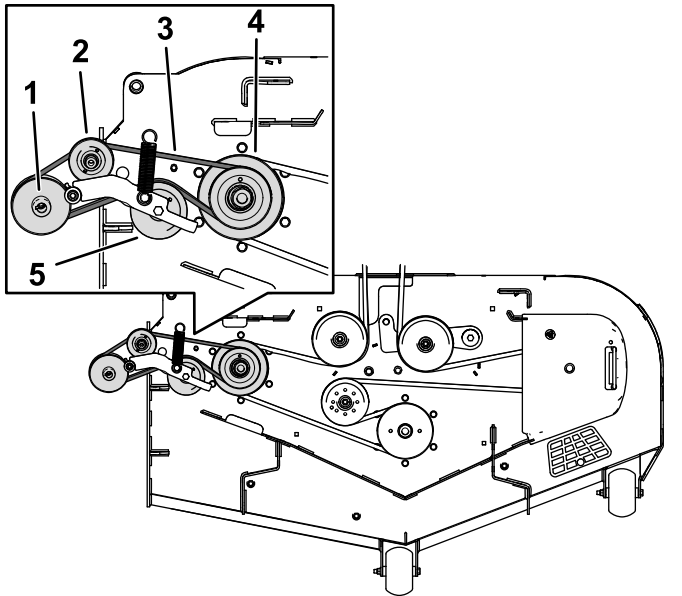
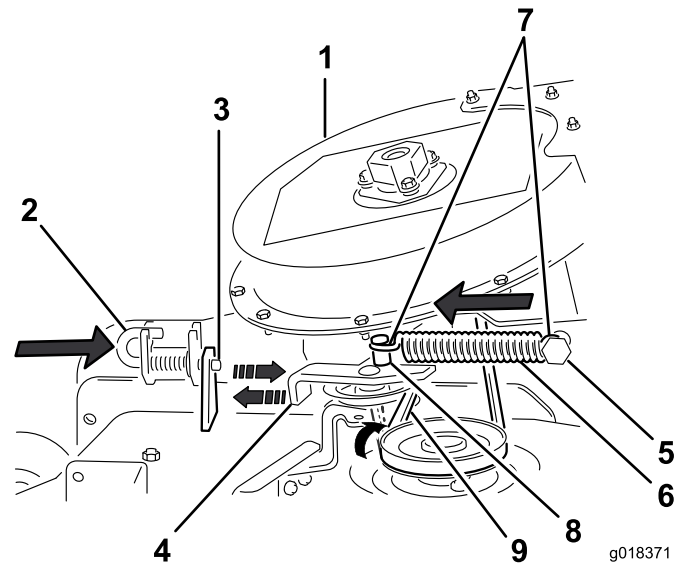

g018371  
g018371

Figura 44

Montaggio della molla di tensione e allineamento della cinghia

- |  |   |
|--|---|
| 1. Gruppo soffiatore                         | 6. Molla  |
| 2. Perno di bloccaggio (posizione di blocco) | 7. Perno di ancoraggio della molla di tensione      |
| 3. Staffa guida di carico                    | 8. Molla (lato gancio)                              |
| 4. Staffa orientabile del tendicinghia       | 9. Cinghia (allineata con la puleggia tendicinghia) |
| 5. Supporto per molla fisso                  |   |

3. Spostate la staffa orientabile del tendicinghia verso il supporto per molla fisso e montate la molla allineando il gancio della molla sul supporto per molla del tendicinghia ([Figura 44](#)).

**Nota:** Verificate che i ganci della molla siano correttamente posizionati sui relativi supporti.

4. Estraete la puleggia del tendicinghia caricata a molla dal supporto per molla fisso e disponete la cinghia attorno alla puleggia del piatto ([Figura 44](#)).

**Nota:** Assicuratevi che la cinghia sia correttamente disposta attorno alla puleggia del soffiatore.

5. Montate il coperchio del copricinghia del soffiatore sulla cinghia del soffiatore e fissate

il copricinghia con la manopola della cinghia  
(Figura 45).



Figura 45

1. Manopola del coperchio 2. Copricinghia del soffiatore

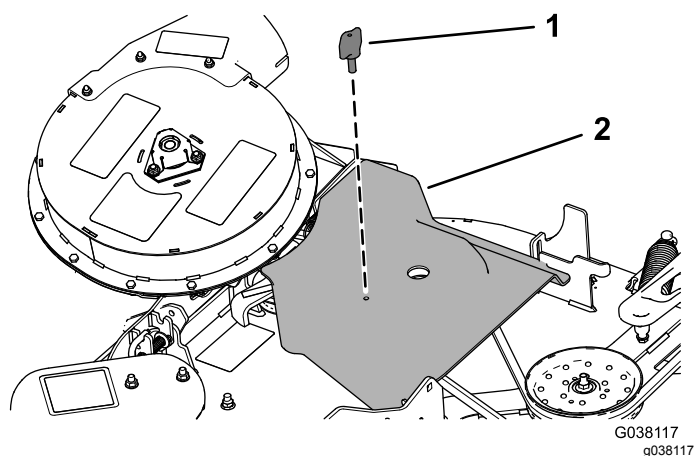

Figura 47

1. Manopola 2. Copricinghia

## Modelli di soffiatore 78401–78406

1. Tirate indietro la puleggia del tendicinghia caricata a molla e disponete la cinghia del soffiatore attorno alla puleggia motrice (Figura 46).

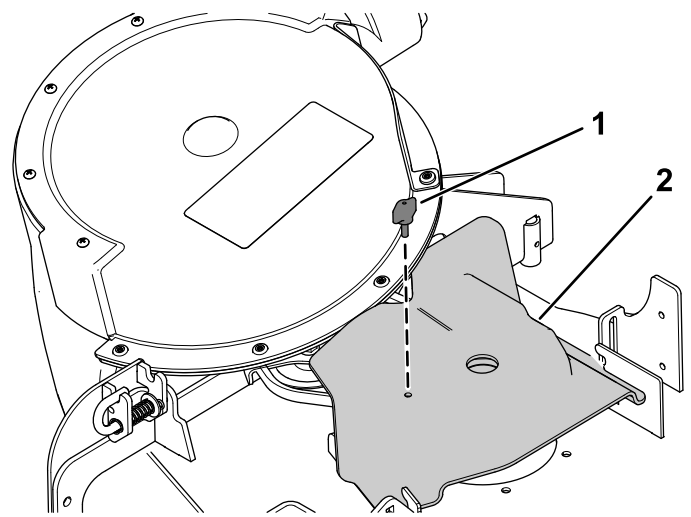

Figura 46

1. Cinghia del soffiatore 2. Puleggia motrice

2. Montate il coperchio del copricinghia del soffiatore sulla cinghia del soffiatore e fissate il copricinghia con la manopola (Figura 47).

# 16

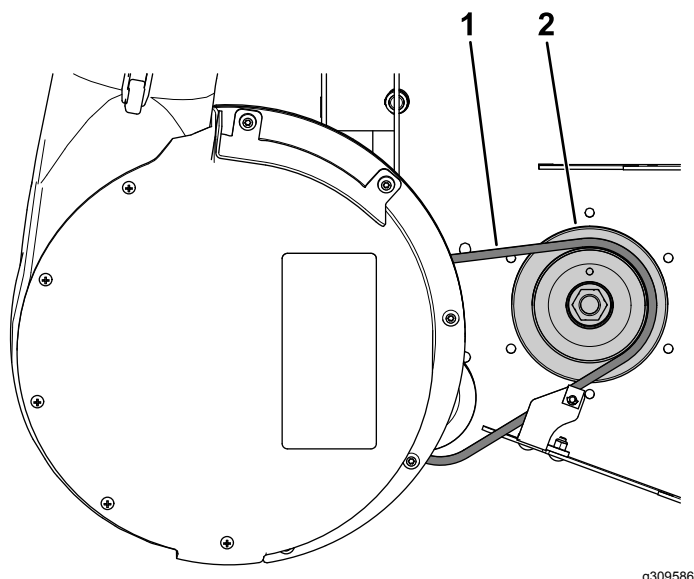
## Installazione dei tubi di scarico

Parti necessarie per questa operazione:

1	Tubo superiore
1	Tubo inferiore
3	Bullone (n. 10 x 3/4")
3	Dado di bloccaggio (n. 10)
3	Rondella (7/32")

## Procedura

1. Disinnestate la PDF e inserite il freno di stazionamento.
2. Inserite il freno di stazionamento, spegnete il motore, togliete la chiave e attendete che tutte le parti in movimento si fermino prima di lasciare la posizione di guida.
3. Abbassate la scocca della macchina alla posizione dell'altezza di taglio inferiore.
4. Rimuovete i cestri per poter vedere il tubo sotto il cofano.
5. Montate il tubo superiore sull'apertura del sistema di raccolta ed estraetelo di nuovo in modo che la guarnizione della tramoggia sporga in fuori (Figura 48).



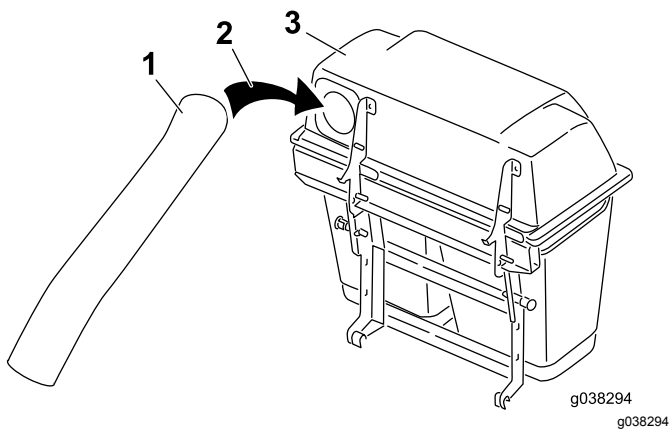

**Figura 48**

- 1. Tubo superiore
- 2. Apertura del sistema di raccolta
- 3. Cofano del sistema di raccolta

- 
- 6. Allineate la fossetta nel tubo superiore in ugual misura tra le viti che fissano la guarnizione della tramoggia alla tramoggia stessa (Figura 49).

**Nota:** La guarnizione della tramoggia deve sporgere in fuori dal cofano del sistema di raccolta.

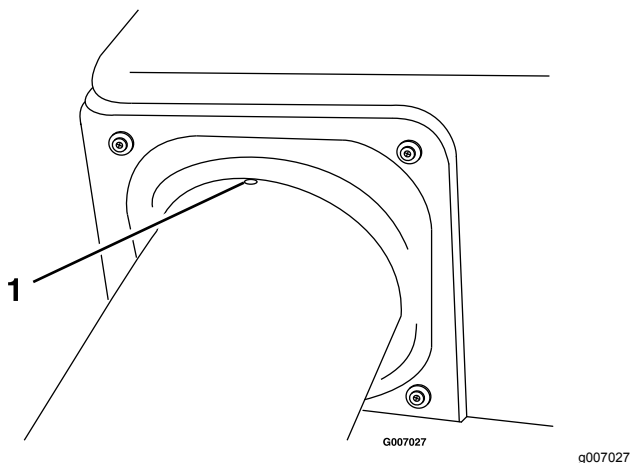

**Figura 49**

- 1. Fossetta

- 7. Installate il tubo inferiore nel tubo superiore (Figura 50).

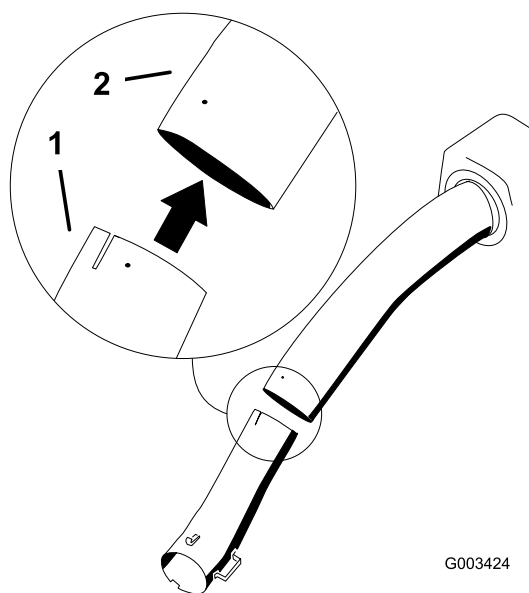

**Figura 50**

- 1. Tubo inferiore
- 2. Tubo superiore

- 
- 8. Fate scorrere il tubo inferiore sull'alloggiamento del soffiatore e fissateli insieme (Figura 51).

**Nota:** Un dispositivo di chiusura è presente sulla parte superiore e inferiore della scatola del soffiatore.

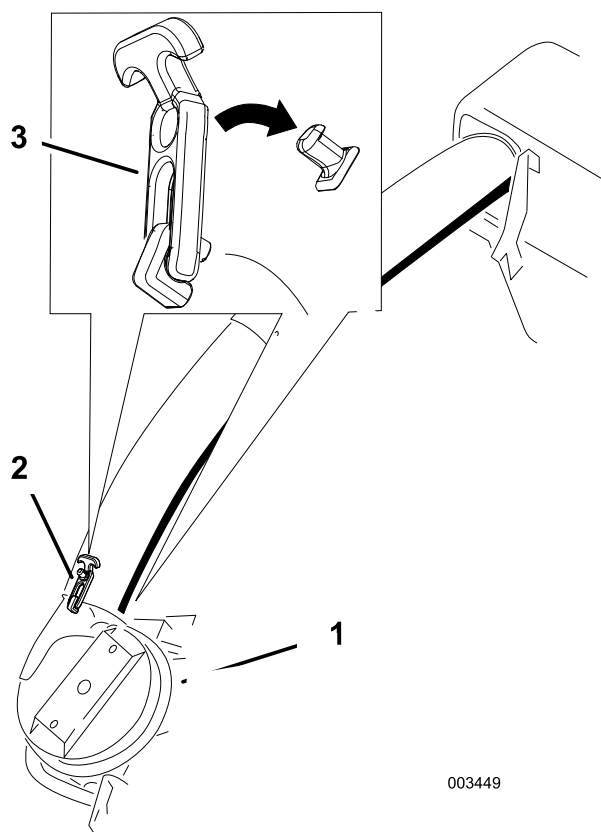

**Figura 51**

- |                      |  |
|----------------------|--|
| 1. Gruppo soffiatore | 3. Dispositivo di chiusura (in figura, cesto doppio) |
| 2. Tubo inferiore    |  |

7/32") nel punto in cui i tubi superiore e inferiore si uniscono (Figura 52).

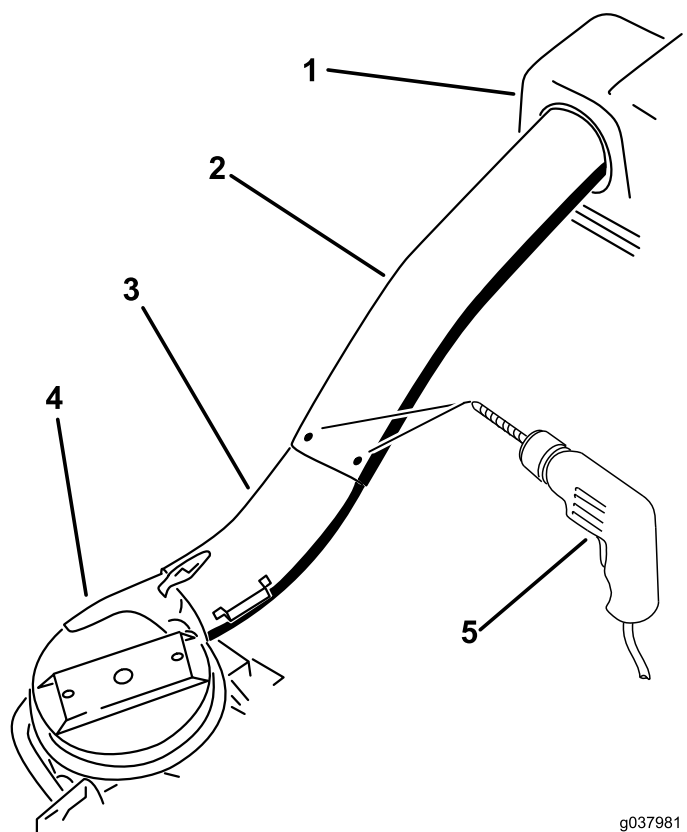

**Figura 52**

- |                                   |                           |
|-----------------------------------|---------------------------|
| 1. Cofano del sistema di raccolta | 4. Gruppo soffiatore      |
| 2. Tubo superiore                 | 5. Fori praticati (7/32") |
| 3. Tubo inferiore                 |                           |

9. Assicuratevi che il piatto della macchina sia nella posizione inferiore dell'altezza di taglio.
10. Verificate che la fossetta di Figura 49 sia ancora in posizione.
11. Utilizzando i 3 fori o i segni nel tubo superiore come riferimento, eseguite 3 fori (diametro

12. Rimuovete il tubo inferiore dall'alloggiamento del soffiatore.
13. Unite il tubo superiore e inferiore con 3 bulloni (n. 10 x 3/4"), rondelle piane e dadi di bloccaggio, come illustrato nella Figura 53.

# 18

## Controllo della pressione degli pneumatici

Non occorrono parti

### Procedura

Aumentate la pressione degli pneumatici dovuta al peso aggiuntivo.

**Nota:** Ciò non si applica ai semipneumatici.

Controllate e aumentate la pressione delle ruote orientabili anteriori e posteriori (Fig. [Figura 54](#)).

Pressione dell'aria delle ruote posteriori: 1,38 bar

Pressione dell'aria delle ruote anteriori orientabili: 1,72 bar



Figura 53

G003392

g003392

- |                           |                               |
|---------------------------|-------------------------------|
| 1. Tubo inferiore         | 4. Dado di bloccaggio (n. 10) |
| 2. Tubo superiore         | 5. Bullone (n. 10 x 3/4")     |
| 3. Rondella piana (7/32") |                               |

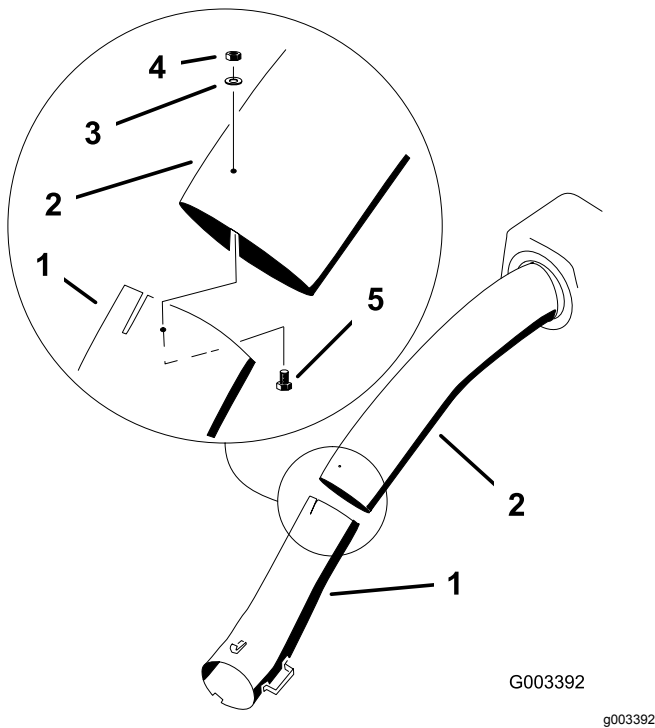
14. Installate il tubo inferiore nella scatola del soffiatore e fissatelo con i dispositivi di chiusura.

# 17

## Regolazione del freno di stazionamento

Non occorrono parti

### Procedura

Verificate per assicurarvi che il freno di stazionamento sia correttamente regolato. Per la procedura corretta fate riferimento al *Manuale dell'operatore*.

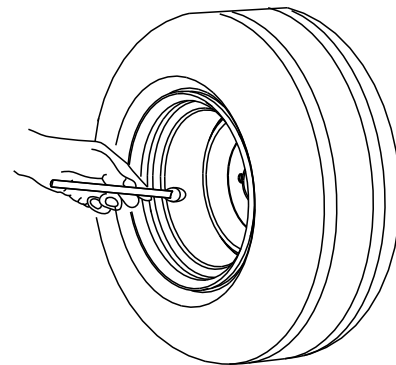

G001055

Figura 54

g001055

# Funzionamento

**Nota:** Stabilite i lati sinistro e destro della macchina rispetto alla normale posizione di guida.

## ⚠ AVVERTENZA

Per evitare infortuni, attenetevi alla seguente procedura:

- Prima di utilizzare questo accessorio familiarizzate con tutte le istruzioni operative e di sicurezza riportate nel *Manuale dell'operatore* del tosaerba.
- Non rimuovete mai il tubo di scarico, i cestri di raccolta, il coperchio del sistema di raccolta o il camino di scarico mentre il motore gira.
- Prima di disintasarvi il sistema di raccolta spegnete sempre il motore e attendete che tutte le parti in movimento si siano fermate.
- Non eseguite interventi di manutenzione o riparazioni a motore acceso.

## ⚠ AVVERTENZA

Se non sono montati il deflettore dell'erba, i tubi del sistema di raccolta e il sistema di raccolta completo, voi ed altre persone correte il rischio di venire a contatto con la lama e con oggetti scagliati dal tosaerba. Il contatto con la lama (o lame) rotante e con i detriti scagliati può provocare gravi ferite o la morte.

- Montate sempre il deflettore dell'erba quando togliete il sistema di raccolta e utilizzate lo scarico laterale.
- Nel caso in cui sia danneggiato, sostituite immediatamente il deflettore. Il deflettore indirizza il materiale verso il tappeto erboso.
- Non infilate mai le mani o i piedi sotto il tosaerba.
- Non tentate mai di liberare l'area di scarico o le lame del tosaerba senza aver prima disinnestato la presa di forza e girato la chiave di accensione in posizione Off. Togliete inoltre la chiave e rimuovete il cappello dalle candele.
- Spegnete il motore prima di stasare il camino di scarico.

# Svuotamento dei cestri di raccolta

## ⚠ AVVERTENZA

I detriti, quali foglie, erba o spazzole possono incendiarsi. Un incendio nell'area del motore può causare infortuni e danni.

- Mantenete l'area del motore e della marmitta libera da accumulo di detriti.
- Nel rimuovere il coperchio del sistema di raccolta fate attenzione a non far cadere i detriti nell'area del motore e della marmitta.
- Lasciate raffreddare la macchina prima del rimessaggio.

I cestri pieni di erba sono pesanti. Sollevate e maneggiate i cestri di raccolta pieni con la massima attenzione.

1. Parcheggiate la macchina su terreno pianeggiante e disinnestate il comando delle lame.
2. Spostate in fuori le leve di controllo del movimento in posizione di blocco in folle, spegnete il motore, estraete la chiave, tirate il freno di stazionamento e, prima di scendere dal posto di guida, attendete che tutte le parti in movimento siano ferme.
3. Sbloccate il fermo di chiusura del sistema di raccolta.
4. Aprite il cofano del sistema di raccolta.
5. Comprimate il contenuto dei cestri. Con entrambe le mani, sollevate il cesto e sganciatelo dalla staffa del sistema di raccolta.
6. Afferrate la maniglia sotto il cesto e ribaltate il cesto per vuotarlo ([Figura 55](#)).



Figura 55

G003357

g003357

1. Cesto
2. Maniglia sotto il cesto

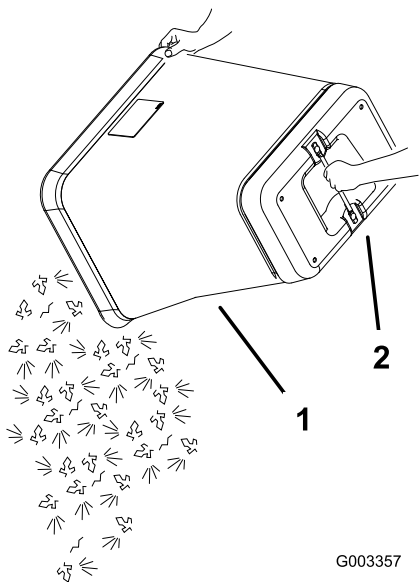
7. Inserite la linguetta del cesto nell'apposita fessura sul telaio di supporto del sistema di raccolta.
8. Abbassate il cofano sui cestini.
9. Bloccate il cofano del sistema di raccolta.

## Disintasamento del sistema di raccolta

### ⚠ AVVERTENZA

Quando il sistema di raccolta è in funzione, il soffiatore gira e può tagliare o ferire mani e dita.

- **Prima di effettuare interventi di regolazione, pulizia, riparazione e ispezione del soffiatore e prima di disintasarne la guida di scarico, spegnete il motore, attendete che tutte le parti in movimento si fermino ed estraete la chiave di accensione.**
  - **Assicuratevi che l'indicatore di rotazione si fermi.**
  - **Usate un bastone, non le mani, per stasare il soffiatore o il tubo.**
  - **Tenete mani e piedi a distanza dalle parti mobili. Non eseguite regolazioni mentre il motore è in funzione.**
1. Disinnestate la PDF e inserite il freno di stazionamento.
  2. Prima di scendere dalla postazione di guida spegnete il motore, togliete la chiave di

accensione e attendete che si fermino tutte le parti in movimento.

3. Svuotate i cestini.
4. Sbloccate il tubo inferiore.
5. Togliete i tubi dal sistema di raccolta.
6. Utilizzate un'asta o un oggetto simile per rimuovere e pulire l'ostruzione dal gruppo del tubo.

**Nota:** Nella maggior parte dei casi, i tubi possono essere svuotati dai detriti.

7. Se il gruppo soffiatore è intasato, sbloccatelo, rimuovete la cinghia e apritelo.
8. Servitevi di un bastoncino o un oggetto simile, non delle mani, per rimuovere ed eliminare l'intasamento dal gruppo soffiatore.
9. Montate completamente il sistema di raccolta prima di riprendere la tosatura.

## Rimozione del sistema di raccolta

### ⚠ AVVERTENZA

I componenti vicino al motore sono caldi se la macchina è stata in funzione e se toccate le parti calde potete ustionarvi.

- **Non toccate i componenti caldi del motore.**
- **Fate raffreddare il motore prima di rimuovere il sistema di raccolta.**

1. Disinnestate la PDF.
2. Spegnete il motore, innestate il freno di stazionamento, togliete la chiave e attendete che tutte le parti in movimento si fermino prima di lasciare la posizione di guida.
3. Sbloccate il tubo inferiore dal soffiatore e rimuovete il tubo dal gruppo soffiatore.
4. Togliete il tubo dal cofano del sistema di raccolta.
5. Abbassate la scocca del tosaerba alla posizione dell'altezza di taglio inferiore.
6. Rimuovete la manopola che fissa il copricinghia al piatto di taglio.
7. Rimuovete la cinghia del soffiatore dal gruppo della puleggia del tosaerba.
8. Aprite il gruppo soffiatore.
9. Rimuovete il gruppo soffiatore dal foro del perno.
10. Se state per usare lo scarico laterale, assicuratevi che il deflettore d'erba sia installato e possa essere abbassato in posizione di lavoro.

11. Rimuovete il gruppo cofano e i cesti.

## Trasporto della macchina

Non lasciate erba o detriti nel sistema di raccolta quando dovete trasportare una macchina.

### **⚠ PERICOLO**

**Non trasferite la macchina se il sistema di raccolta contiene erba o detriti, perché potreste danneggiarla.**

**Non lasciate erba o detriti nel sistema di raccolta quando dovete trasportare una macchina.**

## Suggerimenti

### Suggerimenti per la raccolta

### Memorizzazione delle dimensioni

Tenete presente che quando è montato questo accessorio la macchina è più lunga e più larga. Effettuando curve a raggio troppo stretto in ambienti ristretti potreste danneggiare l'accessorio.

### Tagliabordi

Tagliate sempre i bordi con il lato sinistro del tosaerba. Non tagliate i bordi con il lato destro perché potreste danneggiare il camino del sistema di raccolta e il tubo di scarico.

### Altezza di taglio

Non impostate un'altezza di taglio troppo bassa, perché l'erba alta che circonda il tosaerba può impedire l'ingresso dell'aria sotto la scocca e nel sistema di raccolta. Se la quantità di aria che arriva sotto al tosaerba non è sufficiente, il sistema di raccolta si intaserà.

### Frequenza di taglio

Tagliate l'erba di frequente, specialmente durante la stagione della crescita. Se l'erba è troppo alta dovrete tagliarla due volte.

### Tecnica del taglio

Per ottenere un tappeto erboso dall'aspetto ben curato bisogna sovrapporre leggermente il tosaerba alla passata precedente. Questo accorgimento contribuisce a ridurre il carico sul motore ed il rischio di intasare il camino ed il tubo di scarico.

## Velocità di raccolta

Per lo più, effettuerete le operazioni di raccolta con l'acceleratore del tosaerba in posizione MASSIMA guidando a una velocità di trasferimento normale. Tuttavia, se l'erba è molto asciutta e polverosa, potreste ridurre leggermente la pressione sull'acceleratore ed aumentare la velocità di avanzamento del tosaerba. Se guidate troppo velocemente ed il regime del motore rallenta eccessivamente, potreste fare intasare il sistema di raccolta. Sulle pendenze, è talvolta necessario rallentare la velocità di avanzamento del tosaerba, per mantenere il regime motore e un'efficiente raccolta dell'erba falciata. Tosate in discesa qualunque possibile.

### **⚠ ATTENZIONE**

**Il sistema di raccolta, man mano che si riempie, aumenta il peso sul retro della macchina. Se fermate e avviate la macchina bruscamente in pendenza, potreste perdere il controllo della sterzata o la macchina potrebbe inclinarsi.**

- **Evitate partenze e frenate brusche procedendo in salita o in discesa. Evitate avviamenti in salita.**
- **Se fermate la macchina procedendo in salita, disinserite il comando delle lame e retrocedete in discesa a bassa velocità.**
- **Evitate curve brusche e rapidi cambiamenti di velocità sui pendii.**
- **Non utilizzate la macchina senza il sistema di raccolta o senza avere prima rimosso la zavorra anteriore.**

## Raccolta dell'erba alta

L'erba eccessivamente alta è pesante e può essere difficile da propellere completamente nei cesti di raccolta. In questo caso il tubo ed il camino di scarico possono intasarsi. Evitate di intasare il sistema di raccolta falciando l'erba all'altezza di taglio opportuna, quindi abbassate il tosaerba all'altezza di taglio normale e ripetete l'operazione di raccolta.

## Raccolta dell'erba bagnata

Cercate sempre di falciare l'erba quando è asciutta, per dare al tappeto erboso un aspetto ben curato. Se dovete falciare erba bagnata, usate lo scarico laterale tradizionale del tosaerba. Diverse ore dopo, quando l'erba falciata è asciutta, montate il sistema di raccolta al completo ed aspirate l'erba falciata.

## **Indicatori di intasamento**

Durante la raccolta, normalmente una piccola quantità di erba falciata fuoriesce dalla parte anteriore del tosaerba. L'uscita di una quantità eccessiva di erba falciata indica che i cestri sono pieni o che il sistema è intasato.

# Manutenzione

**Nota:** Stabilite i lati sinistro e destro della macchina rispetto alla normale posizione di guida.

## Programma di manutenzione raccomandato

Cadenza di manutenzione	Procedura di manutenzione
Dopo le prime 8 ore	<ul style="list-style-type: none"><li>• Ispezione della cinghia del soffiatore.</li><li>• Controllo del sistema di raccolta.</li></ul>
Dopo le prime 10 ore	<ul style="list-style-type: none"><li>• Controllo del sistema di raccolta.</li></ul>
Prima di ogni utilizzo o quotidianamente	<ul style="list-style-type: none"><li>• Pulizia della griglia del cofano.</li><li>• Pulite il sistema di raccolta.</li></ul>
Ogni 25 ore	<ul style="list-style-type: none"><li>• Ispezione della cinghia del soffiatore.</li></ul>
Ogni 50 ore	<ul style="list-style-type: none"><li>• Ingrassate il braccio di rinvio (solo modelli di soffiatore 78433–78438).</li></ul>
Ogni 100 ore	<ul style="list-style-type: none"><li>• Controllo del sistema di raccolta.</li></ul>
Prima del rimessaggio	<ul style="list-style-type: none"><li>• Controllo del sistema di raccolta.</li></ul>

### **⚠ AVVERTENZA**

Se lasciate la chiave nell'interruttore di accensione, qualcuno potrebbe accidentalmente avviare il motore e ferire gravemente voi od altre persone.

Prima di eseguire qualsiasi intervento di manutenzione, togliete la chiave dall'interruttore di accensione e staccate il cappello della candela e riponetelo in un luogo sicuro, perché non tocchi accidentalmente la candela.

### **⚠ AVVERTENZA**

I motori possono riscaldarsi durante l'uso. Il contatto con le superfici calde può causare ustioni.

Lasciate raffreddare i motori, soprattutto la marmitta, prima di toccarli.

### **⚠ AVVERTENZA**

I detriti, quali foglie, erba o spazzole possono incendiarsi. Un incendio nell'area del motore può causare infortuni e danni.

- **Mantenete l'area del motore e della marmitta libera da accumulo di detriti.**
- **Nel rimuovere il coperchio del sistema di raccolta fate attenzione a non far cadere i detriti nell'area del motore e della marmitta.**
- **Lasciate raffreddare la macchina prima del rimessaggio.**

## Pulizia della griglia del cofano

**Intervallo tra gli interventi tecnici:** Prima di ogni utilizzo o quotidianamente

Pulite sempre gli schermi prima dell'utilizzo.

1. Parcheggiate la macchina su terreno pianeggiante.

2. Disinserite il comando delle lame, inserite il freno di stazionamento e spostate le leve di controllo del movimento in posizione di BLOCCO IN FOLLE.
3. Spegnete il motore ed estraete la chiave.
4. Aprite il cofano del sistema di raccolta.
5. Togliete i detriti dalla griglia.
6. Chiudete il cofano del sistema di raccolta.



## Controllo del sistema di raccolta

**Intervallo tra gli interventi tecnici:** Dopo le prime 10 ore

Prima del rimessaggio

Controllate il sistema di raccolta dopo le prime dieci ore di servizio, ed in seguito ogni mese.

1. Controllate il camino di scarico, il tubo di scarico ed il coperchio del sistema di raccolta. Se sono incrinati o rotti, sostituiteli.
2. Serrate tutti i dadi, i bulloni e le viti.
3. Controllate tutti i fermagli e i dispositivi di fermo; sostituiteli se sono danneggiati o se mancano.
4. Verificate che i cesti di raccolta non siano usurati.

### **⚠ AVVERTENZA**

**Detriti od oggetti lanciati da cesti di raccolta lacerati, usurati o rovinati possono ferire gravemente voi e altre persone.**

- **Verificate che i cesti non presentino fori, strappi, segni di usura o altro deterioramento.**
- **I cesti di raccolta non devono essere lavati.**
- **In caso di deterioramento del tessuto, montate nuovi cesti di raccolta forniti dal produttore di questo accessorio.**

## Pulizia del sistema di raccolta e dei cesti

**Intervallo tra gli interventi tecnici:** Prima di ogni utilizzo o quotidianamente

È necessario pulire il sistema di raccolta quotidianamente.

1. Lavate, dentro e fuori, il cofano del sistema di raccolta, i cesti, il tubo e il sottoscocca del tosaerba. Rimuovete la morchia con un detersivo neutro per automobili.
2. Non dimenticate di eliminare l'erba feltrata da tutti i componenti.
3. Dopo avere lavato tutti i componenti, lasciateli asciugare completamente.

**Nota:** Con tutti i componenti montati, avviate e lasciate in funzione la macchina per circa 1 minuto per assistere nell'asciugatura.

## Ispezione della cinghia del soffiatore.

**Intervallo tra gli interventi tecnici:** Dopo le prime 8 ore

Ogni 25 ore

Verificate che non ci siano incrinature, bordi usurati per sfregamento, segni di bruciato o altri danni. Sostituite eventuali cinghie danneggiate.

## Sostituzione della cinghia del soffiatore

### Modelli di soffiatore 78433–78438

1. Disinnestate la PDF, spostate le leve di controllo del movimento in posizione di BLOCCO IN FOLLE e inserite il freno di stazionamento.
2. Prima di scendere dalla postazione di guida spegnete il motore, togliete la chiave di accensione e attendete che si fermino tutte le parti in movimento.
3. Allentate o rimuovete il guidacinghia (Figura 56).
4. Tirate indietro la puleggia tendicinghia a molla, per allentare la tensione della cinghia (Figura 56).

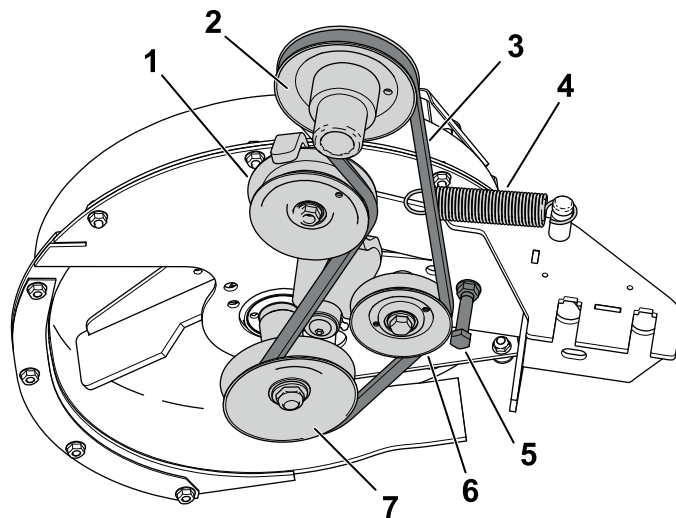

**Figura 56**

- |   |                                       |
|---|---------------------------------------|
| 1. Puleggia tendicinghia a molla              | 5. Guidacinghia                       |
| 2. Puleggia del piatto di taglio del tosaerba | 6. Puleggia tendicinghia del tosaerba |
| 3. Cinghia                                    | 7. Puleggia del soffiatore            |
| 4. Molla                                      |                                       |

5. Togliete la cinghia del soffiatore.
6. Montate la nuova cinghia sulla puleggia del soffiatore (Figura 56).

7. Serrate o montate il guidacinghia (Figura 56).
8. Montate la molla come illustra Figura 57.

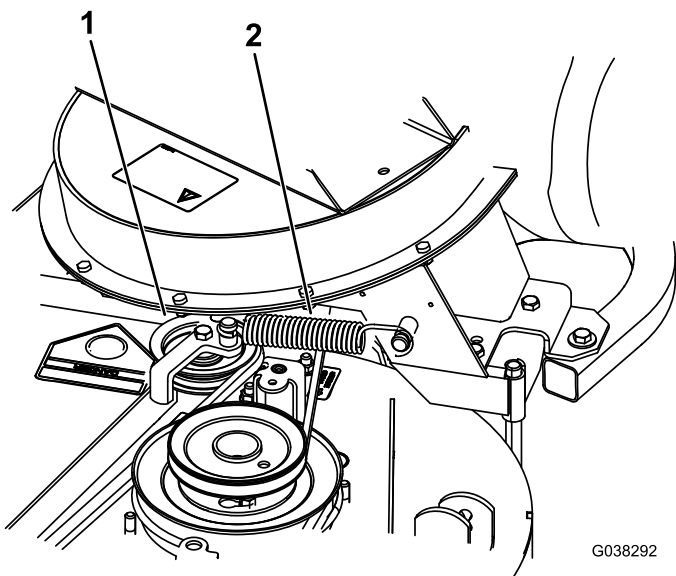

**Figura 57**

1. Puleggia tendicinghia a molla
2. Molla

9. Installate la cinghia sulla puleggia tendicinghia a molla (Figura 57).

## Modelli di soffiatore 78401–78406

1. Parcheggiate la macchina su terreno pianeggiante.
2. Disinserite il comando delle lame, inserite il freno di stazionamento e spostate le leve di controllo del movimento in posizione di BLOCCO IN FOLLE.
3. Spegnete il motore ed estraete la chiave.
4. Tirate indietro la puleggia tendicinghia a molla, per allentare la tensione della cinghia.
5. Togliete la cinghia del soffiatore esistente ( e ).

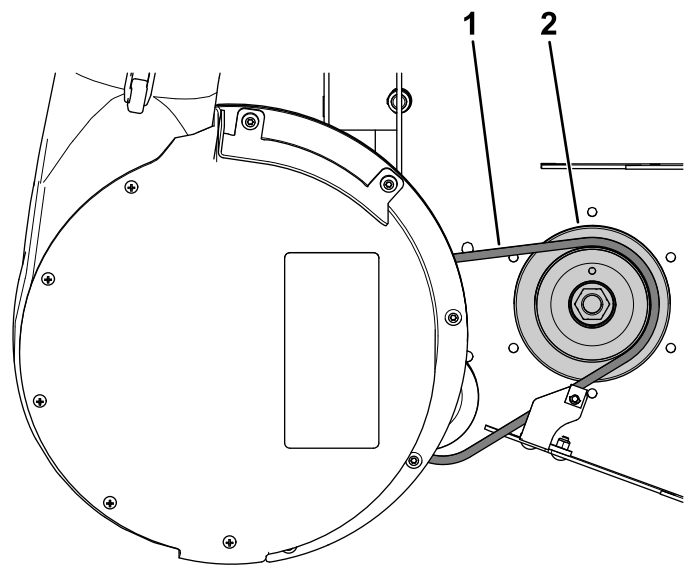

**Figura 58**

1. Cinghia del soffiatore
2. Puleggia motrice

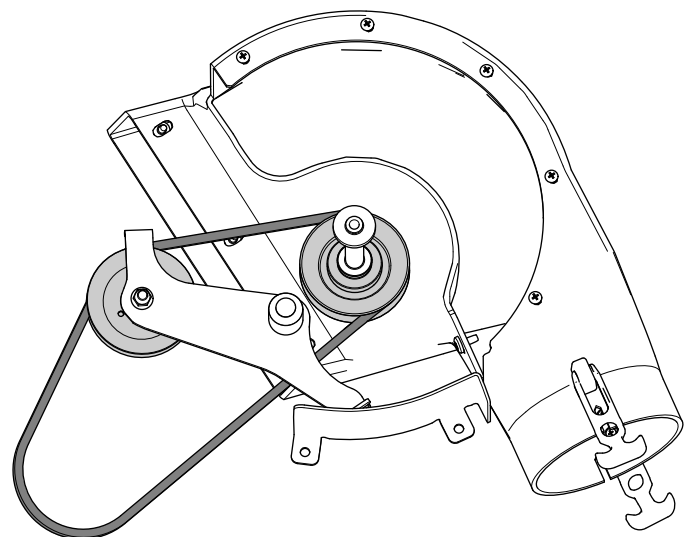

**Figura 59**

6. Montate la nuova cinghia sulla puleggia del soffiatore; fate riferimento a [15 Montaggio di cinghia del soffiatore, molla e copricinghia del soffiatore \(pagina 22\)](#).

## Ingrassaggio del braccio di rinvio per i modelli di soffiatore 78433–78438

**Intervallo tra gli interventi tecnici:** Ogni 50 ore

Lubrificate il braccio di rinvio della cinghia del sistema di raccolta ([Figura 60](#)) ogni 50 ore.



Figura 60

## Controllo del sistema di raccolta

**Intervallo tra gli interventi tecnici:** Ogni 100 ore

Dopo le prime 8 ore

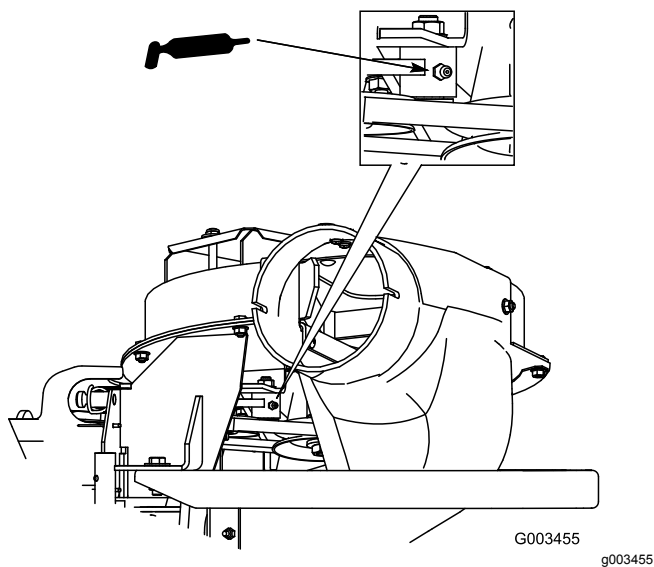
1. Disinnestate la PDF, spostate le leve di controllo del movimento in posizione di BLOCCO IN FOLLE e innestate il freno di stazionamento.
2. Prima di scendere dalla postazione di guida spegnete il motore, togliete la chiave di accensione e attendete che si fermino tutte le parti in movimento.
3. Controllate il tubo superiore, il tubo inferiore, il cofano e il gruppo soffiatore. Se sono incrinati o rotti, sostituiteli.
4. Controllate i cesti, il telaio del sistema di raccolta e la griglia. Se un qualunque componente è rotto o incrinato, sostituitelo.
5. Serrate tutti i dadi, i bulloni e le viti.

## Controllo delle lame del tosaerba

1. Controllate periodicamente le lame del tosaerba ed ogni volta che una lama colpisce un corpo estraneo.
2. Sostituite con delle lame nuove le lame usurate o danneggiate. Per la manutenzione completa delle lame si rimanda al *Manuale dell'operatore* della macchina.

## Selezione delle lame del tosaerba

Nella maggior parte delle condizioni di tosatura, le lame per alto sollevamento offrono le migliori performance di raccolta.

La lama Toro Atomic è consigliata per la raccolta di foglie quando è asciutto. In condizioni asciutte e polverose, le lame per sollevamento medio o basso riducono la polvere e i detriti fornendo al tempo stesso un efficace flusso d'aria di insaccamento.

Per ottenere le lame adatte a diverse condizioni di tosatura, rivolgetevi a un Centro Assistenza autorizzato.

Per ulteriori informazioni sull'installazione delle lame, si rimanda al *Manuale dell'operatore* della macchina.

## Sostituzione del deflettore di sfalcio

### ⚠ AVVERTENZA

**Lasciando scoperta l'apertura di scarico si permette alla macchina di scagliare oggetti verso di voi o verso astanti, causando gravi lesioni. Inoltre, è possibile venire a contatto con la lama.**

- **Non azionate mai la macchina senza un deflettore dello sfalcio, una piastra per mulching o un sistema di raccolta installati.**
  - **Accertatevi che il deflettore di sfalcio sia abbassato.**
1. Posizionate un'estremità della molla dietro il bordo del piatto e l'altra estremità sul deflettore dell'erba (Figura 61).

# Rimessaggio

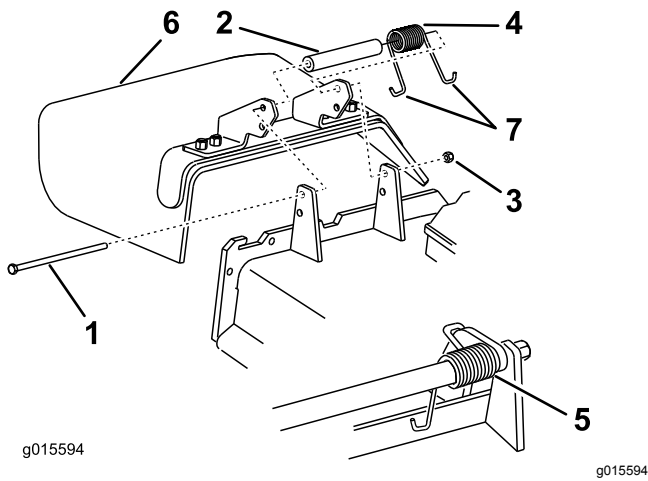

**Figura 61**

- |                       |                               |
|-----------------------|-------------------------------|
| 1. Bullone            | 5. Molla montata              |
| 2. Distanziale        | 6. Deflettore d'erba tagliata |
| 3. Dado di bloccaggio | 7. Estremità della molla      |
| 4. Molla              |                               |

- Utilizzate il bullone e il dado per fissare il gruppo deflettore dell'erba al piatto di taglio (**Figura 61**)
- Infilate l'estremità a gancio **J** della molla attorno al deflettore di sfalcio (**Figura 61**).

**Importante:** Il deflettore deve potersi abbassare nella posizione prevista. Sollevate il deflettore per verificare che si abbassi completamente.

- Svuotate l'accessorio del sistema di raccolta; fate riferimento a [Svuotamento dei cesti di raccolta \(pagina 28\)](#).
- Ispezionate l'accessorio del sistema di raccolta per verificare che non sia danneggiato.
- I cesti di raccolta devono essere vuoti e completamente asciutti.
- Ispezionate la cinghia per escludere usura o crepe; fate riferimento a [Ispezione della cinghia del soffiatore. \(pagina 33\)](#).
- Conservate la macchina in un luogo pulito, asciutto e lontano dai raggi del sole. Se la macchina deve essere parcheggiata all'aperto, copritela con un telo impermeabile. Questo accorgimento protegge i componenti di plastica e prolunga la vita della macchina.

# Localizzazione guasti

Problema	Possibile causa	Rimedio
Si nota una vibrazione anormale.	<ol style="list-style-type: none"> <li>1. La lama (o lame) di taglio è piegata o sbilanciata.</li> <li>2. Il bullone del sopporto della lama è allentato.</li> <li>3. La puleggia del soffiatore o il gruppo puleggia è allentato.</li> <li>4. La cinghia del soffiatore è usurata.</li> <li>5. La lama (o lame) del soffiatore è curva o sbilanciata.</li> </ol>	<ol style="list-style-type: none"> <li>1. Montate una nuova lama (o lame) di taglio.</li> <li>2. Serrate il bullone del supporto della lama.</li> <li>3. Serrate la puleggia interessata.</li> <li>4. Sostituite la cinghia.</li> <li>5. Rivolgetevi a un Centro Assistenza autorizzato.</li> </ol>
L'insaccamento è poco efficiente.	<ol style="list-style-type: none"> <li>1. La velocità del motore è bassa.</li> <li>2. La griglia del cofano è ostruita.</li> <li>3. La cinghia del soffiatore è lenta.</li> <li>4. Il soffiatore o il tubo è ostruito.</li> <li>5. I cesti sono pieni.</li> </ol>	<ol style="list-style-type: none"> <li>1. Eseguite sempre la raccolta dell'erba con l'acceleratore alla massima.</li> <li>2. Eliminate detriti, foglie o sfalcio dalla griglia.</li> <li>3. Sostituite la cinghia del sistema di raccolta.</li> <li>4. Individuate e rimuovete l'intasamento dei detriti.</li> <li>5. Svotate i cesti.</li> </ol>
Soffiatore e tubi si intasano troppo spesso.	<ol style="list-style-type: none"> <li>1. La velocità del motore è bassa.</li> <li>2. L'erba è troppo bagnata.</li> <li>3. L'erba è troppo alta.</li> <li>4. La griglia del cofano è ostruita.</li> <li>5. La velocità di trasferimento è eccessiva.</li> <li>6. La cinghia del sistema di raccolta è usurata.</li> </ol>	<ol style="list-style-type: none"> <li>1. Eseguite sempre la raccolta dell'erba con l'acceleratore alla massima.</li> <li>2. Falciate l'erba quando è asciutta.</li> <li>3. Non tosate un'altezza dell'erba superiore a 51-76 mm o 1/3 dell'altezza, a seconda della lunghezza minore.</li> <li>4. Rimuovete detriti, foglie o sfalcio d'erba dalla griglia.</li> <li>5. Rallentate con l'acceleratore alla massima.</li> <li>6. Sostituite la cinghia.</li> </ol>
È presente una fuoriuscita di sfalcio.	<ol style="list-style-type: none"> <li>1. I cesti sono pieni.</li> <li>2. La velocità di trasferimento è eccessiva.</li> <li>3. Il tosaerba non è in piano.</li> </ol>	<ol style="list-style-type: none"> <li>1. Scaricate i cesti più spesso.</li> <li>2. Rallentate con l'acceleratore alla massima.</li> <li>3. Consultate il <i>Manuale dell'operatore</i> del tosaerba per il livellamento del piatto di taglio.</li> </ol>
La ventola del soffiatore non gira liberamente.	<ol style="list-style-type: none"> <li>1. Il soffiatore è ostruito.</li> <li>2. La ventola non è allineata</li> </ol>	<ol style="list-style-type: none"> <li>1. Rimuovete detriti, foglie o sfalcio d'erba dalla ventola del soffiatore.</li> <li>2. Rivolgetevi a un Centro Assistenza autorizzato.</li> </ol>

**Note:**

# Informazioni sull'avvertenza relativa alla legge della California "Proposition 65"

## Che cos'è questa avvertenza?

Potreste vedere un prodotto in vendita provvisto di un'etichetta di avvertenza come questa:



**AVVERTENZA** Può provocare cancro e danni riproduttivi –  
[www.p65Warnings.ca.gov](http://www.p65Warnings.ca.gov).

## Che cos'è la Proposition 65?

La Proposition 65 si applica a tutte le aziende che operano nello Stato della California, che vendono prodotti in California o che fabbricano prodotti che possono essere venduti o importati in California. Tale legge prevede che il Governatore della California rediga e pubblichi obbligatoriamente una lista di sostanze chimiche considerate cancerogene, causa di difetti congeniti e/o di altri danni riproduttivi. La lista, aggiornata annualmente, comprende centinaia di sostanze chimiche presenti in molti prodotti di uso quotidiano. Lo scopo della Proposition 65 è quello di informare i cittadini riguardo all'esposizione a tali sostanze.

La Proposition 65 non vieta la vendita di prodotti contenenti tali sostanze chimiche, ma impone che ogni prodotto, imballaggio o documentazione del prodotto riporti tali avvertenze. Inoltre, un'avvertenza relativa alla Proposition 65 non implica che un prodotto violi gli standard o i requisiti di sicurezza. Infatti, il governo della California ha spiegato che un'avvertenza relativa alla Proposition 65 non equivale a una decisione normativa in merito alla "sicurezza" o "mancanza di sicurezza" di un prodotto. Molte di queste sostanze chimiche vengono utilizzate in prodotti di uso quotidiano da anni senza che vi siano danni documentati. Per maggiori informazioni, visitate la pagina <https://oag.ca.gov/prop65/faqs-view-all>.

Se un prodotto riporta un'avvertenza prevista dalla Proposition 65, ciò significa che un'azienda 1) ha valutato il livello di esposizione e concluso che supera il "livello zero di rischio significativo", oppure 2) ha deciso di fornire tale avvertenza basandosi sulla propria conoscenza della presenza di una sostanza indicata come rischiosa senza valutare il livello di esposizione.

## Questa legge si applica ovunque?

Le avvertenze previste dalla Proposition 65 sono richieste solo ai sensi della legge californiana. Queste avvertenze sono presenti in tutta la California su un'ampia varietà di prodotti e in numerosi ambienti tra cui ristoranti, negozi di alimentari, alberghi, scuole e ospedali. Inoltre, alcuni negozi e rivenditori online mostrano le avvertenze previste dalla Proposition 65 sui propri siti web o cataloghi.

## Qual è la differenza tra i limiti imposti dalla California e quelli federali?

Gli standard della Proposition 65 spesso sono più rigorosi di quelli federali e internazionali. Per varie sostanze, l'obbligo delle avvertenze previste dalla Proposition 65 scatta a livelli molto inferiori a quelli previsti dagli standard federali. Per esempio, il livello di piombo per cui è richiesta un'avvertenza secondo la Proposition 65 è di 0,5 µg al giorno, molto al di sotto degli standard federali ed internazionali.

## Perché non tutti i prodotti simili riportano tale avvertenza?

- I prodotti venduti in California richiedono l'etichettatura prevista dalla Proposition 65, mentre prodotti simili venduti altrove non la richiedono.
- Un procedimento giudiziario ai sensi della Proposition 65 a carico di un'azienda potrebbe concludersi con l'obbligo per tale azienda di utilizzare le avvertenze previste da tale legge sui suoi prodotti, ma altre aziende che fabbricano prodotti simili potrebbero non avere tale obbligo.
- L'applicazione della Proposition 65 è incoerente.
- Le aziende possono scegliere di non fornire avvertenze sui loro prodotti poiché giungono alla conclusione che non sono obbligate a farlo ai sensi della Proposition 65; la mancanza dell'avvertenza su un prodotto non implica che esso sia privo di livelli analoghi delle sostanze chimiche riportate nell'elenco.

## Perché Toro utilizza questa avvertenza?

Toro ha scelto di fornire il maggior numero possibile di informazioni ai consumatori così che essi possano prendere decisioni informate sui prodotti che comprano e utilizzano. In alcuni casi Toro fornisce avvertenze basandosi sulla propria conoscenza riguardo la presenza di una o più sostanze indicate come rischiose, senza valutare il livello di esposizione, poiché per non tutte le sostanze dell'elenco vengono forniti i requisiti in fatto di limiti di esposizione. Anche se il livello di esposizione connessa ai prodotti Toro può essere trascurabile o rientrare perfettamente nei limiti dell'assenza di rischio significativo, Toro ha deciso di fornire le avvertenze previste dalla Proposition 65 per un surplus di cautela. Inoltre, se Toro non fornisse tali avvertenze potrebbe essere perseguito a norma di legge dallo Stato della California o da privati che intendono applicare la Proposition 65 e perciò potrebbe incorrere in sanzioni considerevoli.



**Count on it.**