



Recycler®-sett

Groundsmaster®-trekkenhet i 3200- eller 3300-serien med 152 eller 183 cm gressklipper med roterende kniver og sideutslipp

Modellnr. 31976

Modellnr. 31978

Installasjonsveiledning

1

Klargjøre maskinen

Ingen deler er nødvendige

Prosedyre

1. Parker maskinen på en jevn flate.
2. Sett på parkeringsbremsen.
3. Hev klippeenheten til TRANSPORT-stillingen. Se i *brugerhåndboken*.
4. Slå av motoren, og ta ut nøkkelen.
5. Roter klippeenheten til SERVICE-stillingen. Se i *brugerhåndboken*.

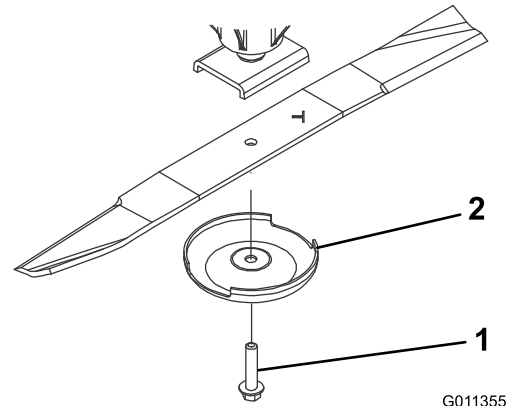

G011355

g011355

Figur 1

1. Knivbolt

2. Antiskalperingsvern

2

Demontere knivene

Ingen deler er nødvendige

Prosedyre

1. Hold enden av kniven med en fille eller en tykk hanske.
 2. Fjern knivbolten, antiskalperingsvernet og kniven fra spindelakselen ([Figur 1](#)).
- Ta vare på delene for senere montering.



3

Fjerne de eksisterende skjermene

Ingen deler er nødvendige

Prosedyre

Merk: I trinnene nedenfor blir boltene gjenget inn i klippeenheten. Fjern mutterne før du fjerner boltene.

1. Fjern de to flensmutterne som holder skjermene på plass (Figur 2).
2. Fjern de to boltene og to mutterne fra den justerbare utstrømningsskjermen (Figur 2).
3. Fjern de tre boltene og tre mutterne som holder skjermene på plass (Figur 2).

Ta vare på skjermene og monteringsdelene for å bruke dem når du skifter tilbake til sideutslippsmodus.

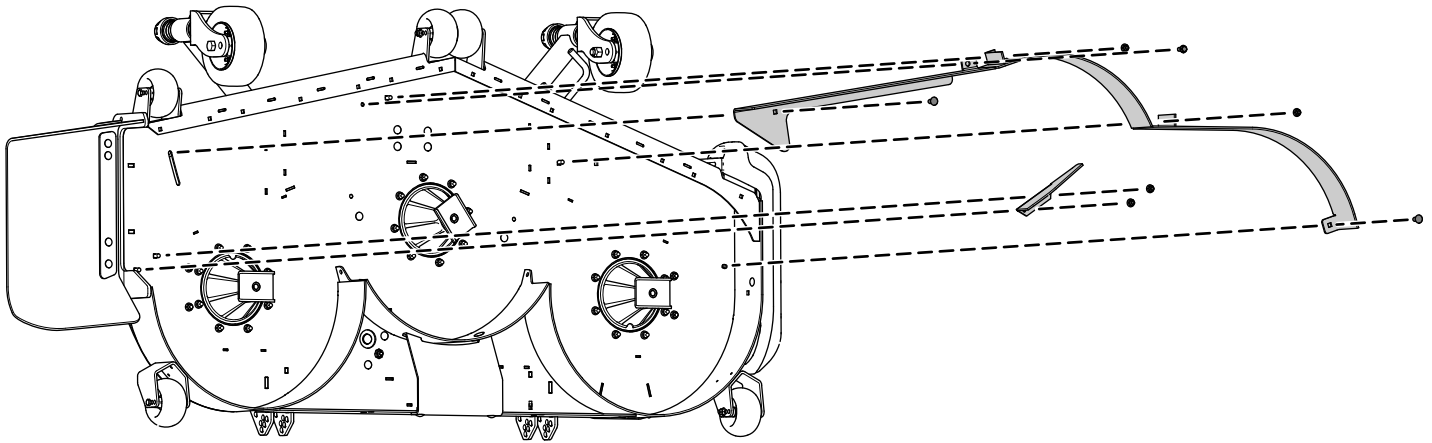

Figur 2

g309006

4

Montere utslippsdekselplaten

Deler som er nødvendige for dette trinnet:

1	Utslippsdekselplate
1	Låsebolt (5/16 x 7/8 tomme)
1	Flensmutter (5/16 tomme)
2	Låsebolt (3/8 x 1 1/4 tomme)
2	Låsemutter (3/8 tomme)

Prosedyre

1. Fest utslippsdekselplaten på utsiden av monteringsbraketten med to låsebolter (3/8 x 1 1/4 tomme) og to låsemuttere (3/8 tomme) som vist i [Figur 3](#).
2. Fest tappen på innsiden av klippeenheten med én låsebolt (5/16 x 7/8 tomme) og én flensmutter (5/16 tomme) som vist i [Figur 3](#).

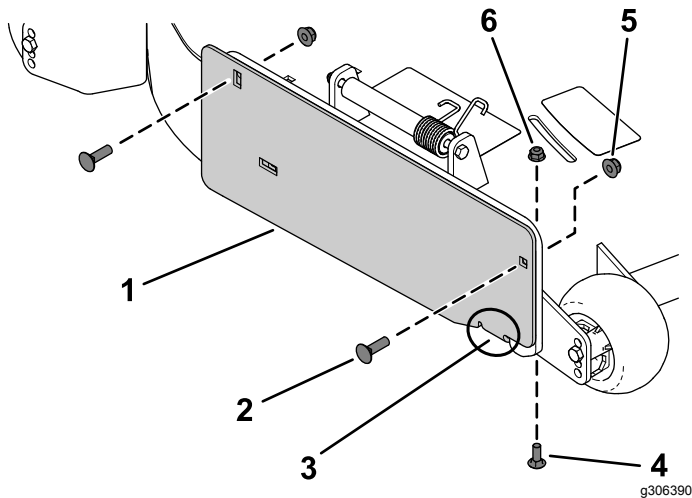

Figur 3

- | | |
|-----------------------------------|--------------------------------|
| 1. Utslippsdekselplate | 4. Låsebolt (5/16 x 7/8 tomme) |
| 2. Låsebolt (3/8 x 1 1/4 tomme) | 5. Låsemutter (3/8 tomme) |
| 3. Tappen på utslippsdekselplaten | 6. Flensmutter (5/16 tomme) |

5

Montere Recycler-skjermene

Deler som er nødvendige for dette trinnet:

1	Venstre skjerm
1	Midtre skjerm
1	Høyre skjerm
8	Låsebolt (3/8 x 1 tomme)
8	Låsemutter (3/8 tomme)

Prosedyre

Merk: Monter skjermene løst for å rette dem inn med alle hullene i klippeenheten ([Figur 4](#)).

1. Plasser den høyre skjermen på klippeenheten.
2. Monter den høyre skjermen løst på utslippsplaten med én låsebolt (3/8 x 1 tomme) og én låsemutter (3/8 tomme) som vist i [Figur 4](#).
3. Monter den høyre skjermen løst på klippeenheten med to låsebolter (3/8 x 1 tomme) og to låsemuttere (3/8 tomme) som vist i [Figur 4](#).
4. Plasser den venstre skjermen på klippeenheten.
5. Monter den venstre skjermen løst på klippeenheten med to låsebolter (3/8 x 1 tomme) og to låsemuttere (3/8 tomme) som vist i [Figur 4](#).
6. Plasser den midtre skjermen på klippeenheten.
7. Monter den midtre skjermen løst på høyre og venstre skjerm med to låsebolter (3/8 x 1 tomme) og to låsemuttere (3/8 tomme) som vist i [Figur 4](#).
8. Monter den midtre skjermen løst på klippeenheten med én låsebolt (3/8 x 1 tomme) og én låsemutter (3/8 tomme) som vist i [Figur 4](#).

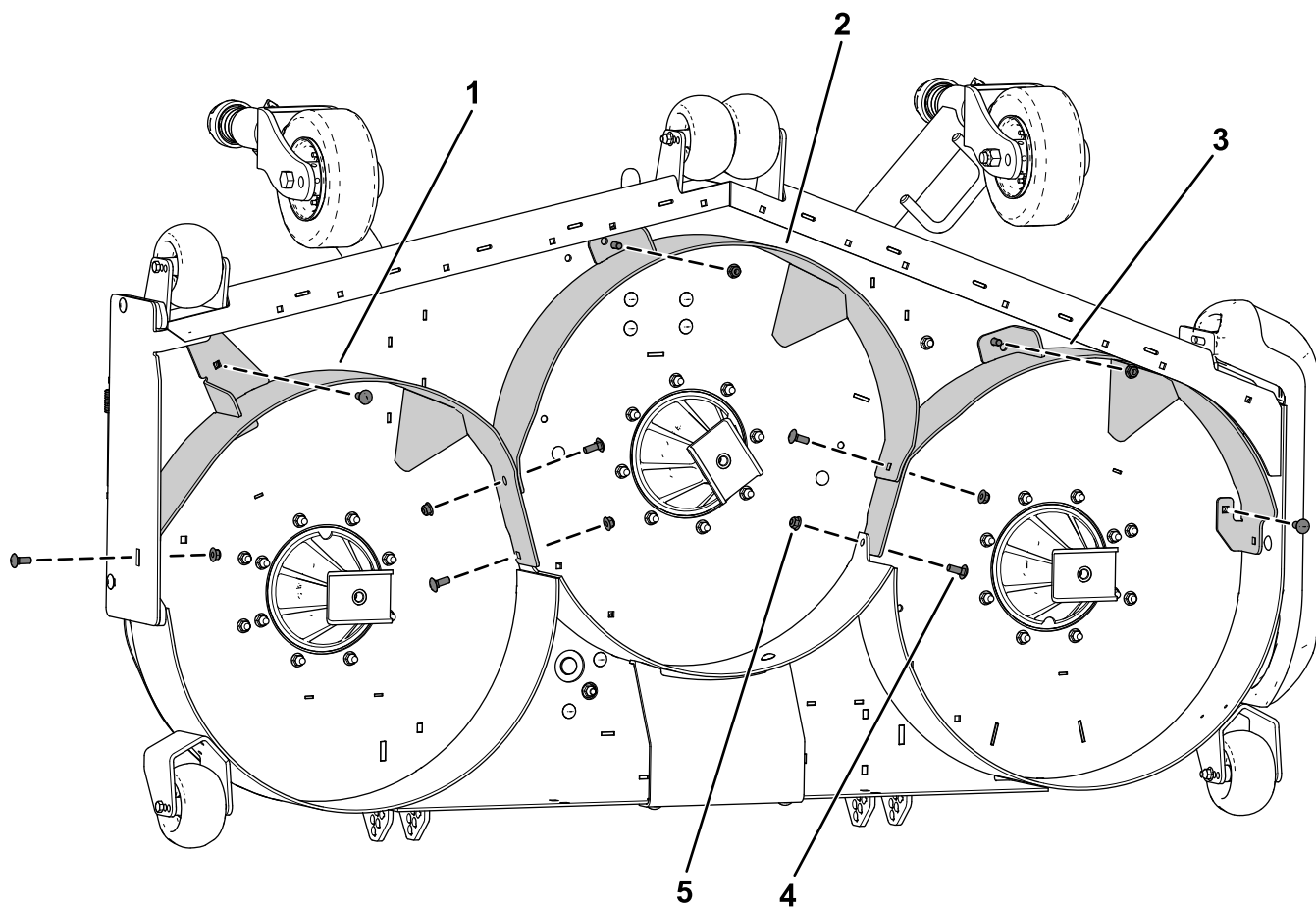

g309005

Figur 4

- 1. Høyre skjerm
- 2. Midtre skjerm
- 3. Venstre skjerm
- 4. Låsebolt ($\frac{3}{8}$ x 1 tomme)
- 5. Låsemutter ($\frac{3}{8}$ tomme)

6

Montere gresskasterne

Kun for klippeenheter på 183 cm

Deler som er nødvendige for dette trinnet:

2	Gresskaster
4	Låsebolt (5/16 x 7/8 tomme)
4	Flensmutter (5/16 tomme)

Prosedyre

1. Fjern de to pluggene fra klippeenheten (Figur 5).

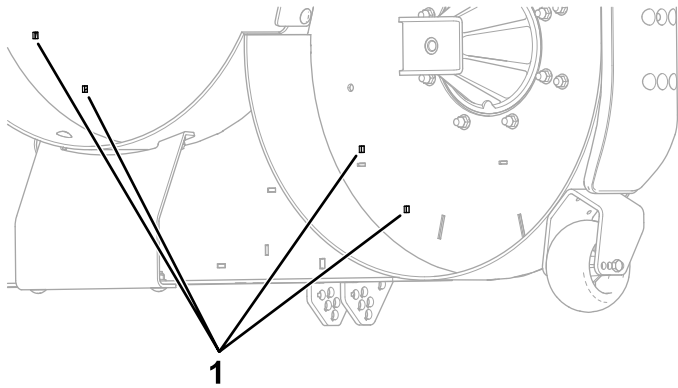

Figur 5

g309133

1. Plugger

2. Fest de to gresskasterne på klippeenheten med fire låsebolter (5/16 x 7/8 tomme) og fire flensmuttere (5/16 tomme) som vist i Figur 6.

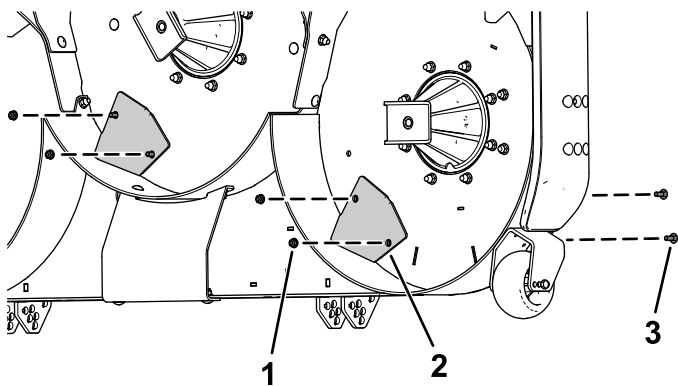

Figur 6

g309132

1. Flensmutter (5/16 tomme)
2. Gresskaster
3. Låsebolt (5/16 x 7/8 tomme)

7

Montere knivbladene

Ingen deler er nødvendige

Prosedyre

Monter kniven, antiskalperingsvernet og knivbolten, og stram knivbolten til 115–149 Nm som vist i Figur 7.

Viktig: Buen på kniven må vende mot innsiden av klippeenheten for å sikre riktig klipping.

Merk: Når du har truffet en gjenstand, må du stramme alle spindelrullmutterne til med et moment på 115 til 149 Nm.

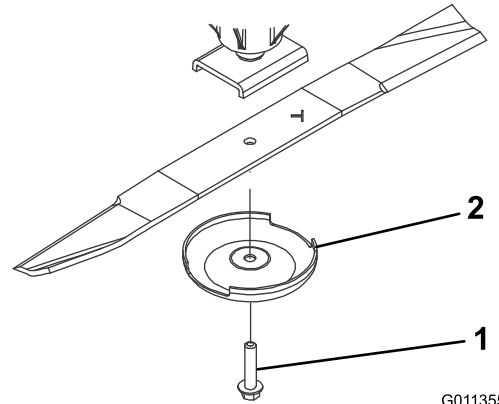

Figur 7

G011355

g011355

1. Knivbolt
2. Antiskalperingsvern

8

Stramme til monteringsdelene

Ingen deler er nødvendige

Prosedyre

1. Stram alle mutterne og boltene for skjermene.
2. Roter knivene og påse at det er klaring mellom knivene og skjermene. Hvis det ikke er det, løsner du skjermene til det er klaring, og deretter sikrer du skjermene(e).

9

Fullføre monteringen

Ingen deler er nødvendige

Prosedyre

Roter klippeenheten til KLIPPING-stillingen. Se i *brugerhåndboken*.

Notat:



Count on it.