



Recycler®-sæt

Plæneklipper med roterende skæreknive og sideudkast på 152 cm eller 183 cm, traktionsenhed i Groundsmaster® 3200- eller 3300-serien

Modelnr. 31976

Modelnr. 31978

Monteringsvejledning

1

Klargøring af maskinen

Kræver ingen dele

Fremgangsmåde

1. Parker maskinen på en plan flade.
2. Aktiver parkeringsbremsen.
3. Hæv plæneklipperskjoldet til positionen TRANSPORT. Se *betjeningsvejledningen*.
4. Sluk motoren, og tag nøglen ud.
5. Drej plæneklipperskjoldet til positionen SERVICE. Se *betjeningsvejledningen*.

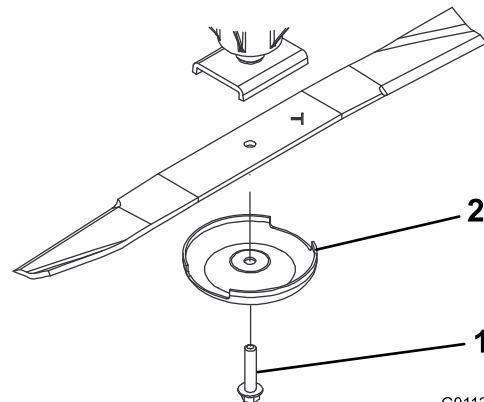

G011355

g011355

Figur 1

1. Skæreknivsbolt
2. Antiskalperingsskål

2

Afmontering af skæreknivene

Kræver ingen dele

Fremgangsmåde

1. Tag fat i enden af skærekniven med en klud eller en tyk handske.
2. Fjern skæreknivsbolten, antiskalperingsskålen og skærekniven fra spindelakslen (Figur 1).
Gem delene til senere montering.



3

Afmontering af de eksisterende afskærmninger

Kræver ingen dele

Fremgangsmåde

Bemærk: I trinene nedenfor skrues boltene ind i plæneklipperskjoldet. Fjern møtrikkerne, inden du fjerner boltene.

1. Fjern de 2 flangemøtrikker, der fastgør afskærmningerne (Figur 2).
2. Fjern de 2 bolte og 2 møtrikker fra den justerbare udblæsningsafskærmning (Figur 2).
3. Fjern de 3 bolte og 3 møtrikker, der fastgør afskærmningerne (Figur 2).

Gem afskærmningerne og fastgørelsesanordningerne, da de skal bruges, når der skiftes tilbage til sideudblæsningstilstand.

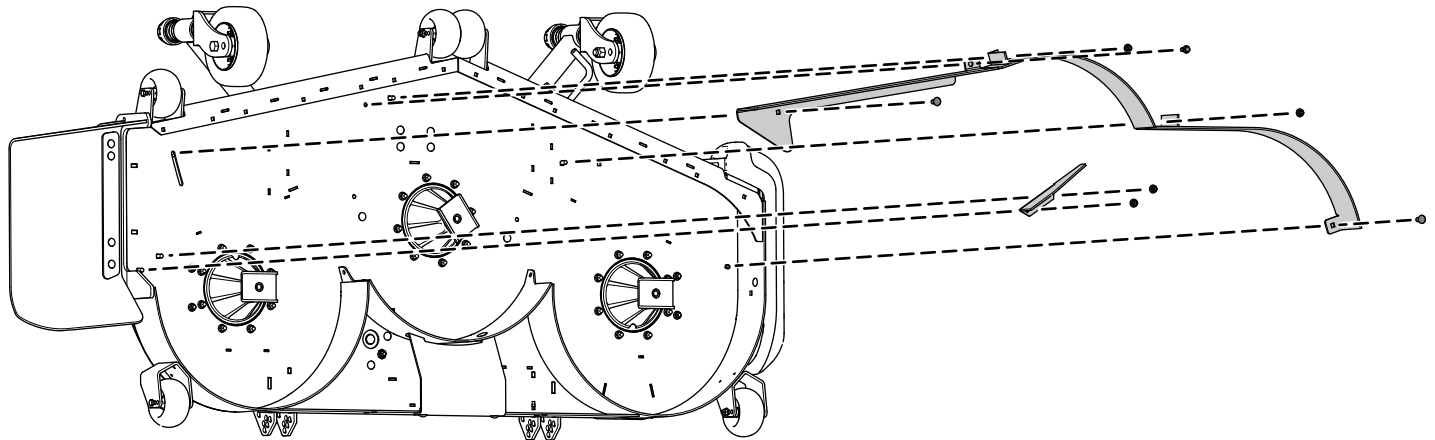

Figur 2

g309006

4

Montering af udblæsningsdækpladen

Dele, der skal bruges til dette trin:

1	Udblæsningsdækplade
1	Bræddebolt (5/16" x 7/8")
1	Flangemøtrik (5/16 tomme)
2	Bræddebolt (3/8" x 1 1/4")
2	Låsemøtrik (3/8")

Fremgangsmåde

1. Fastgør udblæsningsdækpladen på ydersiden af monteringsbeslaget med 2 bræddebolte (5/16" x 7/8") og 2 låsemøtrikker (3/8") som vist i [Figur 3](#).
2. Fastgør tappen på indersiden af plæneklipperskjoldet med 1 bræddebolt (5/16" x 7/8") og 1 flangemøtrik (5/16") som vist i [Figur 3](#).

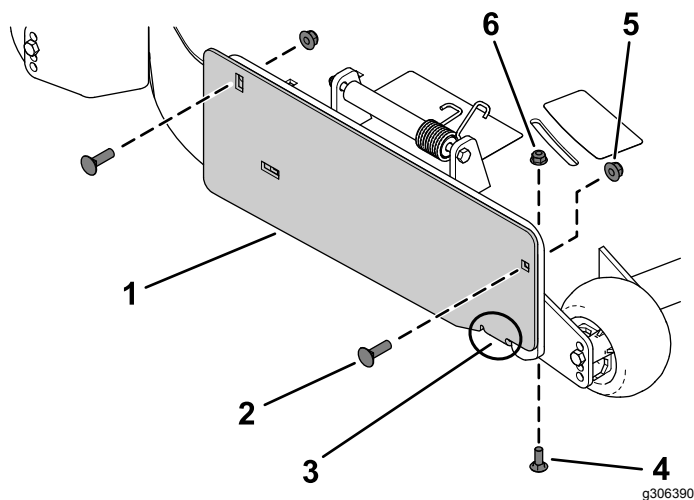

Figur 3

- | | |
|--------------------------------|------------------------------|
| 1. Udblæsningsdækplade | 4. Bræddebolt (5/16" x 7/8") |
| 2. Bræddebolt (3/8" x 1 1/4") | 5. Låsemøtrik (3/8") |
| 3. Tap på udblæsningsdækpladen | 6. Flangemøtrik (5/16") |

5

Montering af Recycler-afskærmningerne

Dele, der skal bruges til dette trin:

1	Venstre afskærmning
1	Midterste afskærmning
1	Højre afskærmning
8	Bræddebolt (3/8" x 1")
8	Låsemøtrik (3/8")

Fremgangsmåde

Bemærk: Monter afskærmningerne løst, så de rettes ind efter alle hullerne i plæneklipperskjoldet ([Figur 4](#)).

1. Placer den højre afskærmning på plæneklipperskjoldet.
2. Monter den højre afskærmning løst på udblæsningspladen med 1 bræddebolt (3/8" x 1") og 1 låsemøtrik (3/8") som vist i [Figur 4](#).
3. Monter den højre afskærmning løst på plæneklipperskjoldet med 2 bræddebolte (3/8" x 1") og 2 låsemøtrikker (3/8") som vist i [Figur 4](#).
4. Placer den venstre afskærmning på plæneklipperskjoldet.
5. Monter den venstre afskærmning løst på plæneklipperskjoldet med 2 bræddebolte (3/8" x 1") og 2 låsemøtrikker (3/8") som vist i [Figur 4](#).
6. Placer den midterste afskærmning på plæneklipperskjoldet.
7. Monter den midterste afskærmning løst på den højre afskærmning og den venstre afskærmning med 2 bræddebolte (3/8" x 1") og 2 låsemøtrikker (3/8") som vist i [Figur 4](#).
8. Monter den midterste afskærmning løst på plæneklipperskjoldet med 1 bræddebolt (3/8" x 1") og 1 låsemøtrik (3/8") som vist i [Figur 4](#).

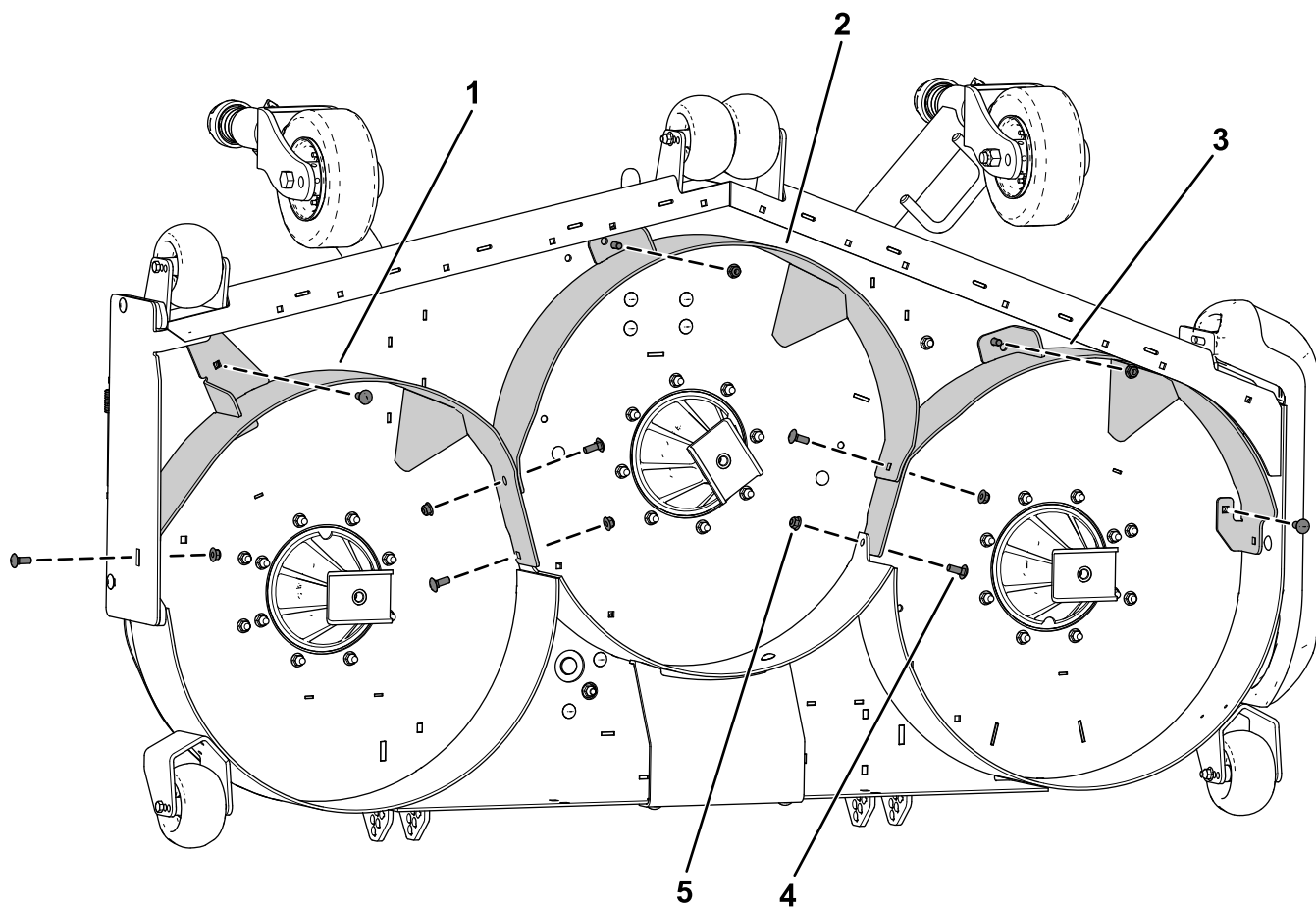

g309005

Figur 4

- 1. Højre afskærmning
- 2. Midterste afskærmning
- 3. Venstre afskærmning
- 4. Brædebolt ($\frac{3}{8}$ " x 1")
- 5. Låsemøtrik ($\frac{3}{8}$ ")

6

Montering af udsparkerne

Kun plæneklipperskjolde på 183 cm

Dele, der skal bruges til dette trin:

2	Udsparker
4	Bræddebolt (5/16" x 7/8")
4	Flangemøtrik (5/16")

Fremgangsmåde

1. Afmonter de 4 propper fra plæneklipperskjoldet (Figur 5).

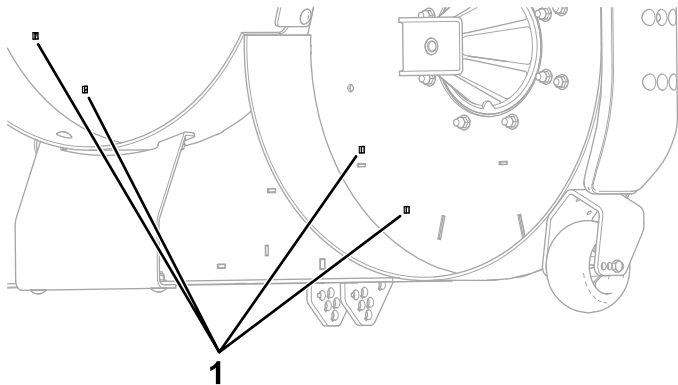

Figur 5

g309133

1. Propper

2. Fastgør de 2 udsparker på plæneklipperskjoldet med 4 bræddebolte (5/16" x 7/8") og 4 flangemøtrikker (5/16") som vist i Figur 6.

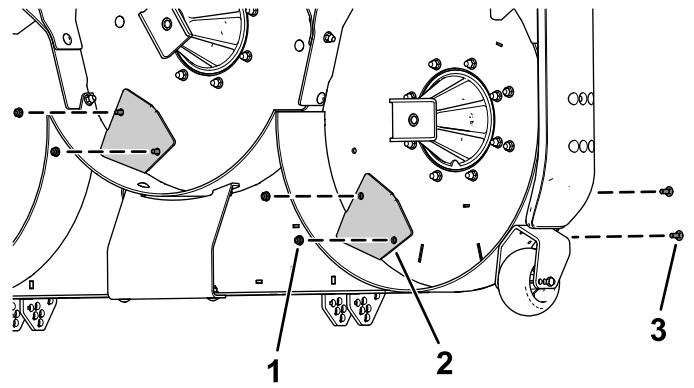

Figur 6

g309132

1. Flangemøtrik (5/16")
2. Udsparker
3. Bræddebolt (5/16" x 7/8")

7

Montering af skæreknivene

Kræver ingen dele

Fremgangsmåde

Monter skærekniven, antiskalperingsskålen og skæreknivsbolten, og spænd skæreknivsbolten til 115 til 149 Nm som vist i Figur 7.

Vigtigt: Den buede del af skærekniven skal pege mod indersiden af plæneklipperskjoldet for at sikre en god klipning.

Bemærk: Hvis du rammer et fremmedlegeme, skal alle møtrikker på spindelremskiverne tilspændes med et moment på 115 til 149 Nm.

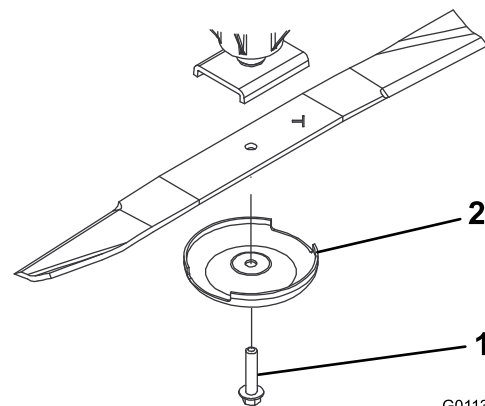

G011355

g011355

Figur 7

1. Skæreknivsbolt
2. Antiskalperingskål

8

Tilspænding af fastgørelsesanordningerne

Kræver ingen dele

Fremgangsmåde

1. Tilspænd alle møtrikker og bolte til afskærmningerne.
2. Drej skæreknivene, og sørg for, at der er afstand mellem skæreknivene og afskærmningerne. Hvis der ikke er nogen afstand, skal du løsne afskærmningen/-erne, indtil der er afstand, og derefter fastgøre afskærmningen/-erne.

9

Afslutning af monteringen

Kræver ingen dele

Fremgangsmåde

Drej plæneklipperskjoldet til positionen MOWING (klipning). Se *betjeningsvejledningen*.

Bemærkninger:



Count on it.