



Kit Recycler®

Unidad de tracción Groundsmaster® Serie 3200 o 3300 con cortacésped rotativo de descarga lateral de 152 cm o 183 cm

Nº de modelo 31976

Nº de modelo 31978

Instrucciones de instalación

1

Preparación de la máquina

No se necesitan piezas

Procedimiento

1. Aparque la máquina en una superficie nivelada.
2. Ponga el freno de estacionamiento.
3. Eleve la carcasa de corte a la posición de TRANSPORTE; consulte el *Manual del operador*.
4. Apague el motor y retire la llave.
5. Gire la carcasa de corte a la posición de MANTENIMIENTO; consulte el *Manual del operador*.

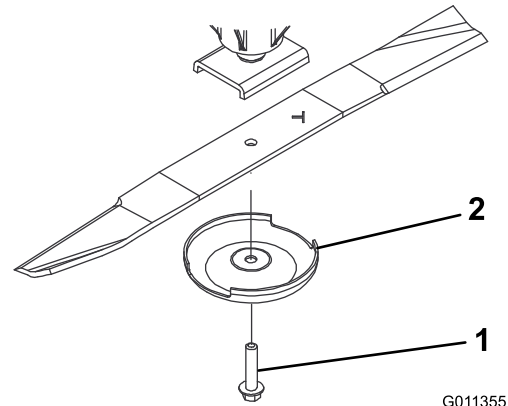

G011355

g011355

Figura 1

1. Perno de la cuchilla
2. Protector de césped

2

Retirada de las cuchillas

No se necesitan piezas

Procedimiento

1. Agarre el extremo de la cuchilla usando un trapo o un guante grueso.
2. Retire el perno de la cuchilla, el protector de césped y la cuchilla del eje de la cuchilla (Figura 1).

Guarde las piezas para su instalación posterior.



3

Retirada de los deflectores existentes

No se necesitan piezas

Procedimiento

Nota: En los pasos siguientes, los pernos están enroscados en la carcasa de corte. Retire las tuercas antes de retirar los pernos.

1. Retire las 2 tuercas con arandela prensada que sujetan los deflectores (Figura 2).
2. Retire los 2 pernos y las 2 tuercas del deflector de flujo ajustable (Figura 2).
3. Retire los 3 pernos y las 3 tuercas que sujetan los deflectores (Figura 2).

Guarde los deflectores y las fijaciones para usarlos al cambiar al modo de descarga lateral.



Figura 2

g309006

4

Instalación de la tapa de descarga

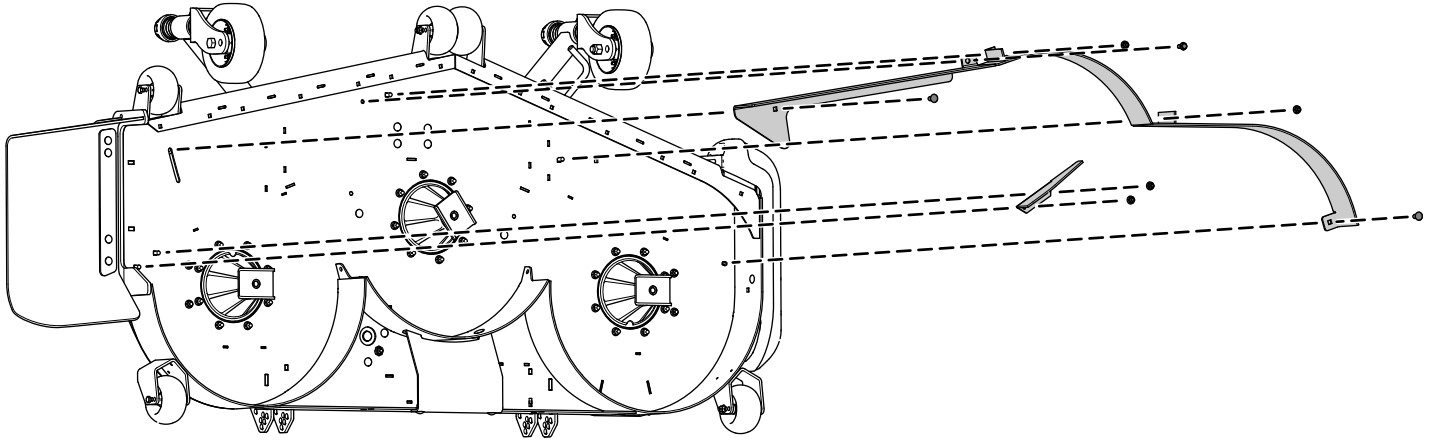
Piezas necesarias en este paso:

1	Tapa/placa de descarga
1	Perno de cuello cuadrado (5/16" x 7/8")
1	Tuerca con arandela prensada (5/16")
2	Perno de cuello cuadrado (3/8" x 1 1/4")
2	Contratuercas (3/8")

Procedimiento

1. Sujete la tapa/placa de descarga al exterior del soporte de montaje usando 2 pernos de cuello cuadrado (3/8" x 1 1/4") y 2 contratuercas (3/8"), como se muestra en la [Figura 3](#).
2. Instale la pestaña en el interior de la carcasa de corte con 1 perno de cuello cuadrado (5/16" x 7/8") y 1 tuerca con arandela prensada (5/16"), como se muestra en la [Figura 3](#).



Figura 3

- | | |
|---|--|
| 1. Tapa/placa de descarga | 4. Perno de cuello cuadrado (5/16" x 7/8") |
| 2. Perno de cuello cuadrado (3/8" x 1 1/4") | 5. Contratuerca (3/8") |
| 3. Pestaña de la tapa/placa de descarga | 6. Tuerca con arandela prensada (5/16") |

5

Instalación de los deflectores Recycler

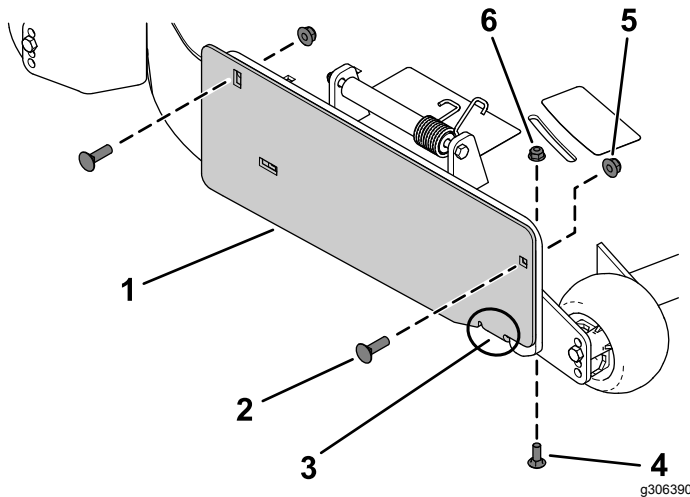
Piezas necesarias en este paso:

1	Deflector izquierdo
1	Deflector central
1	Deflector derecho
8	Perno de cuello cuadrado (3/8" x 1")
8	Contratuercas (3/8")

Procedimiento

Nota: Instale provisionalmente los deflectores alineándolos con todos los taladros de la carcasa de corte ([Figura 4](#)).

1. Coloque el deflector derecho dentro de la carcasa de corte.
2. Instale provisionalmente el deflector derecho en la placa de descarga usando 1 perno de cuello cuadrado (3/8" x 1") y una contratuerca (3/8"), como se muestra en la [Figura 4](#).
3. Instale provisionalmente el deflector derecho en la carcasa de corte usando 2 pernos de cuello cuadrado (3/8" x 1") y 2 contratuercas (3/8"), como se muestra en la [Figura 4](#).
4. Coloque el deflector izquierdo dentro de la carcasa de corte.
5. Instale provisionalmente el deflector izquierdo en la carcasa de corte usando 2 pernos de cuello cuadrado (3/8" x 1") y 2 contratuercas (3/8"), como se muestra en la [Figura 4](#).
6. Coloque el deflector central dentro de la carcasa de corte.
7. Conecte provisionalmente el deflector central al deflector derecho y al deflector izquierdo usando 2 pernos de cuello cuadrado (3/8" x 1") y 2 contratuercas (3/8"), como se muestra en la [Figura 4](#).
8. Instale provisionalmente el deflector central en la carcasa de corte usando 1 perno de cuello cuadrado (3/8" x 1") y una contratuerca (3/8"), como se muestra en la [Figura 4](#).

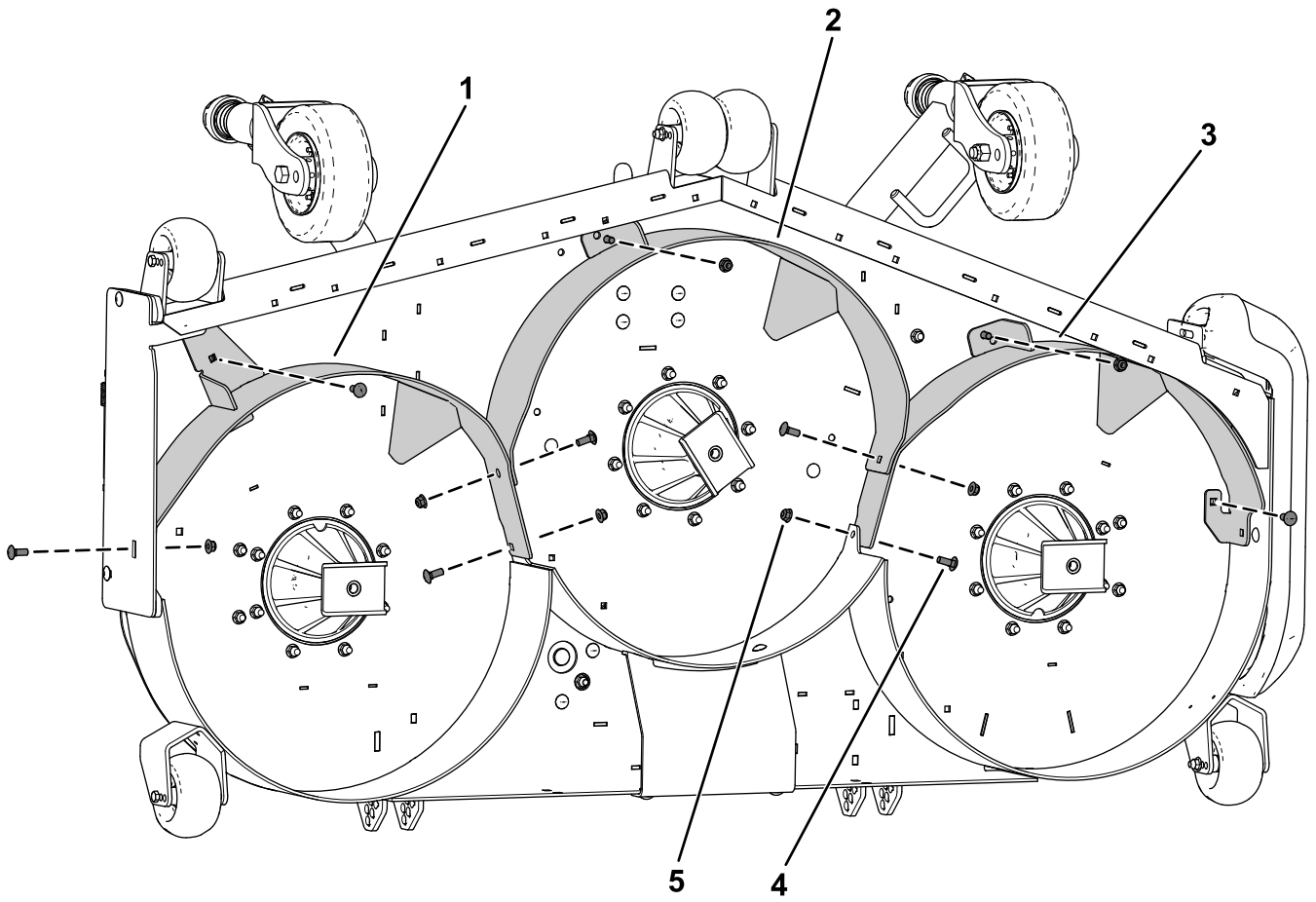

g309005

Figura 4

- 1. Deflector derecho
- 2. Deflector central
- 3. Deflector izquierdo
- 4. Perno de cuello cuadrado ($\frac{3}{8}$ " x 1")
- 5. Contratuerca ($\frac{3}{8}$ "

6

Instalación de los golpeadores

Carcasas de corte de 183 cm solamente

Piezas necesarias en este paso:

2	Golpeador
4	Perno de cuello cuadrado (5/16" x 7/8")
4	Tuerca con arandela prensada (5/16")

Procedimiento

1. Retire los 4 tapones de la carcasa de corte (Figura 5).



Figura 5

g309133

1. Tapones

2. Sujete los 2 golpeadores a la carcasa de corte usando 4 pernos de cuello cuadrado (5/16" x 7/8") y 4 tuercas con arandela prensada (5/16"), como se muestra en la Figura 6.

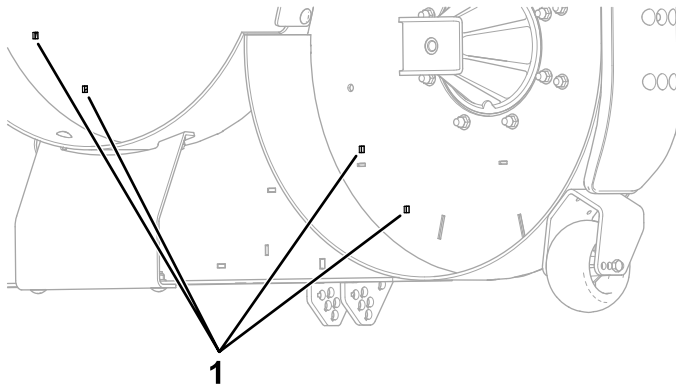

Figura 6

g309132

1. Tuerca con arandela prensada (5/16")
2. Golpeador
3. Perno de cuello cuadrado (5/16" x 7/8")

7

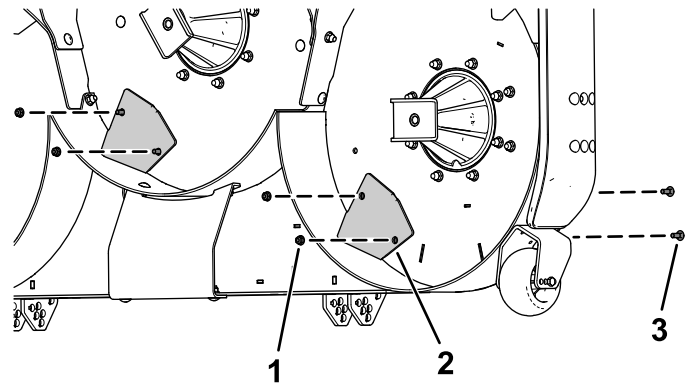
Cómo instalar las cuchillas

No se necesitan piezas

Procedimiento

Instale la cuchilla, el protector de césped y el perno de la cuchilla, y apriete el perno a 115 – 149 N·m, como se muestra en la Figura 7.

Importante: La parte curva de la cuchilla debe apuntar hacia el interior de la carcasa de corte para asegurar un corte correcto.

Nota: Después de golpear un objeto extraño, apriete todas las tuercas de las poleas de los ejes de las cuchillas a 115 – 149 N·m.



Figura 7

G011355

g011355

1. Perno de la cuchilla
2. Protector de césped

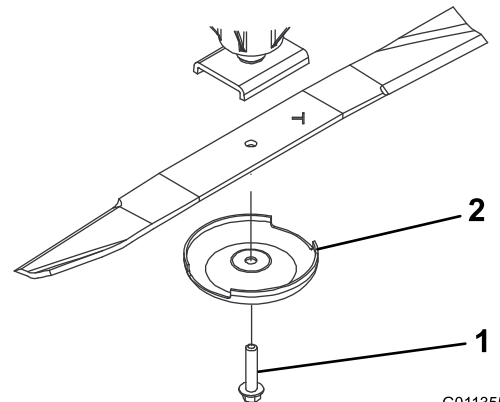
8

Apriete de las fijaciones

No se necesitan piezas

Procedimiento

1. Apriete todos los pernos y las tuercas de los deflectores.
2. Haga girar las cuchillas y compruebe que hay espacio suficiente entre las cuchillas y los deflectores. Si no hay, afloje los deflectores hasta que quede espacio, y luego fije los deflectores.

9

Finalización de la instalación

No se necesitan piezas

Procedimiento

Gire la carcasa de corte a la posición de SIEGA; consulte el *Manual del operador*.

Notas:



Count on it.