



Recycler®-sats

Traktorenheter i Groundsmaster® 3200- eller 3300-serien med rotorklippare med sidoutkast på 152 eller 183 cm

Modellnr 31976

Modellnr 31978

Monteringsanvisningar

1

Förbereda maskinen

Inga delar krävs

Tillvägagångssätt

1. Parkera maskinen på en plan yta.
2. Koppla in parkeringsbromsen.
3. Hög upp klippdäcket till TRANSPORTLÄGET. Se *bruksanvisningen*.
4. Stäng av motorn och ta ut nyckeln.
5. Vrid klippdäcket till SERVICELÄGET. Se *bruksanvisningen*.

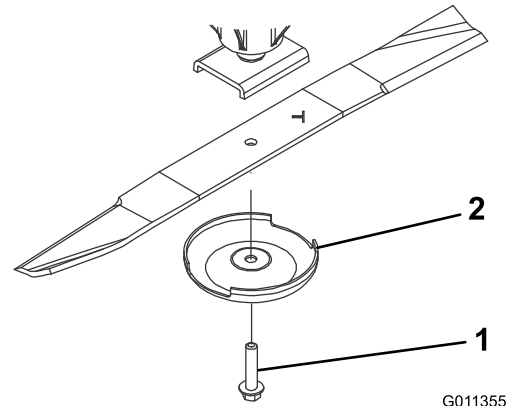

G011355

g011355

Figur 1

1. Knivskruv

2. Antiskalpbhållare

2

Avlägsna knivarna

Inga delar krävs

Tillvägagångssätt

1. Fatta tag i knivens ände med en trasa eller en tjockt vadderad handske.
2. Ta bort knivskruven, antiskalpbhållaren och kniven från spindelaxeln (Figur 1).
Spara delarna för senare montering.



3

Ta bort de befintliga skärmarna

Inga delar krävs

Tillvägagångssätt

Obs: I stegen nedan ska skruvarna skruvas fast i klippdäcket. Ta bort muttrarna innan du tar bort skruvarna.

1. Ta bort de två fläsmuttrarna som håller skärmarna på plats (Figur 2).
2. Ta bort de två skruvarna och de två muttrarna från den justerbara utkastarskärmen (Figur 2).
3. Ta bort de tre skruvarna och de tre muttrarna som håller skärmarna på plats (Figur 2).

Spara skärmen och fästelementen för användning vid byte tillbaka till sidoutkastarläget.

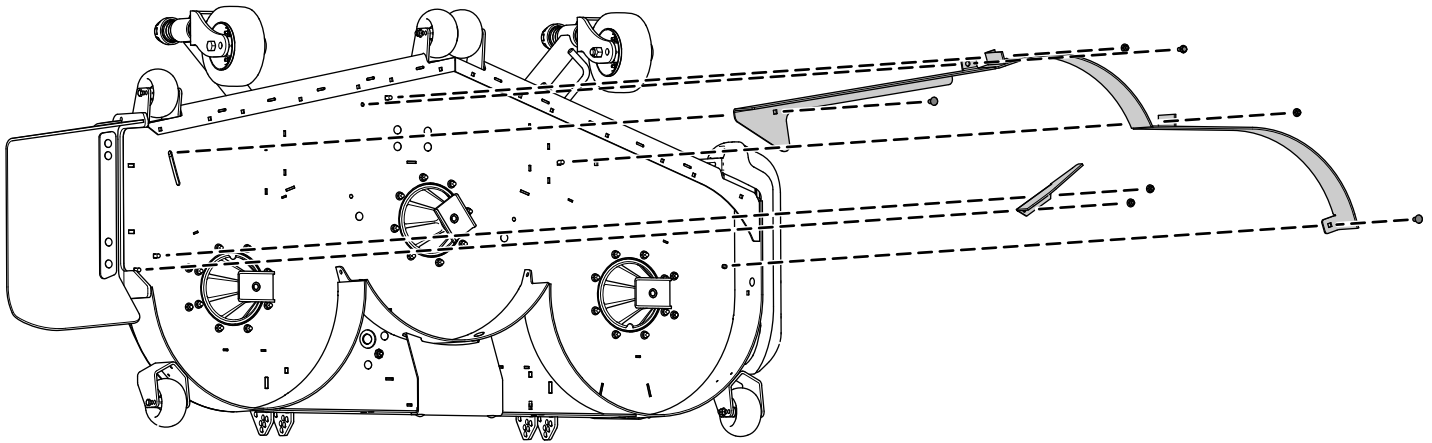

Figur 2

g309006

4

Montera utkastarskyddet

Delar som behövs till detta steg:

1	Utkastarskydd
1	Vagnskruv (5/16 x 7/8 tum)
1	Flänsmutter (5/16 tum)
2	Vagnskruv (3/8 x 1 1/4 tum)
2	Låsmutter (3/8 tum)

Tillvägagångssätt

1. Fäst utkastarskyddet på monteringsfästets utsida med två vagnsskruvar (3/8 x 1 1/4 tum) och två låsmuttrar (3/8 tum) enligt [Figur 3](#).
2. Montera fliken på klippdäckets insida med en vagnsskruv (5/16 x 7/8 tum) och en flänsmutter (5/16 tum) enligt [Figur 3](#).

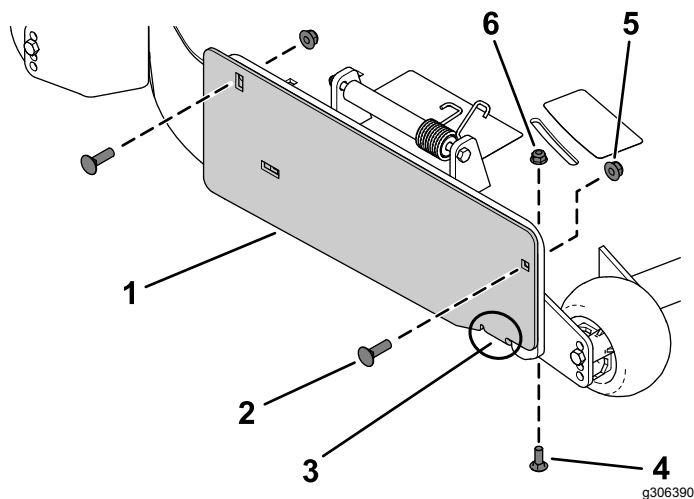

Figur 3

- | | |
|--------------------------------|--------------------------------|
| 1. Utkastarskydd | 4. Vagnsskruv (5/16 x 7/8 tum) |
| 2. Vagnskruv (3/8 x 1 1/4 tum) | 5. Låsmutter (3/8 tum) |
| 3. Flik på utkastarskyddet | 6. Flänsmutter (5/16 tum) |

5

Montera Recycler-skärmarna

Delar som behövs till detta steg:

1	Vänster skärm
1	Mittskärm
1	Höger skärm
8	Vagnsskruv (3/8 x 1 tum)
8	Låsmutter (3/8 tum)

Tillvägagångssätt

Obs: Montera skärmarna löst så att de är i linje med hålen i klippdäcket ([Figur 4](#)).

1. Placera in den högra skärmen på klippdäcket.
2. Montera den högra skärmen löst på avlastningsplattan med en vagnsskruv (3/8 x 1 tum) och en låsmutter (3/8 tum) enligt [Figur 4](#).
3. Montera den högra skärmen löst på klippdäcket med två vagnsskruvar (3/8 x 1 tum) och två låsmuttrar (3/8 tum) enligt [Figur 4](#).
4. Placera in den vänstra skärmen på klippdäcket.
5. Montera den vänstra skärmen löst på klippdäcket med två vagnsskruvar (3/8 x 1 tum) och två låsmuttrar (3/8 tum) enligt [Figur 4](#).
6. Placera in mittskärmen på klippdäcket.
7. Montera mittskärmen löst på den högra och vänstra skärmen med två vagnsskruvar (3/8 x 1 tum) och två låsmuttrar (3/8 tum) enligt [Figur 4](#).
8. Montera mittskärmen löst på klippdäcket med en vagnsskruv (3/8 x 1 tum) och en låsmutter (3/8 tum) enligt [Figur 4](#).

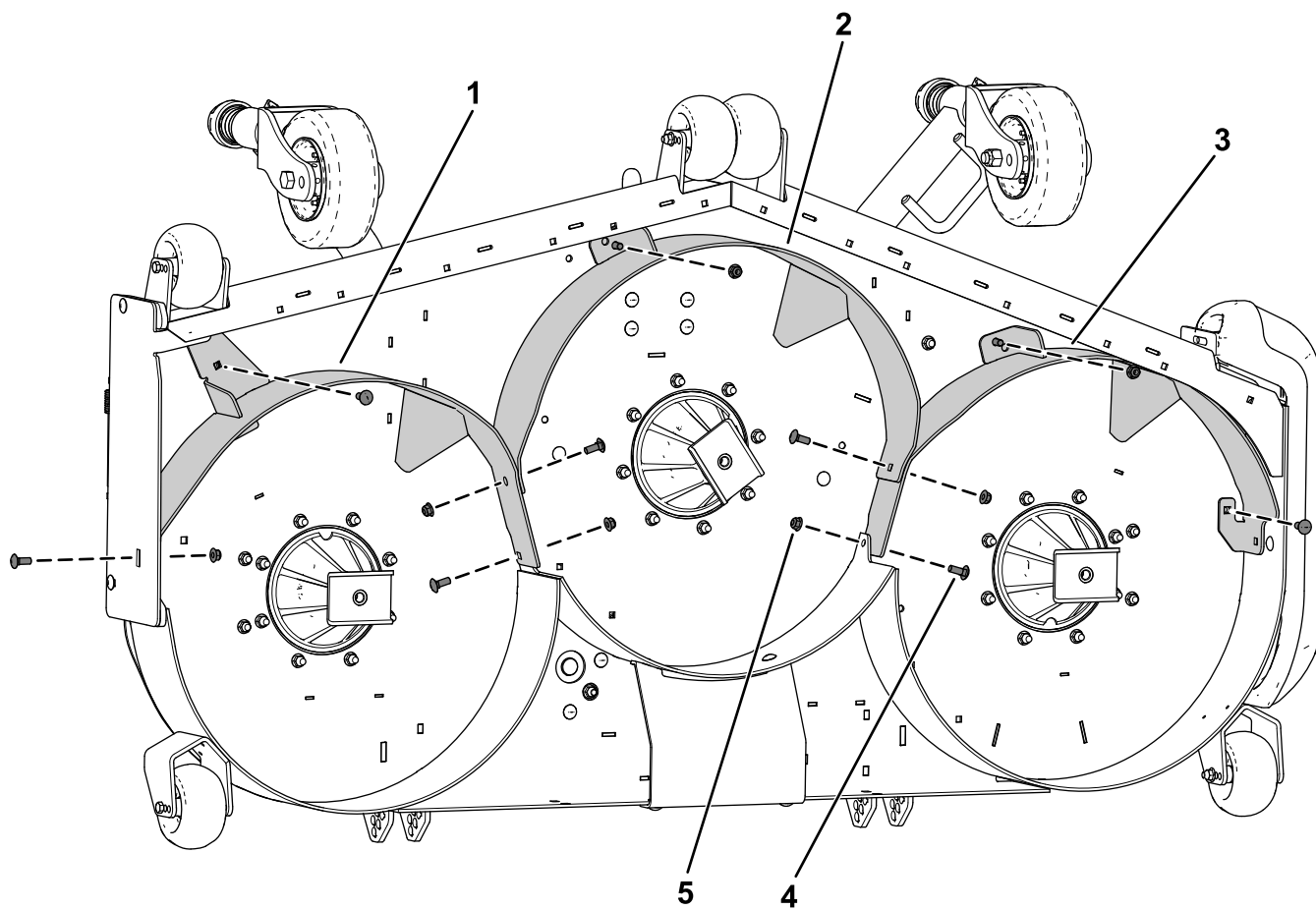

g309005

Figur 4

- | | |
|------------------|--|
| 1. Höger skärm | 4. Vagnsskruv ($\frac{3}{8}$ x 1 tum) |
| 2. Mittskärm | 5. Låsmutter ($\frac{3}{8}$ tum) |
| 3. Vänster skärm | |

6

Montera stötplåtarna

Endast för klippdäck på 183 cm

Delar som behövs till detta steg:

2	Stötplåt
4	Vagnsskruv (5/16 x 7/8 tum)
4	Flänsmutter (5/16 tum)

Tillvägagångssätt

1. Ta bort de fyra pluggarna från klippdäcket (Figur 5).

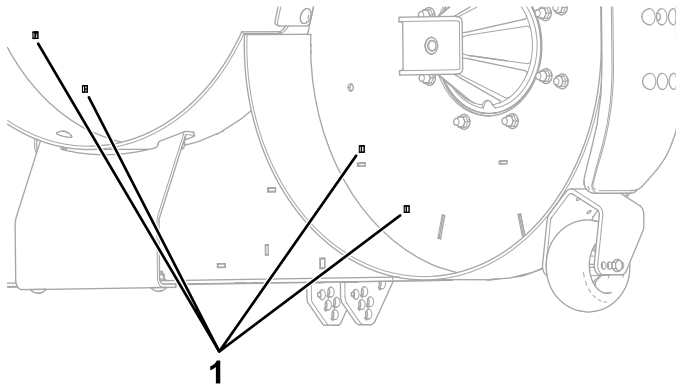

Figur 5

g309133

1. Pluggar

2. Fäst de två stötplåtarna på klippdäcket med fyra vagnsskruvar (5/16 x 7/8 tum) och fyra flänsmuttrar (5/16 tum) enligt Figur 6.

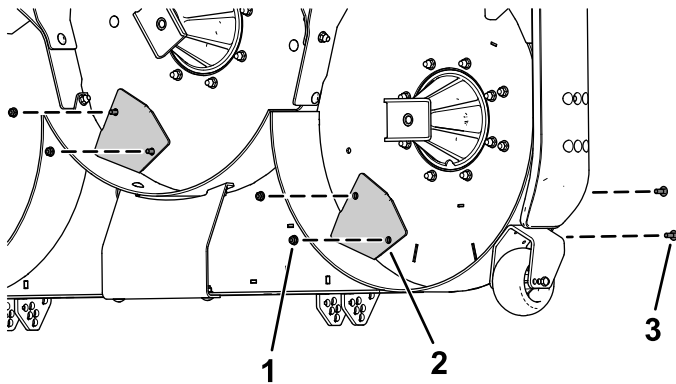

Figur 6

g309132

1. Flänsmutter (5/16 tum)
2. Stötplåt
3. Vagnsskruv (5/16 x 7/8 tum)

7

Montera knivarna

Inga delar krävs

Tillvägagångssätt

Montera kniven, antiskalbehållaren och knivskruven och dra åt knivskruven till 115–149 Nm enligt Figur 7.

Viktigt: Knivens böjda del måste vara riktad mot klippdäckets insida för att säkerställa att klippningen går rätt till.

Obs: Om du kör på ett främmande föremål ska du dra åt samtliga muttrar på spindelskivorna till 115–149 Nm.

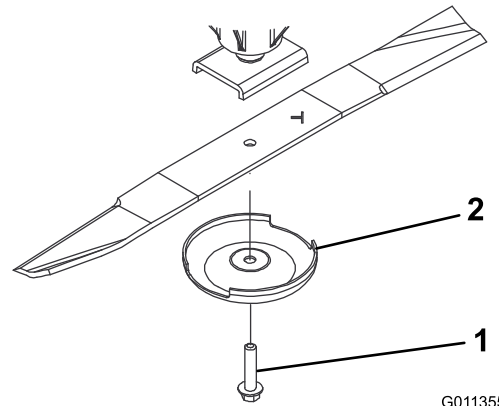

Figur 7

G011355

g011355

1. Knivskruv
2. Antiskalbehållare

8

Dra åt fästelementen

Inga delar krävs

Tillvägagångssätt

1. Dra åt skärmarnas alla skruvar och muttrar.
2. Roter knivarna och säkerställ att det finns ett mellanrum mellan knivarna och skärmarna. Om det inte finns ska du lossa på skärmarna tills det finns ett mellanrum och sedan fästa skärmarna.

9

Slutföra monteringen

Inga delar krävs

Tillvägagångssätt

Vrid klippdäcket till KLIPPLÄGET. Se *bruksanvisningen*.

Anteckningar:



Count on it.