



Kit Recycler®

Unidad de tracción Groundsmaster® Serie 3200 o 3300 con cortacésped rotativo de descarga trasera de 152 cm o 183 cm

Nº de modelo 31977

Nº de modelo 31979

Instrucciones de instalación



Preparación de la máquina

No se necesitan piezas

Procedimiento

1. Aparque la máquina en una superficie nivelada.
2. Accione el freno de estacionamiento.
3. Eleve la carcasa de corte a la posición de TRANSPORTE; consulte el *Manual del operador*.
4. Apague el motor y retire la llave.
5. Gire la carcasa de corte a la posición de MANTENIMIENTO; consulte el *Manual del operador*.



2

Retirada de los tapones

No se necesitan piezas

Procedimiento

Carcasa de 152 cm:



Figura 1

g308834

1. Tapones

Carcasa de 183 cm:

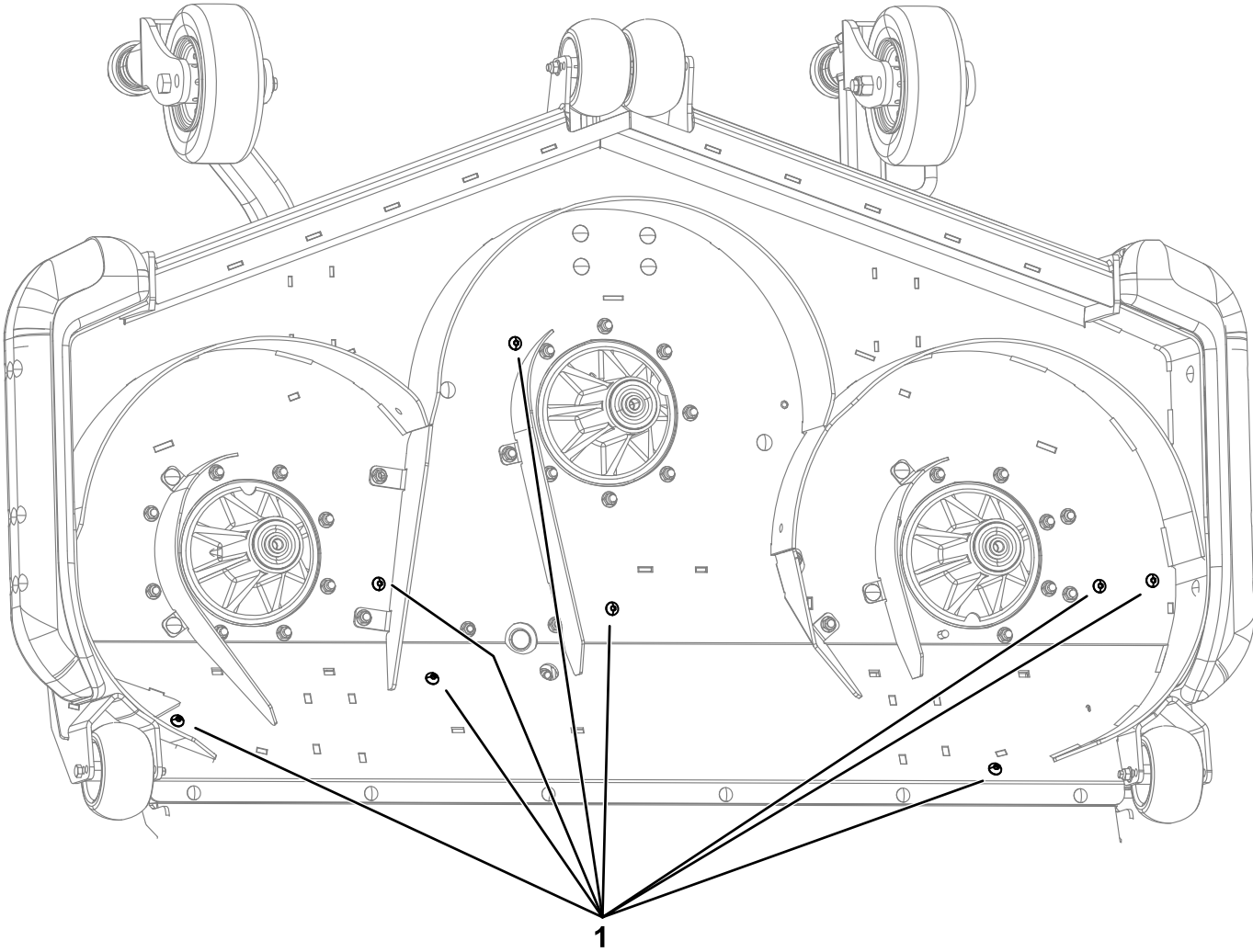

Figura 2

g308835

1. Tapones

3

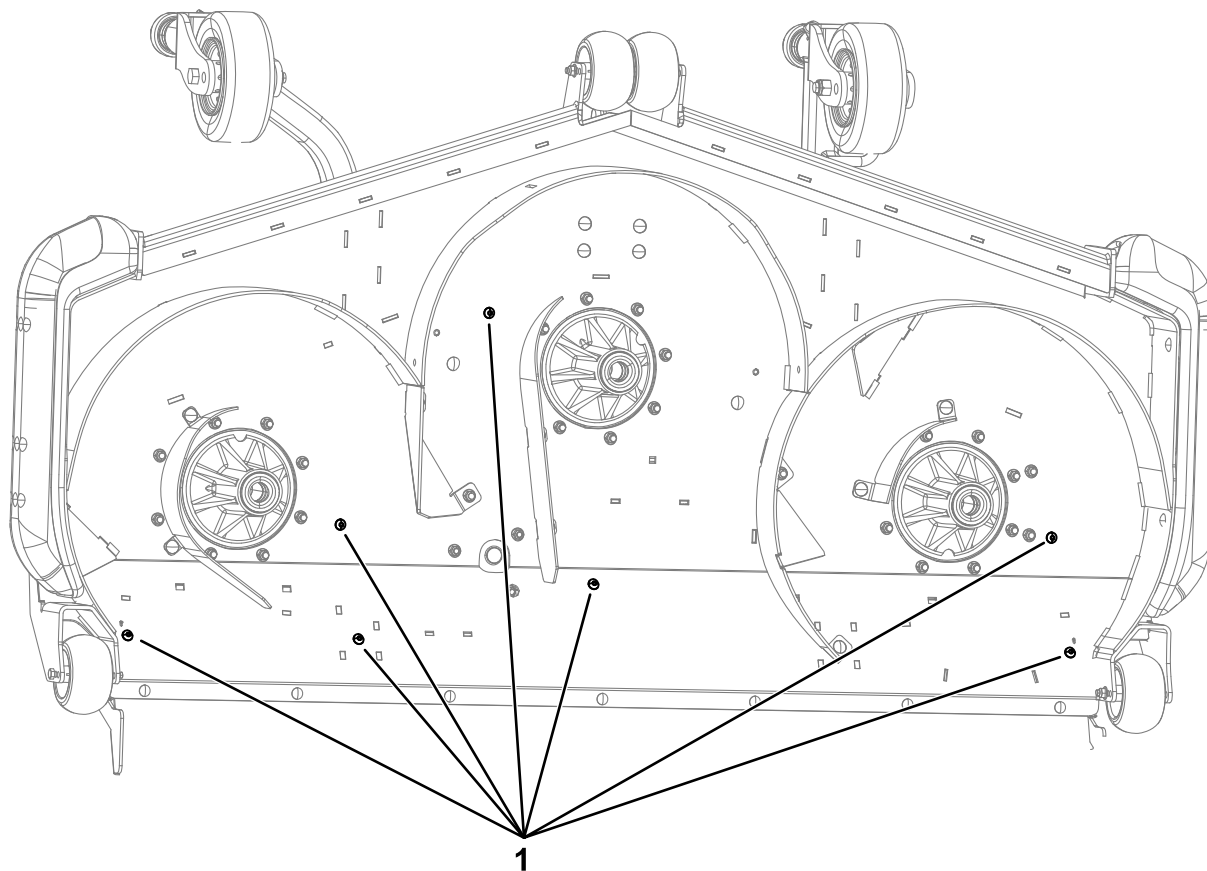
Retirada de las cuchillas

No se necesitan piezas

Procedimiento

1. Sujete el extremo de la cuchilla usando un paño o un guante grueso.
2. Retire del eje de la cuchilla el perno de la cuchilla, el protector de césped y la cuchilla (Figura 3).

Guarde las piezas para su instalación posterior.

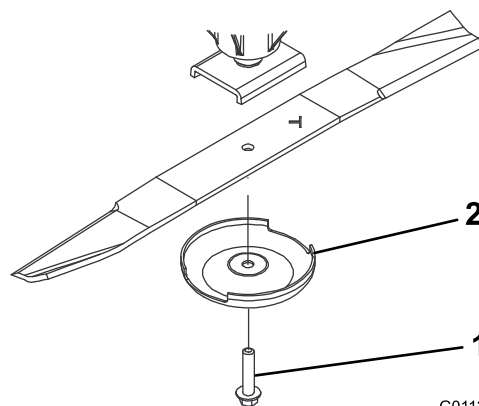

G011355

g011355

Figura 3

1. Perno de la cuchilla
2. Protector de césped

4

Retirada de los deflectores existentes

No se necesitan piezas

Carcasas de corte de 152 cm

Retire los deflectores y las fijaciones existentes de la carcasa de corte, como se muestra en la [Figura 4](#).

Guarde las piezas por si retira el kit en el futuro.



Figura 4

g308832

Carcasas de corte de 183 cm

Retire los deflectores y las fijaciones existentes de la carcasa de corte, como se muestra en la [Figura 5](#).

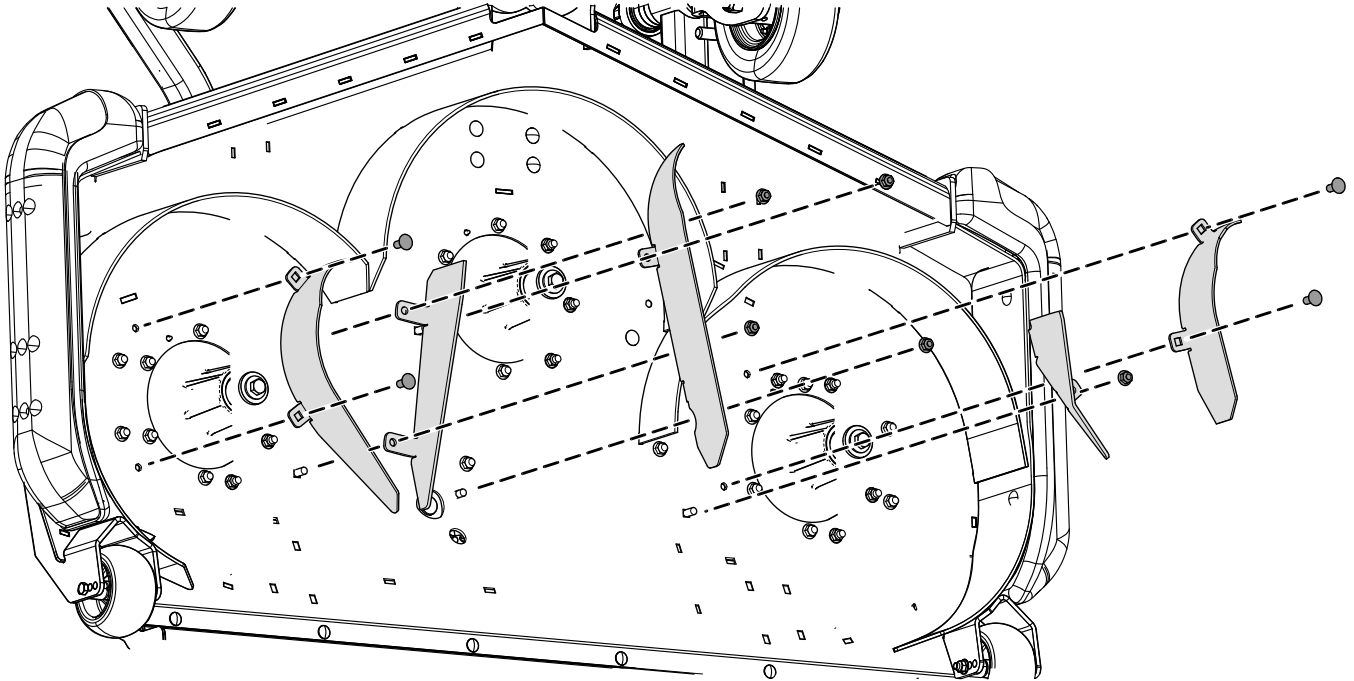
Guarde las piezas por si retira el kit en el futuro.



Figura 5

g308833

5

Instalación de los deflectores Recycler

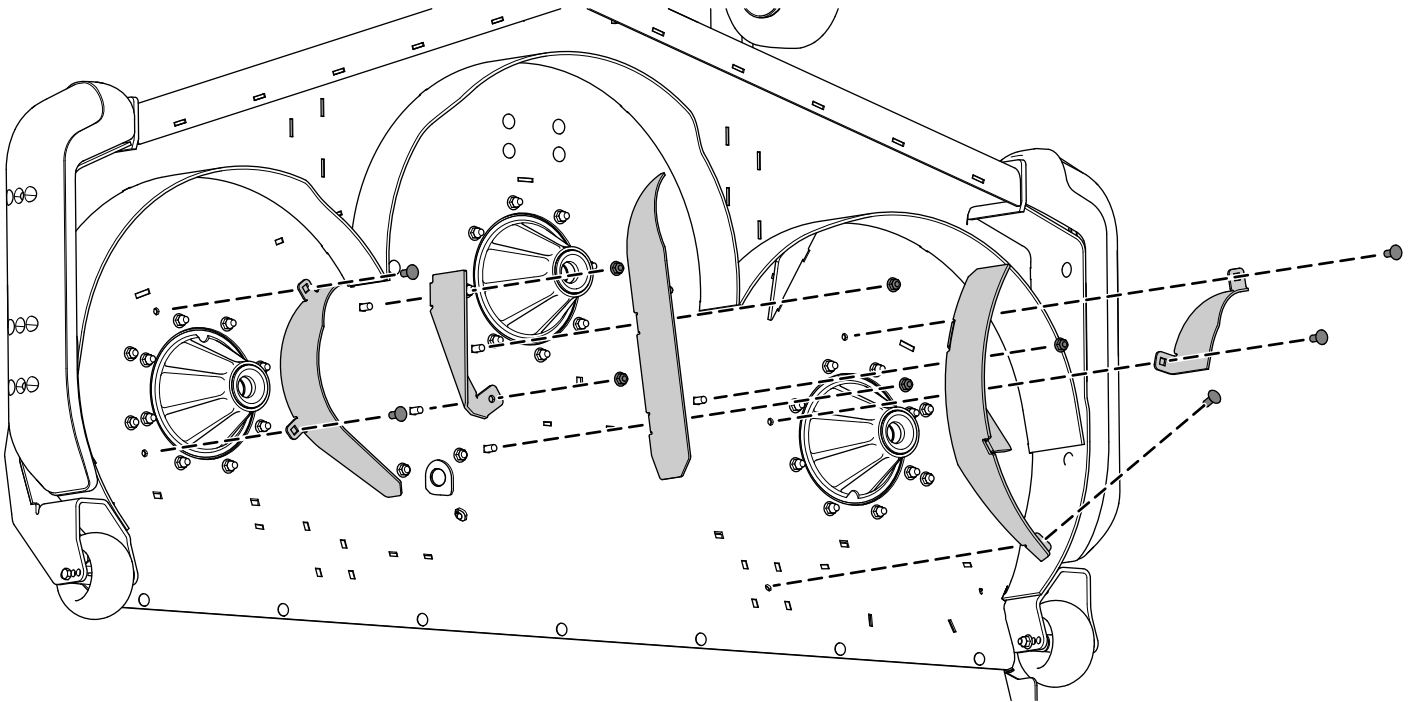
Piezas necesarias en este paso:

1	Deflector trasero derecho
1	Deflector trasero central
1	Deflector trasero izquierdo
2	Deflector golpeador lateral
1	Deflector golpeador central
12	Contratuercas ($\frac{3}{8}$ ")
12	Perno de cuello cuadrado ($\frac{3}{8}$ " x $\frac{7}{8}$ ")

Carcasas de corte de 152 cm

1. Sujete provisionalmente el deflector trasero derecho a la carcasa de corte usando 3 pernos de cuello cuadrado ($\frac{3}{8}$ " x $\frac{7}{8}$ ") y 3 contratuercas ($\frac{3}{8}$ "), como se muestra en la [Figura 6](#).
2. Sujete provisionalmente el deflector trasero izquierdo a la carcasa de corte usando 3 pernos de cuello cuadrado ($\frac{3}{8}$ " x $\frac{7}{8}$ ") y 3 contratuercas ($\frac{3}{8}$ "), como se muestra en la [Figura 6](#).
3. Sujete provisionalmente el deflector trasero central a la carcasa de corte usando 2 pernos de cuello cuadrado ($\frac{3}{8}$ " x $\frac{7}{8}$ ") y 2 contratuercas ($\frac{3}{8}$ "), como se muestra en la [Figura 6](#).
4. Sujete provisionalmente el deflector central trasero al deflector trasero derecho usando 1 perno de cuello cuadrado ($\frac{3}{8}$ " x $\frac{7}{8}$ ") y una contratuerca ($\frac{3}{8}$ "), como se muestra en la [Figura 6](#).
5. Sujete provisionalmente los 2 deflectores golpeadores laterales y el deflector golpeador central usando 3 pernos de cuello cuadrado ($\frac{3}{8}$ " x $\frac{7}{8}$ ") y 3 contratuercas ($\frac{3}{8}$ "), como se muestra en la [Figura 6](#).

Nota: El extremo con gancho de cada deflector golpeador se conecta a la ranura del deflector de la cámara.

Nota: Puede ser necesario aflojar el deflector de unión para que encaje correctamente el gancho del extremo del deflector golpeador.

6. Tapone los orificios usando las fijaciones retiradas en el procedimiento [2 Retirada de los tapones](#) ([página 2](#)).

Instale pernos de cuello cuadrado en los orificios cuadrados. Instale pernos de cabeza de botón en los orificios redondos.

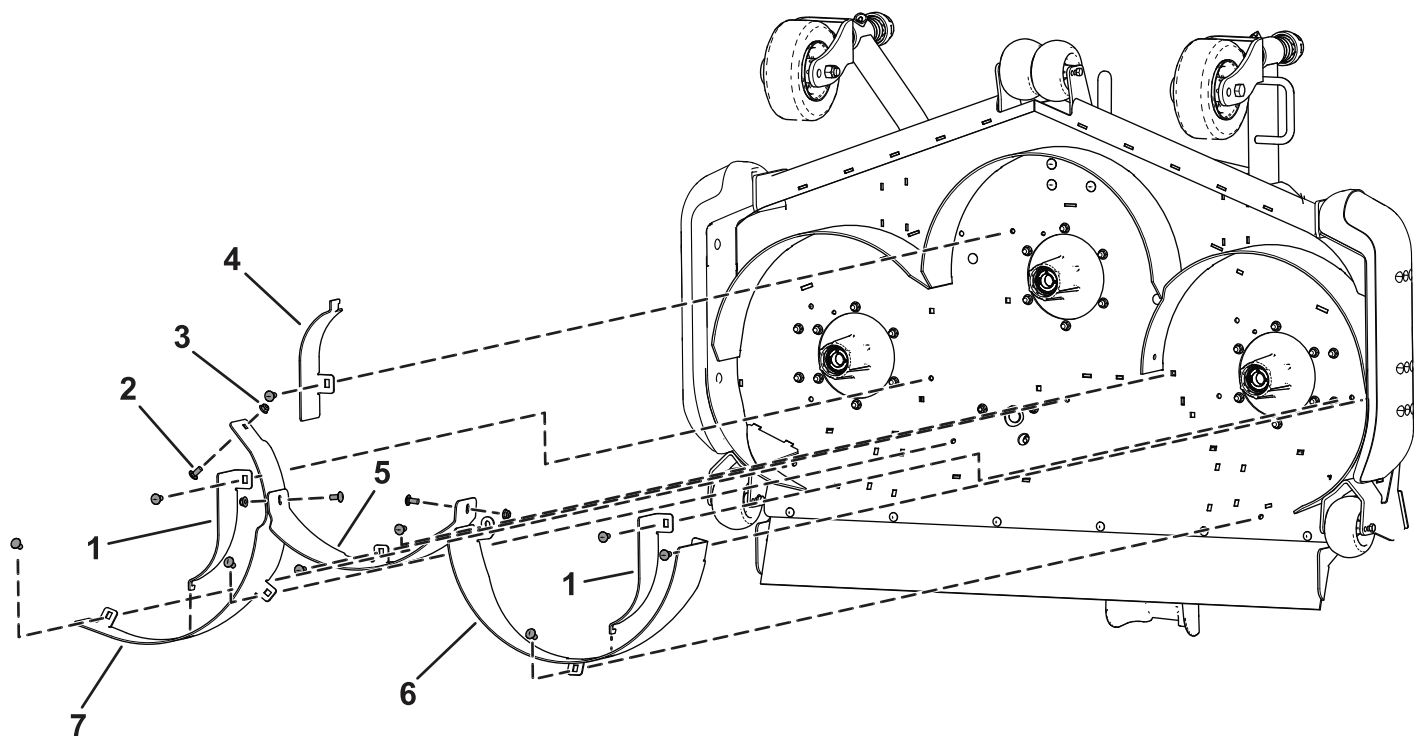

g306693

Figura 6

- | | |
|---|--------------------------------|
| 1. Deflector golpeador lateral | 5. Deflector trasero central |
| 2. Perno de cuello cuadrado ($\frac{3}{8}$ " x $\frac{7}{8}$ ") | 6. Deflector trasero izquierdo |
| 3. Contratuerca ($\frac{3}{8}$ ") | 7. Deflector trasero derecho |
| 4. Deflector golpeador central | |

Carcasas de corte de 183 cm

1. Sujete provisionalmente el deflector trasero derecho a la carcasa de corte usando 2 pernos de cuello cuadrado ($\frac{3}{8}$ " x $\frac{7}{8}$ ") y 2 contratuercas ($\frac{3}{8}$ "), como se muestra en la [Figura 7](#).
2. Sujete provisionalmente el deflector trasero izquierdo a la carcasa de corte usando 2 pernos de cuello cuadrado ($\frac{3}{8}$ " x $\frac{7}{8}$ ") y 2 contratuercas ($\frac{3}{8}$ "), como se muestra en la [Figura 7](#).
3. Sujete provisionalmente el deflector trasero central a la carcasa de corte usando 3 pernos de cuello cuadrado ($\frac{3}{8}$ " x $\frac{7}{8}$ ") y 3 contratuercas ($\frac{3}{8}$ "), como se muestra en la [Figura 7](#).
4. Sujete provisionalmente el deflector central trasero al deflector trasero derecho y al deflector trasero izquierdo usando 2 pernos de cuello cuadrado ($\frac{3}{8}$ " x $\frac{7}{8}$ ") y 2 contratuercas ($\frac{3}{8}$ "), como se muestra en la [Figura 7](#).
5. Sujete provisionalmente los 2 deflectores golpeadores laterales y el deflector golpeador central usando 3 pernos de cuello cuadrado ($\frac{3}{8}$ " x $\frac{7}{8}$ ") y 3 contratuercas ($\frac{3}{8}$ "), como se muestra en la [Figura 7](#).

Nota: El extremo con gancho de cada deflector golpeador se conecta a la ranura del deflector de la cámara.

Nota: Puede ser necesario aflojar el deflector de unión para que encaje correctamente el gancho del extremo del deflector golpeador.

6. Tapone los orificios usando las fijaciones retiradas en el procedimiento [2 Retirada de los tapones](#) ([página 2](#)).

Instale pernos de cuello cuadrado en los orificios cuadrados. Instale pernos de cabeza de botón en los orificios redondos.

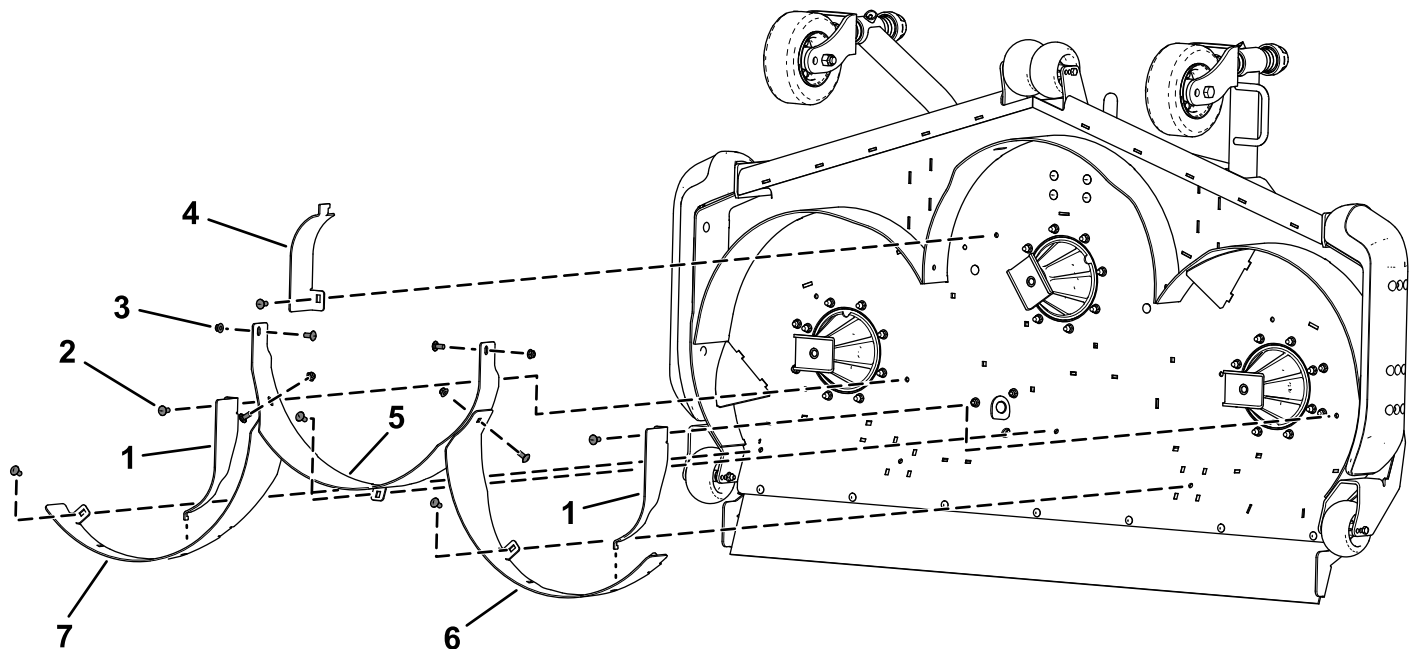

g306198

Figura 7

- | | |
|---|--------------------------------|
| 1. Deflector golpeador lateral | 5. Deflector trasero central |
| 2. Perno de cuello cuadrado ($\frac{3}{8}$ " x $\frac{7}{8}$ ") | 6. Deflector trasero izquierdo |
| 3. Contratuerca ($\frac{3}{8}$ ") | 7. Deflector trasero derecho |
| 4. Deflector golpeador central | |

6

Cómo instalar las cuchillas

No se necesitan piezas

Procedimiento

Instale la cuchilla, el protector de césped y el perno de la cuchilla, y apriete el perno a 115–149 N·m, según se muestra en [Figura 8](#).

Importante: La parte curva de la cuchilla debe apuntar hacia el interior de la carcasa del cortacésped para asegurar un corte correcto.

Nota: Después de golpear un objeto extraño, apriete todas las tuercas de las poleas de los ejes de las cuchillas a entre 115 y 149 N·m.



Figura 8

1. Perno de la cuchilla 2. Protector de césped

7

Apriete de las fijaciones

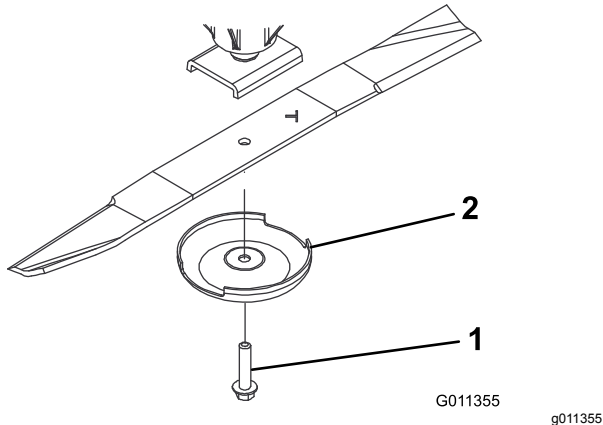
No se necesitan piezas

Procedimiento

1. Apriete todos los pernos y tuercas de los deflectores.
2. Gire las cuchillas y compruebe que hay espacio suficiente entre las cuchillas y los deflectores. Si no hay, afloje los deflectores hasta que quede espacio, y luego fije los deflectores.

8

Terminación de la instalación

No se necesitan piezas

Procedimiento

Gire la carcasa de corte a la posición de SIEGA; consulte el *Manual del operador*.

9

Reconversión a descarga trasera

No se necesitan piezas

Procedimiento

1. Aparque la máquina en una superficie nivelada.
2. Accione el freno de estacionamiento.
3. Eleve la carcasa de corte a la posición de TRANSPORTE; consulte el *Manual del operador*.
4. Apague el motor y retire la llave.
5. Gire la carcasa de corte a la posición de MANTENIMIENTO; consulte el *Manual del operador*.
6. Retire los deflectores Recycler.
Guarde las fijaciones.
7. Cambie las cuchillas Recycler por cuchillas estándar (en su caso).
8. Instale los pernos allen ($\frac{3}{8}$ " x $\frac{3}{4}$ ") y las tuercas con arandela prensada ($\frac{3}{8}$ ") en los orificios de la parte superior de la carcasa con la cabeza del perno debajo.

Nota: Es imprescindible taponar todos los orificios abiertos que no estén cubiertos por protectores de correa o por el bastidor, para evitar que se lance arena y/u otros objetos pequeños a través de la carcasa.