



Count on it.

Manual del operador

**Ensacador doble completo E-Z
Vac™**

Cortacésped de asiento de giro cero TITAN®

Nº de modelo 79346—Nº de serie 40000000 y superiores

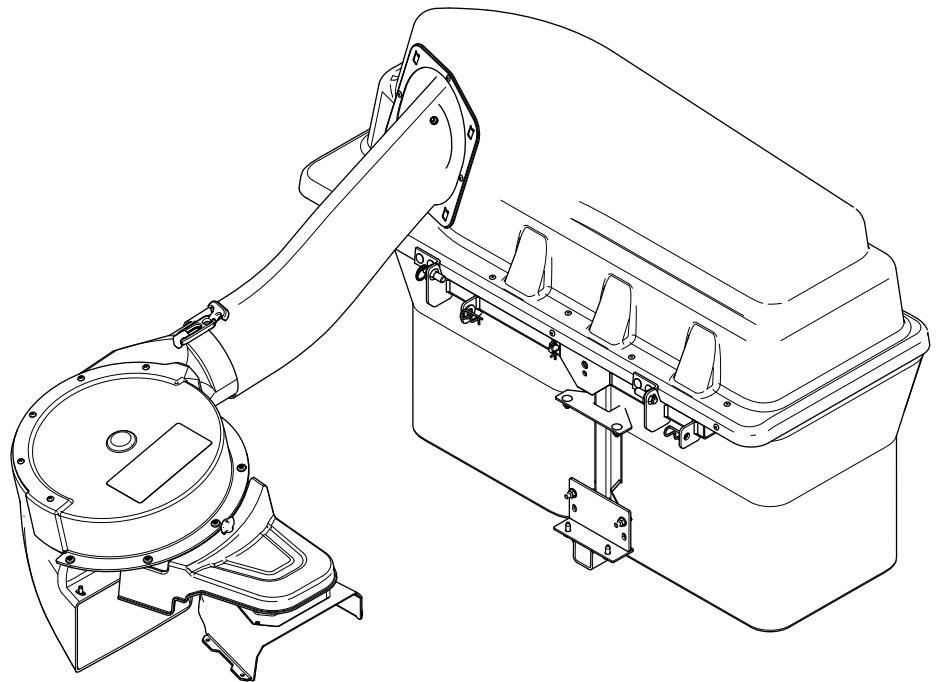

⚠ ADVERTENCIA

CALIFORNIA

Advertencia de la Propuesta 65

El uso de este producto puede provocar la exposición a sustancias químicas que el Estado de California considera causantes de cáncer, defectos congénitos u otros trastornos del sistema reproductor.

Nº de modelo _____

Nº de serie _____

Este manual identifica peligros potenciales y contiene mensajes de seguridad identificados por el símbolo de alerta de seguridad (Figura 2), que señala un peligro que puede causar lesiones graves o la muerte si usted no sigue las precauciones recomendadas.



Figura 2

g000502

Introducción

Lea este manual detenidamente para aprender a utilizar y mantener correctamente su producto, y para evitar lesiones y daños al producto. Usted es responsable de utilizar el producto de forma correcta y segura.

Visite www.Toro.com para buscar materiales de formación y seguridad o información sobre accesorios, para localizar un distribuidor o para registrar su producto.

Cuando necesite asistencia técnica, piezas genuinas Toro o información adicional, póngase en contacto con un Servicio Técnico Autorizado o con Asistencia al Cliente de Toro, y tenga a mano los números de modelo y serie de su producto. Figura 1 identifica la ubicación de los números de modelo y serie en el producto. Escriba los números en el espacio provisto.



Figura 1

1. Ubicación de los números de modelo y de serie

Este manual utiliza 2 palabras más para resaltar información. **Importante** llama la atención sobre información mecánica especial, y **Nota** resalta información general que merece una atención especial.

Contenido

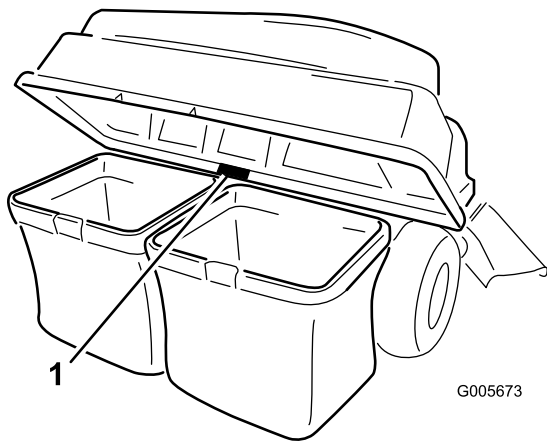
Seguridad	3
Seguridad durante el remolcado	4
Pegatinas de seguridad e instrucciones	4
Montaje	6
1 Preparación de la máquina	7
2 Instalación del peso	7
3 Retirada del deflector de hierba y la cubierta de la correa	8
4 Instalación del deflector y el soporte del soplador	9
5 Instalación del conjunto de la polea, la cubierta de la correa y el perno de cuello largo	10
6 Instalación de la placa de enganche	11
7 Instalación de la varilla de cierre	13
8 Ensamblaje de la tapa del ensacador	13
9 Instalación de la tapa del ensacador	14
10 Instalación del conjunto del soplador	15
11 Instalación de la correa del soplador y la cubierta del ensacador motorizado	16
12 Instalación de los tubos de descarga	17
Operación	20
Vaciado de las bolsas de recogida	20
Cómo despejar atascos en el ensacador	21
Cómo retirar el ensacador	21
Consejos de operación	22
Mantenimiento	24
Calendario recomendado de mantenimiento	24
Preparación para el mantenimiento	24

Seguridad

Limpieza de la rejilla de la tapa.....	24
Limpieza del ensacador y de las bolsas	25
Inspección de la correa de soplador.....	25
Sustitución de la correa del soplador	25
Inspección del ensacador	25
Inspección de las cuchillas del cortacésped	26
Almacenamiento	26
Almacenamiento del accesorio ensacador	26
Solución de problemas	27

- Familiarícese con la operación segura del equipo, los controles del operador y las señales de seguridad.
- Extreme las precauciones cuando utilice el recogedor u otros accesorios. Éstos pueden cambiar la estabilidad y las características de operación de la máquina.
- Para mejorar la estabilidad, siga las instrucciones del fabricante para añadir o retirar pesos en las ruedas o contrapesos.
- No utilice un recogedor en pendientes o cuestas empinadas. Un recogedor de hierba pesado podría causar una pérdida de control o un vuelco de la máquina.
- Vaya más despacio y extreme la precaución en las pendientes. Asegúrese de conducir en la dirección recomendada en las pendientes. Las condiciones del césped pueden afectar a la estabilidad de la máquina. Extreme las precauciones al operar cerca de terraplenes.
- Haga todos los movimientos en cuestas y pendientes de forma lenta y gradual. No haga giros bruscos, o cambios bruscos de velocidad o de dirección.
- El recogedor puede obstruir la vista hacia atrás. Extreme las precauciones al usar la máquina en marcha atrás.
- Tenga cuidado al cargar o descargar la máquina en/desde un remolque o un camión.
- No utilice la máquina nunca con el deflector de descarga elevado, retirado o modificado, a menos que utilice un recogedor.
- Mantenga las manos y los pies alejados de las piezas en movimiento. No haga ajustes mientras el motor está funcionando.
- Antes de abandonar el puesto del operador por cualquier razón, incluso para vaciar el recogedor o desatascar el conducto, pare la máquina en un lugar llano, desengrane las transmisiones, calce las ruedas y apague el motor.
- Si usted retira el recogedor, asegúrese de instalar cualquier deflector de descarga o protector que pudiera haber sido retirado para instalar el recogedor. No haga funcionar el cortacésped sin tener colocado el recogedor completo o el deflector de hierba.
- Pare el motor antes de retirar el recogedor o desatascar el conducto.
- No deje hierba en el recogedor durante periodos extendidos de tiempo.
- Los componentes del recogehierbas están sujetos a desgaste, daños y deterioro, lo que podría

exponerle a las piezas móviles o permitir la expulsión de objetos hacia el exterior. Compruebe con frecuencia los componentes y sustitúyalos con las piezas recomendadas por el fabricante cuando sea necesario.

- No deje que suban niños u otras personas en los equipos remolcados.
- En las pendientes, el peso del equipo remolcado puede causar una pérdida de tracción y de control. Reduzca el peso remolcado y vaya más despacio.
- La distancia de parada aumenta con el peso de la carga remolcada. Conduzca lentamente y deje una distancia de parada mayor.
- Haga giros abiertos para mantener el accesorio alejado de la máquina.
- No remolque una carga que pese más que el vehículo de remolque.

Seguridad durante el remolcado

- Enganche el equipo a remolcar únicamente en el punto de enganche.
- Siga las recomendaciones del fabricante del accesorio sobre los límites de peso de los equipos remolcados y sobre remolcar en pendientes.

Pegatinas de seguridad e instrucciones



Las pegatinas de seguridad e instrucciones están a la vista del operador y están ubicadas cerca de cualquier zona de peligro potencial. Sustituya cualquier pegatina que esté dañada o que falte.

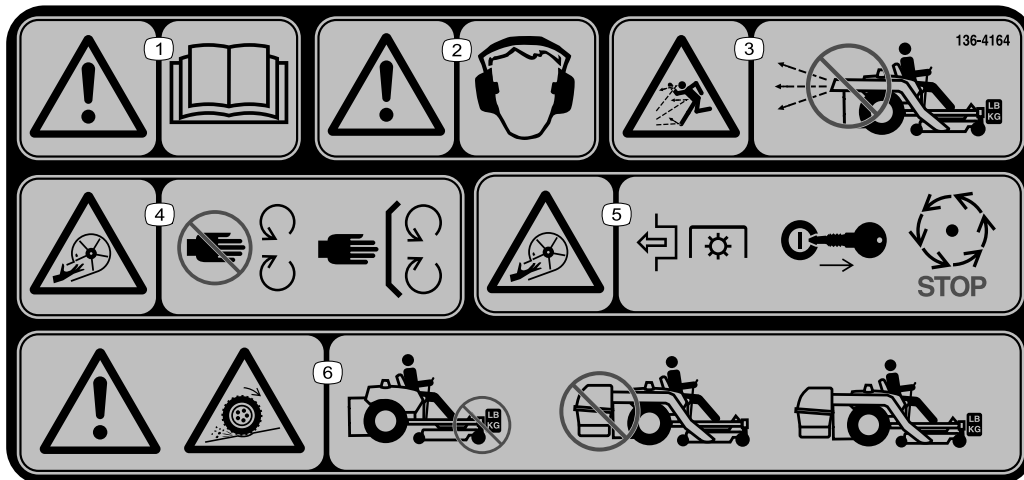

136-4164

decal136-4164

1. Advertencia – lea el *manual del operador*.
2. Advertencia – debe llevarse protección auditiva.
3. Peligro de objetos arrojados – no utilice el soplador a menos que el sistema completo esté instalado y bloqueado.
4. Peligro de corte/desmembramiento; impulsor – no se acerque a las piezas en movimiento; mantenga colocados todos los protectores y defensas.
5. Peligro de corte/desmembramiento, impulsor – desengrane la TDF, retire la llave y espere a que se detengan todas las piezas en movimiento.
6. Advertencia; pérdida de tracción – no utilizar únicamente con los contrapesos instalados; no utilizar únicamente con el E-Z Vac instalado; utilizar únicamente con el E-Z Vac y los contrapesos instalados.



decal109-6809

109-6809

1. Peligro de aplastamiento de la mano – no retire el ensacador entero de la máquina; abra la tapa del ensacador y retire las bolsas del mismo. No retire la tapa del ensacador si está cerrada; abra la tapa del ensacador y luego retírela.

▲ WARNING: Cancer and Reproductive Harm - www.P65Warnings.ca.gov.
For more information, please visit www.ttcocaprop65.com

133-8061

decal133-8061

133-8061

Montaje

Piezas sueltas

Utilice la tabla siguiente para verificar que no falta ninguna pieza.

Procedimiento	Descripción	Cant.	Uso
1	No se necesitan piezas	–	Preparación de la máquina.
2	Bandeja del peso Soporte de la bandeja del peso izquierdo Soporte de la bandeja del peso derecho Peso de maletín – 16 kg Varilla de retención Perno ($\frac{3}{8}$ " x $1\frac{1}{4}$ ") Tuerca con arandela prensada ($\frac{3}{8}$ ") Perno de cuello cuadrado ($\frac{3}{8}$ " x 1") Perno autorroscante ($\frac{5}{16}$ " x $\frac{3}{4}$ ")	1 1 1 1 1 2 4 2 2	Instalación del peso.
3	No se necesitan piezas	–	Retirada del deflector de hierba y la cubierta de la correa.
4	Soporte del soplador Tornillo de cabeza hexagonal con arandela prensada ($\frac{3}{8}$ " x $\frac{3}{4}$ ") Deflector Perno de cuello cuadrado ($\frac{5}{16}$ " x $\frac{3}{4}$ ") Tuerca con arandela prensada ($\frac{5}{16}$ ")	1 2 1 4 4	Instalación del deflector y el soporte del soplador.
5	Conjunto de la polea Cubierta de la correa	1 1	Instale el conjunto de la polea y la cubierta de la correa.
6	Soporte de estabilización Perno de cuello cuadrado ($\frac{5}{16}$ " x $\frac{3}{4}$ ") Contratuerca ($\frac{5}{16}$ ") Tornillo autorroscante ($\frac{5}{16}$ " x $\frac{3}{4}$ ") Perno ($\frac{5}{16}$ " x 1") Bastidor de giro Chaveta Varilla Arandela	1 2 4 2 2 1 2 2 2	Instalación de la placa de enganche.
7	Varilla de cierre Chaveta	1 1	Instalación de la varilla de cierre.
8	Tapa del ensacador Rejilla del ensacador Chaveta	1 1 2	Ensamblaje de la tapa del ensacador.
9	Bolsa de recogida	2	Instalación de la tapa del ensacador.
10	Conjunto del soplador	1	Instalación del conjunto del soplador.
11	Cubierta del ensacador motorizado Correa del soplador	1 1	Instalación de la correa del soplador y la cubierta del ensacador motorizado.

Procedimiento	Descripción	Cant.	Uso
12	Tubo superior	1	Instalación de los tubos de descarga.
	Tornillo (1/4" x 3/4")	2	
	Arandela (1/4")	2	
	Contratuerca (1/4")	2	
	Tubo inferior	1	

Los lados derecho e izquierdo de la máquina se determinan desde la posición normal del operador.

1

Preparación de la máquina

No se necesitan piezas

Procedimiento

Realice el procedimiento siguiente para preparar la máquina para la instalación del soplador y el kit de acabado.

1. Aparque la máquina en una superficie nivelada.
2. Desengrane el mando de control de las cuchillas, ponga el freno de estacionamiento y mueva las palancas de control de movimiento hacia fuera a la posición de BLOQUEO/PUNTO MUERTO.
3. Pare el motor y retire la llave.
4. Asegúrese de que la máquina se encuentra inmovilizada antes de empezar a trabajar en ella.
5. Repare las zonas dobladas o dañadas de la carcasa de la máquina y reponga las piezas que falten.
6. Limpie los residuos de la carcasa y de la parte trasera de la máquina para facilitar la instalación.

2

Instalación del peso

Piezas necesarias en este paso:

1	Bandeja del peso
1	Soporte de la bandeja del peso izquierdo
1	Soporte de la bandeja del peso derecho
1	Peso de maletín – 16 kg
1	Varilla de retención
2	Perno (3/8" x 1 1/4")
4	Tuerca con arandela prensada (3/8")
2	Perno de cuello cuadrado (3/8" x 1")
2	Perno autorroscante (5/16" x 3/4")

Procedimiento

⚠ CUIDADO

El ensacador cambia la distribución de peso de la máquina. La utilización de la máquina sin los pesos delanteros puede causar inestabilidad, que podría dar lugar a una pérdida de control.

Asegúrese de que los pesos delanteros están correctamente instalados antes de usar la máquina con el ensacador.

1. Retire el perno y la tuerca de los lados izquierdo y derecho de la plataforma, donde se instalarán los soportes de la bandeja de pesos.
2. Utilice los 2 pernos autorroscantes (5/16" x 3/4"), 2 pernos (3/8" x 1 1/4") y tuercas con arandela prensada (3/8") para sujetar los soportes izquierdo y derecho de la bandeja de pesos a la máquina (Figura 3).



Figura 3
Vista recortada

- | | |
|---|---|
| 1. Soportes de la bandeja de pesos | 3. Tuerca con arandela prensada ($\frac{3}{8}$ " |
| 2. Perno ($\frac{3}{8}$ " x $1\frac{1}{4}$ " | 4. Perno autorroscante ($\frac{5}{16}$ " x $\frac{3}{4}$ " |

3. Utilice los 2 pernos de cuello cuadrado ($\frac{3}{8}$ " x 1") y tuercas con arandela prensada para sujetar la bandeja de pesos a los soportes (Figura 4).

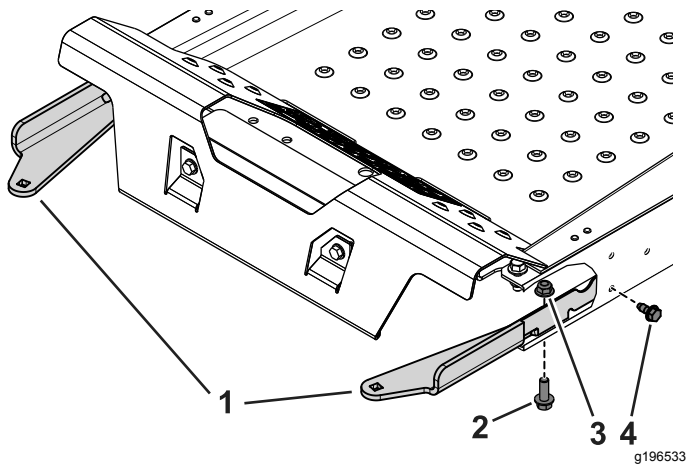

Figura 4

- | | |
|---|---|
| 1. Perno de cuello cuadrado ($\frac{3}{8}$ " x 1") | 3. Bandeja del peso |
| 2. Soporte de la bandeja de pesos | 4. Tuerca con arandela prensada ($\frac{3}{8}$ " |

4. Inserte el peso de maletín en la bandeja de pesos con el lado de la ranura hacia la parte delantera de la máquina (Figura 5).

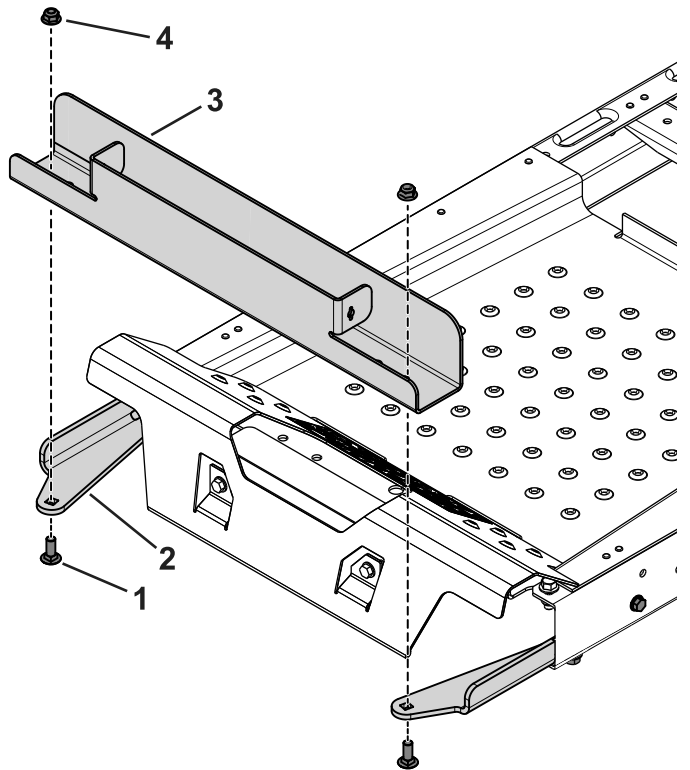

Figura 5

- | | |
|-------------------------|--------------------|
| 1. Varilla de retención | 3. Peso de maletín |
| 2. Bandeja del peso | |

5. Introduzca la varilla de retención en la bandeja y gírela a la posición de bloqueo (Figura 5).

Importante: Retire el peso de maletín cada vez que retire el accesorio de ensacado.

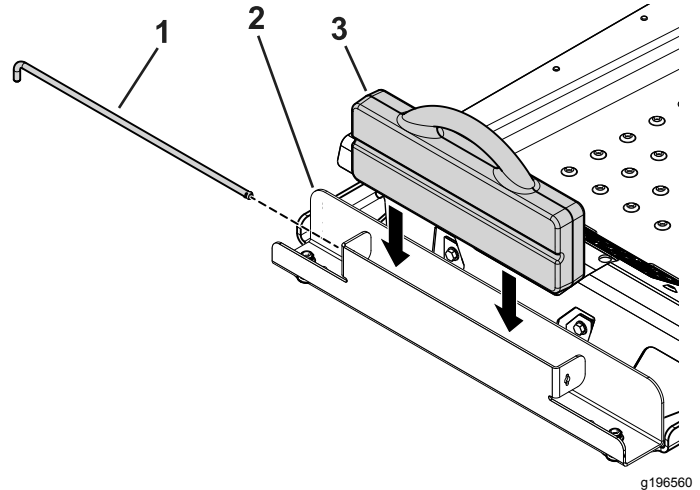
3

Retirada del deflector de hierba y la cubierta de la correa

No se necesitan piezas

Procedimiento

⚠ ADVERTENCIA

Si el hueco de descarga se deja destapado, la máquina podría arrojar objetos hacia usted o hacia otras personas y causar lesiones graves. También podría producirse un contacto con la cuchilla.

No utilice nunca el cortacésped sin haber instalado una placa de mulching, un deflector de descarga o un sistema de recogida de hierba.

Compruebe que el deflector de hierba no está deteriorado antes de cada uso. Sustituya cualquier pieza dañada antes de utilizar la máquina.

1. Desenganche el muelle de la muesca del soporte del deflector y retire la chaveta (modelos CE solamente), deslice hacia fuera la varilla de los soportes soldados de carcasa, el muelle y el deflector de descarga (Figura 6).

Nota: Su conducto puede tener un aspecto diferente del modelo ilustrado.



Figura 6

g190642

- | | |
|-----------------------------------|-----------------------------------|
| 1. Varilla | 4. Muelle |
| 2. Pasador (modelos CE solamente) | 5. Soportes de la carcasa |
| 3. Deflector | 6. Muelle instalado en la varilla |

2. Retire el deflector (Figura 6).
3. Retire los 4 tornillos (1/4" x 1/2") que sujetan la cubierta derecha de la correa, y retire la cubierta de la correa (Figura 7).

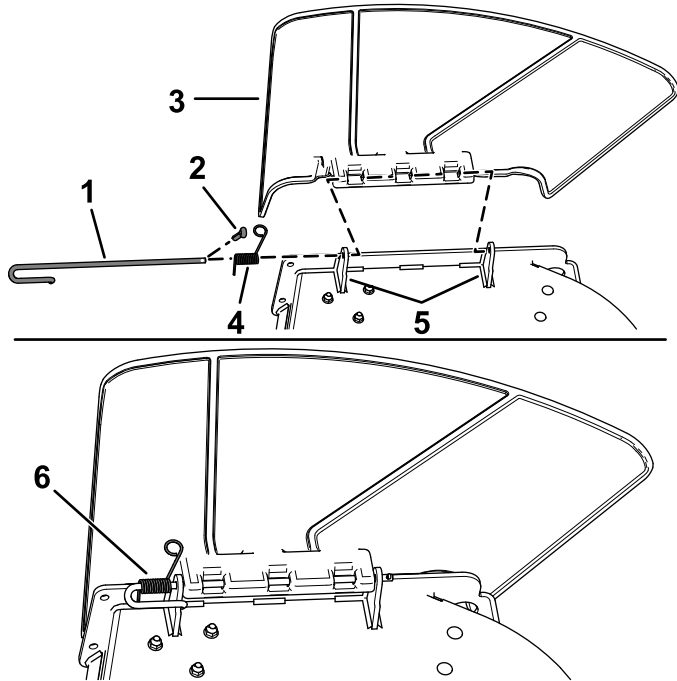
Nota: Guarde los 4 tornillos (1/4" x 1/2") para su instalación en el Procedimiento 5 Instalación del conjunto de la polea, la cubierta de la correa y el perno de cuello largo (página 10).



Figura 7

g200974

- | | |
|---------------------------|--------------------------|
| 1. Tornillo (1/4" x 1/2") | 2. Cubierta de la correa |
|---------------------------|--------------------------|

4

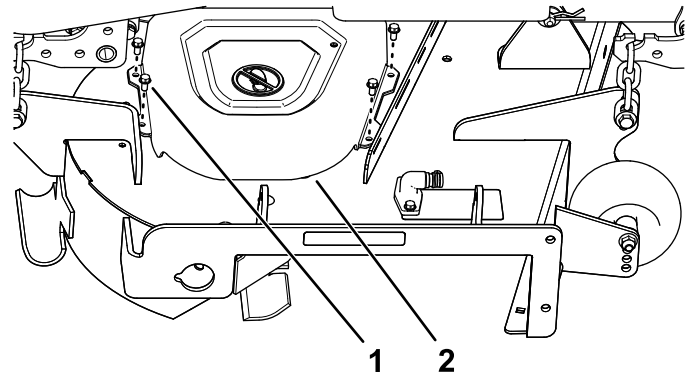
Instalación del deflector y el soporte del soplador

Piezas necesarias en este paso:

1	Soporte del soplador
2	Tornillo de cabeza hexagonal con arandela prensada (3/8" x 3/4")
1	Deflector
4	Perno de cuello cuadrado (5/16" x 3/4")
4	Tuerca con arandela prensada (5/16")

Procedimiento

1. Instale el soporte del soplador en la carcasa de corte usando 2 tornillos de cabeza hexagonal con arandela prensada (3/8" x 3/4"), según se muestra en Figura 8.



Figura 8

1. Tornillo de cabeza hexagonal con arandela prensada (5/16" x 3/4")
2. Soporte del soplador

2. Retire el perno y la tuerca existentes de la carcasa de corte (Figura 9).

Importante: En carcasas de corte de 122 cm y 152 cm, sólo hay un perno y una tuerca que retirar.

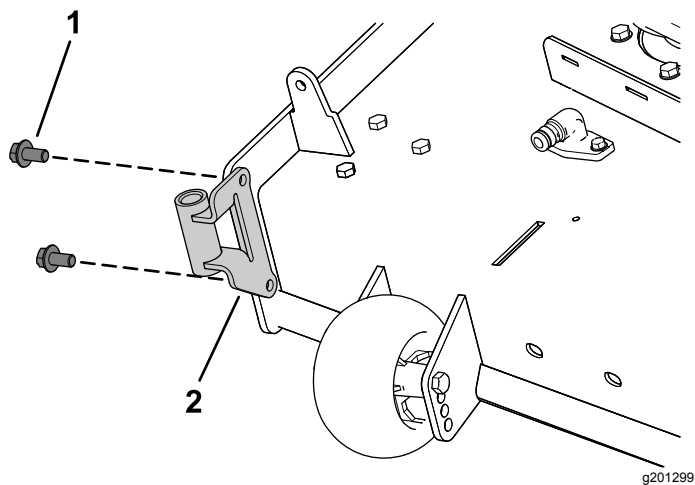
En carcasas de corte de 137 cm, retire el perno y la tuerca, según se muestra en Figura 9.



Figura 9

1. Perno existente
2. Tuerca existente

3. Instale el lado izquierdo del deflector con un perno de cuello cuadrado (5/16" x 3/4") y una tuerca con arandela prensada (5/16"), según se muestra en Figura 10.

4. Afloje los 2 pernos de cuello cuadrado (5/16" x 3/4") en las ranuras del deflector, y deslice el deflector hasta que el orificio esté alineado con el orificio de la carcasa de corte (Figura 10).

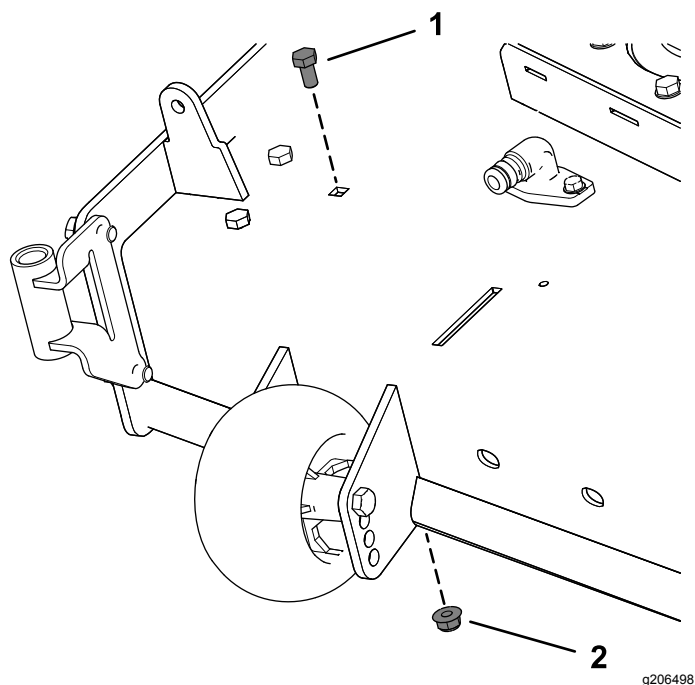
5. Instale el deflector según se muestra en Figura 10.

Importante: Asegúrese de usar el orificio correcto para el deflector; consulte Figura 10.

6. Apriete los 2 pernos de cuello cuadrado (5/16" x 3/4") en las ranuras del deflector (Figura 10).



Figura 10

Carcasa de corte de 137 cm ilustrada

1. Deflector interior
2. Orificio para la instalación en carcasas de corte de 122 cm y 152 cm.
3. Orificio para la instalación en carcasas de corte de 137 cm.
4. Cuchilla derecha
5. Deflector exterior
6. Instale este perno de cuello cuadrado (5/16" x 3/4") y una tuerca con arandela prensada (5/16") después de deslizar el deflector.
7. Ranuras del deflector
8. Afloje estos 2 pernos de cuello cuadrado (5/16" x 3/4") y 2 tuercas con arandela prensada (5/16").
9. Instale este perno de cuello cuadrado (5/16" x 3/4") y una tuerca con arandela prensada (5/16") primero.

5

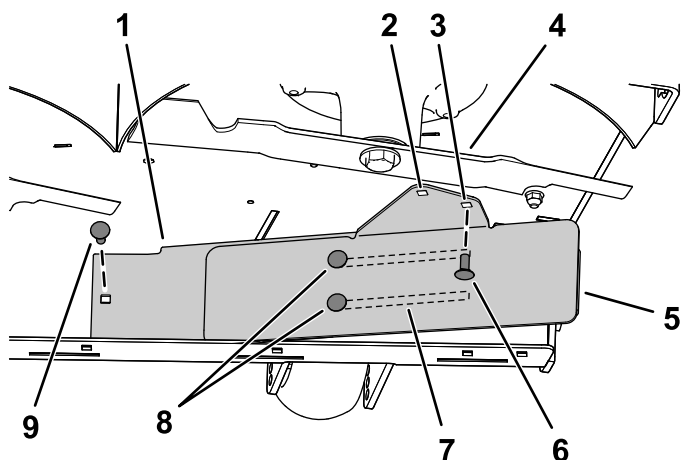
Instalación del conjunto de la polea, la cubierta de la correa y el perno de cuello largo

Piezas necesarias en este paso:

1	Conjunto de la polea
1	Cubierta de la correa

Procedimiento

1. Retire la tuerca y la arandela de la polea derecha de la carcasa de corte.
2. Instale el conjunto de la polea en la polea derecha de la carcasa de corte con la tuerca y la arandela que retiró anteriormente (Figura 11).

Importante: En carcasas de corte de 122 cm, utilice la polea de soplador pequeña. En carcasas de 137 cm y 152 cm, utilice la polea de soplador grande.

3. Apriete la tuerca a 136–149 N·m.



Figura 11

Carcasa de corte de 137 cm ilustrada

- | | |
|---------------------------------|--|
| 1. Tuerca de la polea existente | 4. Polea existente de la carcasa (eje) |
| 2. Arandela existente | 5. Eje |
| 3. Polea del soplador | |

4. Instale la cubierta nueva sobre la polea con los 4 tornillos ($\frac{1}{4}$ " x $\frac{1}{2}$ "") que retiró anteriormente, según se muestra en Figura 12.

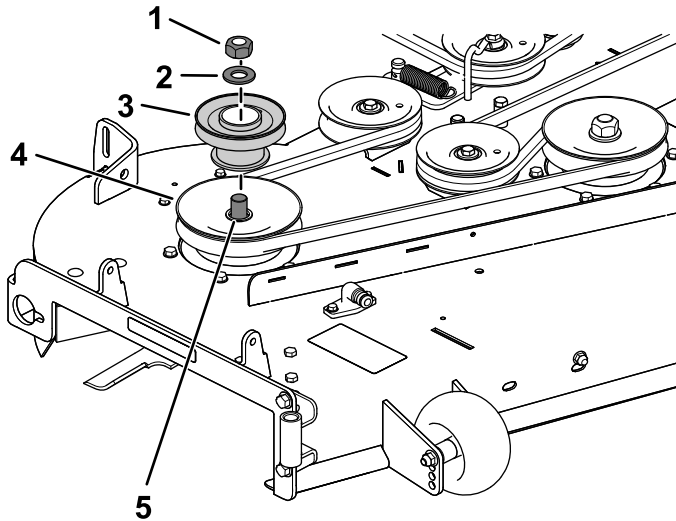

Figura 12

1. Cubierta de la correa
2. Tornillo ($\frac{1}{4}$ " x $\frac{1}{2}$ "")

6

Instalación de la placa de enganche

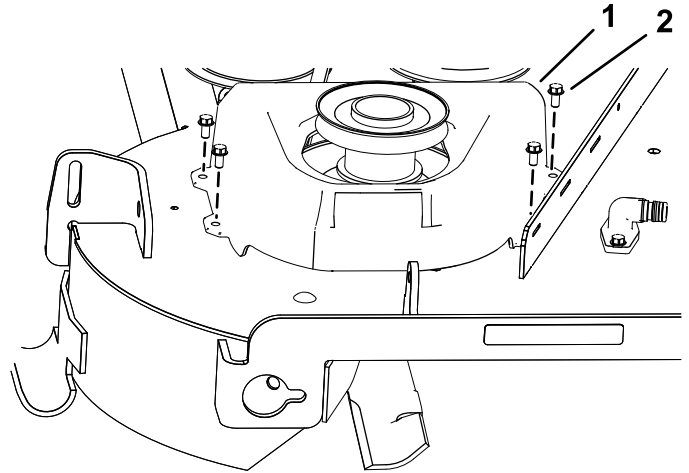
Piezas necesarias en este paso:

1	Soporte de estabilización
2	Perno de cuello cuadrado ($\frac{5}{16}$ " x $\frac{3}{4}$ "")
4	Contratuerca ($\frac{5}{16}$ "")
2	Tornillo autorroscante ($\frac{5}{16}$ " x $\frac{3}{4}$ "")
2	Perno ($\frac{5}{16}$ " x 1"
1	Bastidor de giro
2	Chaveta
2	Varilla
2	Arandela

Procedimiento

1. Retire los 2 pernos, las 2 tuercas y el soporte del enganche de la parte inferior del protector del motor (Figura 13).



Figura 13

g308798

1. Tuerca
2. Soporte de enganche existente
3. Perno

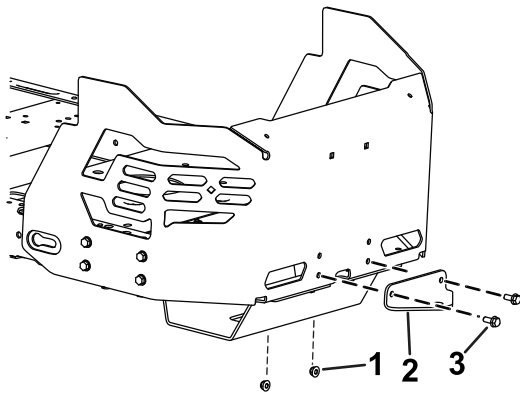

Figura 15

g302477

1. Contratuerca (5/16")
2. Perno (5/16" x 1")

2. Instale el soporte del estabilizador en el protector del motor usando dos pernos de cuello cuadrado (5/16" x 3/4") y 2 contratuercas (5/16"), según se muestra en [Figura 14](#).

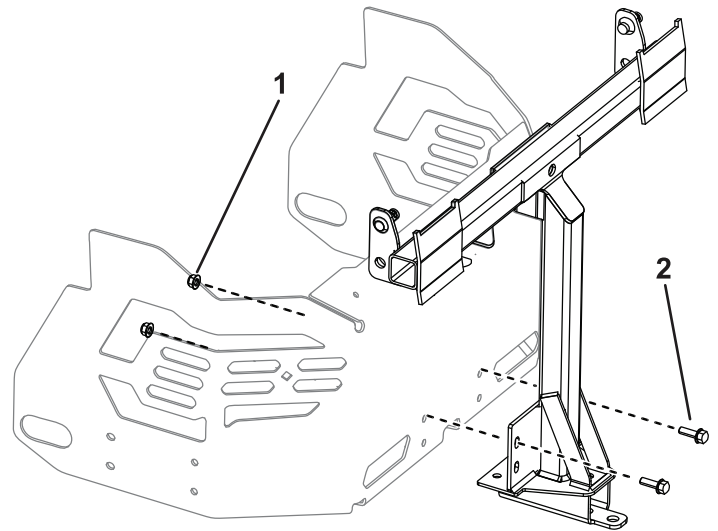

Figura 14

g308799

1. Contratuerca (5/16")
2. Perno de cuello cuadrado (5/16" x 3/4")

3. Retire los 2 tornillos autorroscantes existentes de la parte inferior del bastidor de la máquina ([Figura 16](#)).
4. Sujete provisionalmente el bastidor de giro al bastidor de la máquina usando 2 pernos (5/16" x 1") y 2 contratuercas (5/16"), según se muestra en [Figura 15](#).

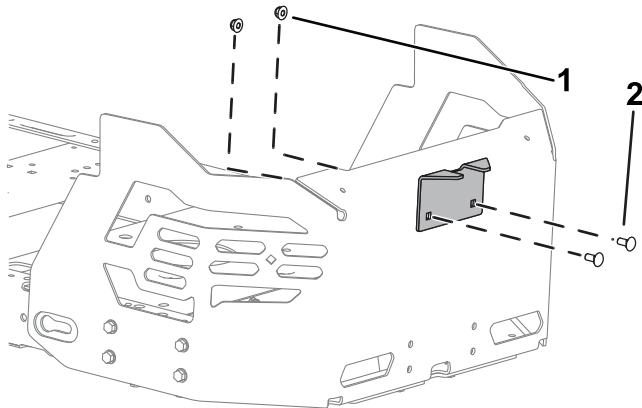
5. Levante el bastidor de giro y sujételo a la parte inferior del bastidor de la máquina usando 2 tornillos autorroscantes (5/16" x 3/4"), según se muestra en [Figura 16](#).



Figura 16

g308797

1. Tornillo autorroscante (5/16" x 3/4")
2. Bastidor de giro

6. Apriete los 2 pernos (5/16" x 1") y las 2 contratuercas (5/16"), según se muestra en [Figura 15](#).
7. Instale el extremo doblado y abocinado de una varilla en la ranura en forme de bocallave del lado izquierdo del bastidor de la máquina, y mueva la varilla hacia atrás para encajarla en el bastidor ([Figura 17](#)).

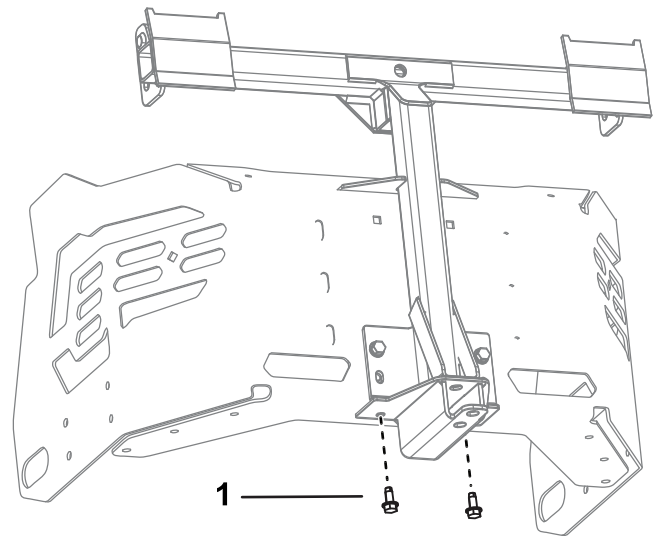
Nota: Repita este paso en el lado derecho de la máquina.

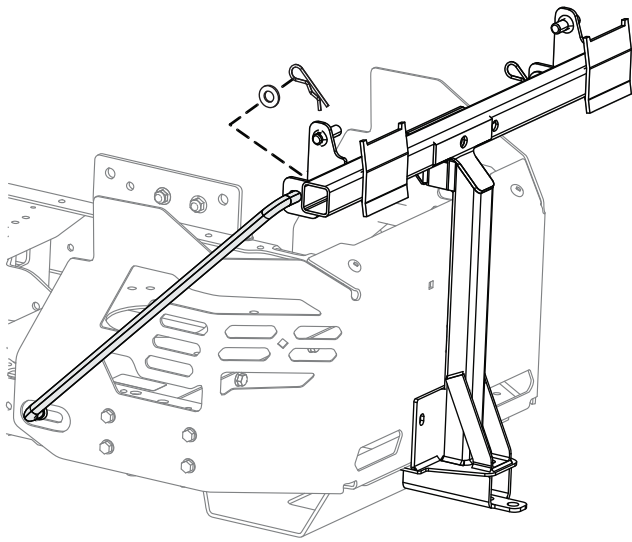

g308335

Figura 17
Lado izquierdo ilustrado

- Introduzca los extremos doblados de las varillas en la placa de enganche, según se indica en [Figura 17](#), y sujete el extremo de cada varilla con una arandela y una chaveta.

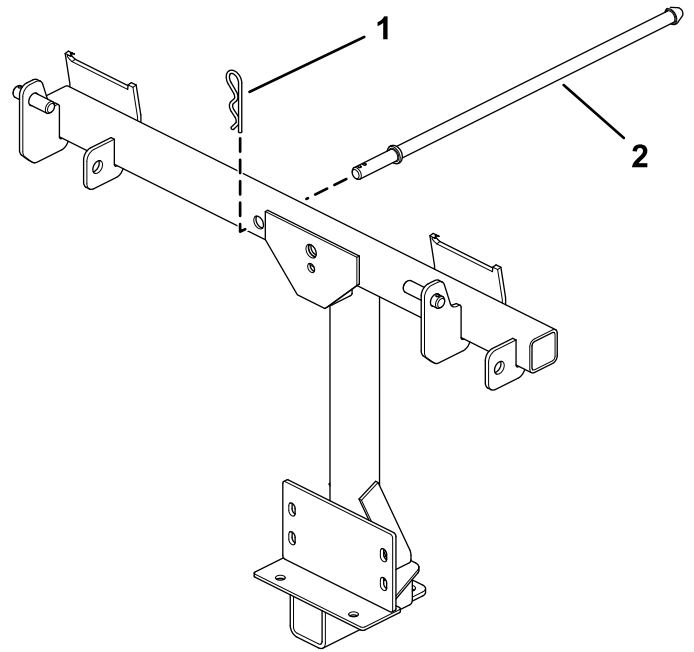

g201213

Figura 18

- Chaveta
- Varilla de cierre

7

Instalación de la varilla de cierre

Piezas necesarias en este paso:

1	Varilla de cierre
1	Chaveta

Procedimiento

Instale la varilla de cierre con una chaveta ([Figura 18](#)).

8

Ensamblaje de la tapa del ensacador

Piezas necesarias en este paso:

1	Tapa del ensacador
1	Rejilla del ensacador
2	Chaveta

Procedimiento

- Ponga la tapa del ensacador boca abajo.
- Instale la rejilla según se muestra en [Figura 19](#), de manera que quede inclinada hacia abajo, hacia las bolsas de recogida.

Nota: Asegúrese de encajar bien las rejillas con un “clic”, y de enganchar las pestañas en la tapa del ensacador.

9

Instalación de la tapa del ensacador

Piezas necesarias en este paso:

2	Bolsa de recogida
---	-------------------

Procedimiento

1. Instale la tapa del ensacador en el bastidor del ensacador.

Nota: Su ensacador puede tener un aspecto diferente del modelo ilustrado.

2. Coloque los soportes sobre las clavijas del bastidor del ensacador, e instale la chaveta circular en el taladro de la clavija derecha (Figura 20).
3. Baje la tapa del ensacador a su posición de funcionamiento.

Nota: Para retirar la chaveta circular, siga girándola en el mismo sentido de la instalación.



Figura 19

g201881

1. Tapa del ensacador
2. Rejilla
3. Pestaña de la rejilla
4. Ranura de la tapa del ensacador
5. Chaveta

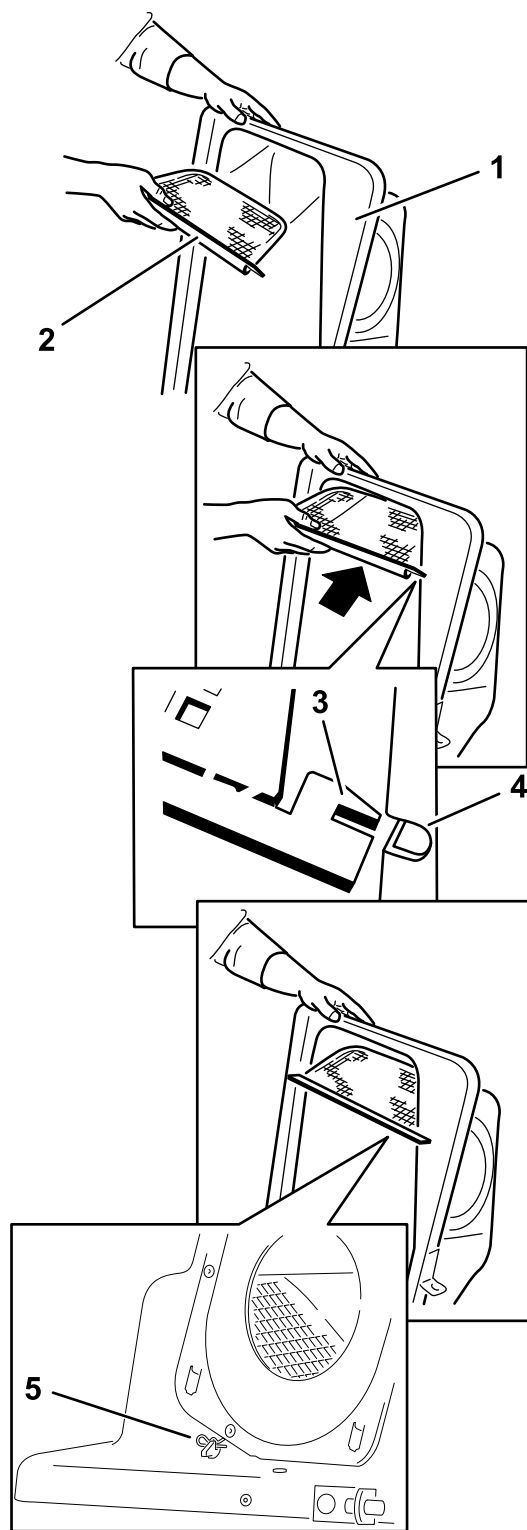

Figura 20

g016265

1. Tapa del ensacador
2. Bastidor del ensacador
3. Tapa del ensacador
4. Chaveta circular
5. Clavija

4. Levante la tapa del ensacador e instale las bolsas, colocando el enganche del bastidor de cada bolsa sobre los soportes de retención (Figura 21).

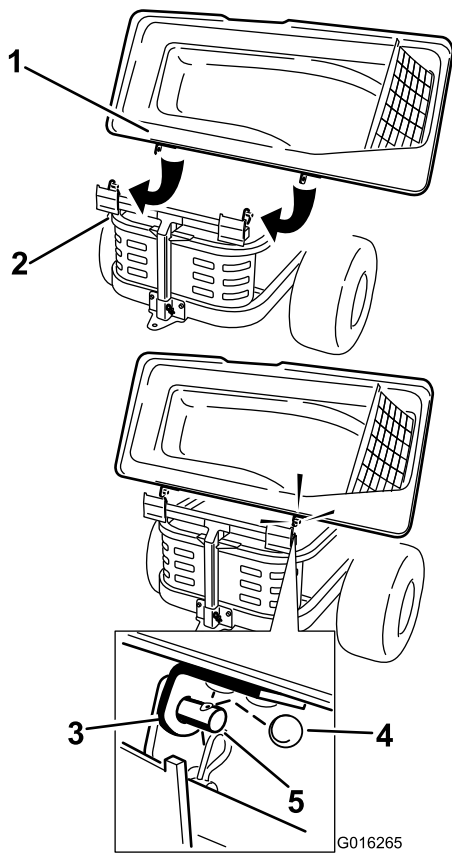

Figura 21

g300378

5. Baje la tapa del ensacador sobre las bolsas (Figura 22).

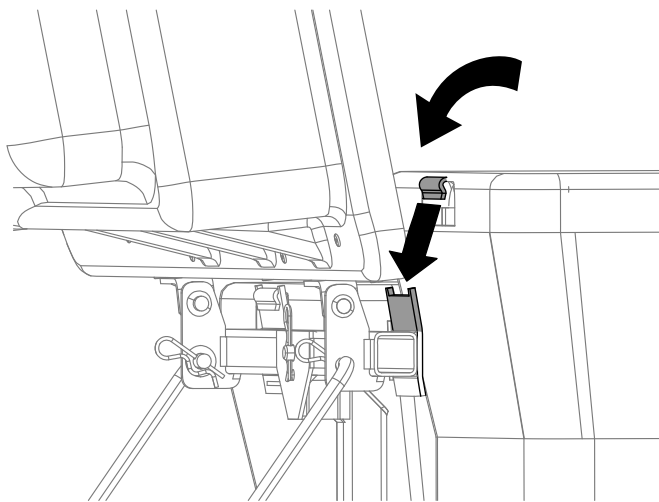

Figura 22

g033030

6. Sujete la tapa con el cierre (Figura 22).

10

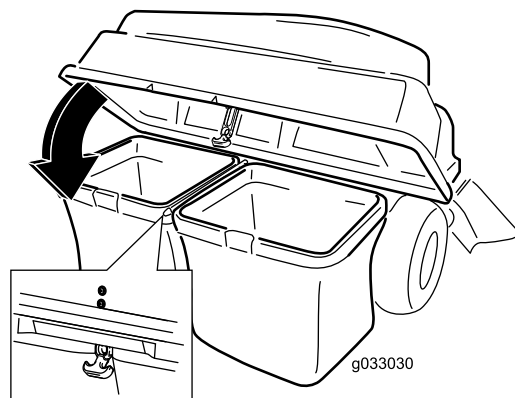
Instalación del conjunto del soplador

Piezas necesarias en este paso:

1	Conjunto del soplador
---	-----------------------

Procedimiento

⚠ ADVERTENCIA

Si el hueco de descarga se deja destapado, el cortacésped puede arrojar objetos hacia usted o hacia otras personas y causar lesiones graves. También podría producirse un contacto con la cuchilla.

- No utilice nunca el cortacésped sin tener instalado una tapa, una placa de picado o un conducto de hierba y bolsa de recogida.
- Asegúrese de instalar el deflector de hierba después de retirar el conducto de hierba y el recogedor.

Importante: Instale el conducto de descarga lateral al retirar el ensacador y el soplador.

Importante: Guarde todos los herrajes y el conducto de descarga lateral.

1. Si es necesario, instale la correa alrededor de la polea del soplador (Figura 25).
2. Introduzca el pasador de giro del soplador al soporte del soplador y gire el soplador hacia dentro, hacia la máquina (Figura 23).

Nota: El soplador debe bloquearse automáticamente, según se muestra en [Figura 24](#).



Figura 23

- 1. Conjunto del soplador
- 2. Pasador de giro del soplador
- 3. Soporte del soplador

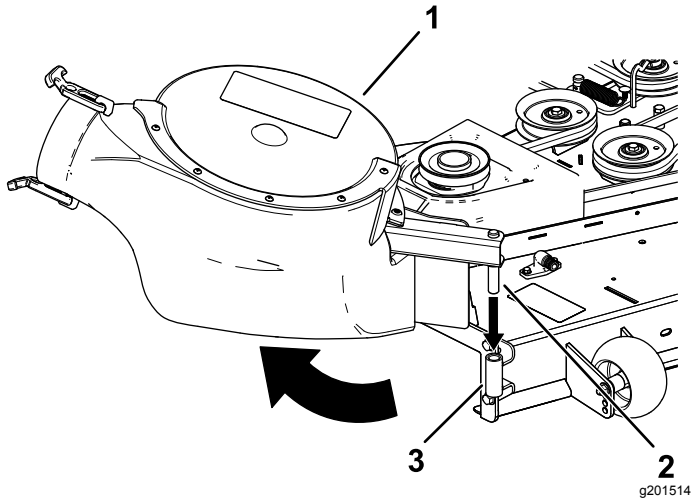

Figura 24

- 1. Cierre del soplador

11

Instalación de la correa del soplador y la cubierta del ensacador motorizado

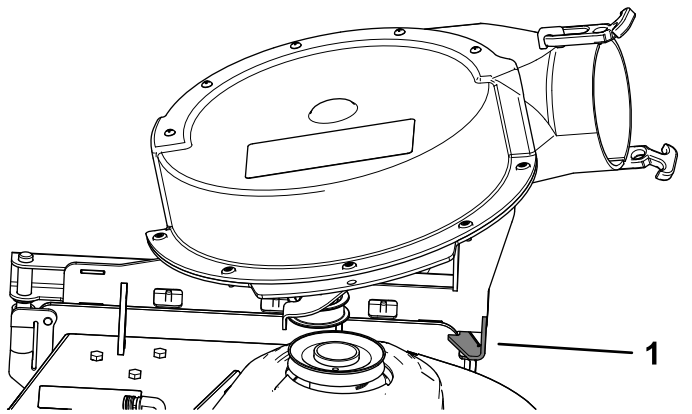
Piezas necesarias en este paso:

1	Cubierta del ensacador motorizado
1	Correa del soplador

Procedimiento

1. Instale la correa alrededor de la polea del soplador ([Figura 25](#) y [Figura 26](#)); consulte [10 Instalación del conjunto del soplador \(página 15\)](#).

Utilice una de las correas siguientes, dependiendo del tamaño de la carcasa de corte:

Carcasa de corte de 122 cm	Carcasa de corte de 137 cm	Carcasa de corte de 152 cm
Pieza Toro N° 127-0074	Pieza Toro N° 127-0075	Pieza Toro N° 127-0076



Figura 25

Enrutado de la correa del soplador

- 1. Polea tensora
- 2. Polea del soplador
- 3. Correa del soplador
- 4. Polea motriz

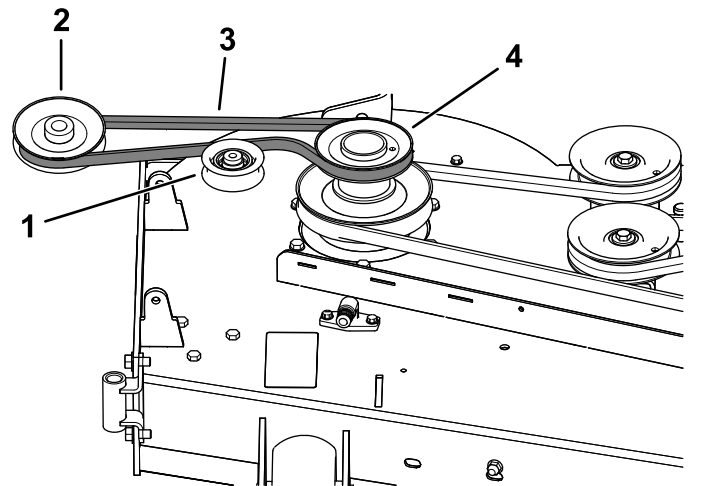

Figura 26

g201513

- | | |
|--|------------------------------|
| 1. Polea del soplador | 5. Brazo de la polea tensora |
| 2. Soplador colocado (parte de la carcasa eliminada para fines ilustrativos) | 6. Polea motriz |
| 3. Muelle | 7. Polea tensora |
| 4. Anclaje de la polea tensora | 8. Correa del soplador |

- Asegúrese de que la correa permanezca alineada con la polea del soplador durante la instalación del conjunto del soplador.
- Aleje la polea tensora del anclaje fijo del muelle y enrute la correa alrededor de la polea de la carcasa de corte (Figura 26).

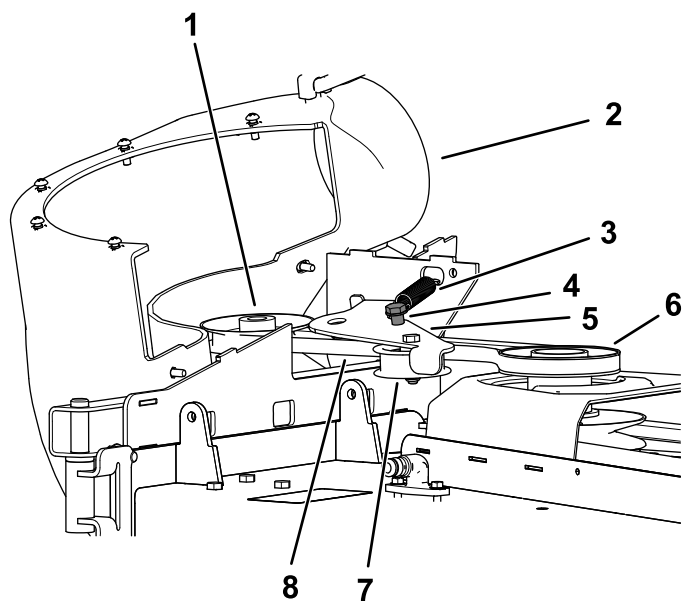
Nota: Asegúrese de que la correa pasa correctamente alrededor de la polea del soplador.

- Enrute la correa alrededor de la polea motriz, según se muestra en Figura 25 y Figura 26.
- Instale la cubierta del ensacador motorizado sobre la cubierta de la correa y apriete el pomo para sujetarlo (Figura 27).



Figura 27

g201515

- | | |
|--------------------------------------|--------------------------|
| 1. Pomo | 3. Cubierta de la correa |
| 2. Cubierta del ensacador motorizado | |

12

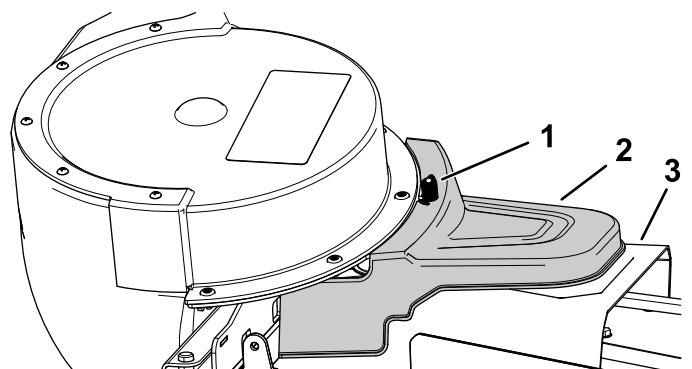
Instalación de los tubos de descarga

Piezas necesarias en este paso:

1	Tubo superior
2	Tornillo (1/4" x 3/4")
2	Arandela (1/4")
2	Contratuercas (1/4")
1	Tubo inferior

Procedimiento

Importante: Asegúrese de que la carcasa de corte está en la posición de altura de corte más baja antes de instalar los tubos de descarga.

Nota: Recuerde instalar el deflector de hierba después de retirar el ensacador del cortacésped.

- Desengrane la TDF y ponga el freno de estacionamiento.
- Pare el motor y retire la llave.
- Baje la carcasa de corte a la altura de corte más baja.
- Retire las bolsas para poder ver el tubo debajo de la tapa.
- Cierre y bloquee el capó.
- Utilice ambos cierres para sujetar el tubo inferior al conjunto del soplador (Figura 28).

Nota: Asegúrese de que la muesca del tubo inferior queda abajo una vez instalado el tubo (Figura 30).



Figura 28

Enganche del tubo de descarga inferior

- 1. Conjunto del soplador
- 2. Cierre superior
- 3. Enganche

G018444
g018444

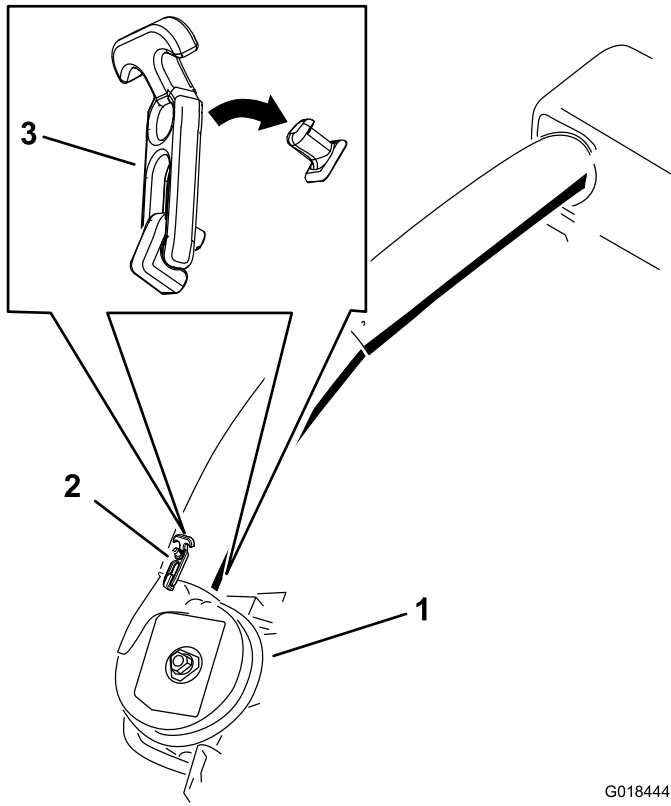

Figura 29

- 1. Tubo superior
- 2. Junta de goma hacia fuera
- 3. Capó del ensacador

G018440

g018440

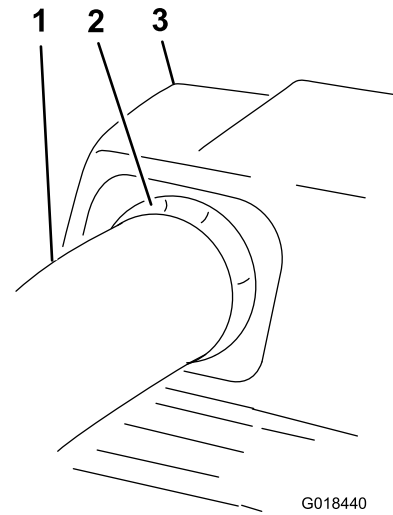
- 12. Alinee los taladros del tubo superior para que coincidan con los hoyuelos del tubo inferior.

Nota: Asegúrese de que el perfil lateral coincide con la ilustración de la Figura 30.

Nota: No utilice el taladro abierto más próximo a las flechas moldeadas.



Figura 30

- 1. Tubo superior
- 2. Taladro existente (sin perno)
- 3. Muesca en el extremo inferior del tubo una vez instalado
- 4. Tubo inferior

g020776

g020776

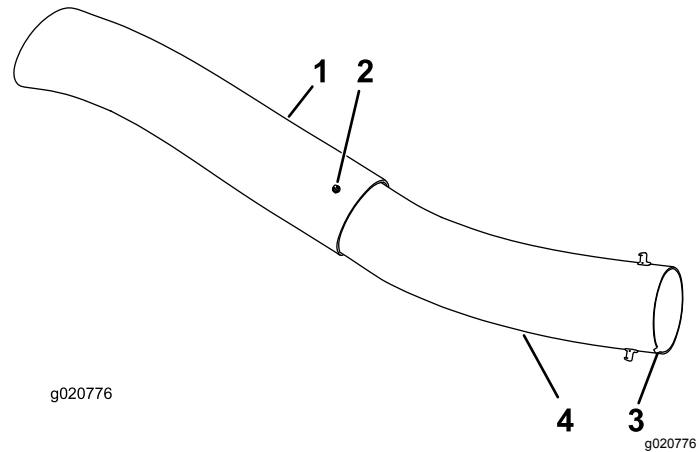
- 7. Observe la posición de los dos pernos del tubo superior.

Nota: El taladro más próximo a las dos flechas moldeadas no se utilizará.
- 8. Retire los 2 pernos del extremo inferior del tubo superior.
- 9. Utilice los 2 taladros como plantilla para el tubo inferior.

Nota: Guarde los herrajes.
- 10. Introduzca el extremo superior (sin taladros) del tubo superior a través de la junta del tubo de la tapa, empujando el tubo hacia dentro hasta que el tubo toque el interior de la tapa.
- 11. Retire un poco el tubo superior hasta que la junta sobresalga por encima del tubo inferior (Figura 29).

- 13. Usando los taladros existentes del tubo superior como plantilla, perfore 2 taladros de 6,5 mm de diámetro a través de los hoyuelos del tubo inferior (Figura 31).

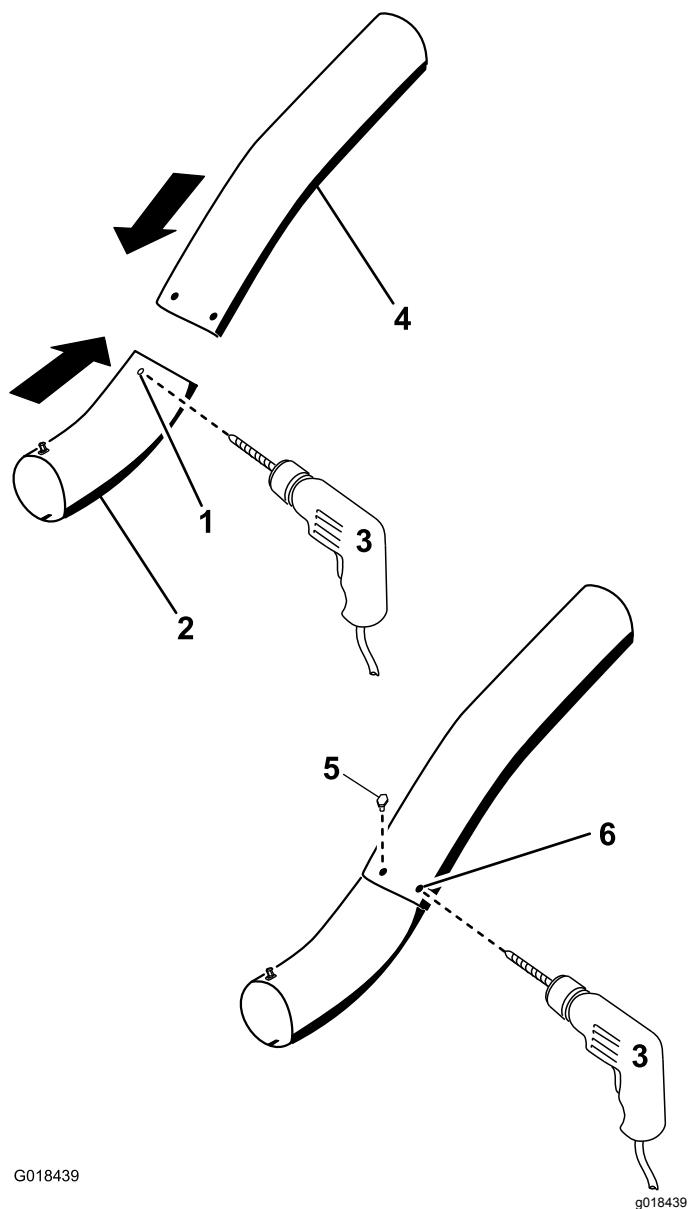

G018439

g018439

Figura 31

Perforación del tubo de descarga inferior

- | | |
|--|---|
| 1. Hoyuelos | 4. Tubo superior |
| 2. Tubo inferior | 5. Instale el tornillo ($\frac{1}{4}$ " x $\frac{3}{4}$ "), una arandela ($\frac{1}{4}$ ") y una contratuerca ($\frac{1}{4}$ ") aquí. |
| 3. Perforar un taladro de 6,5 mm de diámetro | 6. Tubo superior – taladros existentes |

14. Retire los tubos superior e inferior de la máquina.
15. Junte los tubos y alinee los taladros.
16. Instale las arandelas ($\frac{1}{4}$ ") en los pernos (Figura 31).
17. Utilizando una llave hexagonal, instale los tornillos ($\frac{1}{4}$ " x $\frac{3}{4}$ "), y las arandelas ($\frac{1}{4}$ ") desde el interior del tubo inferior, y a través de los taladros existentes del tubo superior (Figura 31).
18. Sujete los tubos con las tuercas ($\frac{1}{4}$ "), según se muestra en Figura 31.

19. Introduzca el tubo de descarga superior a través de la junta del tubo de la tapa.
20. Retire un poco el tubo superior hasta que la junta sobresalga por encima del conjunto del soplador (Figura 29).
21. Utilice ambos cierres para sujetar el tubo inferior al conjunto del soplador (Figura 28).

Operación

⚠ ADVERTENCIA

Para evitar lesiones personales, siga estos procedimientos:

- Familiarícese con todas las instrucciones de operación y seguridad que aparecen en el *Manual del operador* del cortacésped antes de utilizar este accesorio.
- No retire nunca el tubo de descarga, las bolsas, la tapa del ensacador o el conducto con el motor en marcha.
- Pare siempre el motor y espere a que se detengan todas las piezas en movimiento antes de despejar cualquier atasco del sistema de ensacado.
- Nunca realice tareas de mantenimiento o reparación con el motor en marcha.

⚠ ADVERTENCIA

Sin el deflector de hierba, los tubos del ensacador o el recogedor completo adecuadamente montado, usted y otras personas están expuestos a contacto con las cuchillas y a residuos lanzados al aire. El contacto con la(s) cuchilla(s) del cortacésped en rotación y con los residuos lanzados al aire causará lesiones o la muerte.

- Instale siempre el deflector de hierba al retirar el ensacador y cambiar al modo de descarga lateral.
- Si el deflector de hierba se deteriora alguna vez, sustitúyalo inmediatamente. El deflector de hierba dirige el material hacia abajo y hacia el césped.
- No coloque nunca las manos o los pies debajo del cortacésped.
- No intente nunca despejar la zona de descarga o las cuchillas del cortacésped sin mover la toma de fuerza a desengranada y girar la llave de contacto a desconectado. También retire la llave, y desconecte el cable de la(s) bujía(s).
- Pare el motor antes de despejar el conducto de descarga.

Vaciado de las bolsas de recogida

⚠ PELIGRO

Los residuos como hojas, hierba y maleza pueden incendiarse. Un incendio en la zona del motor puede causar lesiones personales y daños materiales.

- Mantenga la zona del motor y el silenciador libres de residuos.
- Tenga cuidado al abrir la tapa del ensacador que no caigan residuos sobre la zona del motor y el silenciador.
- Deje que se enfríe la máquina antes de almacenarla.

Tenga cuidado al levantar o manejar una bolsa de recogida llena. Para vaciar las bolsas de recogida:

1. Aparque la máquina en una superficie nivelada y desengrane el mando de control de las cuchillas.
2. Mueva las palancas de control de movimiento hacia fuera a la posición de bloqueo/punto muerto, apague el motor, retire la llave, ponga el freno de estacionamiento y espere a que se detengan todas las piezas en movimiento antes de abandonar el puesto del operador.
3. Abra (levante) la tapa del ensacador (Figura 32).



Figura 32

g005758

4. Comprima los residuos en las bolsas. Levante la bolsa con ambas manos y desengánchela del soporte de retención. Vacíe la bolsa. Repita el procedimiento con la otra bolsa.

Cómo despejar atascos en el ensacador

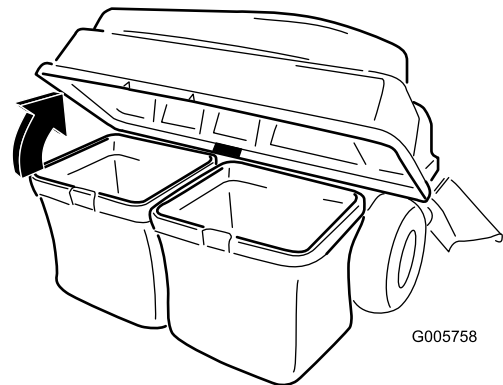
⚠ ADVERTENCIA

Cuando el ensacador está funcionando, el soplador está girando, y podría seccionar o lesionar las manos o los dedos.

- Antes de realizar cualquier ajuste, limpieza, reparación o inspección del soplador, y antes de desatascar el conducto, pare el motor y espere a que se detengan todas las piezas en movimiento. Retire la llave.
- Utilice un palo u otro objeto similar, no las manos, para retirar obstrucciones del soplador y del tubo.
- Mantenga la cara, las manos, los pies y otras partes del cuerpo o de la ropa alejados de piezas ocultas o en movimiento.



Figura 33

g300218

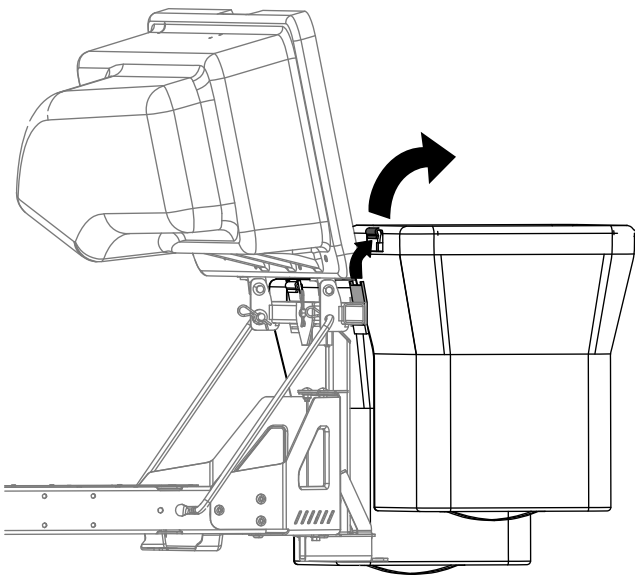

Figura 34

g300217

5. Instale las bolsas, colocando el enganche del bastidor de cada bolsa sobre los soportes de retención.
6. Baje la tapa del ensacador sobre las bolsas.

1. Aparque la máquina en una superficie nivelada y desengrane el mando de control de las cuchillas.
2. Mueva las palancas de control de movimiento hacia fuera a la posición de bloqueo/punto muerto, pare el motor, retire la llave, ponga el freno de estacionamiento y espere a que se detengan todas las piezas en movimiento antes de abandonar el puesto del operador.
3. Compruebe las bolsas de recogida y vacíelas si están llenas.
4. Retire y separe el tubo de descarga y el conducto de la tapa del ensacador y del cortacésped. Usando un palo u otro objeto similar, retire cualquier obstrucción del cortacésped, tubo de descarga, conducto, y tapa del ensacador.
5. Una vez eliminado el atasco, instale el sistema de ensacado completo y continúe trabajando.

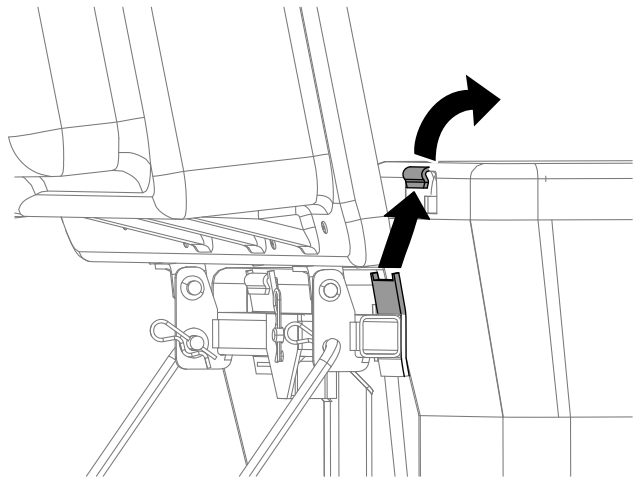
Cómo retirar el ensacador

⚠ CUIDADO

Utilizar la máquina sin el ensacador sin haber retirado los pesos delanteros puede causar inestabilidad que podría dar lugar a una pérdida de control.

- Retire siempre los pesos delanteros al retirar el ensacador.
- No utilice la máquina nunca sin ensacador y con los pesos delanteros instalados.

Puede retirar el ensacador siguiendo en orden inverso los procedimientos de la sección Ensamblaje de todos los kits de ensacador instalados. Si hay pesos instalados, retire siempre los pesos delanteros de ensacado al retirar los ensacadores.

Nota: Solo es necesario retirar la placa deflectora si va a utilizar un kit de mulching.

Consejos de operación

Consejos de Ensacado

No se olvide del tamaño de la máquina con el accesorio instalado

Recuerde que la máquina es más larga y más ancha cuando está instalado este accesorio. Tenga cuidado al girar en lugares estrechos para no dañar el accesorio.

Perfilar

Perfile siempre con el lado izquierdo del cortacésped. No perfile con el lado derecho del cortacésped porque podría dañar el conducto y el tubo de descarga del ensacador.

Altura de corte

No utilice una altura de corte demasiado baja porque si el cortacésped está rodeado de hierba alta, no puede entrar aire por debajo del cortacésped y en el sistema de ensacado. Si no entra aire suficiente por debajo del cortacésped, el sistema de ensacado se taponará.

Frecuencia de corte

Siegue a menudo, sobre todo cuando crece deprisa. Tendrá que segar en dos pasadas si llega a estar demasiado larga.

Técnica de corte

Para obtener el mejor aspecto de corte, asegúrese de solapar ligeramente la zona cortada anteriormente. Esto ayuda a reducir la carga del motor y reduce la posibilidad de que se obstruya el conducto y el tubo de descarga.

Velocidad de ensacado

Normalmente se ensaca con el acelerador del cortacésped en la posición de RÁPIDO, conduciendo a una velocidad de avance normal. No obstante,

si la hierba es extremadamente seca y polvorienta, puede ser conveniente reducir un poco la velocidad del acelerador y aumentar la velocidad sobre el terreno del cortacésped. El sistema de ensacado puede atascarse si conduce demasiado deprisa y cae demasiado la velocidad del motor. En cuestas, puede ser necesario reducir la velocidad sobre el terreno del cortacésped. Esto ayuda a mantener la velocidad del motor y la eficacia del ensacado. Siegue cuesta abajo siempre que sea posible.

⚠ CUIDADO

A medida que se llena el ensacador, se añade más peso a la parte trasera de la máquina. Si usted se detiene y emprende la marcha súbitamente en una cuesta, puede perder el control de la dirección o la máquina puede volcar.

- **No pare ni arranque de repente la máquina al conducir cuesta arriba o cuesta abajo. Evite arrancar en sentido cuesta arriba.**
- **Si tiene que detener la máquina mientras va cuesta arriba, desengrane el mando de control de las cuchillas. Luego baje la cuesta en marcha atrás a velocidad lenta.**
- **Evite cambios bruscos de velocidad o de dirección en las pendientes.**
- **No utilice la máquina nunca sin ensacador y con los pesos delanteros instalados.**

Ensacado de hierba alta

La hierba excesivamente larga pesa mucho y es posible que no sea impulsada correctamente a las bolsas de recogida. Si esto ocurre, pueden taponarse el tubo de descarga y el conducto. Para evitar que se obstruya el sistema de ensacado, siegue con una altura de corte alta, luego baje el cortacésped a la altura de corte normal y repita el proceso de ensacado.

Ensacado de hierba mojada

Siempre intente cortar la hierba cuando está seca, porque su césped tendrá un aspecto más cuidado. Si es imprescindible cortar hierba mojada, utilice el modo de descarga lateral convencional del cortacésped. Varias horas más tarde, cuando los recortes se hayan secado, instale el ensacador completo y recoja los recortes de hierba usando el aspirador.

Señales de taponamiento

Durante la recogida, es normal que salga expulsada una pequeña cantidad de recortes de hierba delante del cortacésped. Si sale expulsada una cantidad

anormal de recortes, las bolsas pueden estar llenas o el sistema puede estar atascado.

Mantenimiento

Nota: Los lados derecho e izquierdo de la máquina se determinan desde la posición normal del operador.

Calendario recomendado de mantenimiento

Intervalo de mantenimiento y servicio	Procedimiento de mantenimiento
Después de las primeras 8 horas	<ul style="list-style-type: none">• Inspección de la correa de soplador.• Inspección del ensacador.
Después de cada uso	<ul style="list-style-type: none">• Limpieza de la rejilla de la tapa.• Limpie el ensacador.
Cada 25 horas	<ul style="list-style-type: none">• Inspección de la correa de soplador.
Cada 100 horas	<ul style="list-style-type: none">• Inspección del ensacador.

⚠ ADVERTENCIA

Si deja la llave en el interruptor de encendido, alguien podría arrancar el motor accidentalmente y causar lesiones graves a usted o a otras personas.

Retire la llave y desconecte el cable de la bujía antes de realizar cualquier operación de mantenimiento. Aparte el cable para evitar su contacto accidental con la bujía.

⚠ ADVERTENCIA

Los motores pueden calentarse mientras están en marcha. El contacto con superficies calientes puede causar graves quemaduras.

Deje que los motores, sobre todo el silenciador, se enfríen antes de tocarlos.

⚠ ADVERTENCIA

Los residuos como hojas, hierba y maleza pueden incendiarse. Un incendio en la zona del motor puede causar lesiones personales y daños materiales.

- Mantenga la zona del motor y el silenciador libres de residuos.
- Tenga cuidado al abrir la tapa del ensacador que no caigan residuos sobre la zona del motor y el silenciador.
- Deje que se enfríe la máquina antes de almacenarla.

Preparación para el mantenimiento

Realice los pasos siguientes antes de realizar tareas de mantenimiento en la máquina:

1. Aparque la máquina en una superficie nivelada.
2. Desengrane la TDF, ponga las palancas de control de movimiento en posición de BLOQUEO/PUNTO MUERTO, y ponga el freno de estacionamiento.
3. Pare el motor y retire la llave.

4. Elimine cualquier residuo de la carcasa y de la parte trasera del cortacésped para facilitar el mantenimiento.

Limpieza de la rejilla de la tapa

Intervalo de mantenimiento: Después de cada uso

1. Abra la tapa del ensacador.
2. Limpie las rejillas de residuos.
3. Cierre la tapa del ensacador.

Limpieza del ensacador y de las bolsas

Intervalo de mantenimiento: Después de cada uso

1. Lave el interior y el exterior de la tapa del ensacador, las bolsas, el tubo y los bajos del cortacésped.
- Nota:** Utilice un detergente suave para automóviles para eliminar la suciedad.
2. Asegúrese de eliminar la hierba apelmazada de todas las piezas.
 3. Después de lavar todas las piezas, deje que se sequen del todo.

Nota: Con todas las piezas instaladas, arranque el motor y deje funcionar la máquina durante un minuto para facilitar el secado.

Inspección de la correa de soplador

Intervalo de mantenimiento: Después de las primeras 8 horas

Cada 25 horas

Compruebe que las correas no tienen grietas, bordes deshilachados, marcas de quemaduras u otros daños. Sustituya cualquier correa dañada.

Sustitución de la correa del soplador

1. Retire la cubierta de plástico de la correa.
2. Tire hacia atrás de la polea tensora tensada con muelle para aliviar la tensión de la correa (Figura 35).



Figura 35

g202246

- | | |
|--|----------------------------|
| 1. Polea del soplador | 4. Carcasa del cortacésped |
| 2. Soplador colocado (parte de la carcasa eliminada para fines ilustrativos) | 5. Polea tensora |
| 3. Polea motriz | 6. Correa del soplador |

3. Retire la correa de ensacador existente de la polea de la carcasa de corte.
4. Separe el soplador de la carcasa de corte.
5. Retire la correa existente del ensacador de las poleas del soplador.
6. Instale la correa nueva alrededor de las poleas del soplador (Figura 35).
7. Conecte el soplador al soporte del soplador.
8. Instale la correa nueva alrededor de la polea de la carcasa de corte (Figura 35).
9. Tire hacia atrás de la polea tensada con muelle e instale la correa en la polea (Figura 35).

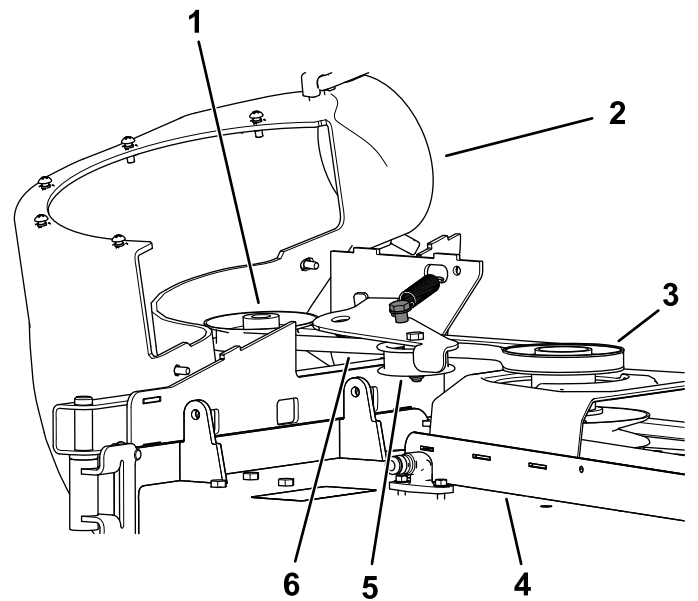
Inspección del ensacador

Intervalo de mantenimiento: Cada 100 horas

Después de las primeras 8 horas

1. Compruebe el tubo superior, el tubo inferior, la tapa del ensacador y el conjunto del soplador.
- Nota:** Cambie estas piezas si están agrietadas o rotas.
2. Compruebe las bolsas, el bastidor del ensacador y la rejilla.
- Nota:** Cambie cualquier pieza agrietada o rota.
3. Apriete todos los pernos, tuercas y tornillos.

Inspección de las cuchillas del cortacésped

1. Inspeccione las cuchillas del cortacésped regularmente, y siempre que una cuchilla haya golpeado algún objeto extraño.
2. Si las cuchillas están muy desgastadas o dañadas, instale cuchillas nuevas; consulte el *manual del operador* de la máquina los procedimientos completos de mantenimiento de las cuchillas.

Almacenamiento

Almacenamiento del accesorio ensacador

1. Limpie el accesorio ensacador; consulte Limpieza del accesorio ensacador.
2. Inspeccione el accesorio ensacador en busca de desperfectos; consulte Inspección del accesorio ensacador.
3. Asegúrese de que las bolsas de recogida están vacías y totalmente secas.
4. Almacene el ensacador en un lugar limpio y seco, protegido de la luz solar directa. Esto protege las piezas de plástico y aumenta la vida del ensacador. Si es imprescindible almacenar el ensacador al aire libre, cúbralo con una funda impermeable.

Solución de problemas

Problema	Posible causa	Acción correctora
Hay una vibración anormal.	<ol style="list-style-type: none"> 1. La(s) cuchilla(s) de corte está(n) doblada(s) o desequilibrada(s). 2. El perno de montaje de la cuchilla no está apretado. 3. Una de las poleas o un conjunto de polea del soplador está suelto. 4. La correa del ensacador está desgastada. 5. La(s) palas del ventilador del soplador está(n) doblada(s) o desequilibrada(s). 	<ol style="list-style-type: none"> 1. Instale cuchilla(s) nueva(s). 2. Apriete el perno de montaje de la cuchilla. 3. Apriete la polea correspondiente. 4. Sustituya la correa. 5. Póngase en contacto con el Servicio Técnico Autorizado.
Rendimiento de recogida reducido	<ol style="list-style-type: none"> 1. La velocidad del motor es demasiado baja. 2. La rejilla de la tapa del ensacador está obstruida. 3. La correa del ensacador está destensada. 4. Uno de los tubos o el soplador está obstruido. 5. Las bolsas están llenas. 	<ol style="list-style-type: none"> 1. Siempre haga funcionar el motor a velocidad máxima. 2. Retire los residuos, las hojas y los recortes de hierba de la rejilla. 3. Sustituya la correa del ensacador. 4. Localice y elimine los residuos atascados. 5. Vacíe la tolva.
El soplador y los tubos se obstruyen con demasiada frecuencia.	<ol style="list-style-type: none"> 1. Las bolsas están demasiado llenas. 2. La velocidad del motor es demasiado baja. 3. La hierba está demasiado húmeda. 4. La hierba está demasiado alta. 5. La rejilla de la tapa del ensacador está obstruida. 6. La velocidad de avance es demasiado alta. 7. La correa del ensacador está desgastada. 	<ol style="list-style-type: none"> 1. Vacíe la tolva con más frecuencia. 2. Siempre haga funcionar el motor a velocidad máxima. 3. Corte la hierba cuando está seca. 4. No corte más de 51–76 mm o 1/3 de la altura de la hierba, lo que sea menor. 5. Retire los residuos, las hojas y los recortes de hierba de la rejilla. 6. Conduzca más lentamente con el acelerador abierto del todo. 7. Sustituya la correa.
Se expulsan residuos	<ol style="list-style-type: none"> 1. Las bolsas están demasiado llenas. 2. La velocidad de avance es demasiado alta. 3. La carcasa de corte no está nivelada. 	<ol style="list-style-type: none"> 1. Vacíe la tolva con más frecuencia. 2. Conduzca la máquina a una velocidad de avance lenta con el motor a velocidad máxima. 3. Consulte en el <i>manual del operador</i> de la máquina las instrucciones sobre la nivelación de la carcasa de corte.
El impulsor del soplador no gira libremente.	<ol style="list-style-type: none"> 1. El soplador está obstruido. 2. El impulsor no está alineado. 	<ol style="list-style-type: none"> 1. Retire todos los residuos, las hojas y los recortes de hierba del impulsor de soplador. 2. Póngase en contacto con el Servicio Técnico Autorizado.

Notas:

Notas:

Notas:

Aviso sobre privacidad en el EEE/Reino Unido

Uso de sus datos personales por parte de Toro

The Toro Company ("Toro") respeta su privacidad. Al adquirir nuestros productos, podemos recopilar ciertos datos personales sobre usted, ya sea de forma directa a través de usted o de nuestra empresa o nuestro representante local de Toro. Toro utiliza estos datos para cumplir obligaciones contractuales, como registrar su garantía, procesar una reclamación de garantía o ponerse en contacto con usted en caso de la retirada de un producto, así como para fines comerciales legítimos, como valorar la satisfacción de los clientes, mejorar nuestros productos u ofrecerle información de productos que puedan ser de su interés. Toro puede compartir sus datos con filiales, concesionarios u otros socios comerciales de Toro en relación con cualquiera de las actividades antes mencionadas. También podemos revelar sus datos personales cuando se requiera por ley o en relación con la venta, la adquisición o la fusión de una empresa. No venderemos sus datos personales a ninguna otra empresa con fines de marketing.

Retención de su información personal

Toro conservará sus datos personales hasta que sean relevantes para las finalidades indicadas anteriormente y según los requisitos legales. Para obtener más información sobre los periodos de retención aplicables, póngase en contacto con legal@toro.com.

Compromiso de Toro con la seguridad

Sus datos personales se pueden procesar en Estados Unidos o en otro país que aplique leyes de protección de datos menos estrictas que las de su país de residencia. Cuando transfiramos sus datos personales fuera de su país de residencia, daremos los pasos legalmente pertinentes para garantizar que se aplican las medidas adecuadas para proteger su información y para garantizar que se trata con seguridad.

Acceso y corrección

Puede tener derecho a corregir o revisar sus datos personales, o bien a negarse al procesamiento de sus datos o restringirlo. Para ello, póngase en contacto con nosotros en la dirección legal@toro.com. Si tiene alguna preocupación acerca de cómo ha gestionado Toro su información, le instamos a que se ponga en contacto con nosotros directamente. Recuerde que los residentes europeos tienen derecho a presentar quejas ante la autoridad responsable de la protección de datos.

Información sobre advertencias de la Propuesta 65 de California

¿De qué tratan estas advertencias?

Es posible que vea un producto a la venta con una etiqueta de advertencia con el siguiente texto:



ADVERTENCIA: Cáncer y daño reproductivo – www.p65Warnings.ca.gov.

¿Qué es la Propuesta 65?

La Propuesta 65 se aplica a cualquier empresa que opere en California, que venda productos en California o que fabrique productos que puedan venderse o llevarse a California. Estipula que el gobernador de California debe mantener y publicar una lista de sustancias químicas conocidas por causar cáncer, defectos congénitos y/o daños reproductivos. La lista, que se actualiza cada año, incluye cientos de sustancias químicas presentes en muchos artículos de uso diario. La finalidad de la Propuesta 65 es informar al público sobre la exposición a estas sustancias químicas.

La Propuesta 65 no prohíbe la venta de productos que contienen estas sustancias, pero requiere la inclusión de advertencias en cualquier producto, embalaje o documentación con el producto. Por otro lado, la advertencia de la Propuesta 65 no significa que un producto infrinja los requisitos o estándares de seguridad de los productos. De hecho, el Gobierno de California ha aclarado que una advertencia de la Propuesta 65 “no equivale a una decisión normativa de que un producto sea ‘seguro’ o ‘no seguro’”. Muchas de estas sustancias químicas se han utilizado en productos de uso diario durante años, sin que se hayan documentado daños. Para obtener más información, visite <https://oag.ca.gov/prop65/faqs-view-all>.

Una advertencia de la Propuesta 65 significa que una empresa (1) ha evaluado la exposición y ha concluido que supera “el nivel de riesgo no significativo”, o bien (2) ha optado por proporcionar una advertencia basándose en su comprensión sobre la presencia de una sustancia química incluida en la lista sin intentar evaluar la exposición.

¿Esta ley se aplica en todos los lugares?

Las advertencias de la Propuesta 65 solo son obligatorias en virtud de la ley de California. Estas advertencias se ven por toda California en una variedad de entornos, incluidos a título enunciativo y no limitativo, restaurantes, establecimientos de alimentación, hoteles, centros educativos y hospitales, así como en una amplia variedad de productos. Por otro lado, algunos minoristas de venta online y por correo incluyen advertencias de la Propuesta 65 en sus sitios web y en sus catálogos.

¿En qué se diferencian las advertencias y los límites federales en California?

Las normas de la Propuesta 65 con frecuencia son más estrictas que las normas federales e internacionales. Existen distintas sustancias que requieren una advertencia de la Propuesta 65 a niveles mucho más bajos que los límites federales. Por ejemplo, la norma de la Propuesta 65 de advertencias relativas al plomo es de 0,5 µg/día, que es un valor muy por debajo de las normas federales e internacionales.

¿Por qué no llevan la advertencia todos los productos similares?

- Los productos vendidos en California deben llevar el etiquetado de la Propuesta 65, mientras que otros productos similares que se venden en otros lugares no tienen que llevarlos.
- Es posible que a una empresa implicada en un litigio sobre la Propuesta 65 que llegue a un acuerdo se le obligue a utilizar advertencias de la Propuesta 65 en sus productos, mientras que otras empresas que fabriquen productos similares puede que no tengan que cumplir este requisito.
- La aplicación de la Propuesta 65 no es coherente.
- Las empresas pueden optar por no ofrecer advertencias porque concluyan que no tienen que hacerlo en virtud de la Propuesta 65; la falta de advertencias para un producto no significa que el producto no contenga sustancias químicas incluidas en la lista en niveles similares.

¿Por qué Toro incluye esta advertencia?

Toro ha optado por ofrecer a los consumidores el máximo de información posible, para que puedan tomar decisiones informadas sobre los productos que adquieren y utilizan. Toro ofrece advertencias en algunos casos según su conocimiento de la presencia de una o más sustancias químicas incluidas en la lista, sin evaluar el nivel de exposición, ya que no todas las sustancias químicas de la lista incluyen requisitos de límites de exposición. Si bien la exposición de los productos de Toro puede ser insignificante o dentro del rango de “riesgo no significativo”, para mayor cautela Toro ha optado por incluir las advertencias de la Propuesta 65. Además, si Toro no incluye estas advertencias, podría enfrentarse a demandas interpuestas por el Estado de California o bien partes privadas que deseen aplicar la Propuesta 65 y la empresa podría enfrentarse a importantes sanciones.