

Løfteassistentsett for klippeenhet

Plentraktor med svingradius på null

Modellnr. 140-5123

Installasjonsveiledning

Montering

Løse deler

Bruk diagrammet nedenfor som en sjekkliste for å kontrollere at alle delene er sendt.

Prosedyre	Beskrivelse	Ant.	Bruk
1	Ingen deler er nødvendige	–	Klargjøre maskinen.
2	Strekfjær Kort skulderbolt Mutter Lang skulderbolt	1 1 1 1	Montere settet.

1

Klargjøre maskinen

Ingen deler er nødvendige

Prosedyre

1. Parker maskinen på en jevn flate.
2. Koble fra knivkontrollbryteren.
3. Sett på parkeringsbremsen.
4. Slå av motoren og ta ut nøkkelen.

2

Montere settet

Deler som er nødvendige for dette trinnet:

1	Strekfjær
1	Kort skulderbolt
1	Mutter
1	Lang skulderbolt

Prosedyre

1. Senk klippeenheten til laveste klippehøyde.
2. Monter den korte skulderbolten og mutteren på klippeenhetens løftespak ([Figur 1](#)). Trekk til med et moment på 37–45 Nm.



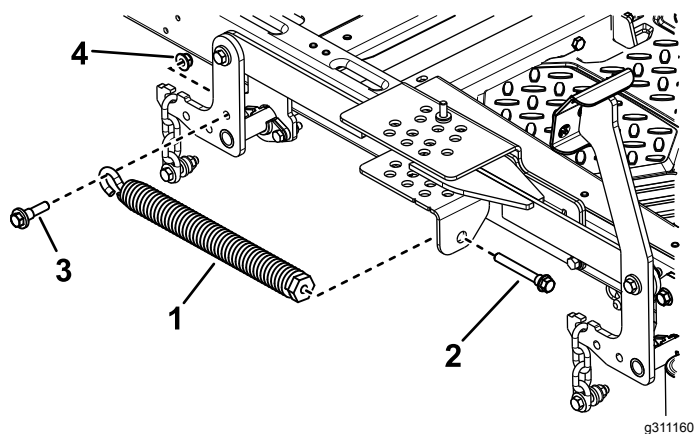

g311160

Figur 1

- | | |
|---------------------|---------------------|
| 1. Strekkfjær | 3. Kort skulderbolt |
| 2. Lang skulderbolt | 4. Mutter |

3. Fest krokenden av strekkfjæren på skulderbolten (Figur 1).
4. Monter den lange skulderbolten gjennom klippehøydeplate og inn i strekkfjæren (Figur 1).
5. Juster fjærspenningen til riktig avstand mellom fjærjusteringen og klipphøydeplaten for maskinen (Figur 2). Se tabellen nedenfor.

Klippeenhetsstørrelse	Avstand
122 cm	3,8 cm
137 cm	1,3 cm
152 cm	1,3 cm

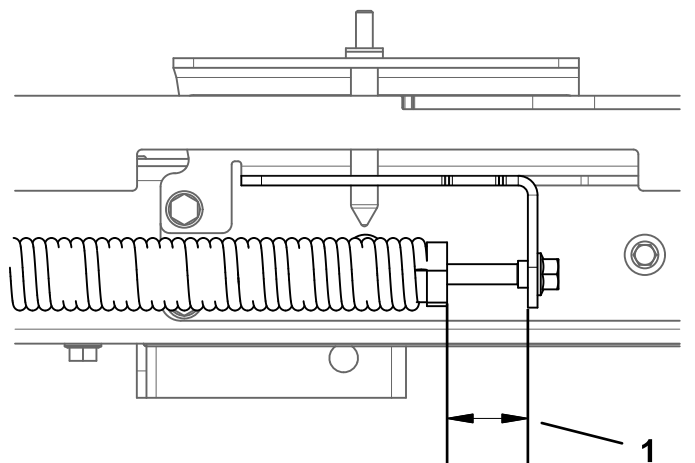

g311159

Figur 2

1. Avstand