

Hulpset voor maaideklift

Zero-turn zitmaaier

Modelnr.: 140-5123

Installatie-instructies

Installatie

Losse onderdelen

Gebruik onderstaande lijst om te controleren of alle onderdelen zijn geleverd.

| Procedure | Omschrijving | Hoeveelheid | Gebruik |
|-----------|--|------------------|--------------------------|
| 1 | Geen onderdelen vereist | – | De machine voorbereiden. |
| 2 | Trekveer Korte borstbout Moer Lange borstbout | 1 1 1 1 | De set monteren. |

1

De machine voorbereiden

Geen onderdelen vereist

Procedure

1. Parkeer de machine op een horizontaal oppervlak.
2. Schakel de aftakas uit.
3. Stel de parkeerrem in werking.
4. Zet de motor af en verwijder het sleuteltje.

2

De set monteren

Benodigde onderdelen voor deze stap:

| | |
|---|-----------------|
| 1 | Trekveer |
| 1 | Korte borstbout |
| 1 | Moer |
| 1 | Lange borstbout |

Procedure

1. Breng het maaidek naar de laagste maaivoogtestand.
2. Bevestig de korte borstbout en moer op de hendel van het maaidek ([Figuur 1](#)). Draai het vast met een torsie van 37 tot 45 N·m.



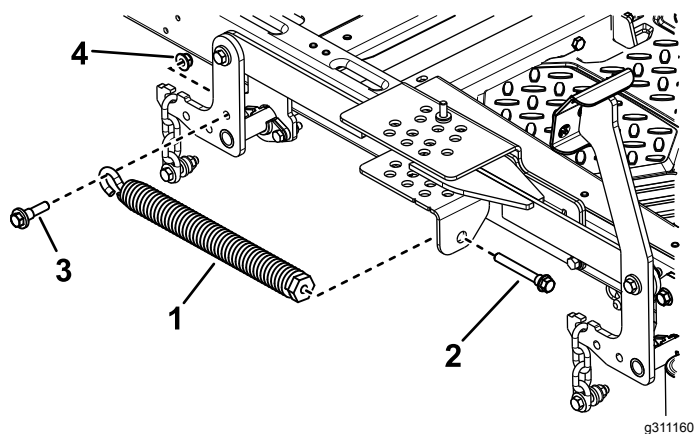

g311160

Figuur 1

- | | |
|--------------------|--------------------|
| 1. Trekveer | 3. Korte borstbout |
| 2. Lange borstbout | 4. Moer |

3. Plaats het haakuiteinde van de trekveer over de borstbout (Figuur 1).
4. Plaats the lange schouderbout door de maaihogteplaat en in de trekveer (Figuur 1).
5. Pas de veerspanning aan aan de nodige afstand tussen de veer adjuster en de maaihogteplaat van uw machine (Figuur 2); zie de onderstaande table.

| Maaidekmaat | Afstand |
|-------------|---------|
| 122 cm | 3,8 cm |
| 137 cm | 1,3 cm |
| 152 cm | 1,3 cm |

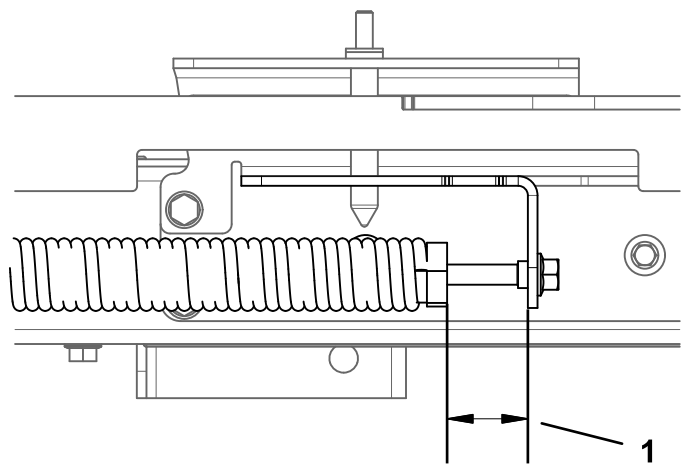

g311159

Figuur 2

1. Afstand