



Count on it.

Betjeningsvejledning

**Plæneklipper i Z Master®
Professional 7000-serien
Med 132 cm eller 152 cm TURBO
FORCE®-plæneklipper**

Modelnr. 72264TE—Serienr. 40000000 og derover

Modelnr. 72265TE—Serienr. 40000000 og derover

Modelnr. 72279TE—Serienr. 40000000 og derover

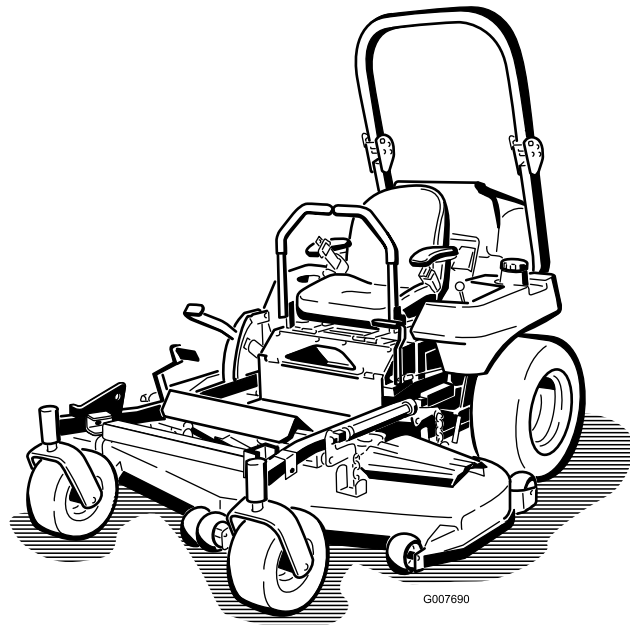

Betjening af kontakten til regulering af skæreknivene (kraftudtag)	27	Eftersyn af gearkassen	58
Betjening af gashåndtaget	28	Justering af den elektriske kobling	59
Start af motoren i normalt vejr	28	Vedligeholdelse af kølesystem	61
Start af motoren i koldt vejr (under -5 °C)	28	Kontroller motorkølevæskestanden	61
Slukning af motoren	29	Rengøring af hydraulikvæskekøleren og kølergitteret	61
Brug af bevægelsehåndtagene	30	Udskiftning af motorkølevæske	62
Kørsel med maskinen	30	Vedligeholdelse af bremsesystem	62
Brug af sideudblæsning	31	Justering af parkeringsbremsen	62
Justering af klippehøjden	31	Vedligeholdelse af remme	63
Justering af antiskalperingsruller	32	Eftersyn af remmene	63
Justering af gliderne	33	Udskiftning af plæneklipperremmen	63
Justering af udblæsningsskærmgrebet	33	Udskiftning af kraftudtagets drivrem	65
Placering af udblæsningsskærmen	34	Udskiftning af pumpedrivremmen	66
Betjening af overophedningsføleren	35	Udskiftning og stramning af generatorremmen	66
Tip vedrørende betjening	35	Vedligeholdelse af betjeningsanordningssystem	67
Efter betjening	36	Justering af håndtagets neutralposition	67
Sikkerhed efter drift	36	Vedligeholdelse af hydrauliksystem	68
Brug af brændstofafbryderventilen	36	Hydrauliksystem – Sikkerhed	68
Manuel skubning af plæneklipperen	36	Hydraulikvæskespecifikationer	68
Transport af maskinen	37	Kontrol af hydraulikvæskestanden	68
Vedligeholdelse	39	Udskiftning af hydraulikvæske og -filteret	69
Sikkerhed ved vedligeholdelse	39	Udluftning af hydrauliksystemet	70
Skema over anbefalet vedligeholdelse	40	Indstilling af hydraulikpumpens neutralposition	70
Tiltag forud for vedligeholdelse	42	Vedligeholdelse af plæneklipperskjoldet	72
Brug af Z Stand™	42	Skæreknivssikkerhed	72
Frigivelse af plæneklipperskjoldets gardin	43	Serviceeftersyn af skæreknivene	72
Afmontering af plademetalafskærmningen	43	Nivellering af plæneklipperskjoldet i tre positioner	75
Smøring	44	Udskiftning af græsdeflektoren	78
Smøring af maskinen	44	Rengøring	79
Anvendelse af let olie eller smørings-spray	44	Rengøring under plæneklipperskjoldet	79
Smøring af plæneklipperskjoldet og bælte-rullerne	45	Bortskaffelse af affald	79
Smøring af styrehjulenes drejeled	46	Opbevaring	79
Smøring af styrehjulnavene	46	Sikkerhed i forbindelse med opbevaring	79
Motorvedligeholdelse	47	Rengøring og opbevaring	79
Motorsikkerhed	47	Fejlfinding	81
Eftersyn af luftfilteret	47	Diagrammer	83
Serviceeftersyn af motorolien	48		
Vedligeholdelse af brændstofs-system	53		
Eftersyn af brændstoffilteret og vandudskilleren	53		
Serviceeftersyn af brændstoftanken	54		
Vedligeholdelse af elektrisk system	55		
Elektrisk system – Sikkerhed	55		
Serviceeftersyn af batteriet	55		
Serviceeftersyn af sikringerne	56		
Vedligeholdelse af drivsystem	57		
Kontrol af sikkerhedsselen	57		
Justering af sporingen	57		
Kontrol af dæktrykket	57		
Kontrol af hjullåsemøtrikkerne	58		
Tilspænding af hjulnavets kronemøtrik	58		
Justering af styrehjulets tapleje	58		

Sikkerhed

Denne maskine er designet i overensstemmelse med EN ISO 5395:2013.

Advarselssymbol

Dette advarselssymbol (Figur 2) bruges både i denne betjeningsvejledning og på maskinen til at angive vigtige sikkerhedsmeddelelser, som skal iagttages for at undgå ulykker.

Dette symbol betyder: **PAS PÅ! VÆR OPMÆRKSOM! DET HANDLER OM DIN SIKKERHED!**



Figur 2
Advarselssymbol

g000502

Advarselssymbolet vises over oplysninger, som advarer dig om usikre handlinger eller situationer, og efterfølges af ordet **FARE**, **ADVARSEL** eller **FORSIGTIG**.

FARE: Angiver en overhængende farlig situation, som, hvis den ikke undgås, **vil** resultere i dødsfald eller alvorlig personskade.

ADVARSEL: Angiver en potentielt farlig situation, som, hvis den ikke undgås, **kan** resultere i dødsfald eller alvorlig personskade.

FORSIGTIG: Angiver en potentielt farlig situation, som, hvis den ikke undgås, **kan** medføre mindre eller moderat personskade.

Denne betjeningsvejledning bruger yderligere to ord til at fremhæve oplysninger. **Vigtigt** henleder opmærksomheden på særlige mekaniske oplysninger, og **Bemærk** angiver generel information, som det er værd at lægge særligt mærke til.

Generelt om sikkerhed

Denne maskine kan afskære hænder og fødder samt udslynge genstande. Toro har udviklet og testet denne plæneklipper med henblik på at tilbyde en forholdsvis sikker service. Imidlertid kan manglende iagttagelse af sikkerhedsanvisningerne medføre kvæstelser eller død.

- Læs, forstå og følg alle anvisninger og advarsler i betjeningsvejledningen og andet uddannelsesmateriale, på maskinen, motoren og redskaberne. Alle operatører og mekanikere bør gennemgå denne uddannelse. Hvis operatøren eller en mekaniker ikke kan læse og forstå det sprog, som betjeningsvejledningen er skrevet på, er det ejerens ansvar at forklare dette materiale for dem. Det er muligt, at der er andre sprog tilgængelige på vores websted.
- Maskinen må kun betjenes af operatører, som er uddannede, ansvarlige og fysisk i stand til at betjene maskinen og er fortrolige med anvisningerne for sikker betjening, betjeningsanordningerne samt sikkerhedsskiltene og -anvisningerne. Lad aldrig børn eller andre, som ikke er uddannede dertil, betjene eller udføre service på udstyret. Vær opmærksom på, at lokale forskrifter kan angive en mindstealder for operatøren.
- Hold altid styrtbøjlen i den fuldt hævede, låste position, og brug sikkerhedsselen.
- Betjen ikke maskinen i nærheden af bratte afsatser, grøfter, volde, vand og andre risikoområder eller på skråninger med en hældning på mere end 15 grader.
- Hold hænder og fødder væk fra bevægelige maskinkomponenter.
- Betjen aldrig maskinen med beskadigede værn, afskærmninger eller dæksler. Sørg altid for, at sikkerhedsværn, afskærmninger, kontakter og andre enheder er monterede og er i god driftsmæssig stand.
- Stop maskinen, sluk for motoren, og tag nøglen ud, før maskinen efterses, fyldes med brændstof eller renses for tilstopninger.

Hældningsindikator

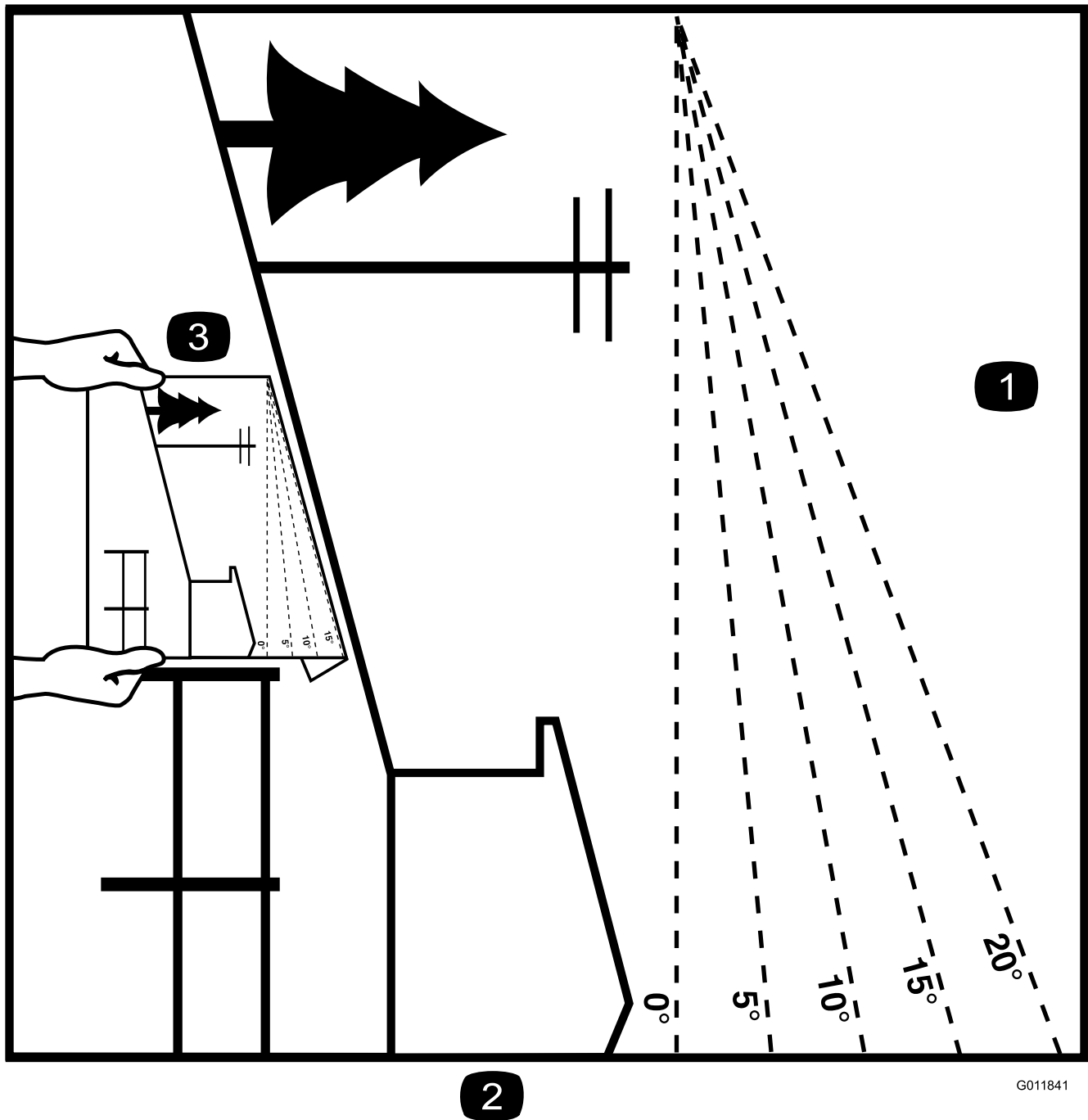

G011841

g011841

Figur 3

Du kan kopiere denne side til personlig brug.

1. Den maksimale hældning, som maskinen kan arbejde på, er **15 grader**. Brug hældningsoversigten til at bestemme bakkens hældningsgrad før arbejde med maskinen. **Betjen aldrig maskinen på skrånninger med større hældning end 15 grader.** Fold langs den relevante streg, så det passer til den anbefalede hældning.
2. Ret denne kant ind efter en lodret overflade (træ, bygning, hegnspæl osv.).
3. Eksempel på sammenligning af hældning med foldet kant

Sikkerheds- og instruktionsmærkater



Sikkerheds- og instruktionsmærkaterne kan nemt ses af operatøren og er placeret tæt på potentielle risikoområder. Beskadigede eller bortkomne mærkater skal udskiftes.

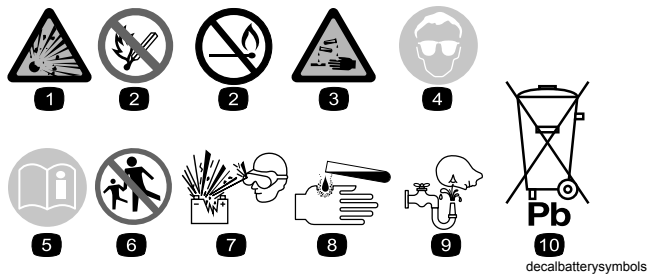

Batterisymboler

Nogle af eller alle disse symboler findes på batteriet.

- | | |
|---|---|
| 1. Eksplosionsfare | 6. Hold omkringstående væk fra batteriet. |
| 2. Ingen ild, åben flamme eller rygning | 7. Bær beskyttelsesbriller; eksplosive gasser kan forårsage blindhed og andre personskader. |
| 3. Kaustisk væske/fare for kemisk forbrænding | 8. Batterisyre kan forårsage blindhed og alvorlige forbrændinger. |
| 4. Bær beskyttelsesbriller. | 9. Skyl omgående øjnene med vand, og søg hurtigt læge. |
| 5. Læs <i>betjeningsvejledningen</i> . | 10. Indeholder bly; må ikke kasseres |



decaloemark

Producentens mærke

- Indikerer, at kniven er identificeret som en reservedel fra producenten af originalmaskinen.



58-6520

decal58-6520

- Fedt



decal93-7010

93-7010

- Fare for udslyngede genstande – hold omkringstående på afstand.
- Fare for udslyngede genstande fra plæneklipperen – hold deflektoren på plads.
- Fare for skæring/amputation af hænder eller fødder med plæneklipperens kniv – hold afstand til bevægelige dele.

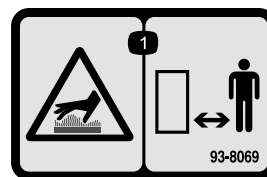

decal93-8069

93-8069

- Varm overflade/risiko for forbrænding – hold sikker afstand til den varme overflade.

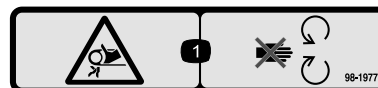

decal98-1977

98-1977

- Fare for sammenfiltring, rem – hold afstand til bevægelige dele.



decal98-4387

98-4387

- Advarsel – bær høreværn.

Kun maskiner med sideudkast

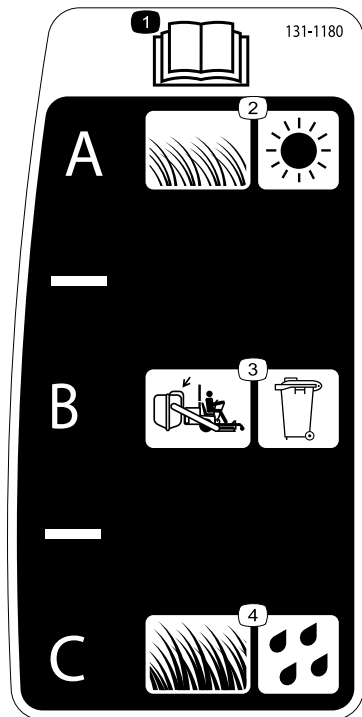

131-1180

decal131-1180

1. Læs *betjeningsvejledningen*.
2. Kort, tyndtvoksende græs; tørre forhold
3. Indstilling for opsamling i pose
4. Højt, tæt græs; våde forhold

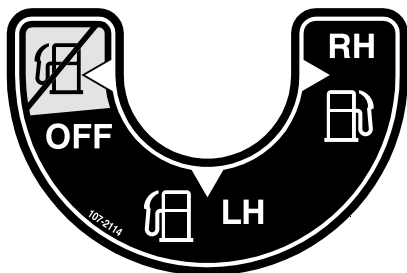

107-2114

decal107-2114

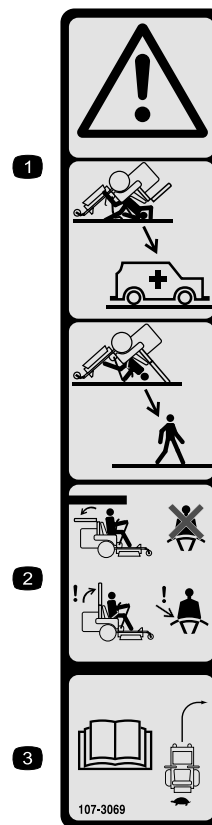

107-3069

decal107-3069

1. Advarsel – styrtbøjlen beskytter dig ikke, når den er slået ned.
2. For at undgå personskade eller dødsfald som følge af en vælteulykke skal styrtbøjlen holdes i hævet og låst position, og sikkerhedsselen skal være spændt. Sænk kun styrtbøjlen, når det er absolut nødvendigt, og spænd ikke sikkerhedsselen, når styrtbøjlen er nede.
3. Læs *betjeningsvejledningen*, og kørs langsomt og forsigtigt.

⚠ WARNING: Cancer and Reproductive Harm - www.P65Warnings.ca.gov.
 For more information, please visit www.tcoCAProp65.com
CALIFORNIA SPARK ARRESTER WARNING
 Operation of this equipment may create sparks that can start fires around dry vegetation. A spark arrester may be required. The operator should contact local fire agencies for laws or regulations relating to fire prevention requirements.

133-8062
 133-8062

decal133-8062

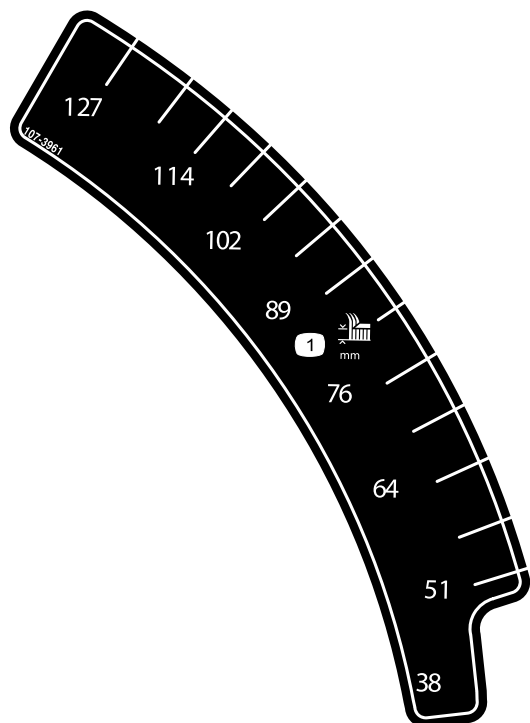

107-3961

decal107-3961

1. Klippehøjde i millimeter

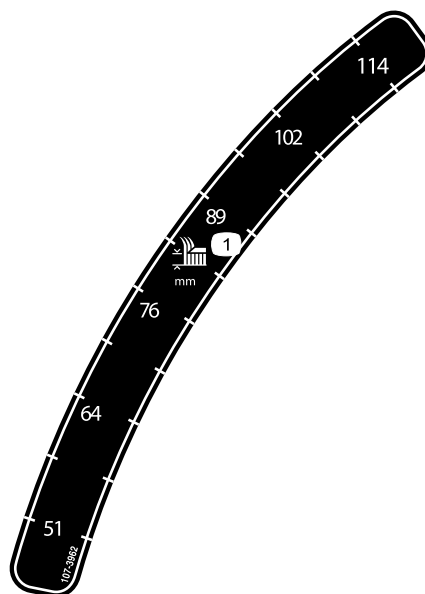

107-3962

decal107-3962

1. Klippehøjde i millimeter

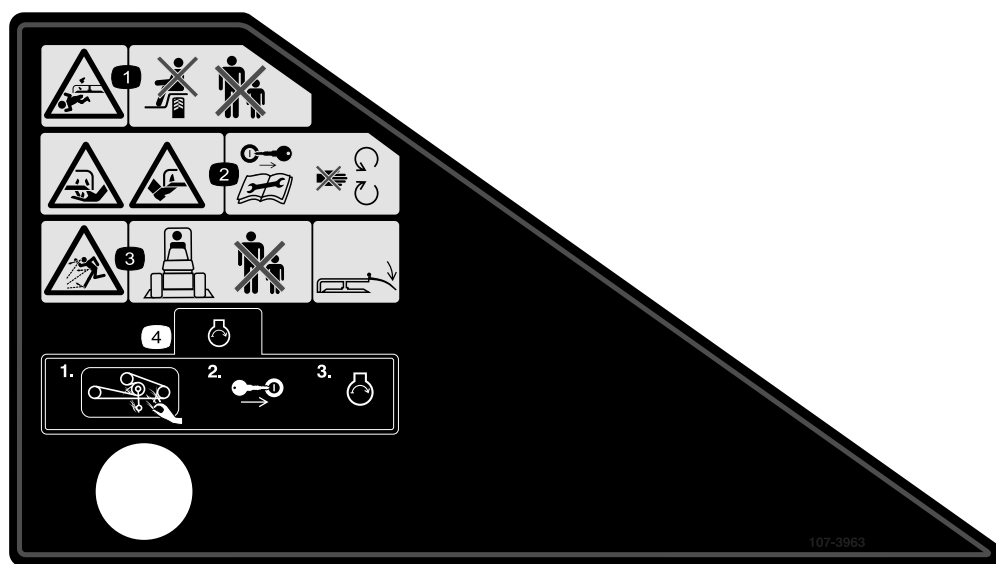

107-3963

107-3963

decal107-3963

1. Fare for skæring/amputation, plæneklipperkniv – medtag ikke passagerer, og hold omkringstående på afstand.
2. Risiko for skæring/amputation af hænder eller fødder, plæneklipperkniv – tag nøglen ud, og læs alle instruktioner, før der udføres service eller vedligeholdelsesarbejde. Hold afstand til bevægelige dele.
3. Fare for udslyngede genstande – hold omkringstående på afstand, hold deflektoren på plads.
4. Inden motoren startes, skal græs og snavs fjernes fra plæneklipperremmen og -remskiverne. Sæt nøglen i, og start motoren.

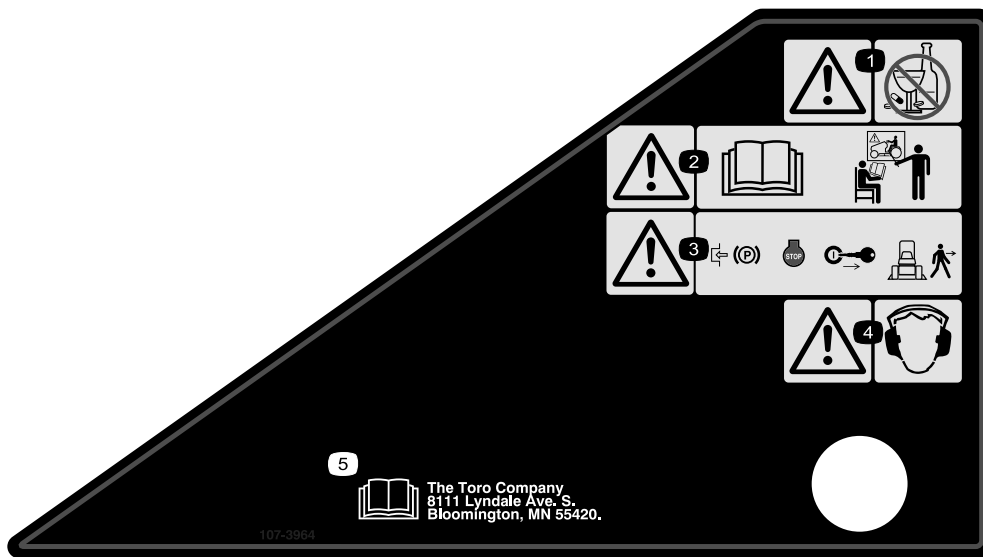

107-3964

decal107-3964

1. Advarsel – vær ikke påvirket af medicin eller alkohol.
2. Advarsel – læs *Betjeningsvejledningen*, og få undervisning.
3. Advarsel – aktiver parkeringsbremsen, sluk motoren, og tag nøglen ud, før du forlader maskinen.
4. Advarsel – bær høreværn.
5. Læs *Betjeningsvejledningen*.

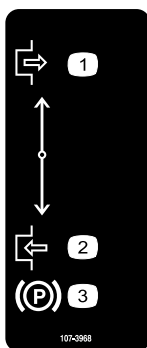

107-3968

decal107-3968

1. Deaktiveret
2. Aktiveret
3. Parkeringsbremse

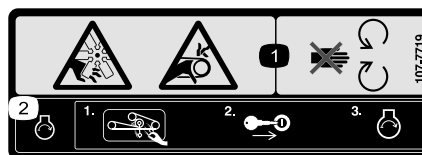

107-7719

decal107-7719

1. Risiko for skæring/amputation på ventilatoren og fare for at blive viklet ind i remmen – hold afstand til bevægelige dele.
2. Inden motoren startes, skal græs og snavs fjernes fra plæneklipperremmen og -remskiverne. Sæt nøglen i, og start motoren.

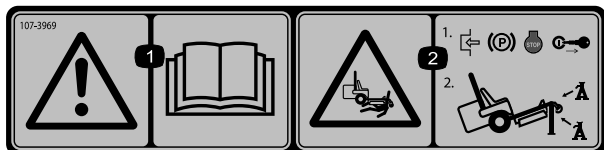

107-3969

decal107-3969

1. Advarsel – læs *betjeningsvejledningen*.
2. Risiko for knusning, plæneklipper – aktiver parkeringsbremsen, sluk motoren, og fjern nøglen, før der arbejdes under plæneklipperen.

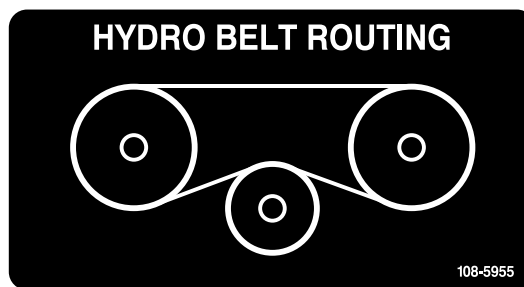

108-5955

decal108-5955

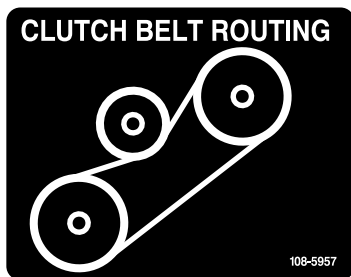

108-5957

decal108-5957

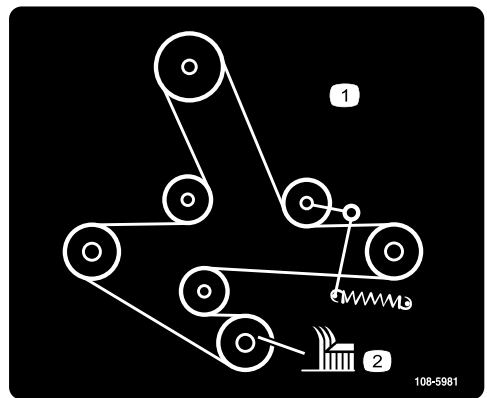

108-5981

decal108-5981

1. Remføring

2. Klippehøjde

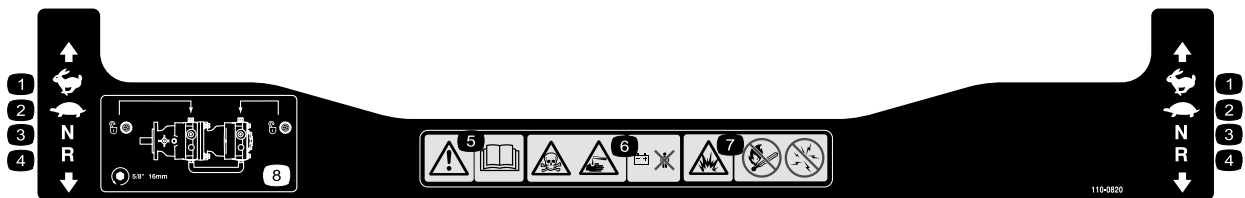

110-0820

decal110-0820

1. Hurtig
2. Langsom
3. Neutral
4. Bakgear

5. Advarsel – læs *Betjeningsvejledningen*.
6. Førgiftningsfare, fare for ætsning/kemisk forbrænding – hold børn på sikker afstand fra batteriet.
7. Eksplosionsfare – ingen ild, åbne flammer eller rygning. Undgå gnister.
8. Traktionsdrevet låses op ved at dreje omløbsventilen en hel omgang mod uret ved hjælp af en 5/8" eller 16 mm nøgle.

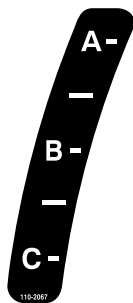

110-2067

decal110-2067

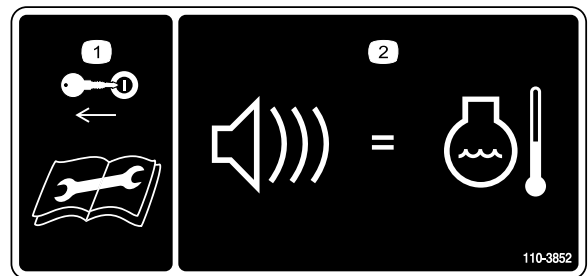

110-3852

decal110-3852

1. Tag nøglen ud, og læs vejledningerne, før der foretages eftersyn eller vedligeholdelsesarbejde.
2. En vedvarende tone indikerer, at motoren er overophedet.

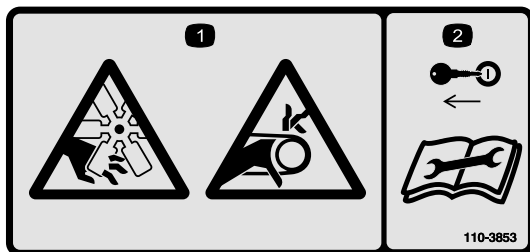

110-3853

decal110-3853

1. Risiko for at skære sig/amputation, ventilator og indfiltreringsfare, rem.
2. Fjern nøglen fra tændingskontakten, og læs anvisningerne, inden der foretages eftersyn eller vedligeholdelsesarbejde.

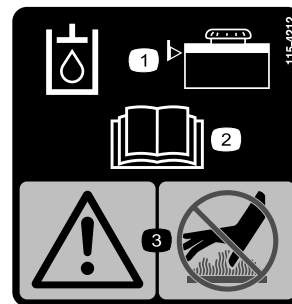

115-4212

decal115-4212

1. Hydraulikvæskestand
2. Læs *Betjeningsvejledningen*.
3. Advarsel – rør ikke ved den varme overflade.

Kun maskiner med bagudkast

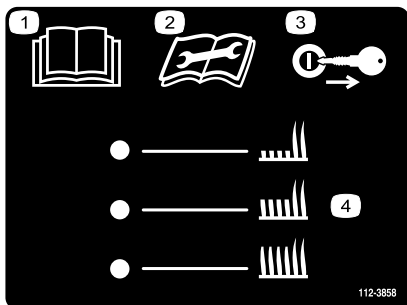

112-3858

decal112-3858

1. Læs *betjeningsvejledningen*.
2. Læs *betjeningsvejledningen*, før der udføres vedligeholdelsesarbejde.
3. Tag nøglen ud før justering af klippehøjden.
4. Klippehøjdeindstillinger

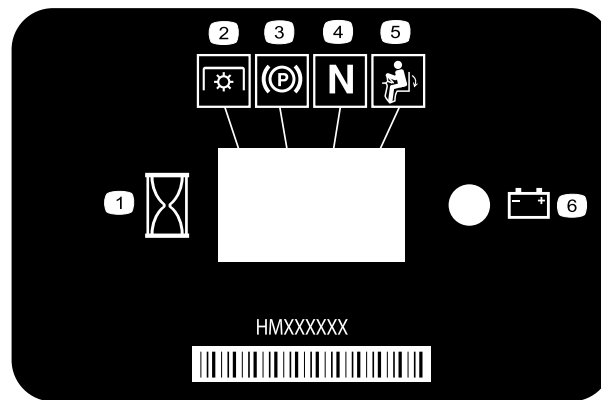

116-5610

decal116-5610

1. Timetæller
2. Kraftudtag
3. Parkeringsbremse
4. Neutral
5. Dødemandskontakt
6. Batteri

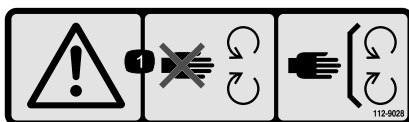

112-9028

decal112-9028

1. Advarsel – hold afstand til bevægelige dele, og bevar alle afskærmninger på plads.

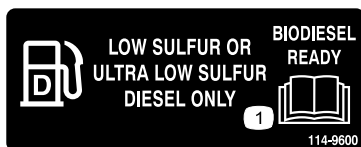

114-9600

decal114-9600

1. Læs *betjeningsvejledningen*.

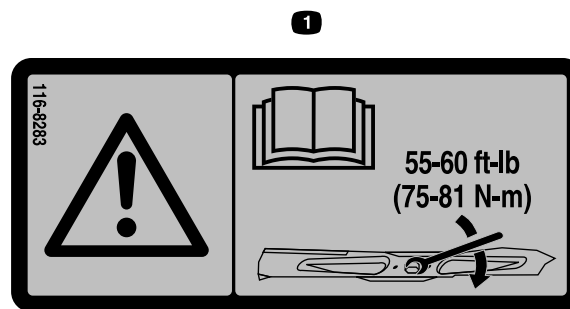

116-8283

decal116-8283

1. Advarsel – læs *betjeningsvejledningen* for at få instruktioner om tilspænding af skæreknivsbolten/-møtrikken med et moment på 75 til 81 Nm.

Kun maskiner med bagudkast



117-3848

decal117-3848

1. Fare for udslyngede genstande – hold omkringstående på afstand.
2. Fare for udslyngede genstande, hævet deflektor – plæneklipperen må ikke betjenes, medmindre deflektoren, udblæsningsdækslet eller græssamlersystemet er monteret.
3. Fare for skæring/amputation af hænder eller fødder med plæneklipperens skærekniv – hold afstand til bevægelige dele, og hold alle afskærmninger og værn på plads.



119-0397

decal119-0397

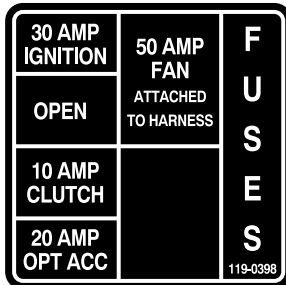

119-0398

decal119-0398

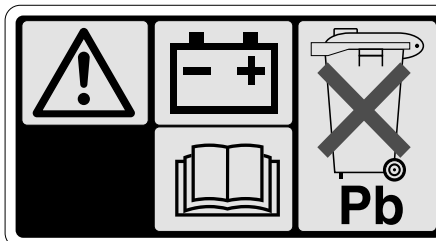

107-9309

1. Advarsel – læs *Betjeningsvejledningen* for at få oplysninger om opladning af batteriet. Indeholder bly, må ikke kasseres.
2. Læs *Betjeningsvejledningen*.

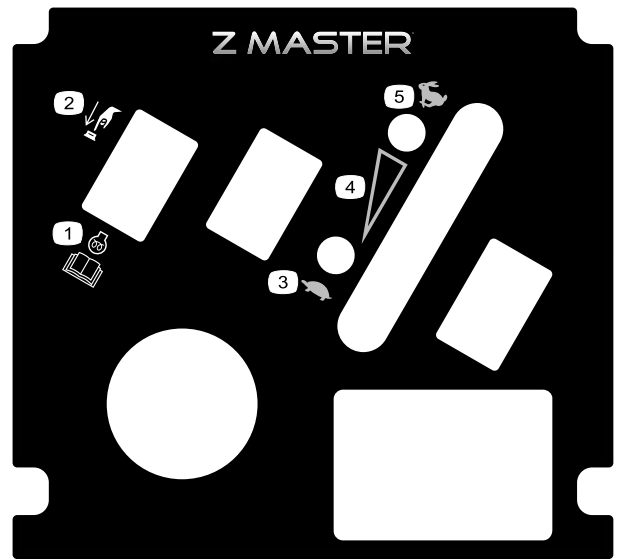

121-7562

decal121-7562

1. Tryk for at starte
2. Læs *betjeningsvejledningen* for at få yderligere oplysninger om forvarmning af motoren.
3. Langsom
4. Betjeningsanordning til variabel hastighed
5. Hurtig



126-2055

decal126-2055

1. Tilspænding af hjullåsemøtrikker: 129 Nm.
2. Tilspænding af hjulnavsmøtrikker: 319 Nm.
3. Læs *betjeningsvejledningen*, inden der udføres vedligeholdelsesarbejde, og kontroller tilspændingsmomentet efter de første 100 timer og derefter for hver 500 timer.

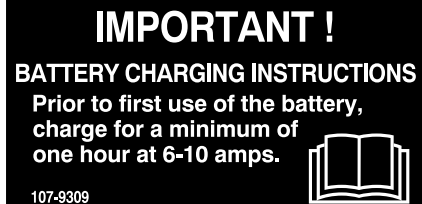

decal107-9309

Kun maskiner med sideudkast

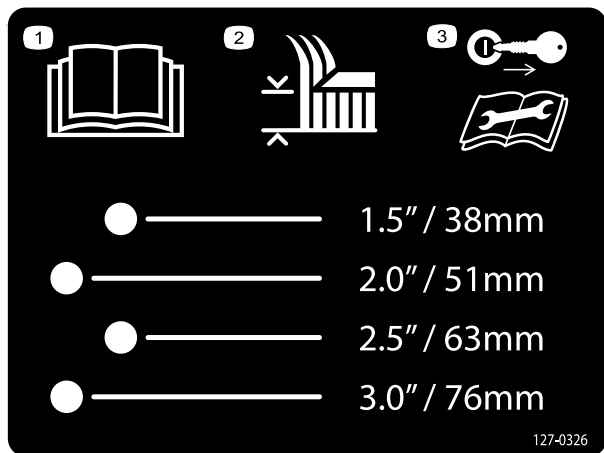

decal127-0326

127-0326

1. Læs *betjeningsvejledningen*.
 2. Klippehøjde
 3. Tag nøglen ud, og læs *betjeningsvejledningen*, før der udføres vedligeholdelsesarbejde.
-



132-0871

decal132-0871

Bemærk: Denne maskine overholder industristandarden for stabilitetsprøvning i afprøvningen af statisk stabilitet, sidestabilitet og stabilitet i længderetningen ved den anbefalede maksimale hældning, der er angivet på mærkaten. Læs instruktionerne til betjening af maskinen på skrånninger i *betjeningsvejledningen*, og gennemgå de forhold, under hvilke maskinen skal betjenes, for at afgøre, om du kan betjene maskinen under forholdene på den pågældende dag og det pågældende sted. Ændringer i terrænet kan medføre en ændring i betjeningen af maskinen på skrånninger.

1. Advarsel – læs *betjeningsvejledningen*. Alle operatører skal uddannes inden brug af maskinen, og de skal bære høreværn.
2. Fare for skæring/amputation af hænder – hold afstand til bevægelige dele, og hold alle afskærmninger og værn på plads.
3. Fare for udslyngede genstande – hold omkringstående på afstand.
4. Tippefare – brug ikke dobbelte ramper ved læsning på en anhænger; brug kun en enkelt rampe svarende til maskinens bredde; brug en rampe med en hældning på mindre end 15° ; bak op ad rampen, og køр fremad ned ad rampen.
5. Fare for at køre personer over – medtag ikke passagerer, og se bagud ved kørsel i bakgear.
6. Tippefare – brug ikke maskinen i nærheden af bratte afsatser eller på skrånninger med en hældning på mere end 15° . Må kun anvendes på tværs af skrånninger med en hældning på mindre end 15° .

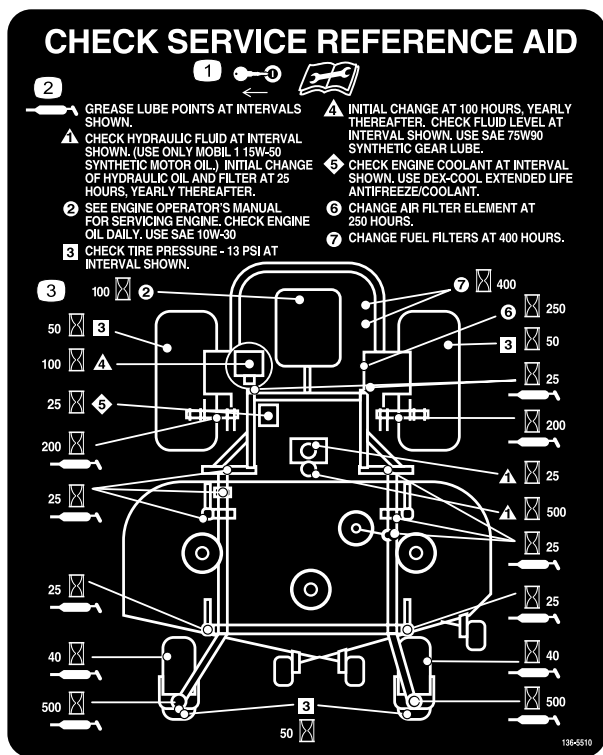

136-5510

Kun maskiner med sideudkast

1. Fjern nøglen, og læs *betjeningsvejledningen*, før der udføres vedligeholdelsesarbejde.
2. Smøringspunkt
3. Timeinterval

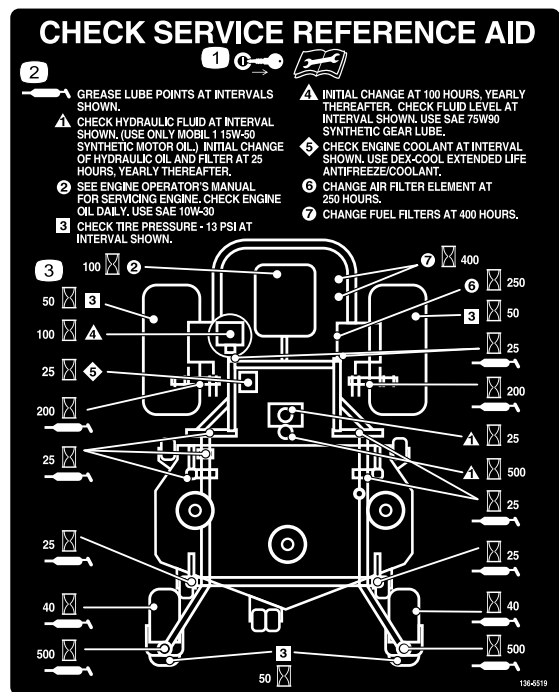

136-5519

Kun maskiner med bagudkast

1. Fjern nøglen, og læs *betjeningsvejledningen*, før der udføres vedligeholdelsesarbejde.
2. Smøringspunkt
3. Timeinterval

Produktoversigt

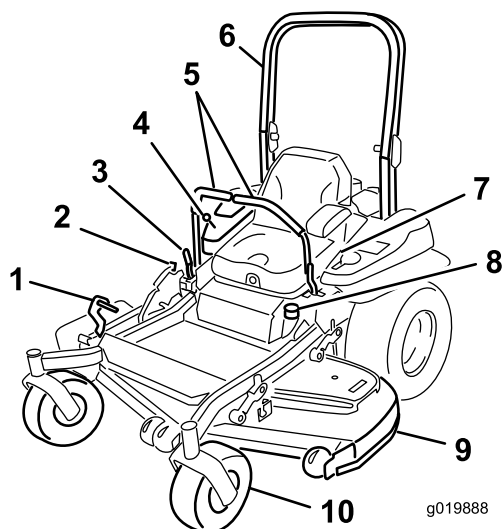

Figur 4

Maskine med sideudkast

- | | |
|-------------------------------------|-----------------------|
| 1. Pedal til klippehøjdeskjoldsløft | 6. Styrtbøjle |
| 2. Transportlås | 7. Sikkerhedssele |
| 3. Parkeringsbremsehåndtag | 8. Tankdæksel |
| 4. Betjeningsanordninger | 9. Plæneklipperskjold |
| 5. Bevægelsehåndtag | 10. Styrehjul |

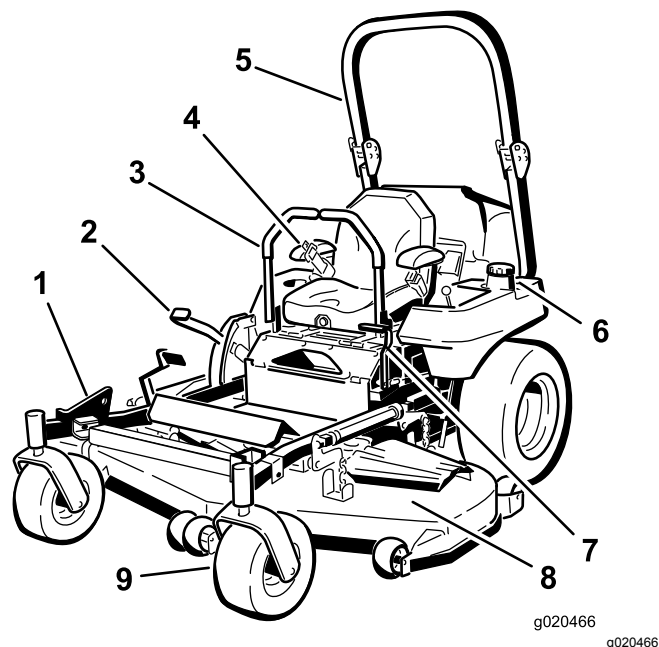

Figur 5

Maskine med bagudkast

- | | |
|-----------------------|--------------------------------------|
| 1. Z Stand® | 6. Brændstoftankdæksel (begge sider) |
| 2. Klippehøjdehåndtag | 7. Parkeringsbremsehåndtag |
| 3. Bevægelsehåndtag | 8. Plæneklipperskjold |
| 4. Sikkerhedssele | 9. Styrehjul |
| 5. Styrthøjle | |

Betjeningsanordninger

Før du starter motoren og anvender maskinen, er det vigtigt, at du er fortrolig med alle maskinens betjeningsanordninger.

Kontrolpanel

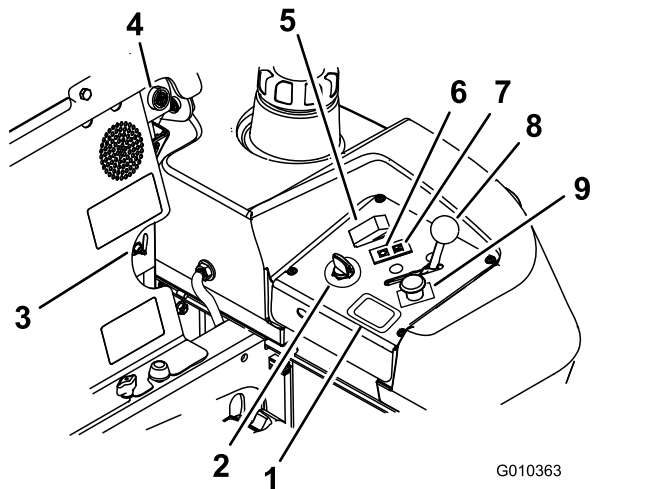

Figur 6

- | | |
|--------------------------|--------------------------|
| 1. Timetæller | 6. Gløderørskontrollampe |
| 2. Tændingskontakt | 7. Motortemperaturlampe |
| 3. Brændstofvælgerventil | 8. Gashåndtag |
| 4. Akustisk alarm | 9. Kraftudtagskontakt |
| 5. Gløderørskontakt | |

Tændingskontakt

Tændingskontakten, der bruges til at starte og slukke for motoren, har 3 positioner: OFF (fra), RUN (kør) og START. Se [Start af motoren i normalt vejr \(side 28\)](#).

Gashåndtag

Gashåndtaget kontrollerer motorhastigheden, og den har en trinløst regulerbar indstilling fra positionen LANGSOM til HURTIG ([Figur 6](#)).

Kontakt til regulering af skærekniv (kraftudtag)

Kontakten til regulering af skæreknive, der er markeret med et kraftudtagssymbol, indkobler og udkobler strømmen til skæreknivene ([Figur 6](#)).

Timetæller

Timetælleren registrerer, hvor mange timer motoren har kørt. Den kører, når motoren er i gang. Brug disse tal til planlægning af regelmæssig vedligeholdelse ([Figur 7](#)).

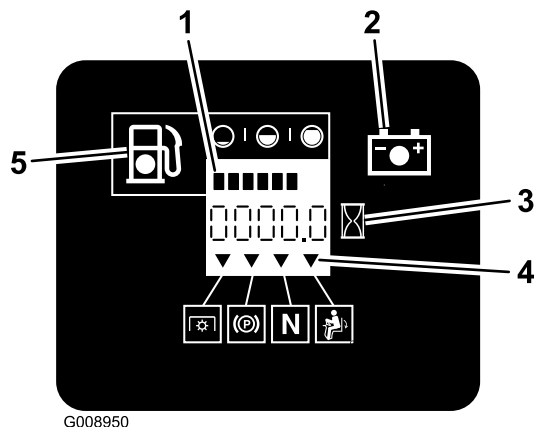

Figur 7

- | | |
|-----------------------------|--------------------------------------|
| 1. Brændstofmåler (bjælker) | 4. Sikkerhedslåssymboler |
| 2. Batterilampe | 5. Lav brændstofstand – kontrollampe |
| 3. Timetæller | |

Indikatorer for sikkerhedslås

Der er symboler på timetælleren, som angiver med en sort trekant, at sikkerhedslåsekomponenten befinder sig i den korrekte position ([Figur 7](#)).

Batteriindikatorlampe

Når tændingskontakten drejes til positionen ON (til) i nogle få sekunder, vises batterispændingen i det område, hvor timerne normalt vises.

Batterilampen tændes, når tændingskontakten slås til, og når ladningen er under det korrekte driftsniveau ([Figur 7](#)).

Gløderørskontrollampe

Gløderørskontrollampen lyser, når gløderørsknappen er aktiveret ([Figur 6](#)).

Gløderørskontakt

Denne kontakt aktiverer gløderørene og angives af gløderørskontrollampen. Hold gløderørskontakten nede i 10 sekunder, før du starter maskinen.

Temperaturlampe

Temperaturlampen tændes, når motoren overophedes ([Figur 6](#)).

Akustisk alarm

Denne maskine har en akustisk alarm, der advarer brugeren om at slukke for motoren for at undgå motorskade som følge af overophedning. Se [Betjening af overophedningsføleren \(side 35\)](#).

Bevægelseshåndtag

Bevægelseshåndtagene bruges til at køre maskinen frem og tilbage og dreje den fra side til side ([Figur 4](#)).

Brændstovvælgerventil

Brændstovvælgerventilen er placeret bag sædet.

Luk brændstovvælgerventilen, når maskinen transporteres eller opbevares.

Flyt vælgerventilen til venstre eller højre for at betjene den.

Neutral-Lock (neutral låseposition)

Flyt bevægelseshåndtagene udad fra den midterste position til positionen NEUTRAL-LOCK (neutral låseposition), når du stiger ud af maskinen ([Figur 25](#)). Sæt altid bevægelseshåndtagene i positionen NEUTRAL-LOCK (neutral låseposition), når du standser maskinen eller efterlader den uden opsyn.

Parkeringsbremsehåndtag

Når du slukker for motoren, skal du aktivere parkeringsbremsen for at undgå, at maskinen bevæger sig ved et uheld.

Redskaber/tilbehør

Der kan fås en række forskellige Toro-godkendte redskaber og tilbehør til brug sammen med maskinen, som gør den bedre og mere alsidig. Kontakt en autoriseret serviceforhandler eller en autoriseret Toro-forhandler, eller gå ind på www.Toro.com for at få en liste over alt godkendt udstyr og tilbehør.

Brug kun originale Toro-reservedele og tilbehør for at sikre optimal ydelse og sikre, at maskinen fortsat overholder sikkerhedscertificeringen. Reservedele og tilbehør, der er fremstillet af andre producenter, kan være farlige, og brug heraf kan gøre garantien ugyldig.

Betjening

Bemærk: Maskinens venstre og højre side er som set fra den normale betjeningsposition.

Før betjening

Sikkerhedshensyn før drift

Generelt om sikkerhed

- Bedøm terrænet, så du kan vælge det nødvendige tilbehør og redskaber til korrekt og sikker udførelse af opgaven. Brug kun tilbehør og redskaber, der er godkendt af Toro.
- Undersøg området, hvor udstyret skal anvendes, og fjern alle sten, pinde, legetøj, ledninger, ben og andre fremmedlegemer. Disse genstande kan blive slynget rundt eller forhindre, at maskinen kan betjenes, og kan forårsage personskade på operatøren eller omkringstående.
- Bær passende personlige værnemidler, f.eks. sikkerhedsbriller, kraftigt, skridsikkert fodtøj og høreværn. Sæt langt hår op, og bær ikke løstsiddende tøj eller løse smykker, som kan blive filtret ind i bevægelige dele.

⚠ FORSIGTIG

Denne maskine afgiver støj på mere end 85 dBA ved operatørens ører og kan give nedsat hørelse ved længere tids anvendelse.

Brug høreværn, når du betjener denne maskine.

- Kontroller, at dødmandsgrebene, sikkerhedskontakter og afskærmninger er korrekt monterede og fungerer korrekt. Betjen ikke maskinen, medmindre disse fungerer korrekt.
- Betjen ikke plæneklipperen, hvis der befinder sig mennesker, især børn, eller kæledyr i området. Stop maskinen og redskabet/erne, hvis nogen træder ind på området.
- Betjen ikke maskinen, medmindre hele græssamlersystemet, udblæsningsdeflektoren eller andre sikkerhedsanordninger er monterede og i god driftsmæssig stand. Græsfangets komponenter udsættes for slid, beskadigelse og forringelser, hvilket kan blottlægge bevægelige dele eller medføre udslyngning af genstande. Kontroller hyppigt for slidte eller forringede komponenter, og udskift dem med producentens anbefalede dele, når det er nødvendigt.

Brændstofsikkerhed

Vær yderst forsigtig, når du håndterer brændstof.

⚠ FARE

Under visse forhold kan brændstof være meget brandfarligt, og dampene er eksplosive.

En brand eller eksplosion forårsaget af brændstof kan give dig selv eller andre forbrændinger og medføre tingskade.

- Fyld tanken udendørs på plan grund i et åbent område, når motoren er kold. Tør eventuelt spildt brændstof op.
- Benzintanken må aldrig fyldes eller drænes indendørs eller inde i indelukket anhænger.
- Fyld ikke brændstoftanken helt op. Fyld brændstoftanken op til bunden af påfyldningsstudsens. Tomrummet i tanken giver brændstoffet plads til at udvide sig. Fyldes der for meget på, kan det resultere i brændstoflækage eller beskadigelse af motoren eller emissionssystemet.
- Ryg aldrig under håndtering af brændstof, og hold afstand til åben ild eller steder, hvor brændstofdampene kan antændes af en gnist.
- Opbevar brændstof i en godkendt beholder og utilgængeligt for børn.
- Fyld brændstof på, før du starter motoren. Fjern aldrig dækslet til brændstoftanken, og fyld aldrig brændstof på, når motoren kører eller er varm.
- Forsøg ikke at starte motoren, hvis du har spildt brændstof. Gå væk fra det område, hvor der er spildt brændstof. Foretag dig ikke noget, der kan antænde brændstoffet, før dampene er spredt.
- Betjen ikke maskinen medmindre hele udstødningssystemet er på plads og i god driftsmæssig stand.

⚠ FARE

Under visse omstændigheder kan der under påfyldning af brændstof udvikle sig statisk elektricitet, der kan antænde brændstofdampene. En brand eller eksplosion forårsaget af brændstof kan give forbrændinger samt forårsage tingskade.

- Anbring altid brændstofbeholdere på jorden et stykke fra køretøjet, før påfyldningen påbegyndes.
- Fyld ikke brændstofbeholdere inden i et køretøj eller på en lastbil eller anhænger, da indvendige tæpper eller plastikforinger i lastbiler kan isolere dunken og forsinke tabet af eventuel statisk elektricitet.
- Når det er praktisk muligt, skal benzindrevet udstyr fjernes fra lastbilen eller anhænger og fyldes op igen, mens hjulene står på jorden.
- Hvis dette ikke er muligt, skal påfyldningen af udstyret finde sted på en lastbil eller anhænger med en bærbar beholder i stedet for direkte fra brændstofstanderen.
- Hvis det er nødvendigt at benytte brændstofstanderen, skal spidsen af slangen hele tiden være i kontakt med kanten af åbningen i brændstoftanken eller -beholderen, indtil påfyldningen er afsluttet. Brug ikke en låseenhed til slangespidsen.

⚠ ADVARSEL

Brændstof er farligt og kan være dødbringende, hvis det indtages. Langsigtet udsættelse for dampe har forårsaget kræft hos forsøgsdyr. Det kan resultere i alvorlige skader eller sygdom, hvis man ikke optræder varsomt.

- Undgå længere tids indånding af dampe.
- Hold ansigtet væk fra spidsen af slangen og brændstoftanken/stabilisatoråbningen.
- Hold væk fra øjne og hud.
- Tøm aldrig tanken med en hævert.

▲ FORSIGTIG

Brændstoftankens udluftning er placeret inden i styrtbøjlerøret. Afmontering eller modificering af styrtbøjlen kan medføre brændstoftlækage og overtrædelse af emissionsreglerne.

- **Styrtbøjlen må ikke fjernes.**
- **Undlad at svejse, bore eller foretage nogen form for ændringer på styrtbøjlen.**

For at forhindre brand:

- Hold motoren og motorområdet fri for ophobet græs, blade, store mængder fedt eller olie og andet snavs, der kan hobe sig op i disse områder.
- Tør spildt olie og brændstof op, og fjern affald, der er vædet med brændstof.
- Lad maskinen køle af, før du opbevarer maskinen på et lukket sted. Opbevar ikke maskinen i nærheden af åben ild eller et lukket område, hvor der findes tændte vågeblus eller varmeapparater.

Udførelse af daglig vedligeholdelse

Før maskinen startes hver dag, skal procedureerne for Hver anvendelse/Dagligt udføres som beskrevet i [Vedligeholdelse \(side 39\)](#).

Påfyldning af brændstof

Anbefalet brændstof

Motoren kører på ren, frisk dieselolie med et minimumoktantal på 40. Køb brændstof i mængder, der kan bruges inden for 30 dage, for at sikre, at brændstoffet er friskt.

Brug sommerdieselolie (nr. 2-D) ved temperaturer over -7 °C og vinterdieselolie (nr. 1-D eller en blanding af nr. 1-D/2-D) under denne temperatur. Brug af vinterdieselolie ved lavere temperaturer giver et lavere antændelsespunkt og flydepunkt, hvilket gør det lettere at starte og mindsker risikoen for kemisk separation af brændstoffet pga. lavere temperaturer (voksdannelse, som kan tilstoppe filtrene).

Brug af sommerdieselolie over -7 °C bidrager til at forlænge pumpens komponenter.

Vigtigt: Brug ikke petroleum eller benzin i stedet for dieselolie. Hvis denne advarsel ikke overholdes, kan motoren blive beskadiget.

Forberedt til biodiesel

Denne maskine kan også bruge et blandet biodieselbrændstof på op til B20 (20 % biodiesel, 80 % petrodiesel). Andelen af petrodiesel bør være lav eller have et ekstra lavt svovlindhold.

Træf følgende forholdsregler:

- Andelen af biodiesel skal opfylde specifikationen anført i ASTM D6751 eller EN 14214.
- Brændstofsammensætningen skal opfylde ASTM D975 eller EN 590.
- Malede overflader kan beskadiges af biodieselblandinger.
- Brug B5 (biodieselinhold på 5 %) eller blandinger med et lavere biodieselinhold under kolde vejrforhold.
- Efterse tætninger, slanger og pakninger, der kommer i berøring med brændstoffet, da de kan forringes over tid.
- Tilstopning af brændstoffilteret kan forventes i tiden efter, at du er gået over til at bruge biodieselblandinger.
- Kontakt din forhandler for at få flere oplysninger om biodiesel.

Påfyldning af brændstoftanken

1. Parker maskinen på en plan overflade.
2. Aktiver parkeringsbremsen.
3. Sluk motoren, og tag nøglen ud.
4. Rengør området rundt om brændstoftankens dæksel.
5. Fyld brændstoftanken op til bunden af påfyldningsstudsens ([Figur 8](#)).

Bemærk: Fyld ikke brændstoftanken helt op. Tomrummet i tanken giver brændstoffet plads til at udvide sig.

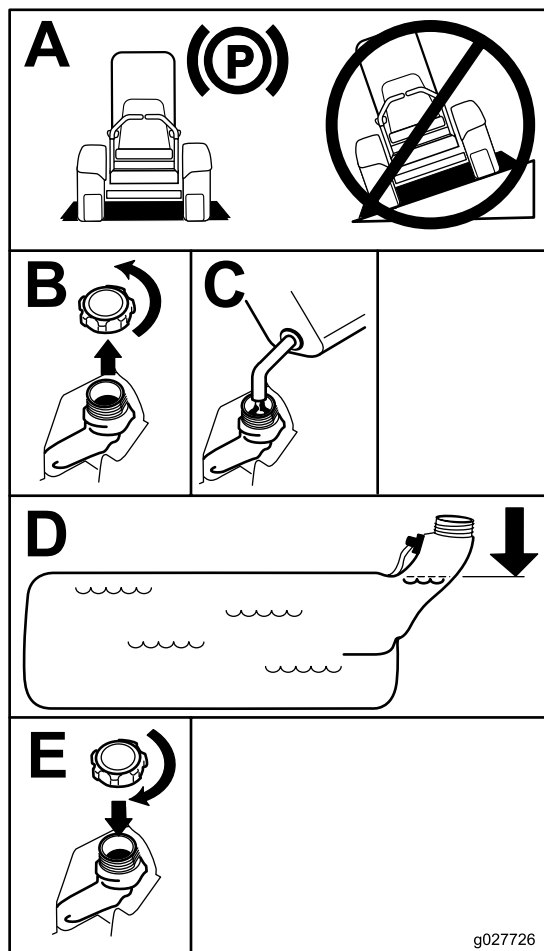

Figur 8

g027726

g027726

Skift af brændstoftanke

Vigtigt: Lad ikke maskinen løbe tør for brændstof, da dette kan beskadige maskinen.

Brændstovvælgerventilen er placeret bag sædets venstre side.

Maskinen er udstyret med 2 brændstoftanke: Den ene tank er placeret på maskinens venstre side og den anden på den højre. Begge tanke er forbundet med brændstovvælgerventilen. Herfra fører et fælles brændstofrør hen til motoren (Figur 9).

Når du vil bruge den venstre brændstoftank, skal du dreje brændstovvælgerventilen til venstre. Når du vil bruge den højre brændstoftank, skal du dreje brændstovvælgerventilen til højre (Figur 9).

Luk brændstovvælgerventilen før transport eller opbevaring af maskinen.

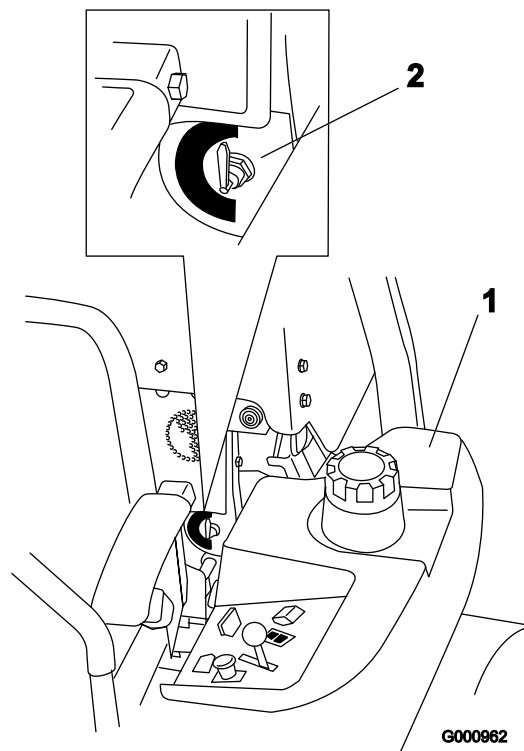

Figur 9

G000962

g000962

1. Brændstoftank i venstre 2. Brændstovvælgerventil

Indkøring af en ny maskine

Det tager tid, før nye motorer kommer op på fuld kraft. Der er større friktion ved nye plæneklipperskjolde og drivsystemer, hvilket betyder større motorbelastning. Giv nye maskiner en indkøringstid på 40 til 50 timer for at komme op på fuld kraft for at opnå den bedste ydelse.

Anvendelse af styrtøjlesystemet

⚠ ADVARSEL

Undgå personskade eller død pga. væltning: Hold styrtøjlen i den fuldt hævede, låste position, og brug sikkerhedsselen.

Sørg for, at sædet er fastgjort til maskinen.

⚠ ADVARSEL

Du er ikke beskyttet af styrtøjlen, når styrtøjlen er i sænket position.

- Sænk kun styrtøjlen, når det er absolut nødvendigt.
- Spænd ikke sikkerhedsselen, når styrtøjlen er i sænket position.
- Kør langsomt og forsigtigt.
- Hæv styrtøjlen, lige så snart der er plads til, at den kan hæves.
- Kontroller omhyggeligt, om der er fri højde over dit hoved, dvs. om der er fri for grene, døråbninger, elektriske ledninger, før du kører under nogen genstand, og kom ikke i berøring med sådanne.

Sænkning af styrtøjlen

Vigtigt: Sænk kun styrtøjlen, når det er absolut nødvendigt.

1. Fjern låseclipsene, og afmonter de to pinde (Figur 11).
2. Sænk styrtøjlen til sænket position (Figur 10).

Bemærk: Der er to sænkede positioner. Se Figur 10.

3. Monter de to pinde, og fastgør dem med låseclipsene (Figur 11).

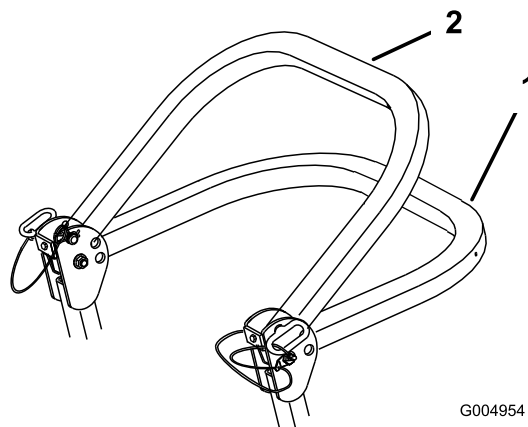

G004954

g004954

Figur 10

1. Helt sænket position
2. Sænket position med opsamler monteret

Vigtigt: Sørg for, at du fastgør den bageste del af sædet med sædelåsen.

Hævning af styrtøjlen

Vigtigt: Brug altid sikkerhedsselen, når styrtøjlen er i den hævede position.

1. Fjern låseclipsene, og afmonter de to pinde (Figur 11).
2. Hæv styrtøjlen til oprejst position, monter de to pinde, og fastgør dem med låseclipsene (Figur 11).

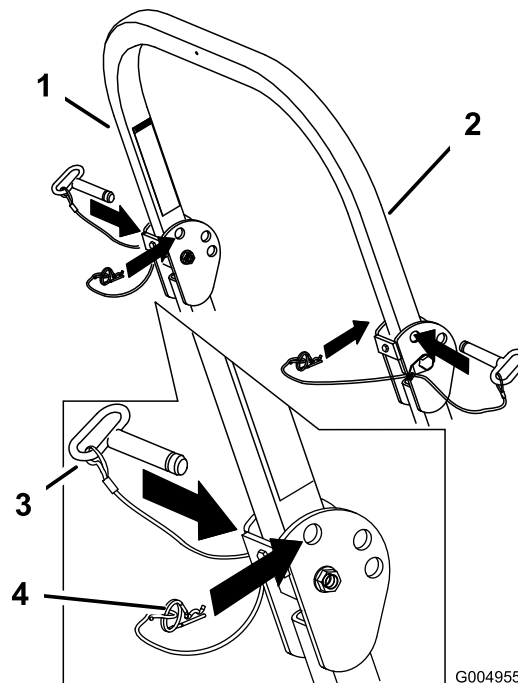

G004955

g004955

Figur 11

1. Styrtøjle
2. Hævet position
3. Pind
4. Låseclips

Anvendelse af sikkerhedslåsesystemet

⚠ ADVARSEL

Hvis kontakterne til sikkerhedslåsesystemet frakobles eller bliver beskadigede, kan maskinen fungere uventet og forårsage personskade.

- Pil ikke ved sikkerhedskontakterne.
- Kontroller dagligt, at sikkerhedskontakterne fungerer, og udskift eventuelle beskadigede kontakter, før du betjener maskinen.

Sådan fungerer sikkerhedslåsesystemet

Sikkerhedslåsesystemet er udviklet med henblik på at forhindre motoren i at starte, medmindre følgende situationer opstår:

- Parkeringsbremsen er aktiveret.
- Kontakten til regulering af skæreknive (kraftudtag) er koblet fra.
- Bevægelseshåndtagene er placeret i den NEUTRALE LÅSEPOSITION.

Sikkerhedslåsesystemet er også konstrueret til at slukke motoren, når bevægelseshåndtagene flyttes fra positionen NEUTRAL-LOCK (neutral låseposition) med parkeringsbremsen aktiveret, eller hvis du rejser dig fra sædet, når kraftudtaget er indkoblet.

Timetælleren er forsynet med indikatorer, som giver brugeren besked, når låsekomponenten befinder sig i den korrekte position. Når komponenten befinder sig i den korrekte position, vises der en indikator på skærmen.

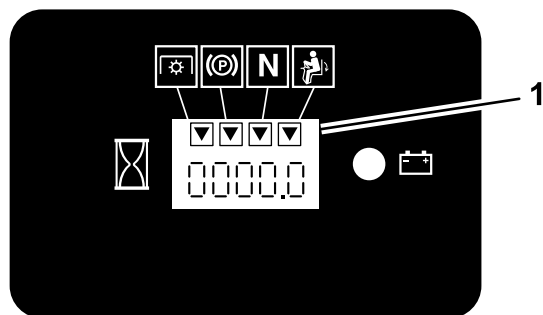

G009612

g009612

Figur 12

1. Indikatorerne vises, når låsekomponenterne er i den korrekte position

Afprøvning af sikkerhedslåsesystemet

Eftersynsinterval: Hver anvendelse eller dagligt

Kontroller altid sikkerhedslåsesystemet, før du betjener maskinen. Hvis sikkerhedssystemet ikke fungerer som beskrevet i det følgende, skal der straks tilkaldes en autoriseret forhandler til at reparere sikkerhedssystemet.

1. Sæt dig i sædet, aktiver parkeringsbremsen, og flyt kontakten til regulering af skæreknive (kraftudtag) til positionen ON (til). Prøv at starte motoren – motoren bør ikke starte.
2. Sæt dig i sædet, aktiver parkeringsbremsen, og flyt kontakten til regulering af skæreknive (kraftudtag) til positionen OFF (fra). Flyt et af bevægelseshåndtagene væk fra positionen NEUTRAL-LOCK (neutral låseposition). Prøv at starte motoren: Motoren bør ikke starte. Gentag for det andet bevægelseshåndtag.
3. Sæt dig i sædet, aktiver parkeringsbremsen, flyt kontakten til regulering af skæreknivene (kraftudtag) til positionen OFF (fra), og flyt bevægelseshåndtagene til positionen NEUTRAL-LOCK (neutral låseposition). Start derefter motoren. Deaktiver parkeringsbremsen, indkobl kontakten til regulering af skæreknive (kraftudtag), og rejst dig derefter let fra sædet, mens motoren kører. Motoren bør nu slukke.
4. Sæt dig i sædet, aktiver parkeringsbremsen, flyt kontakten til regulering af skæreknivene (kraftudtag) til positionen OFF (fra), og flyt bevægelseshåndtagene til positionen NEUTRAL-LOCK (neutral låseposition). Start derefter motoren. Mens motoren kører, skal et af bevægelseshåndtagene centreres og flyttes (frem eller tilbage). Motoren bør nu slukke. Gentag fremgangsmåden for det andet bevægelseshåndtag.
5. Sæt dig i sædet, deaktivér parkeringsbremsen, flyt kontakten til regulering af skæreknivene (kraftudtag) til positionen OFF (fra), og flyt bevægelseshåndtagene til positionen NEUTRAL-LOCK (neutral låseposition). Prøv at starte motoren: Motoren bør ikke starte.

Indstilling af sædet

Sædet kan flyttes frem og tilbage. Anbring sædet i den stilling, hvor du har den bedste kontrol over maskinen og sidder mest behageligt (Figur 13).

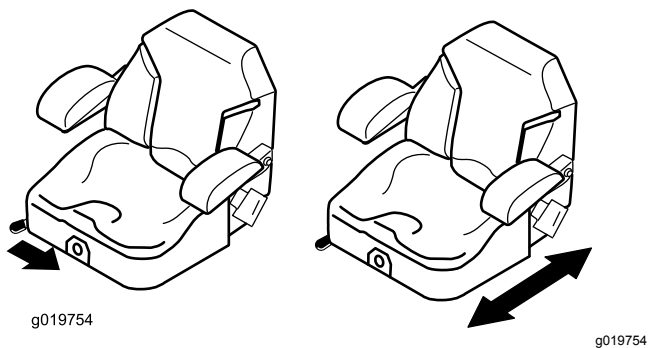

Figur 13

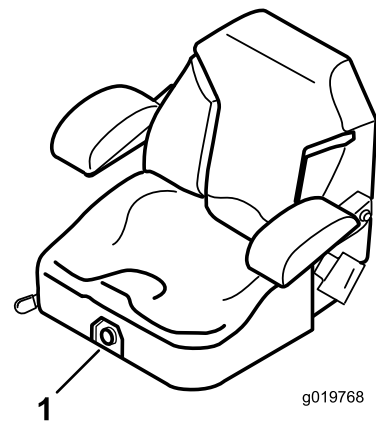

Figur 15

1. Sædeaffjedringsgreb

Løsning af sædet

1. Flyt sædet til den bageste position.

Bemærk: Dette forhindrer interferens, når du hæver sædet.

2. Skub sædelåsen bagud for at løsne sædet.
3. Hæv sædet (Figur 14).

Bemærk: På den måde får du adgang til maskinen under sædet.

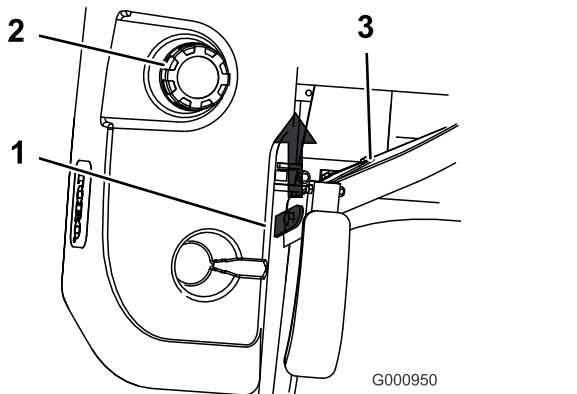

Figur 14

1. Sædelås
2. Tankdæksel
3. Sæde

Ændring af sædeaffjedringen

Sædet kan justeres for at give en jævn og behagelig kørsel. Indstil sædet til den position, hvor du sidder mest behageligt.

Drej på knappen foran på sædet for at opnå den mest behagelige position (Figur 15).

Under betjening

Sikkerhed under drift

Generelt om sikkerhed

Operatøren skal bruge sin fulde opmærksomhed, når maskinen betjenes. **Giv dig ikke** i kast med aktiviteter, der afleder opmærksomheden, da dette kan medføre person- eller tingskade.

⚠ ADVARSEL

Motordele, der er i drift, især lyd-potten, bliver ekstremt varme. Der kan ske alvorlige forbrændinger ved berøring, og snavs, f.eks. blade, græs, kvas osv., kan antændes.

- Lad motorens dele, især lyd-potten, køle ned før berøring.
- Fjern ophobet affald fra lyd-potten og motorområdet.

⚠ ADVARSEL

Motorudstødningen indeholder kulilte, som er en lugtfri, dødbringende gift.

Lad ikke motoren køre indendørs eller i et lille, lukket område, hvor farlige kulilte-dampe kan ophobe sig.

- Ejeren/brugeren kan forhindre og er ansvarlig for ulykker eller personskader, som måtte ramme vedkommende selv, andre personer eller ejendom.
- Denne plæneklipper er designet til én operatør. Medtag ikke passagerer, og hold alle omkringstående væk fra maskinen under drift.

- Betjen ikke maskinen, hvis du er påvirket af alkohol eller medicin.
- Anvend kun maskinen i dagslys eller i godt kunstigt lys.
- Lyn kan forårsage alvorlig personskade eller død. Hvis der observeres lyn eller høres torden i området, må maskinen ikke anvendes. Søg ly.
- Udvis ekstra forsigtighed under arbejde med tilbehør eller redskaber, såsom græssamlersystemer. Disse kan ændre maskinens stabilitet og forårsage mistet herredømme. Følg om nødvendigt anvisningerne for modvægte.
- Hold maskinen på afstand af huller, hjulspor, bump, sten og andre skjulte farer. Vær forsigtig, når du nærmer dig blinde hjørner, buske, træer, højt græs eller andre genstande, som kan skjule genstande eller blokere udsynet. Ujævnt terræn kan få maskinen til at vælte eller få operatøren til at miste balancen eller fodfæstet.
- Sørg for, at alle drev er i frigear, samt at parkeringsbremsen er aktiveret, før du starter motoren. Brug sikkerhedsseleer med styrtbøjlen i den hævede og låste position.
- Start motoren forsigtigt i overensstemmelse med anvisningerne med fødderne langt væk fra skæreknivene.
- Betjen aldrig plæneklipperen med beskadigede værn, afskærmninger eller dæksler. Sørg altid for, at sikkerhedsværn, afskærmninger, kontakter og andre enheder er monterede og er i god driftsmæssig stand.
- Hold dig altid på afstand af udkaståbningen. Klip aldrig græs med udblæsningspladen oppe, fjernet eller ændret, medmindre der er et græssamlersystem eller kværnsæt monteret, som fungerer korrekt.
- Hold hænder og fødder væk fra bevægelige dele. Undgå om muligt at foretage justeringer, mens motoren kører.
- Vær opmærksom på plæneklipperens udblæsningsbane, og ret udblæsningen væk fra andre. Undgå at udkaste materiale mod en mur eller forhindring, da materialet kan rikochettere tilbage mod operatøren. Stop skæreknivene, sænk farten, og vær forsigtig, når du kører over andre overflader end græs, og når du transporterer plæneklipperen til og fra det område, der skal klippes.
- Vær agtpågivende, sænk farten, og pas på under drejninger. Orienter dig bagud og til siden, før du skifter retning. Slå ikke græs i bakgear, medmindre det er absolut nødvendigt.
- Lav ikke om på motorens regulatorindstilling, og køр ikke motoren ved for høj hastighed.
- Parker maskinen på en plan flade. Sluk for motoren, og vent, til alle bevægelige dele er standset.
 - Før du efterser, rengør eller arbejder på plæneklipperen.
 - Når du har ramt et fremmedlegeme, eller hvis der opstår unormale rystelser (efterse plæneklipperen for skader, og reparer dem, før du starter og betjener plæneklipperen igen).
 - Før du fjerner tilstopninger.
 - Når du forlader plæneklipperen. Efterlad ikke en kørende maskine uden opsyn.
- Stop motoren. Vent, til alle bevægelige dele er standsede.
 - Før du fylder brændstof på.
 - Før græsfanget aflæsses.
 - Før du justerer højden.
- Der kan ske tragiske ulykker, hvis operatøren ikke er klar over børns tilstedeværelse. Børn bliver ofte tiltrukket af maskinen og klippeaktiviteten. Gå aldrig ud fra, at børn bliver på det sted, hvor du sidst så dem.
 - Hold børn væk fra klippeområdet, og lad dem være under en ansvarlig voksens årvågne opsyn, og ikke operatøren.
 - Vær årvågen, og sluk maskinen, hvis der kommer børn ind i området.
 - Før og inden du bakker eller skifter retning, skal du kigge bagud, nedad og fra side til side for at kontrollere, om der er børn til stede.
 - Lad aldrig børn betjene maskinen.
 - Undlad at transportere børn, også selvom skæreknivene er standsede. Børn kan falde af og komme alvorligt til skade eller forhindre sikker drift af maskinen. Børn, der tidligere har fået lov til at køre på maskinen, kan pludselig dukke op i arbejdsområdet for at

⚠ ADVARSEL

Hænder, fødder, hår, tøj eller smykker kan blive viklet ind i roterende dele. Kontakt med roterende dele kan medføre amputation eller alvorlige flænger.

- **Betjen ikke maskinen, uden at afskærmninger, værn og sikkerhedsanordninger er monterede og fungerer korrekt.**
- **Hold hænder, fødder, hår, smykker eller tøj væk fra roterende dele.**
- Hæv aldrig skjoldet, mens skæreknivene kører rundt.

køre med igen, og de kan blive kørt over af plæneklipperen.

Sikkerhed på skråninger

- Skråninger er en væsentlig årsag til, at føreren mister herredømmet, eller at maskinen vælter. Sådanne ulykker kan medføre alvorlige personskader, i værste tilfælde med døden til følge. Operatøren er ansvarlig for sikker betjening på skråninger. Det kræver ekstra forsigtighed at betjene maskinen på alle former for skråninger. Før maskinen betjenes på en skråning, skal operatøren:

- Gennemgå og forstå instruktionerne vedrørende skråninger i betjeningsvejledningen og på maskinen.
- Brug en vinkelindikator til at fastslå områdets omtrentlige hældningsvinkel.
- Betjen aldrig maskinen på skråninger med en hældning på mere end 15 grader.
- Evaluer forholdene på stedet på den pågældende dag for at fastslå, om skråningen er sikker at betjene maskinen på. Brug sund fornuft og god dømmekraft, når du foretager denne evaluering. Ændringer i terrænet, såsom fugt, kan hurtigt påvirke maskinens funktion på en skråning.

- Identificer farer ved foden af skrånningen. Betjen ikke maskinen i nærheden af bratte afsatser, grøfter, volde, vand og andre risikoområder. Maskinen kan pludselig vælte, hvis et hjul kører over kanten, eller hvis en kant skrider sammen. Hold sikker afstand (to gange maskinens bredde) mellem maskinen og enhver form for farekilde. Anvend en håndplæneklipper eller en græstrimmer til at klippe græsset i disse områder.

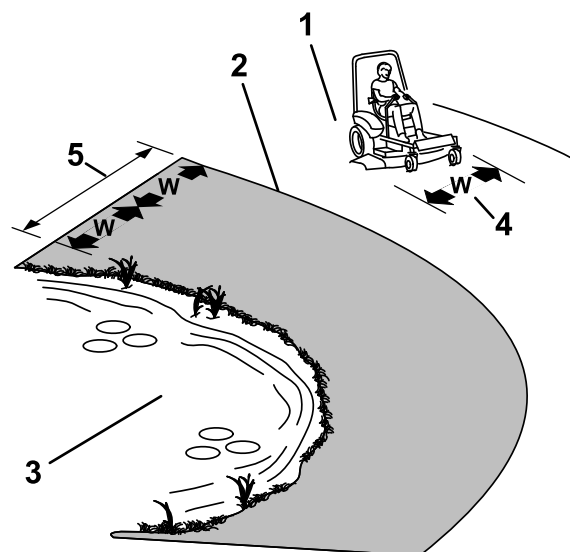

Figur 16

g221745

1. Sikker zone – Brug plæneklipperen her på skråninger, der hælder mindre end 15 grader
2. Farezone – Brug en håndplæneklipper og/eller en græstrimmer på skråninger, der hælder mere end 15 grader
3. Vand
4. W = maskinens bredde
5. Hold sikker afstand (to gange maskinens bredde) mellem maskinen og enhver form for farekilde.

- Undlad at starte, standse eller vende maskinen på skråninger. Undlad at foretage pludselige hastigheds- eller retnings-skift. Drej langsomt og gradvist.
- Betjen ikke maskinen under forhold, hvor der er tvivl om traktion, styring eller stabilitet. Vær opmærksom på, at betjening af maskinen på vådt græs, på skråninger eller ned ad bakker kan medføre, at maskinen mister traktion. Mistet traktion til drivhjulene kan forårsage udskridning og mistet bremse- og styrekontrol. Maskinen kan glide, selvom drivhjulene er stoppet.
- Fjern eller afmærk forhindringer, f.eks. grøfter, huller, hjulspor, bump, sten eller andre skjulte farer. Højt græs kan skjule forhindringer. Ujævnt terræn kan få maskinen til at vælte.
- Udvis ekstra forsigtighed under arbejde med tilbehør eller redskaber, såsom græssamlersystemer. Disse kan ændre maskinens stabilitet og forårsage mistet herredømme. Følg anvisningerne for modvægte.
- Hvis det er muligt, skal skjoldet holdes sænket til jorden under betjening på skråninger. Hævning af skjoldet under betjening på skråninger kan gøre maskinen ustabil.

Styrtbøjlesystem (ROPS) – Sikkerhed

Maskinen er udstyret med et styrtbøjlesystem (ROPS).

⚠ ADVARSEL

Der er intet værn mod væltning, når styrtbøjlen er sænket. Hjul, der kører ud over kanter, grøfter, stejle skrænter eller vand, kan forårsage rulleulykker, som kan medføre alvorlige kvæstelser, død eller drukning.

- Styrtbøjlesystemet må ikke fjernes.
- Hold styrtbøjlen i den hævede låseposition, og brug sikkerhedsselen.
- Sænk kun styrtbøjlen, når det er absolut nødvendigt.
- Spænd ikke sikkerhedsselen, når styrtbøjlen er nede.
- Kør langsomt og forsigtigt.
- Hæv styrtbøjlen, lige så snart der er plads til, at den kan hæves.
- Sørg for, at sikkerhedsselen kan åbnes hurtigt i nødstilfælde.
- Undersøg omhyggeligt, om du har frigang over hovedet (dvs. om der er fri for grene, døråbninger og elektriske ledninger), før du kører under nogen form for genstande, og undlad at komme i berøring med sådanne.
- I tilfælde af væltning skal enheden indleveres hos en autoriseret serviceforhandler med henblik på eftersyn af styrtbøjlen.
- Beskadigede styrtbøjlesystemer skal udskiftes. Foretag ikke reparation eller gennemsyn.
- Eventuelt tilbehør samt eventuelle ændringer eller redskaber, der tilføjes på styrtbøjlesystemet, skal godkendes af Toro.

Betjening af parkeringsbremsen

Aktiver altid parkeringsbremsen, når du standser maskinen eller efterlader den uden opsyn.

Aktivering af parkeringsbremsen

Parker maskinen på en plan overflade.

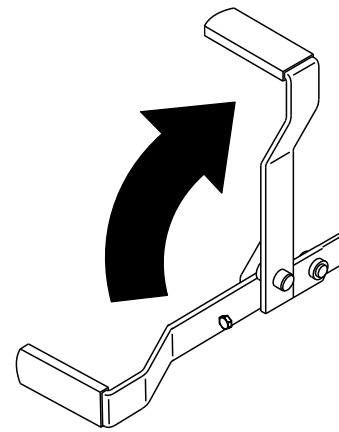

Figur 17

g187227

Deaktivering af parkeringsbremsen

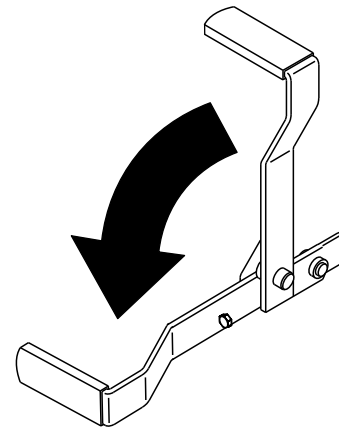

Figur 18

g187226

Betjening af kontakten til regulering af skæreknivene (kraftudtag)

Kontakten til regulering af skæreknivene (kraftudtag) starter og stopper skæreknivene og eventuelle motordrevne redskaber.

Indkobling af kontakten til regulering af skæreknive (kraftudtag)

Bemærk: Indkobling af kontakten til regulering af skæreknivene (kraftudtag) med gashåndtaget i "midtvejs" position eller mindre, forårsager overdrevent stort slid på drivremmene.

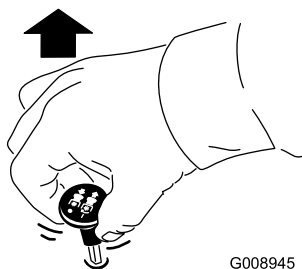

G008945

g008945

Figur 19

Udkobling af kontakten til regulering af skæreknivene (kraftudtag)

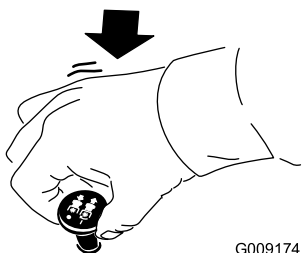

G009174

g009174

Figur 20

Betjening af gashåndtaget

Du kan flytte gashåndtaget mellem positionen FAST (hurtig) og SLOW (langsom) (Figur 21).

Brug altid positionen FAST (hurtig), når du indkobler kraftudtaget.

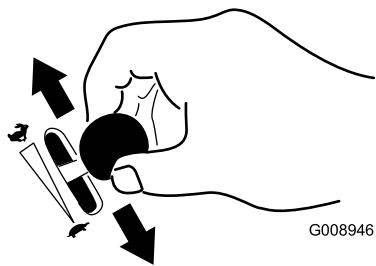

G008946

g008946

Figur 21

Start af motoren i normalt vejr

Vigtigt: Brug startcykluser på ikke mere end 30 sekunder pr. minut for at undgå overophedning af startermotoren.

Bemærk: Der kan være behov for yderligere startcykluser ved start af motoren første gang, når brændstofssystemet har været helt tømt for brændstof.

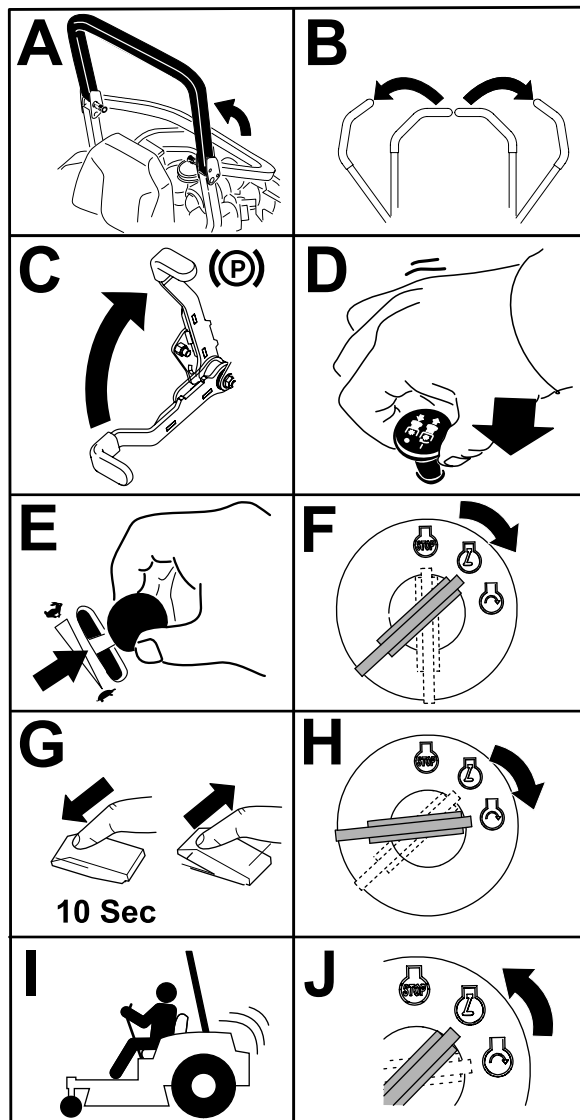

G032593

g032593

Figur 22

Start af motoren i koldt vejr (under -5 °C)

Brug den korrekte motorolie til starttemperaturen. Se [Motoroliespecifikationer \(side 48\)](#).

Vigtigt: Brug startcykluser på ikke mere end 30 sekunder pr. minut for at undgå overophedning af startermotoren.

Bemærk: Brug ikke brændstof, der er blevet gemt fra sommeren. Brug kun frisk vinterdieselolie.

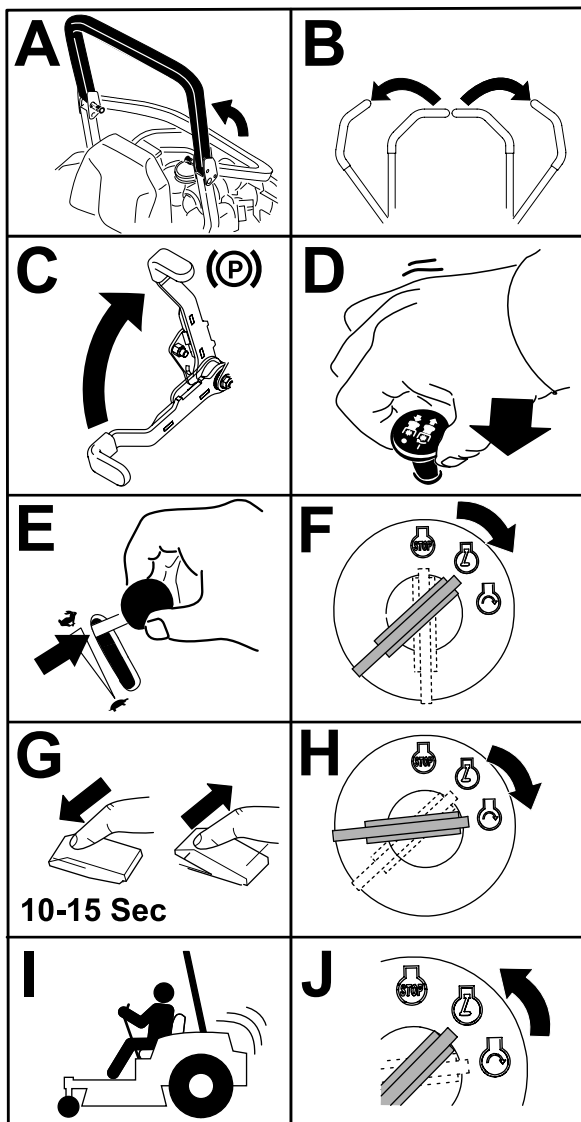

Figur 23

G032594 g032594

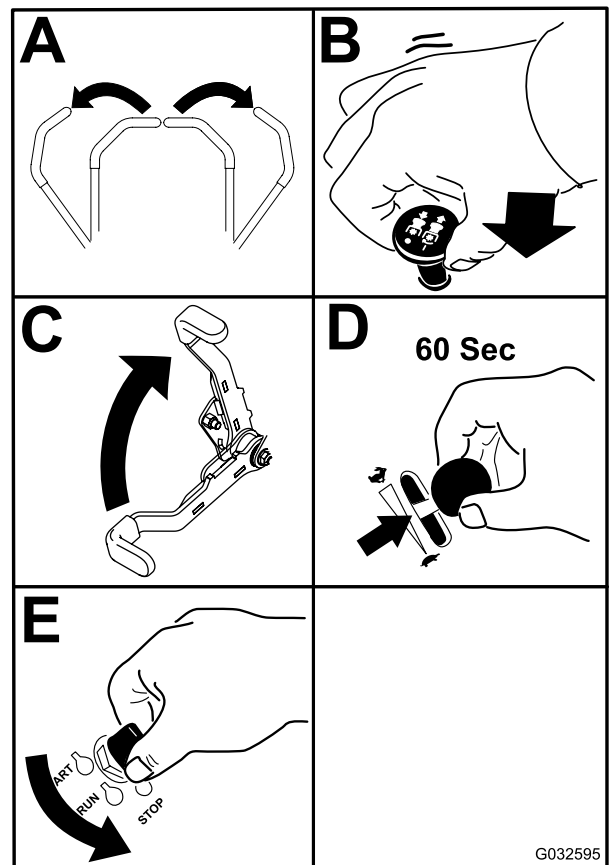

Figur 24

G032595

g032595

Vigtigt: Kontroller, at brændstofafbryderventilen er lukket, før maskinen transporteres eller opbevares, da der kan ske brændstoflækage. Aktiver parkeringsbremsen før transport. Sørg for at fjerne nøglen, da brændstofpumpen kan køre og dermed forårsage, at batteriet aflades.

Slukning af motoren

⚠ FORSIGTIG

Børn eller andre omkringstående kan komme til skade, hvis de flytter eller forsøger at betjene maskinen, når operatøren ikke er til stede.

Fjern altid nøglen, og aktiver parkeringsbremsen, når du efterlader maskinen uden opsyn.

Brug af bevægelseshåndtagene

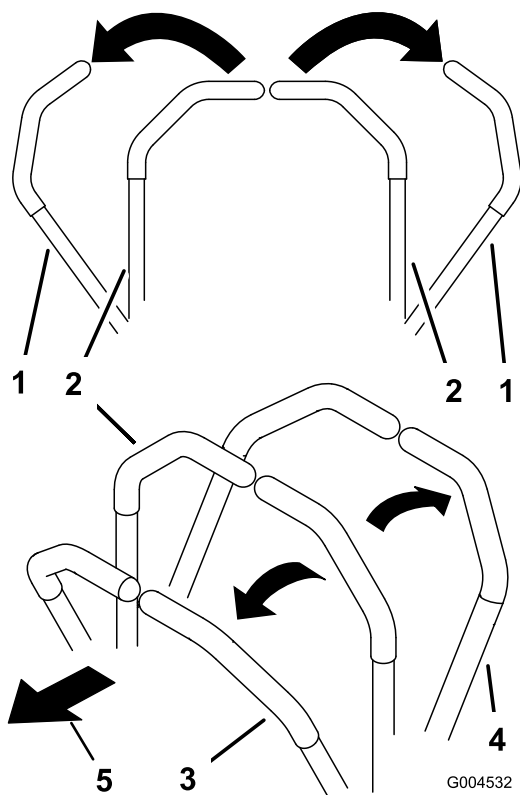

Figur 25

g004532

- | | |
|---|----------------------|
| 1. Bevægelseshåndtag – NEUTRAL LÅSEPOSITION | 4. Bagud |
| 2. Midterste ulåste position | 5. Maskinens forende |
| 3. Fremad | |

Kørsel med maskinen

Drivhjulene drejer uafhængigt af hinanden og drives af hydraulikmotorer på hver aksel. Du kan dreje en side baglæns, mens du drejer den anden forlæns, hvilket får maskinen til at rotere i stedet for at dreje. Dette forbedrer maskinens manøvredegtighed væsentligt, men der kan gå et stykke tid, før du vænner dig til, hvordan den bevæger sig.

Gashåndtaget styrer motorens omdrejningstal målt i omdrejninger pr. minut. Indstil gashåndtaget til positionen HURTIG for at opnå den bedste ydelse. Kør altid med fuld kraft ved plæneklipping.

⚠ ADVARSEL

Maskinen kan spinde meget hurtigt. Du kan miste kontrollen over maskinen og forårsage personskade eller beskadige maskinen.

- Udvis forsigtighed, når du drejer.
- Sæt farten ned, før du foretager skarpe sving.

Kørsel fremad

Bemærk: Motoren slukker, når du flytter traktionskontrolgrebene, mens parkeringsbremsen er aktiveret.

Stands maskinen ved at flytte bevægelseshåndtagene til positionen NEUTRAL.

1. Deaktiver parkeringsbremsen. Se [Deaktivering af parkeringsbremsen \(side 27\)](#).
2. Flyt håndtagene til den midterste, ulåste position.
3. Kør fremad ved langsomt at skubbe bevægelseshåndtagene fremad ([Figur 26](#)).

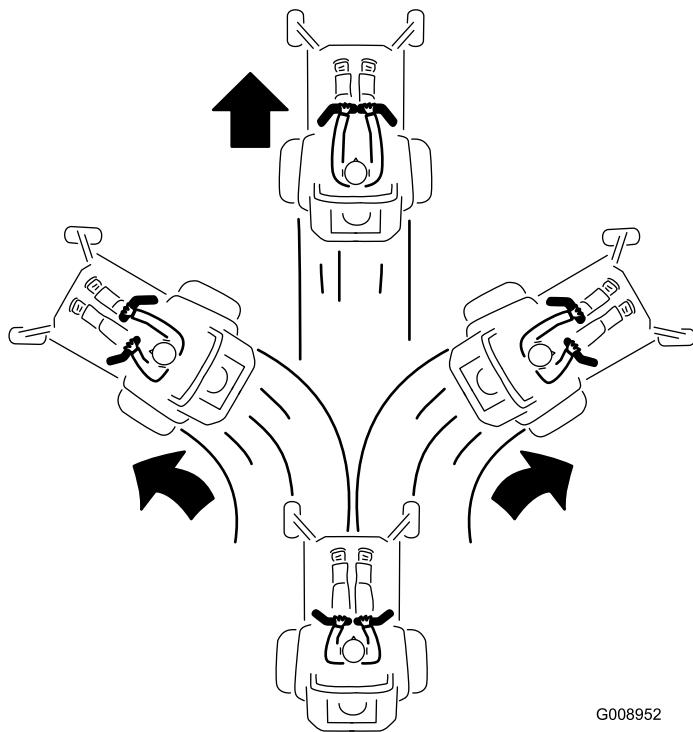

Figur 26

G008952

g008952

Bakning

1. Flyt håndtagene til midterpositionen – ulåst position.
2. Bak ved langsomt at trække bevægelseshåndtagene bagud ([Figur 27](#)).

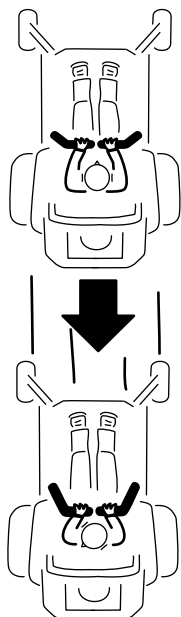

G008953

g008953

Figur 27

Brug af sideudblæsning Kun maskiner med sideudkast

Plæneklipperen er udstyret med en hængslet græsdeflektor, der blæser det afklippede græs til siden og ned mod plænen.

⚠ FARE

Hvis ikke der er monteret græsdeflektor, udblæsningsdæksel eller komplet græsopsamler, udsætter du dig selv og andre for kontakt med skæreknivene og udslyngede genstande. Kontakt med plæneklipperens roterende skærekniv(e) og udslyngede genstande vil medføre personskaade eller død.

- Fjern aldrig græsdeflektoren fra plæneklipperskjoldet, da deflektoren leder materialerne ned mod plænen. Hvis græsdeflektoren beskadiges, skal den straks udskiftes.
- Placer aldrig hænder eller fødder under plæneklipperskjoldet.
- Forsøg aldrig at rense udblæsningsområdet eller skæreknivene, før du har sat kontakten til regulering af skæreknivene (kraftudtag) i positionen OFF (fra), drejet tændingskontakten til positionen OFF og taget nøglen ud af tændingskontakten.
- Sørg for, at græsdeflektoren er i sænket position.

Justering af klippehøjden

Juster klippehøjden fra 38 til 127 mm i trin a 6 mm ved at flytte gaffelbolten til forskellige hulplaceringer.

1. Hæv klippehøjdehåndtaget til positionen TRANSPORT (også 127 mm klippehøjdeposition) (Figur 28).

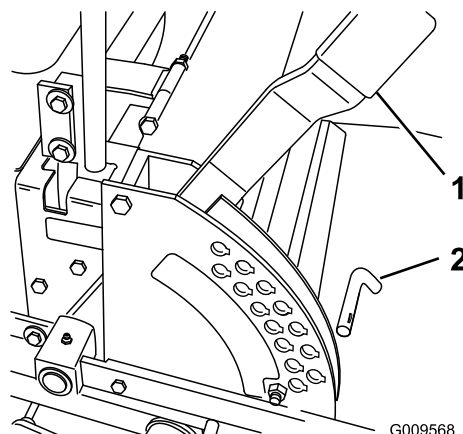

G009568

g009568

Figur 28

1. Klippehøjdehåndtag
2. Stift

2. Du kan justere klippehøjden ved at fjerne pinden fra klippehøjdebeslaget (Figur 28).

3. Vælg det hul i klippehøjdebeslaget, som svarer til den ønskede klippehøjde, og sæt pinden i (Figur 28).
4. Flyt håndtaget til den valgte højde.

Justering af antiskalperingsruller

Maskiner med sideudkast

Hver gang klippehøjden ændres, skal højden på antiskalperingsrullerne også justeres.

1. Parker maskinen på en plan overflade, udkobl kontakten til regulering af skæreknavene, og aktiver parkeringsbremsen.
2. Sluk for motoren, tag nøglen ud, og vent, til alle bevægelige dele er standset, før du forlader betjeningspositionen.
3. Juster antiskalperingsrullerne som vist i [Figur 29](#), [Figur 30](#) og [Figur 31](#).

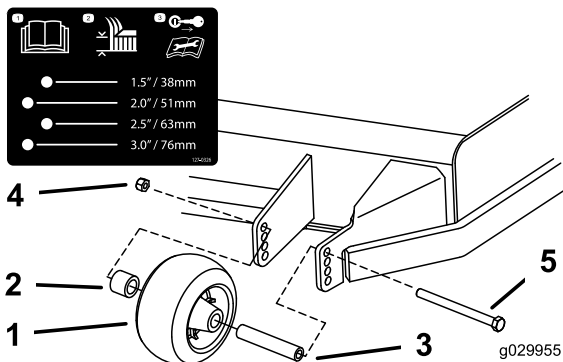

Figur 29

1. Antiskalperingsrulle
2. Afstandsbojsning
3. Bojsning
4. Flangemøtrik
5. Bolt

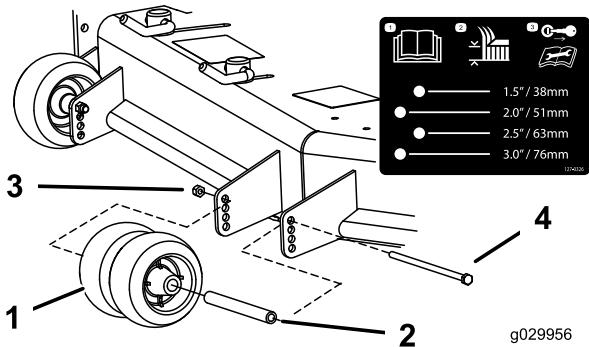

Figur 30

1. Antiskalperingsrulle
2. Bojsning
3. Flangemøtrik
4. Bolt

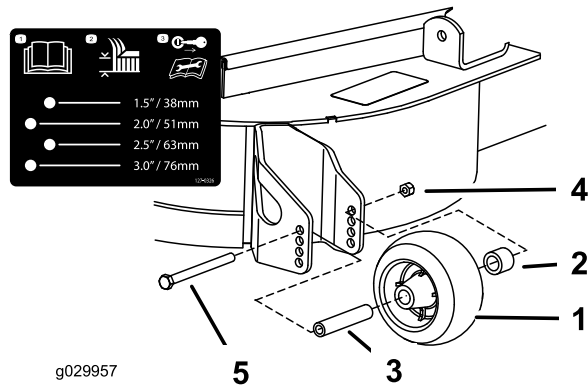

Figur 31

1. Antiskalperingsrulle
2. Afstandsbojsning
3. Bojsning
4. Flangemøtrik
5. Bolt

Maskiner med bagudkast

Hver gang klippehøjden ændres, anbefales det at justere antiskalperingsrullernes højde.

1. Parker maskinen på en plan overflade, udkobl kontakten til regulering af skæreknavene, og aktiver parkeringsbremsen.
2. Sluk for motoren, tag nøglen ud, og vent, til alle bevægelige dele er standset, før du forlader betjeningspositionen.
3. Juster antiskalperingsrullerne som vist i [Figur 32](#) og [Figur 33](#).

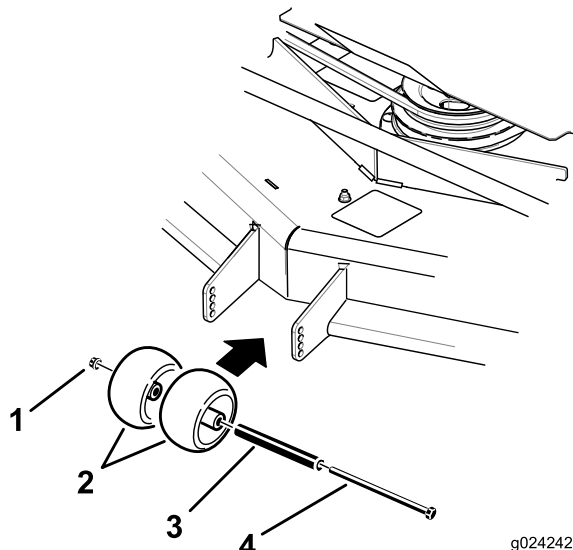

Figur 32

1. Flangemøtrik
2. Antiskalperingsrulle
3. Bojsning
4. Bolt

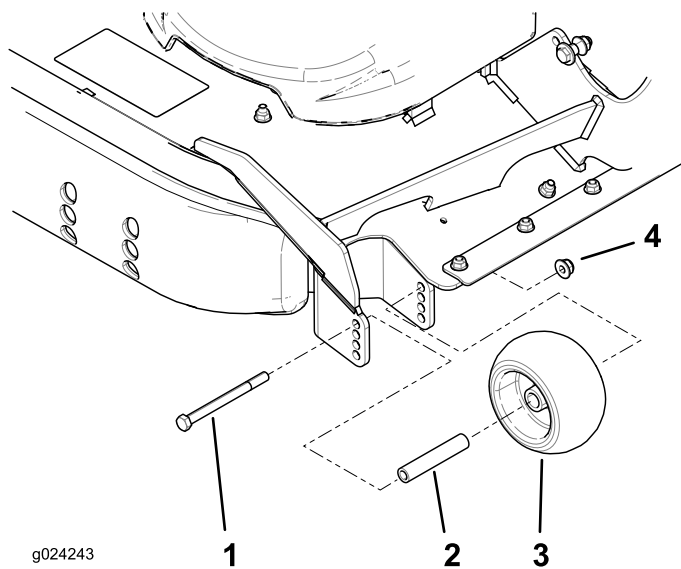

Figur 33

- | | |
|------------|-------------------------|
| 1. Bolt | 3. Antiskalperingsrulle |
| 2. Bøsning | 4. Flangemøtrik |

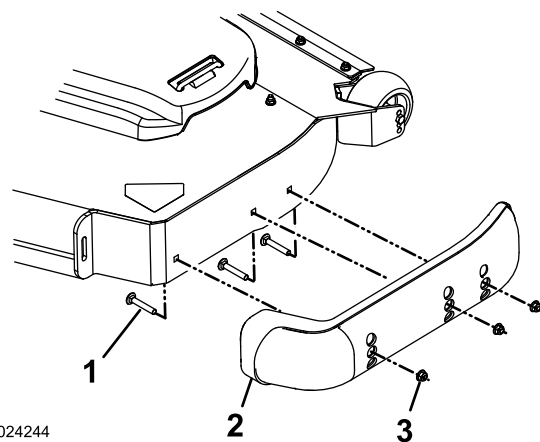

Figur 34

- | | |
|--------------|-----------|
| 1. Brædebolt | 3. Møtrik |
| 2. Glider | |

4. Flyt hver glider til den ønskede position, og spænd dem fast med brædeboltene og møtrikkerne.

Bemærk: Brug kun den øverste eller midterste række huller til justering af gliderne. Den nederste række huller bruges, når glideren flyttes over på den anden side af plæneklipperskjoldet, og når dette sker, bliver denne række huller den øverste række på den anden side af plæneklipperen.

5. For at undgå at gliderne beskadiges, skal brædeboltene og møtrikkerne tilspændes med et moment på 12,4-14,7 Nm.

Justering af gliderne Til maskiner med bagudkast

Monter gliderne i den nederste position, når du anvender klippehøjder på over 64 mm, og i den øverste position, når du anvender klippehøjder på under 64 mm.

Bemærk: Når gliderne bliver slidt, kan du flytte dem over på den modsatte side af plæneklipperen ved at dreje dem rundt. Herved kan du bruge gliderne længere, før du er nødt til at udskifte dem.

1. Parker maskinen på en plan overflade, udkobl kontakten til regulering af skæreknivene, og aktiver parkeringsbremsen.
2. Sluk for motoren, tag nøglen ud, og vent, til alle bevægelige dele er standset, før du forlader betjeningspositionen.
3. Afmonter brædeboltene og møtrikkerne på hver glider (Figur 34).

Justering af udblæsnings- skærmgrebet

Til maskiner med sideudkast

Denne procedure gælder kun maskiner med udblæsningsskærmgreb. Visse modeller har møtrikker og bolte i stedet for udblæsningsskærmgrebet, som du kan justere på samme måde.

Plæneklipperens udblæsning kan justeres til forskellige typer klippeforhold. Placer grebet og skærmen, så den bedste klippekvalitet opnås.

1. Parker maskinen på en plan overflade, udkobl kontakten til regulering af skæreknivene, og aktiver parkeringsbremsen.
2. Sluk for motoren, tag nøglen ud, og vent, til alle bevægelige dele er standset, før du forlader betjeningspositionen.
3. Løsn grebet.
4. Skub grebet til den ønskede position.
5. Stram grebet.

Placering af udblæsnings-skærmen

Til maskiner med sideudkast

Nedenstående tal er alene tænkt som anbefalinger. Justeringerne vil variere i henhold til græstype, fugtindhold og græssets højde.

Bemærk: Hvis motoreffekten falder, og plæneklipperens hastighed er den samme, skal skærmen åbnes.

Punkt A

Dette er den bageste position. Den anbefalede anvendelse af denne position er som følger:

- Klipping af kort, tyndtvoksende græs
- Klipping under tørre forhold
- Til mindre afklippede græsstykker.
- Blæser det afklippede græs længere væk fra plæneklipperen

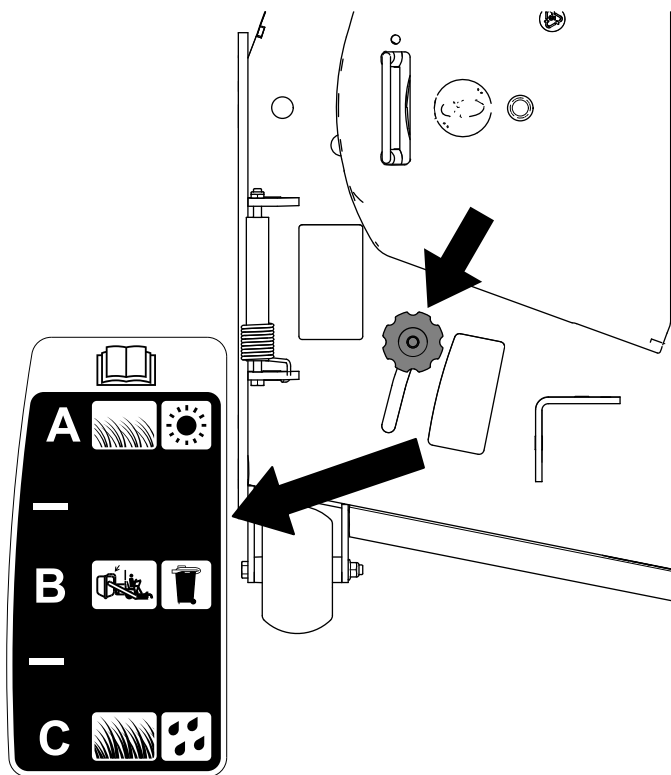

Figur 35

g295810

Position B

Benyt denne position ved opsamling i pose. Placer den altid ud for blæserens åbning.

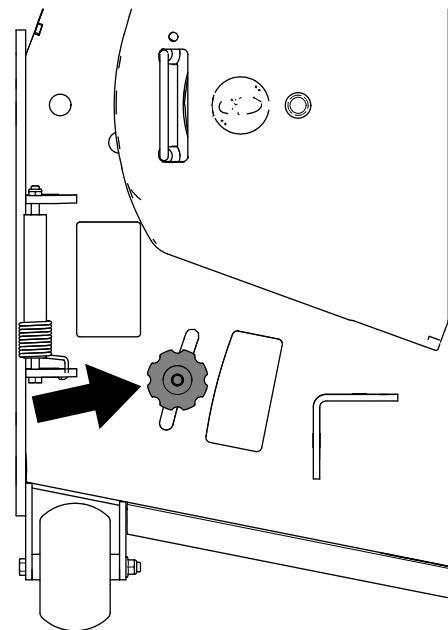

Figur 36

g295811

Position C

Dette er den forreste position. Den anbefalede anvendelse af denne position er som følger:

- Klipping af højt, tæt græs
- Klipping under våde forhold
- Sænker motorens strømforbrug
- Giver mulighed for øget hastighed ved tunge forhold

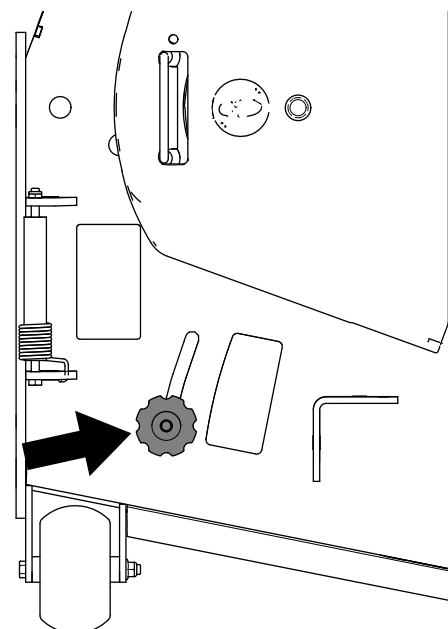

Figur 37

g295812

Betjening af overophedningsføleren

Denne maskine har en sensor, der slukker for plæneklipperskjoldet, når motoren overopheder. Når motoren overopheder, udløses den akustiske alarm og den lysende alarm slår til, samtidigt med at plæneklipperskjoldet slår fra.

Hvis plæneklipperskjoldet automatisk slår fra på grund af overophedning, kan du køre maskinen til et sikkert område eller på en lastbil eller trailer.

Hvis maskinen overopheder, skal området omkring motoren og køleren ryddes for affald. Sluk motoren, og lad den køle af, inden du aktiverer plæneklipperskjoldet. Hvis motoren fortsat overopheder, skal maskinen indleveres hos en autoriseret serviceforhandler.

Tip vedrørende betjening

Brug af hurtigindstilling af gashåndtaget

For at opnå den bedste græsslåning og maksimal luftcirkulation skal motoren betjenes ved indstillingen HURTIG. Luft er nødvendigt for at kunne klippe græsset ordentligt, og derfor skal du ikke indstille klippehøjden for lavt eller lade plæneklipperskjoldet være helt omgivet af uklippet græs. Forsøg altid at holde 1 side af plæneklipperskjoldet fri for uklippet græs, så den nødvendige luft kan trækkes ind i plæneklipperskjoldet.

Klipning af en græsplæne for første gang

Klip ikke græsset helt så kort som normalt, så du kan sikre dig, at plæneklipperskjoldets klippehøjde ikke fjerner græsset helt i ujævnt terræn. Den tidligere anvendte klippehøjde er dog tit den bedste. Når du klipper græs, der er længere end 15 cm, kan det være en fordel at klippe græsset to gange for at sikre en acceptabel klippekvalitet.

Klip af en tredjedel af græsstråets længde

Du opnår det bedste resultat ved kun at klippe en tredjedel af græsstråets længde. Det anbefales ikke at klippe mere end dette, medmindre græsbevoksningen er spredt, eller det er sent på efteråret, hvor græsset ikke længere vokser så hurtigt.

Skift klipperetning

Skift mellem klipperetningen for at sikre, at græsset fortsætter med at vokse lodret. Dette medvirker også til at sprede det afklippede græs, hvilket øger nedbrydningen og gødningseffekten.

Slå græs med de korrekte intervaller

Græs vokser med forskellig hastighed på forskellige tider af året. Hvis du vil bevare den samme klippehøjde, skal græsset slås oftere i det tidlige forår. Når græssets væksthastighed falder midt på sommeren, skal du ikke slå græsset så tit. Hvis du ikke har mulighed for at slå græs over en længere periode, skal du først slå det med en høj klippehøjde og derefter igen to dage senere med en lavere højdeindstilling.

Brug af en langsommere klippehastighed

Klipningskvaliteten kan forbedres ved at køre langsommere under visse forhold.

Undgå at klippe græsset for kort

Når du klipper en ujævn plæne, skal du hæve klippehøjden for at undgå at skalpere plænen.

Standsnings af maskinen

Hvis fremdriften af maskinen standses, mens græsslåningen er i gang, kan du risikere, at der falder en klump afklippet græs ned på plænen. Dette kan undgås ved at flytte maskinen hen til et tidligere klippet område, mens knivene er aktiveret, eller du kan deaktivere plæneklipperskjoldet, mens du kører fremad.

Hold undersiden af plæneklipperskjoldet ren

Fjern afklippet græs og snavs fra undersiden af plæneklipperskjoldet efter hver anvendelse. Hvis græs og snavs ophober sig i plæneklipperskjoldet, bliver kvaliteten af græsslåningen utilfredsstillende med tiden.

Vedligeholdelse af kniven(e)

Hold skærekniven(e) skarp(e) gennem hele græsslåningssæsonen, da en skarp skærekniv skærer græsset rent af uden at rive det over eller få det til at flosse. Hvis græsset rives over eller flosser, bliver spidserne brune, hvilket hæmmer væksten og øger risikoen for sygdom. Kontroller skæreknivene

for skarphed hver gang efter brug samt for slid og beskadigelse. Fil eventuelle hakker ned, og slib skæreknivene, hvis det er nødvendigt. Hvis en skærekniv er beskadiget eller slidt, skal den udskiftes med det samme med en original Toro-kniv.

Efter betjening

Sikkerhed efter drift

Generelt om sikkerhed

- Parker maskinen på en plan overflade, udkobl drevene, aktiver parkeringsbremsen, stands motoren, og tag nøglen ud. Vent, til al bevægelse standser, og lad maskinen køle af inden justering, rengøring, reparation eller opbevaring. Lad aldrig personer, som ikke er uddannede dertil, udføre service på maskinen.
- Rengør maskinen som anført i afsnittet Vedligeholdelse. Hold motoren og motorområdet fri for ophobet græs, blade, store mængder fedt eller olie og andet snavs, der kan hobe sig op i disse områder. Disse materialer kan blive brændbare og medføre brand.
- Kontroller hyppigt for slidte eller forringede komponenter, der kan udgøre en fare. Spænd løse bolte og møtrikker.

Brug af brændstofafbryderventilen

Brændstofafbryderventilen er placeret under sædet. Ryk sædet frem for at få adgang til den.

Luk brændstofafbryderventilen ved transport, vedligeholdelse og opbevaring.

Kontroller, at brændstofafbryderventilen er åben, når motoren startes.

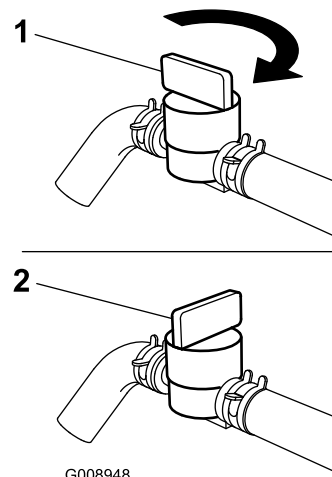

Figur 38

1. Positionen ON (tændt)
2. Positionen OFF (slukket)

Manuel skubning af plæneklipperen

Vigtigt: Skub altid maskinen manuelt. Træk aldrig maskinen med et andet køretøj, da dette kan beskadige hydraulikken.

Skubning af maskinen

1. Parker maskinen på en plan overflade, udkobl kontakten til regulering af skæreknivene, og aktiver parkeringsbremsen.
2. Sluk for motoren, tag nøglen ud, og vent, til alle bevægelige dele er standset, før du forlader betjeningspositionen.
3. Drej omløbsventilerne en omgang mod uret for at skubbe (Figur 39).

Bemærk: Derved får hydraulikvæsken mulighed for at løbe uden om pumpen, hvilket gør hjulene i stand til at dreje.

Vigtigt: Drej ikke omløbsventiler mere end en omgang. Derved undgås, at ventilerne kommer ud af huset, så der løber væske ud.

4. Deaktiver parkeringsbremsen, inden maskinen skubbes.

Skift til maskindrift

Drej omløbsventilerne en omgang med uret for at betjene maskinen (Figur 39).

Bemærk: Stram ikke omløbsventilerne for meget.

Vigtigt: Maskinen kører ikke, medmindre omløbsventilerne er drejet ind.

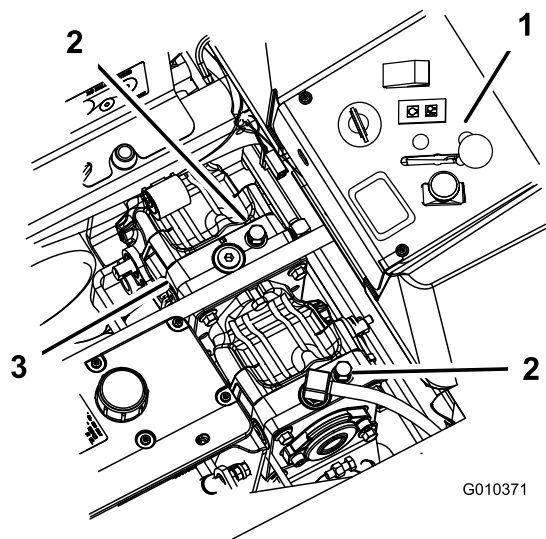

Figur 39

- | | |
|---|--------------------|
| 1. Betjeningsanordninger på sidekonsollen | 3. Hydraulikpumper |
| 2. Omløbsventil | |

Valg af anhænger

⚠ ADVARSEL

Pålæsning af en maskine på en anhænger eller lastbil øger risikoen for at vippe og kan forårsage alvorlig personskade eller død (Figur 40).

- Brug kun en rampe med fuld bredde. Brug ikke individuelle ramper til hver side af maskinen.
- Overskrid ikke en vinkel på 15 grader mellem rampen og jorden eller mellem rampen og anhænger eller lastbil.
- Sørg for, at rampen er mindst fire gange så lang som anhængerens højde eller lastbilens ladhøjde og ned til jorden. Dette sikrer, at rampens vinkel ikke overstiger 15 grader på plan grund.

Transport af maskinen

Brug en robust anhænger eller lastbil til at transportere maskinen. Brug en rampe med fuld bredde. Kontroller, at anhængereren eller lastbilen er udstyret med alle de nødvendige bremses, lys og de nødvendige skilte i henhold til lovgivningen. Læs alle sikkerhedsoplysninger omhyggeligt. Disse oplysninger kan hjælpe dig eller omkringstående personer med at undgå at komme til skade. Følg de lokale forskrifter vedr. krav til anhænger og bindepunkter.

⚠ ADVARSEL

Kørsel på gader og veje uden blinklys, lygter, refleksmarkeringer eller et skilt om langsomtgående køretøj kan føre til ulykker og forårsage personskade.

Kør ikke maskinen på offentlige gader og veje.

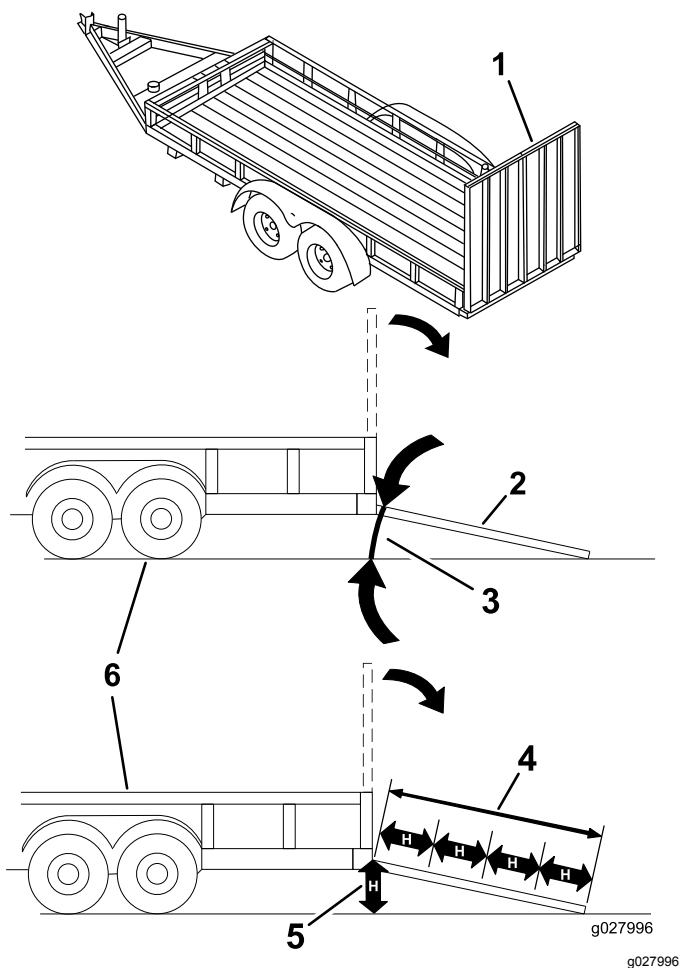

Figur 40

1. Rampe i fuld bredde i stuvet position.
2. Sidevisning af rampe i fuld bredde i læseposition.
3. Maks. 15 grader
4. Rampen er mindst 4 gange så lang som anhængerens højde eller lastbilens ladhøjde ned til jorden
5. H = anhængerens højde eller lastbilens ladhøjde ned til jorden
6. Anhænger

Læsning af maskinen

⚠ ADVARSEL

Pålæsning af en maskine på en anhænger eller lastbil øger risikoen for at vippe og kan forårsage alvorlig personskade eller død.

- Vær ekstra forsigtig, når maskinen køres på en rampe.
- Bak maskinen op ad rampen, og kør den fremad ned ad rampen.
- Undgå pludselig acceleration eller deceleration når maskinen køres op på en rampe. Dette kan forårsage, at man mister kontrollen eller øge risikoen for at vælte.

1. Hvis du bruger en anhænger, skal du fastgøre den til trækretøjet og sætte sikkerhedskæderne på.
2. Tilslut om nødvendigt anhængerens bremses og lygter.
3. Sænk rampen, og sørg for, at vinklen mellem rampen og jorden ikke overstiger 15 grader (Figur 40).
4. Bak maskinen op ad rampen (Figur 41).

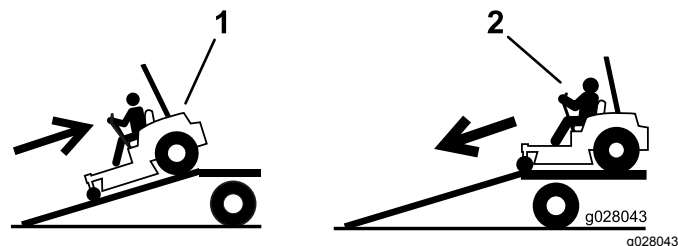

Figur 41

1. Bak maskinen op ad rampen.
2. Køør maskinen fremad ned ad rampen.

5. Sluk for motoren, tag nøglen ud, og aktiver parkeringsbremsen.
6. Fastgør maskinen i nærheden af de forreste styrehjul og den bageste kofanger med remme, kæder, kabler eller reb (Figur 42). Der henvises til de lokale regler for bindepunkter.

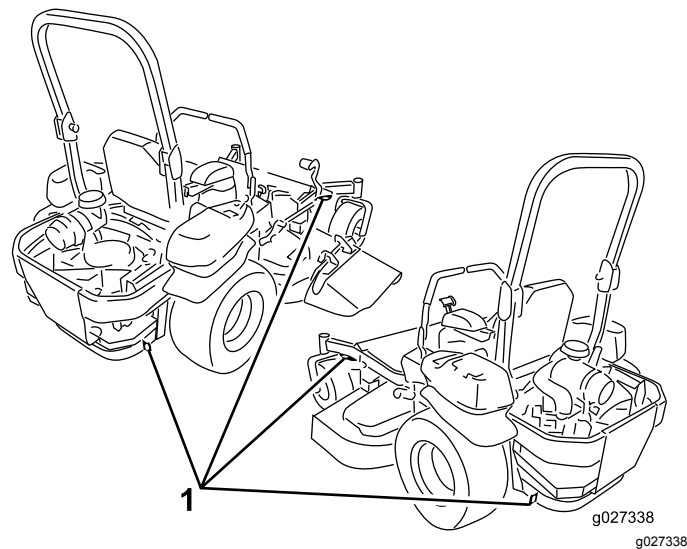

Figur 42

1. Bindepunkter

Aflæsning af maskinen

1. Sænk rampen, og sørg for, at vinklen mellem rampen og jorden ikke overstiger 15 grader (Figur 40).
2. Køør maskinen fremad ned ad rampen (Figur 41).

Vedligeholdelse

Sikkerhed ved vedligeholdelse

⚠ ADVARSEL

Mens der udføres vedligeholdelse eller justeringer, kunne nogen starte motoren. Utsigtet start af motoren kan forårsage alvorlig skade på dig eller andre personer i nærheden.

Tag nøglen ud af tændingen, og aktiver parkeringsbremsen, før vedligeholdelsesarbejde påbegyndes.

⚠ ADVARSEL

Motoren kan blive meget varm. Berøring af en varm motor kan medføre alvorlige forbrændinger.

Lad motoren køle helt af, inden der udføres service eller reparationer i motorområdet.

- Parker maskinen på en plan overflade, udkobl drevene, aktiver parkeringsbremsen, stands motoren, og tag nøglen ud. Vent, til al bevægelse standser, og lad maskinen køle af inden justering, rengøring, eller reparation. Lad aldrig personer, som ikke er uddannede dertil, udføre service på maskinen.
- Frakobl batteriet, før du foretager reparationer. Frakobl minuspolen først og pluspolen sidst. Tilslut pluspolen først og minuspolen sidst.
- Hold alle maskinens værn, afskærmninger og alle sikkerhedsanordninger på plads og i sikker driftsmæssig stand. Kontroller hyppigt for slidte eller forringede komponenter, og udskift dem med producentens anbefalede dele, når det er nødvendigt.

⚠ ADVARSEL

Afmontering eller ændring af originalt udstyr, dele og/eller tilbehør kan ændre maskinens garanti, styring og sikkerhed. Uautoriserede ændringer af originalt udstyr eller manglende brug af originale Toro-dele kan føre til alvorlig personskade eller død. Uautoriserede ændringer af maskinen, motoren, brændstof- eller udluftningssystemet kan være i modstrid med gældende sikkerhedsstandarder som: ANSI, OSHA og NFPA og/eller myndighedernes gældende love, f.eks. EPA og CARB.

⚠ ADVARSEL

Hydraulikvæske, der slipper ud under tryk, kan trænge ind i huden og dermed forårsage personskader. Væske, der ved et uheld er blevet sprøjtet ind i huden, skal fjernes kirurgisk inden for få timer af en læge, der kender til denne type skade, da det ellers kan medføre koldbrand.

- Sørg for, at alle hydraulikvæskeslanger og -rør, hvis maskinen er udstyret hermed, er i god stand, og at alle hydrauliske forbindelser og fittings slutter tæt, før der sættes tryk på det hydrauliske system.
- Hold krop og hænder væk fra små lækagehuller samt dyser, der sprøjter hydraulikvæske ud under højt tryk.
- Brug pap eller papir – ikke hænderne! – til at finde frem til eventuelle hydrauliklækager.
- Tag hele trykket af hydrauliksystemet på en sikker måde ved at sætte bevægelseshåndtagene i neutral position og slukke for motoren, inden der udføres arbejde på hydrauliksystemet.

⚠ ADVARSEL

Brændstofs-systemets komponenter er under højt tryk. Brug af forkerte komponenter kan medføre defekter i systemet, brændstoflækage og risiko for eksplosion.

Anvend kun brændstofslanger og brændstoffiltre, der er godkendt til højtrykssystemer.

- Vær forsigtig, når du efterser skæreknivene. Pak skærekniven(e) ind, eller bær handsker, og vær forsigtig når du servicerer den/dem. Udskift kun beskadigede skæreknive. De må aldrig rettes ud eller svejses.
- Brug donkræfte til at understøtte maskinen og/eller komponenter efter behov.

⚠ FORSIGTIG

Det kan være farligt at hæve plæneklipperens skjold udelukkende ved hjælp af mekaniske eller hydrauliske donkræfte i forbindelse med servicering eller vedligeholdelse. Mekanisk eller hydraulisk donkraft er måske ikke tilstrækkelig støtte og kan svigte, så enheden falder og forårsager skader.

Stol ikke udelukkende på mekaniske eller hydrauliske donkræfte til støtte. Anvend tilstrækkeligt med donkræfte eller lignende støtte.

- Tag forsigtigt trykket af komponenter, hvori der er oplagret energi.
- Hold hænder og fødder væk fra bevægelige dele. Undgå om muligt at foretage justeringer, mens motoren kører. Hvis vedligeholdelses- eller justeringsproceduren kræver, at motoren kører, og komponenterne bevæger sig, skal du være yderst forsigtig.

⚠ ADVARSEL

Kontakt med bevægelige dele eller varme overflader kan forårsage personskader.

Hold fingre, hænder og tøj væk fra roterende komponenter og varme overflader.

- Kontroller alle bolte hyppigt for at opretholde korrekt tilspænding.

Skema over anbefalet vedligeholdelse

Vedligeholdelsesintervaller	Vedligeholdelsesprocedure
Efter de første 8 timer	<ul style="list-style-type: none">• Kontroller kølevæskestanden.• Kontroller hydraulikvæsken.
Efter de første 25 timer	<ul style="list-style-type: none">• Udskift hydraulikfilteret.
Efter de første 50 timer	<ul style="list-style-type: none">• Skift motorolien.• Skift motoroliefilteret.• Skift motorolien.
Efter de første 100 timer	<ul style="list-style-type: none">• Kontroller hjullåsemøtrikkernes tilspænding.• Kontroller hjulnavets kronemøtrik.• Skift gearkasseolien.

Vedligeholdelsesintervaller	Vedligeholdelsesprocedure
Hver anvendelse eller dagligt	<ul style="list-style-type: none"> • Kontrollér sikkerhedslåsesystemet. • Kontroller motoroliestanden. • Kontroller sikkerhedsselen. • Kontrollér motorvæskestanden. • Rengør motoroliekøleren. • Eftersyn af skæreknivene. • Rengør plæneklipperskjoldet.
For hver 25 timer	<ul style="list-style-type: none"> • Smør plæneklipperskjoldet og spindlerne. • Smør plæneklipperremmens styrearm. • Smør pumperemmens styrearm. • Smør styrearmen til kraftudtagets drivrem. • Smør bremsegrebet. • Kontroller hydraulikvæsken.
For hver 40 timer	<ul style="list-style-type: none"> • Tømning af vandudskilleren.
For hver 50 timer	<ul style="list-style-type: none"> • Kontroller dæktrykket. • Kontroller kraftudtagets drivrem. • Udskift pumpedrivremmen. • Kontrol af generatorremmen.
For hver 100 timer	<ul style="list-style-type: none"> • Smør skjoldløftets drejeled. • Skift motorolien. • Skift motorolien. • Kontroller niveauet af gearkasseolien. • Kontroller slangerne på motorens kølesystem. • Kontroller remmene for revner og slitage. • Kontroller spændingen af generatorremmen.
For hver 150 timer	<ul style="list-style-type: none"> • Brug let olie eller smøringsspray på maskinen. Se afsnittet om smøring.
For hver 200 timer	<ul style="list-style-type: none"> • Skift motoroliefilteret. • Smør bremsegrebets drejetap.
For hver 250 timer	<ul style="list-style-type: none"> • Kontrol og/eller udskiftning af luftfilteret (oftere under støvede eller snavsede forhold). • Udskift hydraulikfilteret og hydraulikvæsken, når der anvendes Mobil® 1-væske.
For hver 400 timer	<ul style="list-style-type: none"> • Smør styrehjulenes drejeled (oftere under støvede eller snavsede forhold). • Udskiftning af brændstoffilteret (oftere under støvede eller snavsede forhold).
For hver 500 timer	<ul style="list-style-type: none"> • Kontroller hjullåsemøtrikkernes tilspænding. • Kontroller hjulnavets kronemøtrik. • Juster styrehjulets tapleje. • Juster den elektriske kobling. • Udskift hydraulikfilteret og hydraulikvæsken, når der anvendes Toro® HYPR-OIL™ 500-hydraulikvæske.
En gang om måneden	<ul style="list-style-type: none"> • Kontroller batteriopladningen.
Årlig	<ul style="list-style-type: none"> • Fyld styrehjulslejerne med fedt (oftere under støvede eller snavsede forhold). • Smøring af styrehjulnavene. • Skift gearkasseolien. • Skift af motorens kølevæske.

Vigtigt: Se betjeningsvejledningen til motoren for at få yderligere oplysninger om procedurer for vedligeholdelse.

▲ FORSIGTIG

Hvis du lader nøglen sidde i kontakten, kan andre personer utilsigtet komme til at starte motoren og forårsage alvorlig personskade på dig eller andre omkringstående.

Sluk motoren, og tag nøglen ud af tændingen, før du foretager vedligeholdelse.

Tiltag forud for vedligeholdelse

Brug af Z Stand™

Zstanden hæver maskinens forende, så du kan rengøre plæneklipperen og tage knivene af.

⚠ ADVARSEL

Maskinen kan falde ned på en person og forårsage alvorlig personskade eller dødsfald.

- Vær meget forsigtig, når du betjener maskinen på Z Stand.
- Brug kun Z Stand til rengøring af plæneklipperen og fjernelse af skæreknivene.
- Lad ikke maskinen stå på Z Stand i længere tid.
- Sluk altid for motoren, aktiver parkeringsbremsen, og tag nøglen ud af tændingen, inden du foretager vedligeholdelse af plæneklipperen.

Kørsel op på Z Standen

Vigtigt: Brug Z Standen på en plan flade.

1. Hæv plæneklipperskjoldet til transportpositionen.
2. Fjern beslagspinden (Figur 43).

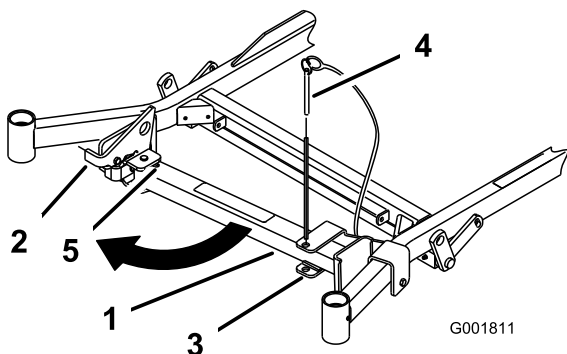

Figur 43

1. Z Stand
2. Beslagspind
3. Beslag
4. Nederst i rillen
5. Lås

3. Hæv låsen.

4. Sving standens fod ud fortil, og skub den mod maskinen, ind nederst i rillen (Figur 43 og Figur 44).

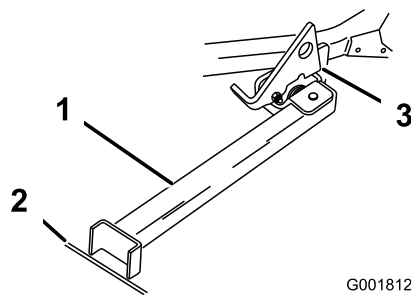

Figur 44

1. Z Stand (placeret i rille)
2. Revne i fortov eller plænen
3. Klynke hviler på drejetap

5. Placer standens fod på jorden, og lad låsen hvile på drejetappen (Figur 44).

6. Start motoren, og giv den halv gas.

Bemærk: Det bedste resultat opnås, hvis standens fod placeres i en revne i fortovet eller i plænen (Figur 44).

7. Kør maskinen op på standen. Stands, når låsen falder over tappen i låst position (Figur 44).

8. Aktiver parkeringsbremsen, sluk for motoren, og tag nøglen ud.

9. Spær eller bloker kørselshjulene.

⚠ ADVARSEL

Det er ikke sikkert, at parkeringsbremsen kan holde maskinen, der er parkeret på Z Stand, hvilket kan forårsage personskade eller beskadigelse af ejendom.

Parker aldrig på Z Stand, medmindre hjulene er spærrede eller blokerede.

10. Udfør vedligeholdelsesarbejdet.

Kørsel ned af Z Stand

1. Fjern spærring eller blokke.
2. Løft klinken til ulåst position (Figur 45).

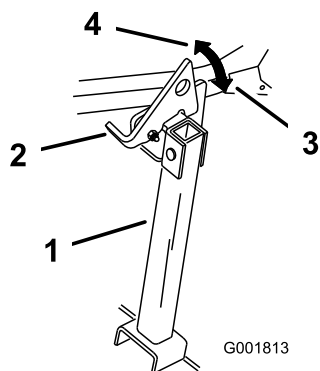

Figur 45

1. Z Stand
2. Lås
3. Låst position
4. Ulåst position

3. Start motoren, og giv den halv gas. Deaktiver parkeringsbremsen.
4. Kør langsomt baglæns ned af standen.
5. Sæt den tilbage til hvileposition (Figur 43).

Frigivelse af plæneklipper-skjoldets gardin

Løsn gardinets nederste bolt for at udløse plæneklipperskjoldets gardin og få adgang til den øverste del af plæneklipperskjoldet (Figur 46). Når du har udført vedligeholdelsen, skal du montere gardinet og tilspænde boltene.

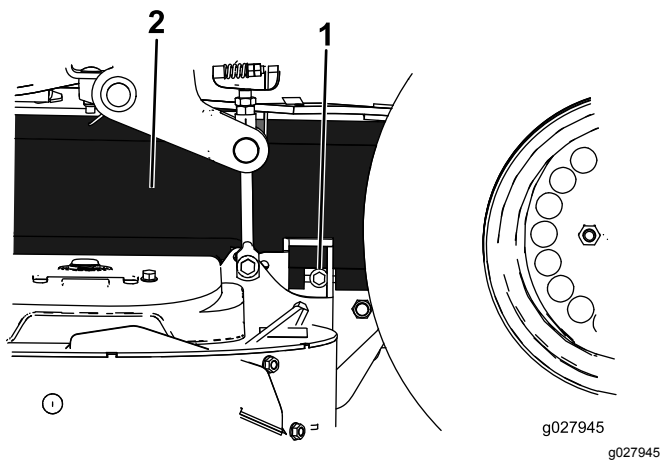

Figur 46

1. Bolt
2. Gardin

Afmontering af plademetalafskærmningen

Løsn de 2 forreste bolte, og afmonter plademetalafskærmningen for at få adgang til plæneklipperremmene og -spindlerne (Figur 47). Monter plademetalafskærmningen, og spænd boltene efter udførelse af vedligeholdelse.

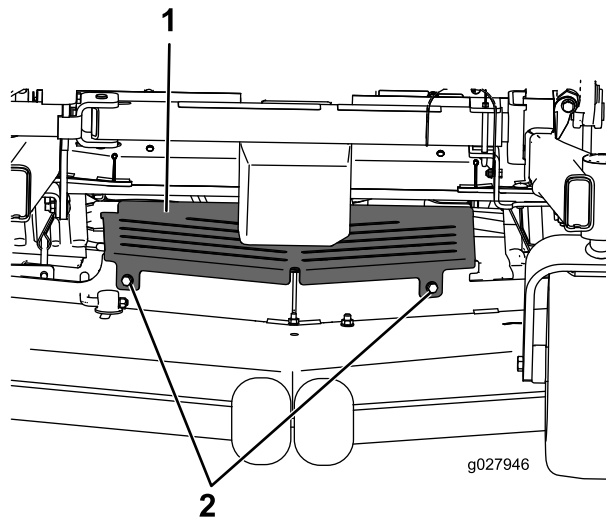

Figur 47

1. Plademetalafskærmning
2. Bolt

Maskiner med bagudkast

Eftersynsinterval: For hver 150 timer

Brug let olie eller smøringsspray til at smøre følgende områder af maskinen:

- Sædekontaktens aktuator
- Bremserebets drejeled
- Bremsstangens bøsninger
- Bevægelsehåndtagets bronzebøsninger

Smøring af plæneklipperskjoldet og bælterullerne

Eftersynsinterval: For hver 25 timer—Smør plæneklipperskjoldet og spindlerne.

Fedttype: Litiumfedt nr. 2 eller molybdænbaseret fedt

Vigtigt: Sørg ugentligt for, at plæneklipperskjoldets spindler er fulde af fedt.

1. Parker maskinen på en plan overflade, udkobl kontakten til regulering af skæreknivene, og aktiver parkeringsbremsen.
2. Sluk for motoren, tag nøglen ud, og vent, til alle bevægelige dele er standset, før du forlader betjeningspositionen.
3. Løsn den nederste bolt, der fastholder plæneklipperskjoldets gardin på plæneklipperskjoldet. Se [Frigivelse af plæneklipperskjoldets gardin \(side 43\)](#).
4. Afmonter plademetalafskærmningen. Se [Afmontering af plademetalafskærmningen \(side 43\)](#)
5. Fjern remskærmene.
6. Smør styrearmen på plæneklipperskjoldet ([Figur 51](#)).
7. Smør fittingsene på trykarmene ([Figur 51](#) eller [Figur 52](#)).

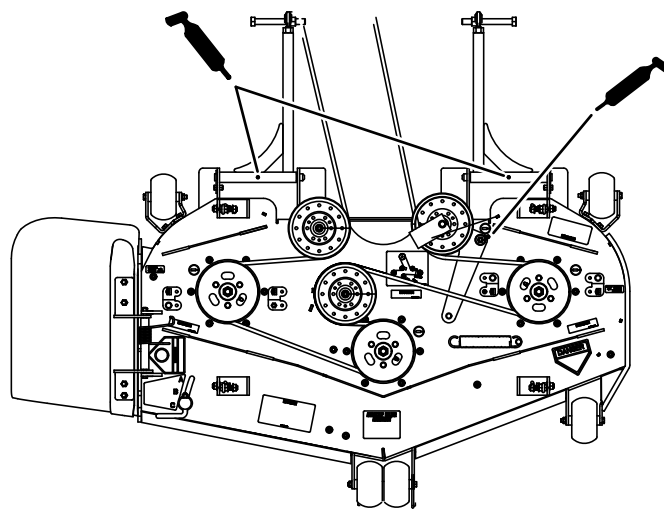

Figur 51

Maskiner med sideudkast

g187362

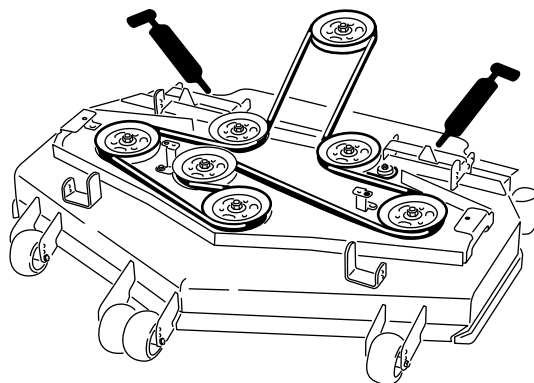

Figur 52

Maskiner med bagudkast

g194085

8. Smør styrearmen til kraftudtaget drivrem ([Figur 53](#)).
9. Smør pumperemmens styrearm ([Figur 53](#)).

Smøring af styrehjulnavene

Eftersynsinterval: Årlig

1. Parker maskinen på en plan overflade, udkobl kontakten til regulering af skæreknavene, og aktiver parkeringsbremsen.
2. Sluk for motoren, tag nøglen ud, og vent, til alle bevægelige dele er standset, før du forlader betjeningspositionen.
3. Hæv plæneklipperen med henblik på vedligeholdelse.
4. Afmonter styrehjulet fra styrehjulsgaflerne
5. Fjern pakningsafskærmningerne fra hjulnavet.

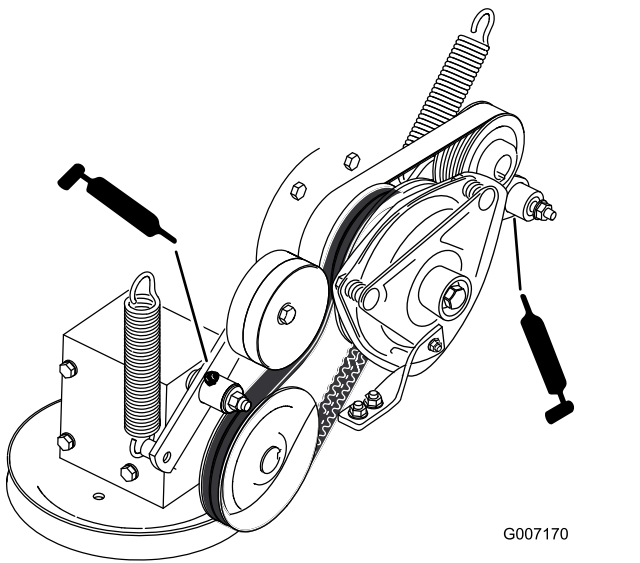

Figur 53

10. Monter plademetalafskærmningen.
11. Stram den nederste bolt, der holder plæneklipperskjoldets gardin fast på plæneklipperskjoldet.

Smøring af styrehjulenes drejeled

Eftersynsinterval: For hver 400 timer/Årlig (alt efter hvad der indtræffer først) (ofte under støvede eller snavsede forhold).

Årlig—Fyld styrehjulslejerne med fedt (ofte under støvede eller snavsede forhold).

1. Parker maskinen på en plan overflade, udkobl kontakten til regulering af skæreknavene, og aktiver parkeringsbremsen.
2. Sluk for motoren, tag nøglen ud, og vent, til alle bevægelige dele er standset, før du forlader betjeningspositionen.
3. Fjern støvhætten, juster styrehjulets drejeled, og lad støvhætten være taget af, indtil smøringen er fuldført. Se [Justering af styrehjulets taleje \(side 58\)](#).
4. Fjern den sekskantede prop.
5. Skru en fedtfitting ind i hullet.
6. Pump fedt ind i fittingen, indtil det begynder at løbe ud omkring det øverste leje.
7. Fjern fedtfittingen fra hullet. Monter den sekskantede prop og hætte.

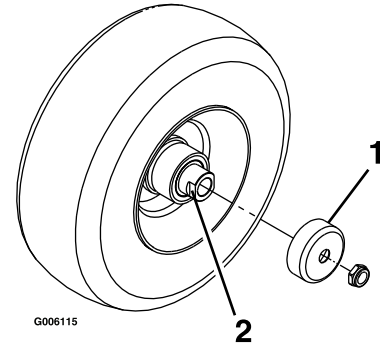

Figur 54

1. Pakningsafskærmning
2. Afstandsmøtrik med nøgleflader

6. Fjern en afstandsbøsning fra akselenheden i styrehjulet.
Bemærk: Der er påført gevindlåseklæbemiddel for at låse afstandsmøtrikkerne til akslen.
7. Fjern akslen (mens den anden afstandsmøtrik stadig er monteret på den) fra hjulsamlingen.
8. Lirk pakningerne ud, efterse lejerne for slid eller beskadigelse, og udskift dem efter behov.
9. Pak lejerne med universalfedt.
10. Sæt ét leje og én ny pakning i hjulet.
11. Hvis begge afstandsmøtrikker mangler fra akselsamlingen, skal der påføres gevindlåsemasse på en af afstandsmøtrikkerne, som skrues på akslen med nøglefladerne udad.
Bemærk: Skru ikke afstandsmøtrikken hele vejen ned på akslen. Efterlad et mellemrum på cirka 3 mm fra afstandsmøtrikkens udvendige overflade til enden af akslen inde i møtrikken.
12. Sæt den samlede møtrik og aksel i hjulet på siden med den ny pakning og lejet.
13. Med den åbne side af hjulet opad fyldes det indvendige område af hjulet rundt om akslen med universalfedt.
14. Sæt det andet leje og den ny pakning i hjulet.

15. Påfør gevindlåsemasse på den anden afstandsmøtrik, og skru den på akslen med nøglefladerne udad.
16. Tilspænd møtrikken med et moment på 8–9 Nm, løsn møtrikken, og tilspænd den derefter til 2–3 Nm.
Bemærk: Sørg for, at akslen ikke rager ud over møtrikkerne.
17. Sæt pakningsafsærmningerne over hjulnavet, og sæt hjulet i styrehjulsgaflen.
18. Sæt styrehjulsbolten på, og spænd møtrikken helt.

Vigtigt: Efterse lejejusteringen ofte for at forhindre skader på pakninger og lejer. Drej styrehjulsdækket. Dækket må ikke dreje frit (i mere end 1-2 omgange) eller have sidelæns spil. Hvis hjulet drejer frit, skal afstandsmøtrikkens tilspændingsmoment justeres, indtil der opstår en anelse modstand. Påfør endnu et lag gevindlåseklæbemiddel.

Motorvedligeholdelse

Motorsikkerhed

- Sluk motoren, før du kontrollerer oliestanden eller hælder olie i krumtaphuset.
- Hold dine hænder og fødder, dit ansigt og tøj samt andre kropsdele væk fra lyd-potten og andre varme overflader.

Eftersyn af luftfilteret

Eftersynsinterval: For hver 250 timer (ofte under støvede eller snavede forhold).

Bemærk: Skift filtrene hyppigere, hvis maskinen anvendes under meget støvede eller sandede forhold.

Afmontering af luftfilteret

1. Parker maskinen på en plan flade, udkobl kontakten til regulering af skæreknivene (kraftudtag), og aktiver parkeringsbremsen.
2. Sluk for motoren, tag nøglen ud, og vent, til alle bevægelige dele er standset, før du forlader betjeningspositionen.
3. Åbn låsene på luftfilteret, og træk luftfilterdækslet af luftfilterhuset (Figur 55).
4. Rens luftfilterdækslet indvendigt med trykluft.
5. Skub forsigtigt filteret ud af luftfilterhuset (Figur 55).
6. Efterse filteret for skader ved at kigge ind i filteret, mens du lyser med skarpt lys på filterets udvendige side.

Bemærk: Undgå at ramme husets side med filteret.

Bemærk: Huller i filteret ses som lyse pletter. Hvis filteret er beskadiget, skal det kasseres.

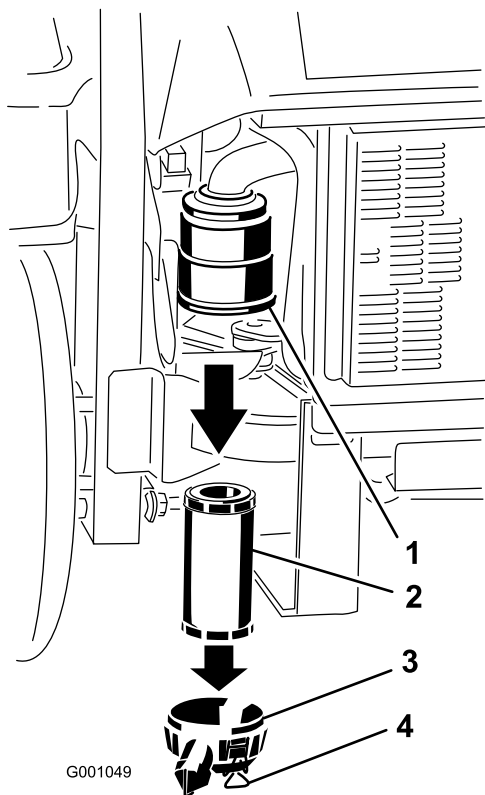

G001049

Figur 55

- | | |
|------------------|---------------------|
| 1. Luftfilterhus | 3. Luftfilterdæksel |
| 2. Luftfilter | 4. Låse |

g001049

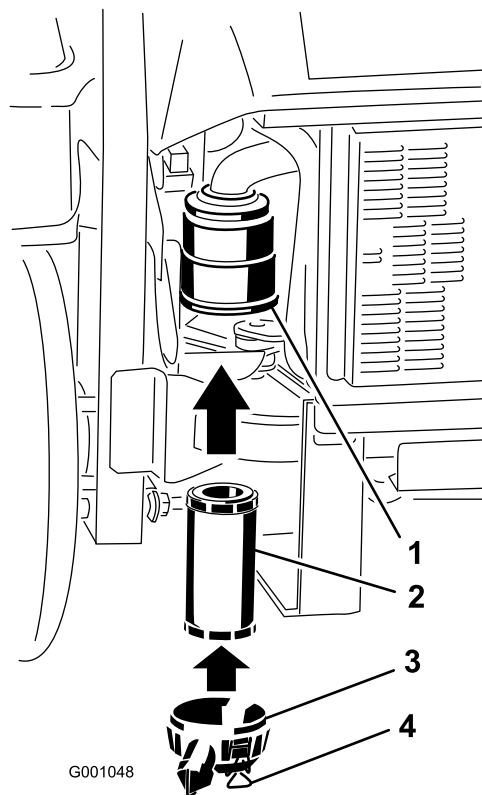

G001048

Figur 56

- | | |
|------------------|---------------------|
| 1. Luftfilterhus | 3. Luftfilterdæksel |
| 2. Luftfilter | 4. Låse |

g001048

Montering af luftfilteret

1. Hvis der installeres nye filtre, skal hvert filter kontrolleres for beskadigelse opstået under forsendelsen. Benyt ikke et beskadiget filter.
2. Isæt forsigtigt det nye filter i filterhuset (Figur 56).

Bemærk: Sørg for, at det er helt på plads ved at skubbe på filterets yderste kant, mens det installeres.

Vigtigt: Tryk ikke på den bløde del i midten af filteret.

3. Monter luftfilterdækslet, og fastgør låsene (Figur 56).

Serviceeftersyn af motorolien

Eftersynsinterval: Hver anvendelse eller dagligt—Kontroller motoroliestanden.

Efter de første 50 timer—Skift motorolien.

For hver 100 timer—Skift motorolien.

Efter de første 50 timer—Skift motoroliefilteret.

For hver 200 timer—Skift motoroliefilteret.

Motoroliespecifikationer

Olietype: Selvrensende olie af høj kvalitet klassificeret som API Service CJ-4 eller højere til dieselmotorer. Brug ikke særlige tilsætningsstoffer sammen med anbefalede olietyper.

Krumtaphusets kapacitet: 3,7 l

Viskositet: Se nedenstående tabel.

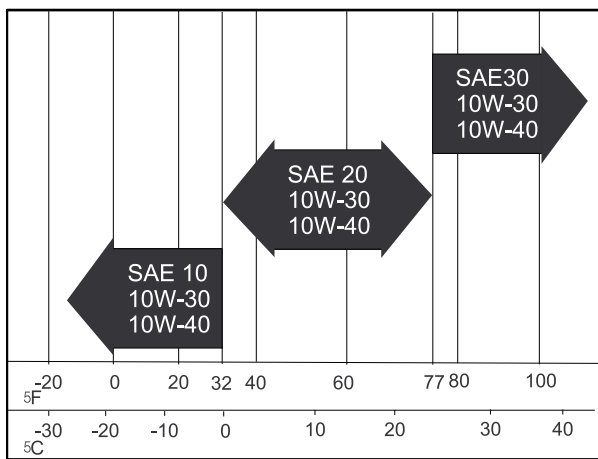

G001061 g001061

Figur 57

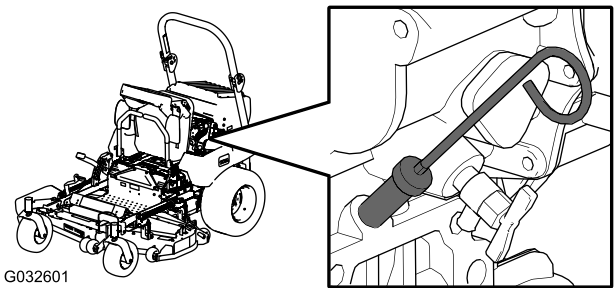

G032601

g032601

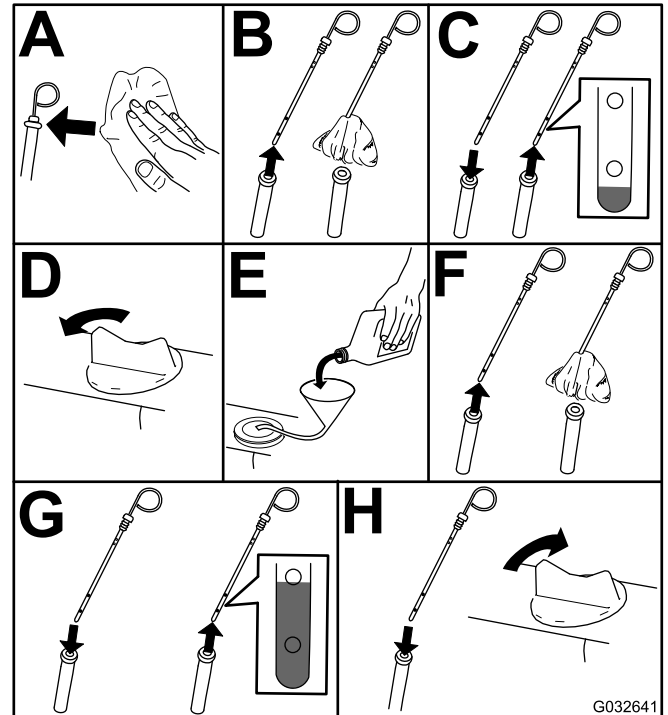

G032641

g032641

Figur 58

Kontrol af motoroliestanden

Bemærk: Kontroller olien, mens motoren er kold.

1. Parker maskinen på en plan flade, udkobl kontakten til regulering af skæreknivene (kraftudtag), og aktiver parkeringsbremsen.
2. Sluk for motoren, tag nøglen ud, og vent, til alle bevægelige dele er standset, før du forlader betjeningspositionen.
3. Kontrollér motoroliestanden (Figur 58).

4. Start motoren, lad den gå i tomgang i fem minutter, sluk motoren, vent i tre minutter, og kontroller motoroliestanden. Påfyld evt. olie op til FULL-mærket på målepinden.

Vigtigt: Sørg for at holde motoroliestanden mellem den øvre og nedre grænse på oliemåleren. Der kan opstå motorfejl som følge af det.

Vigtigt: Hæld meget langsomt olien på, og bloker ikke påfyldningsstudsens (figur 40). Hvis du påfylder olie for hurtigt eller blokerer hullet, kan olien løbe over og blokere luftindtagene, hvilket medfører beskadigelse af motoren.

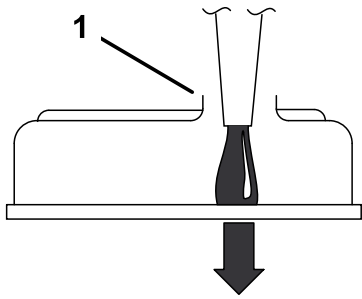

G000955

Figur 59

1. Bemærk spillerummet i påfyldningsstudsens åbning.

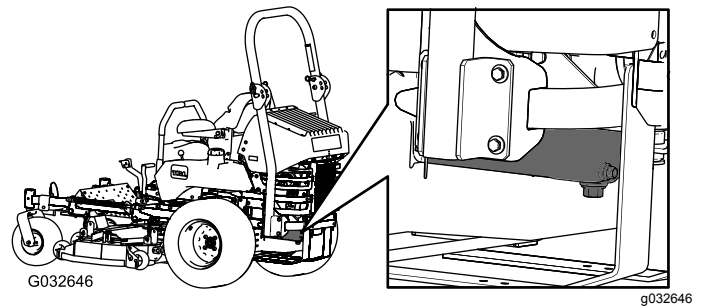

Dræning af motorolie

1. Start motoren, og lad den køre i fem minutter.
Bemærk: På denne måde opvarmes olien, så den bliver lettere at aftappe.
2. Parker maskinen på en plan flade, udkobl kontakten til regulering af skæreknivene (kraftudtag), og aktiver parkeringsbremsen.
3. Sluk for motoren, tag nøglen ud, og vent, til alle bevægelige dele er standset, før du forlader betjeningspositionen.

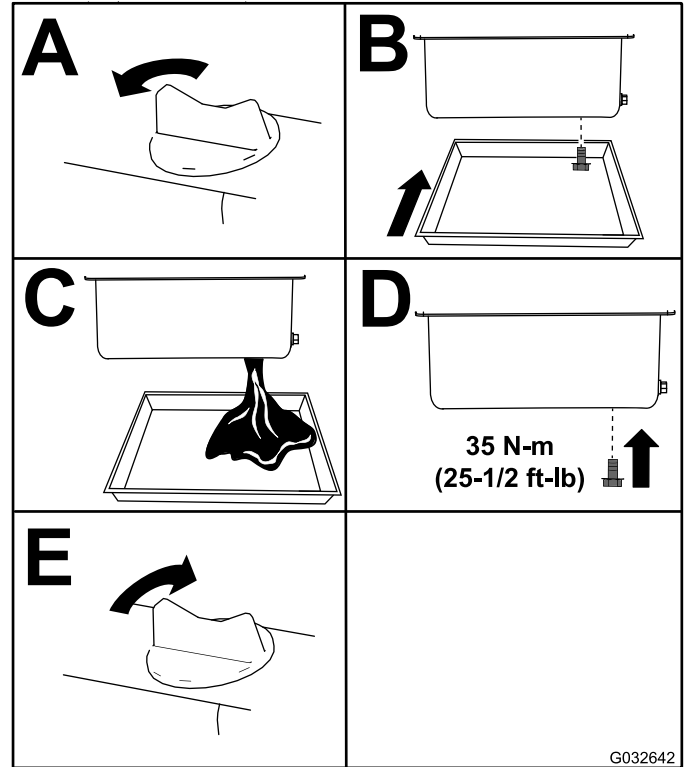

Figur 60

Bemærk: Bortskaf den brugte olie på et genbrugsanlæg.

Skift af motoroliefilteret

1. Dræn olien fra motoren. Se [Dræning af motorolie \(side 50\)](#).
2. Skift motoroliefilteret ([Figur 61](#)).

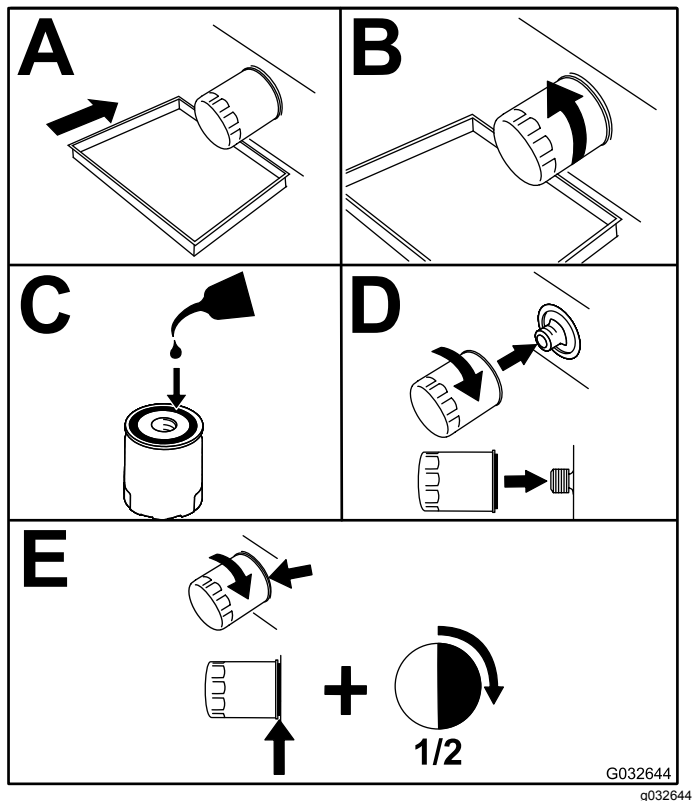
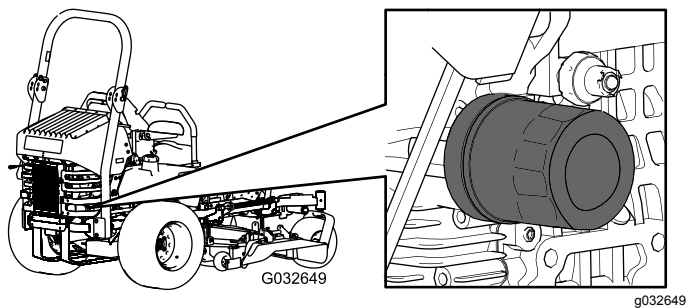

Figur 61

3. Tilføj olie. Se [Påfyldning af motorolie](#) (side 51).

Skift af motorolien

Eftersynsinterval: Efter de første 50 timer

For hver 100 timer

1. Start motoren, og lad den køre i fem minutter.
Bemærk: På denne måde opvarmes olien, så den bliver lettere at aftappe.
- 2.
3. Parker maskinen på en plan flade, udkobl kontakten til regulering af skæreknivene (kraftudtag), og aktiver parkeringsbremsen.
4. Sluk for motoren, tag nøglen ud, og vent, til alle bevægelige dele er standset, før du forlader betjeningspositionen.
5. Placer en bakke under olieaftapningsproppen. Afmonter aftapningsproppen, og lad al olien løbe ud ([Figur 62](#)).

6. Fjern oliepåfyldningsdækslet fra toppen af motoren ([Figur 64](#)).
Bemærk: Dette hjælper olien med at løbe ud.
7. Monter aftapningsproppen, og tilspænd den med et moment på 35 Nm.
Bemærk: Bortskaf den brugte olie på et genbrugsanlæg.

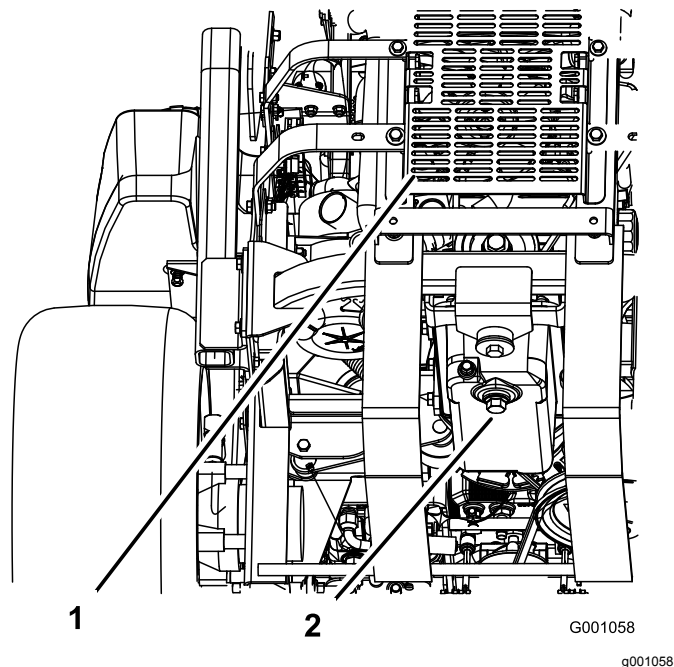

Figur 62

1. Maskinens bagside
2. Aftapningsprop

Påfyldning af motorolie

1. Vip sædet frem, og fjern motorens frontpanel ([Figur 63](#)).

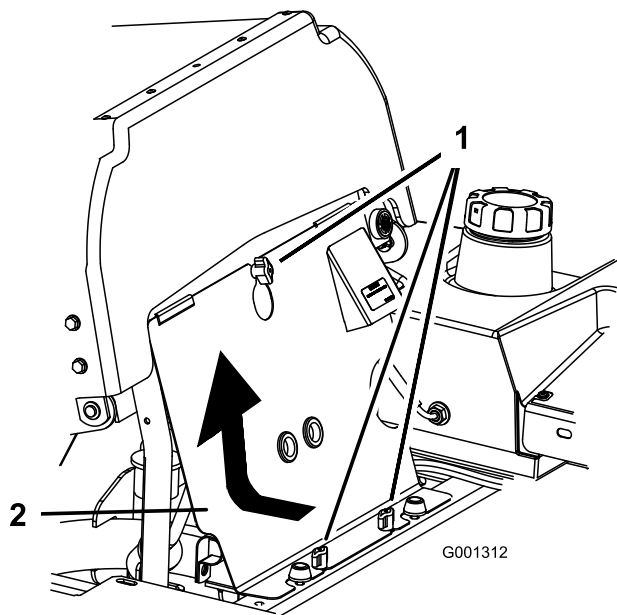

Figur 63

g001312

1. Skruer
2. Motorens frontpanel

2. Fjern oliepåfyldningsdækslet og målepinden (Figur 64).

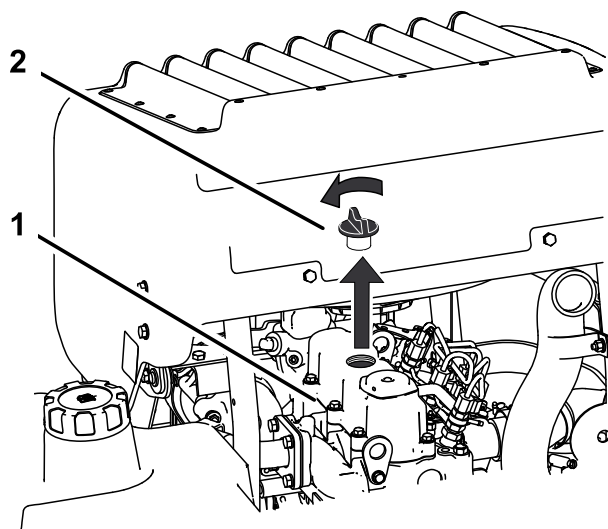

Figur 64

g001162

1. Motor
2. Oliepåfyldningsdæksel

3. Brug en slange og en tragt til at fylde olie på motoren (Figur 65).
4. Hæld langsomt olie på, og kontroller hyppigt standen ved hjælp af målepinden, indtil standen når op til det øverste hul på målepinden. Se afsnittet [Motoroliespecifikationer](#) (side 48) for at se den korrekte olietype og viskositet til anvendelse under forskellige temperaturforhold.

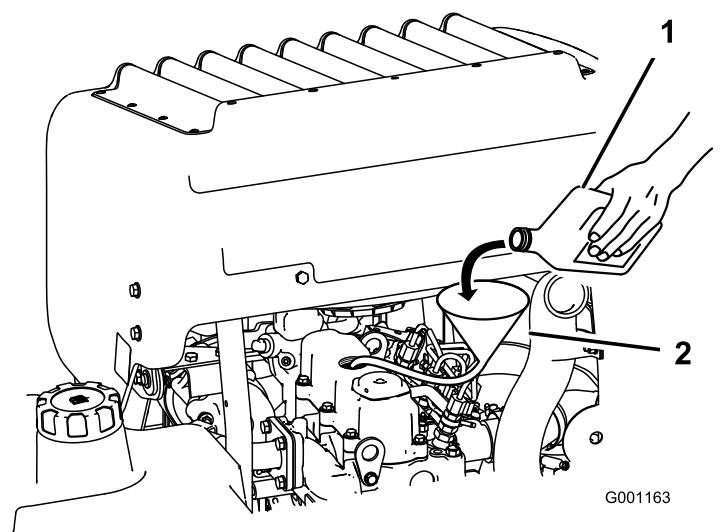

Figur 65

G001163

g001163

1. Motorolie
2. Tragt og slange

Vigtigt: Hæld langsomt olien på, og bloker ikke påfyldningsstudsens (Figur 66). Hvis du påfylder olie for hurtigt eller blokerer hullet, kan olien løbe over og blokere luftindtagene, hvilket medfører beskadigelse af motoren.

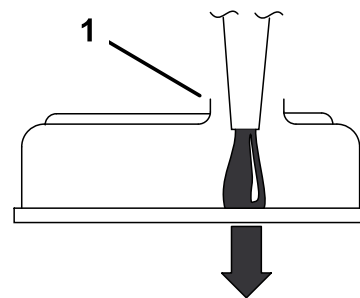

G000955

g000955

Figur 66

1. Bemærk spillerummet i påfyldningsstudsens åbning.

5. Sæt målepinden i igen, og monter motorens frontpanel.
6. Start motoren, og lad den gå i tomgang i 5 minutter.
7. Sluk derefter motoren.
8. Vent 3 minutter, og kontroller oliestanden.
9. Hæld olie på, hvis det er nødvendigt, for at bringe standen op til det øverste hul på målepinden.
10. Sæt målepinden, påfyldningsdækslet og motorens frontpanel på plads igen.
11. Kontroller, om der er lækager.

Vigtigt: Undgå at fylde for meget olie på krumtaphuset, da dette kan medføre beskadigelse af motoren.

Vedligeholdelse af brændstofsyst*em*

⚠ FARE

Under visse forhold er brændstof meget brandfarligt og yderst eksplosivt. En brand eller eksplosion forårsaget af brændstof kan give dig eller andre forbrændinger samt medføre tingsskade.

Se [Påfyldning af brændstof \(side 20\)](#) for at få en samlet liste over brændstofrelaterede forholdsregler.

Eftersyn af brændstoffilte- ret og vandudskilleren

Eftersynsinterval: For hver 40 timer—Tømning af vandudskilleren.

For hver 400 timer/Årlig (alt efter hvad der indtræffer først)—Udskiftning af brændstoffilteret (ofte under støvede eller snavsede forhold).

Tømning af vandudskilleren

1. Parker maskinen på en plan overflade, udkobl kontakten til regulering af skæreknivene, og aktiver parkeringsbremsen.
2. Sluk for motoren, tag nøglen ud, og vent, til alle bevægelige dele er standset, før du forlader betjeningspositionen.
3. Find vandudskilleren i venstre side af maskinens bagside.
4. Placer et aftapningskar under vandudskilleren.
5. Åbn aftapningsventilen på vandudskilleren ved at dreje den omtrent en omgang, så vand og snavs kan aftappes ([Figur 67](#)).
6. Luk aftapningsventilen, når der kun kommer dieselbrændstof ud ([Figur 67](#)).

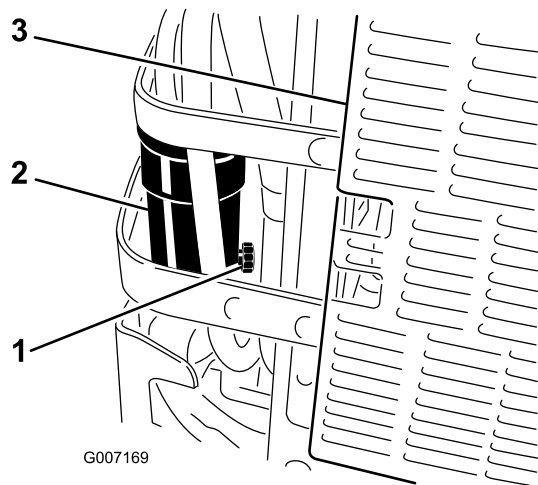

Figur 67

- | | |
|---------------------|-----------------------|
| 1. Aftapningsventil | 3. Maskinens bagside. |
| 2. Vandudskiller | |

Skift af brændstoffilteret

Monter aldrig et snavset brændstoffilter, hvis det er fjernet fra brændstofledningen.

- Lad maskinen køle af.
- Parker maskinen på en plan overflade, udkobl kontakten til regulering af skæreknivene, og aktiver parkeringsbremsen.
- Sluk for motoren, tag nøglen ud, og vent, til alle bevægelige dele er standset, før du forlader betjeningspositionen.
- Luk brændstofafbryderventilen ([Figur 68](#)).
- Løsn de to slangeklemmer, og kobl brændstofledningerne fra brændstoffilteret ([Figur 68](#)).
- Sæt et nyt filter. Kobl brændstofledningerne til brændstoffilteret, og monter de to slangeklemmer ([Figur 68](#)).
- Åbn brændstofafbryderventilen.
- Start motoren, og kontroller, om der er lækager.

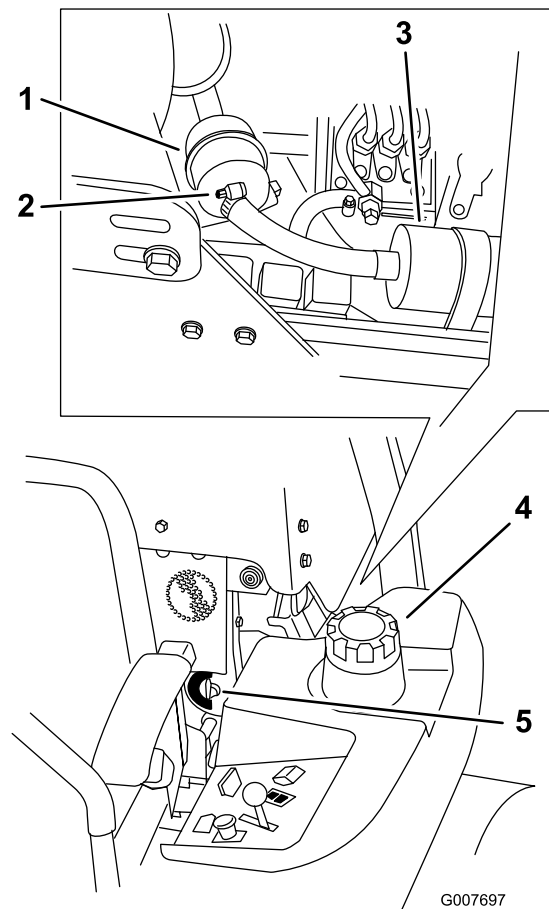

Figur 68

- | | |
|--------------------|----------------------------|
| 1. Brændstoffilter | 4. Maskinens venstre side |
| 2. Slangeklemme | 5. Brændstofafbryderventil |
| 3. Brændstofpumpe | |

Serviceeftersyn af brændstoftanken

Forsøg ikke at tømme brændstoftanken. Sørg for, at en autoriseret serviceforhandler tømmer brændstoftanken og efterser komponenterne i brændstofsystemet.

Vedligeholdelse af elektrisk system

Elektrisk system – Sikkerhed

- Frakobl batteriet, før maskinen repareres. Frakobl minuspolen først og pluspolen sidst. Tilslut pluspolen først og minuspolen sidst.
- Oplad batterier på et åbent sted med god ventilation, væk fra gnister og åben ild. Træk stikket til opladeren ud af stikkontakten, før du slutter den til eller kobler den fra batteriet. Brug beskyttelsesdragt og isoleret værktøj.

Serviceeftersyn af batteriet

Eftersynsinterval: En gang om måneden

Afmontering af batteriet

⚠ ADVARSEL

Batteripoler eller metalværktøj kan kortslutte mod maskinens metaldele og forårsage gnister. Gnister kan få batterigasserne til at eksplodere og medføre personskaade.

- Når batteriet skal fjernes eller monteres, må batteriets poler ikke berøre nogen metaldele på maskinen.
- Metalværktøj må ikke kortslutte mellem batteripolerne og maskinens metaldele.

⚠ ADVARSEL

Ukorrekt afmontering af kablerne fra batteriet kan danne gnister og beskadige maskinen og kablerne. Gnister kan få batterigasserne til at eksplodere og medføre personskaade.

- Frakobl altid batteriets (sorte) minuskabel, før du frakobler det røde pluskabel.
- Tilslut altid batteriets røde pluskabel, før du tilslutter det sorte minuskabel.

1. Parker maskinen på en plan flade, udkobl kontakten til regulering af skæreknavene (kraftudtag), og aktiver parkeringsbremsen.
2. Sluk for motoren, tag nøglen ud, og vent, til alle bevægelige dele er standset, før du forlader betjeningspositionen.
3. Afmonter batteriet som vist i [Figur 69](#).

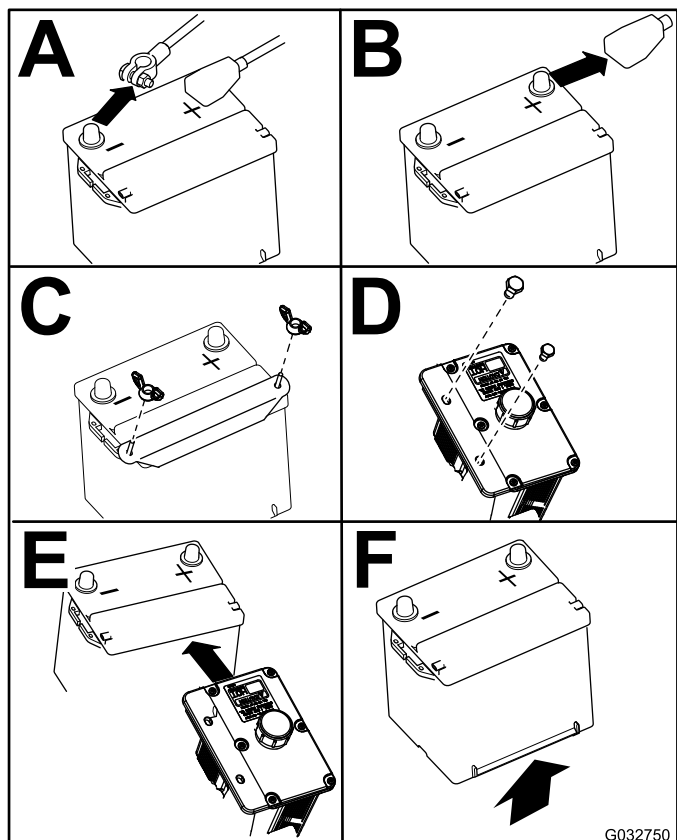

Figur 69

G032750

g032750

Opladning af batteriet

⚠ ADVARSEL

Opladning af batteriet producerer gasser, der kan eksplodere.

Der må aldrig ryges i nærheden af batteriet, og gnister og åben ild skal holdes væk fra batteriet.

Vigtigt: Batteriet skal altid være fuldt opladet (en vægtfylde på 1,265). Dette er særlig vigtigt for at forhindre, at batteriet bliver beskadiget, når temperaturen er under 0 °C.

1. Fjern batteriet fra chassiset. Se [Afmontering af batteriet \(side 55\)](#).
2. Oplad batteriet i 10 til 15 minutter ved 25 til 30 A eller 30 minutter ved 10 A.

Bemærk: Batteriet må ikke overoplades.

3. Når batteriet er fuldt opladet, skal du tage opladeren ud af stikkontakten og dernæst koble opladningskablerne fra batteriets poler ([Figur 70](#)).
4. Monter batteriet i maskinen, og tilslut batterikablerne. Se [Montering af batteriet \(side 56\)](#).

Bemærk: Kør ikke maskinen med batteriet frakoblet – der kan opstå elektriske skader.

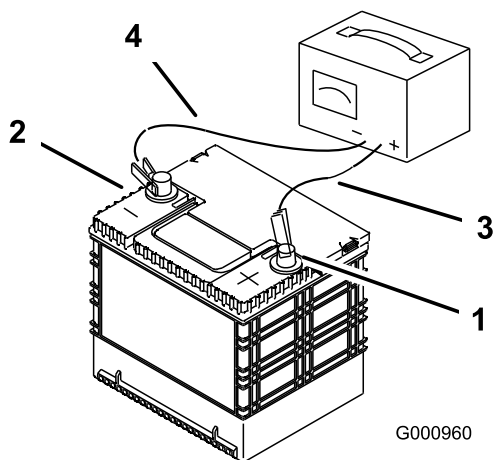

Figur 70

- | | |
|------------------------|-----------------------------|
| 1. Batteriets pluspol | 3. Rødt (+) opladningskabel |
| 2. Batteriets minuspol | 4. Sort (-) opladningskabel |

Montering af batteriet

Bemærk: Placer batteriet i bakken, så polerne vender væk fra hydrauliktanken (Figur 71).

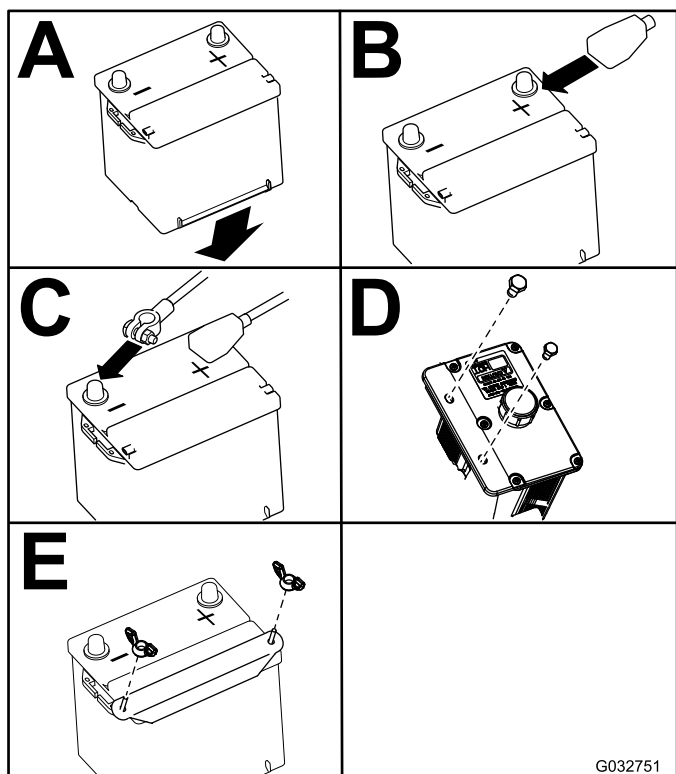

Figur 71

Serviceeftersyn af sikringerne

Det elektriske system er beskyttet af sikringer. Det kræver ingen vedligeholdelse, men hvis en sikring springer, skal komponent/kredsløb dog kontrolleres for fejlfunktion eller kortslutning.

1. Løsn motorhjelm, og hæv den for at få adgang til sikringsholderen (Figur 72).
2. En sikring udskiftes ved at trække den ud og fjerne den.
3. Isæt en ny sikring (Figur 72).

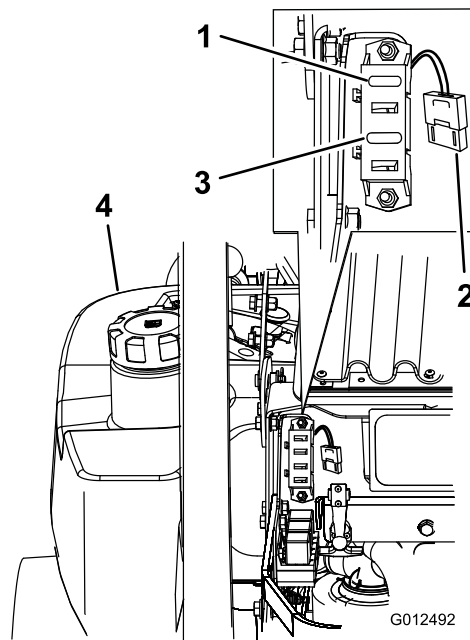

Figur 72

- | | |
|---|------------------------------------|
| 1. Tænding – 30 A (F1) | 3. Kobling – 10 A (F3) |
| 2. Kølerventilator – 50 A (stor, belastningstung sikring) | 4. Brændstoftank i venstre sikring |

Vedligeholdelse af drivsystem

Kontrol af sikkerhedsselen

Eftersynsinterval: Hver anvendelse eller dagligt

Efterse sikkerhedsselen for slid og flænger, og kontroller, at oprulleren og spændet fungerer korrekt. Udskift sikkerhedsselen, hvis den er beskadiget.

Justering af sporingen

Maskinen har en knap til justering af sporingen under sædet.

Vigtigt: Juster håndtagets og hydraulikpumpens neutralposition, før du justerer sporingen. Se [Justering af håndtagets neutralposition \(side 67\)](#) og [Indstilling af hydraulikpumpens neutralposition \(side 70\)](#).

1. Udkobl kontakten til regulering af skæreknivene (kraftudtag).
2. Kør til et åbent, plant område, og flyt bevægelsehåndtagene til positionen NEUTRAL-LOCK (neutral låseposition).
3. Placer gashåndtaget midtvejs mellem positionen FAST (hurtig) og SLOW (langsom).
4. Skub begge bevægelsehåndtag lige langt frem.
5. Kontroller, hvilken vej maskinen sporer.
6. Aktiver parkeringsbremsen, sluk for motoren, og tag nøglen ud.
7. Løsn sædet, og vip sædet fremad for at få adgang til sporingknappen.
8. Juster sporingknappen efter behov.

Bemærk: Maskinens venstre og højre side er som set fra den normale betjeningsposition.

- Hvis maskinen sporer til højre, drejes knappen mod maskinens venstre side. Se [Figur 73](#).
 - Hvis maskinen sporer til venstre, drejes knappen mod maskinens højre side. Se [Figur 73](#).
9. Gentag justeringen, indtil sporingen er korrekt.

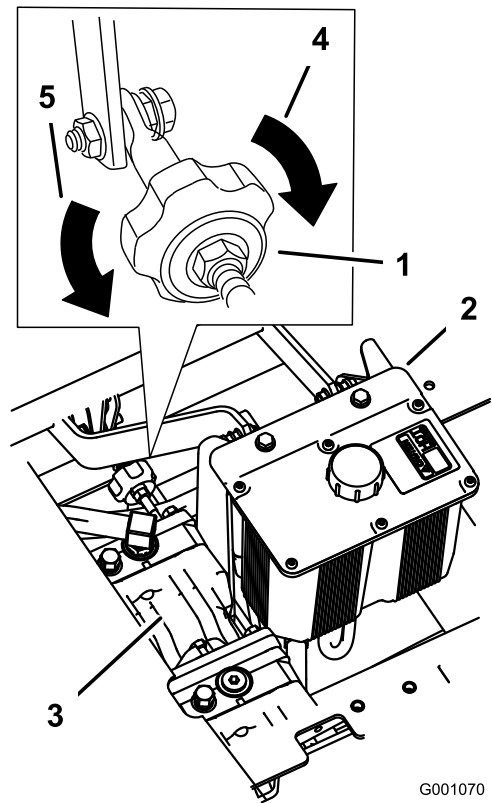

G001070

g001070

Figur 73

- | | |
|--------------------|---|
| 1. Sporingsgreb | 4. Drej denne vej for at spore til højre. |
| 2. Hydrauliktank | 5. Drej denne vej for at spore til venstre. |
| 3. Hydraulikpumper | |

Kontrol af dæktrykket

Eftersynsinterval: For hver 50 timer/En gang om måneden (alt efter hvad der indtræffer først)

Oprethold et lufttryk i for- og bagdækkene på 0,9 bar. Ujævnt dæktryk kan forårsage ujævn klipning. Dæktrykket skal kontrolleres, når dækkene er kolde. På denne måde fås den mest præcise trykmåling.

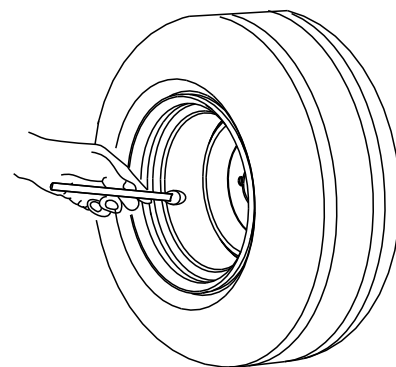

G001055

g001055

Figur 74

Kontrol af hjullåsemøtrikkerne

Kontroller og tilspænd hjullåsemøtrikkerne med et moment på 122 til 129 Nm.

Tilspænding af hjulnavets kronemøtrik

Eftersynsinterval: Efter de første 100 timer

For hver 500 timer derefter

1. Fjern splitten.
2. Tilspænd kronemøtrikken til 319 Nm.
3. Fortsæt med at tilspænde møtrikken langsomt, indtil den næste rille flugter med krydshullet i hjulmotorakslen.
4. Indsæt splitten, og bøj 1 tine over akslens ende.

Bemærk: Brug ikke anti-seize på hjulnavet.

Justering af styrehjulets tapeleje

Eftersynsinterval: For hver 500 timer/Årlig (alt efter hvad der indtræffer først)

1. Parker maskinen på en plan flade, udkobl kontakten til regulering af skæreknavene (kraftudtag), og aktiver parkeringsbremsen.
2. Sluk for motoren, tag nøglen ud, og vent, til alle bevægelige dele er standset, før du forlader betjeningspositionen.
3. Fjern støvhætten fra styrehjulet, og spænd låsemøtrikken (Figur 75).
4. Spænd låsemøtrikken, indtil fjederskiverne er flade, og skru derefter $\frac{1}{4}$ omgang ud for at indstille forspændingen på lejerne korrekt (Figur 75).

Vigtigt: Sørg for, at fjederskiverne monteres korrekt som vist i Figur 75.

5. Monter støvhætten (Figur 75).

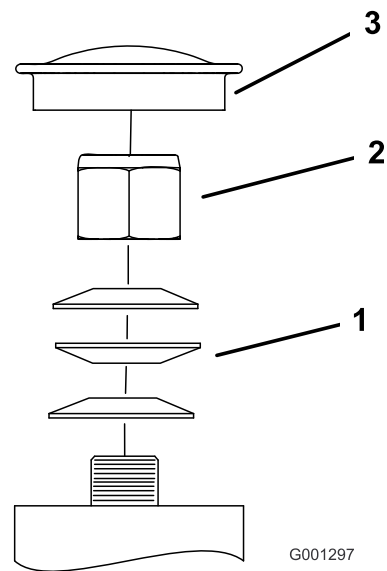

Figur 75

1. Fjederskiver
2. Låsemøtrik
3. Støvhætte

Eftersyn af gearkassen

Kontrol af niveauet af gearkasseolien.

Eftersynsinterval: For hver 100 timer

Brug den syntetiske gearolie SAE 75W-90.

1. Parker maskinen på en plan overflade, udkobl kontakten til regulering af skæreknavene, og aktiver parkeringsbremsen.
2. Sluk for motoren, tag nøglen ud, og vent, til alle bevægelige dele er standset, før du forlader betjeningspositionen.
3. Fjern proppen på siden af eller bag på gearkassen (Figur 76).
4. Olien skal nå op til åbningen af gearkassen.
5. Påfyld langsomt ekstra olie, så oliestanden når op til det korrekte niveau.

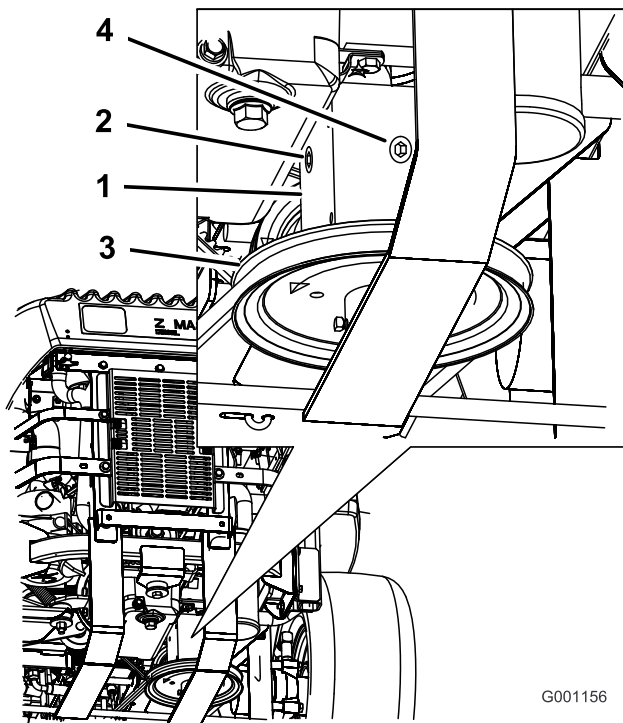

G001156

g001156

Figur 76

- | | |
|--------------|---------------|
| 1. Gearkasse | 3. Remskive |
| 2. Sideprop | 4. Prop bagpå |

Skift af gearkasseolie

Eftersynsinterval: Efter de første 100 timer

Årlig

Kontakt en autoriseret forhandler for at skifte olien i gearkassen.

Justering af den elektriske kobling

Eftersynsinterval: For hver 500 timer

Koblingen kan justeres for at sikre korrekt tilkobling og bremsning.

1. Parker maskinen på en plan overflade, udkobl kontakten til regulering af skæreknivene, og aktiver parkeringsbremsen.
2. Sluk for motoren, tag nøglen ud, og vent, til alle bevægelige dele er standset, før du forlader betjeningspositionen.
3. Løsn sædet, og vip det frem.
4. Løsn grebene på motorens frontpanel, og fjern panelet.
5. Træk op i den fjederbelastede styreremskive til kraftudtagets drivrem, og fjern remmen fra koblingsremskiven (**Figur 77**).

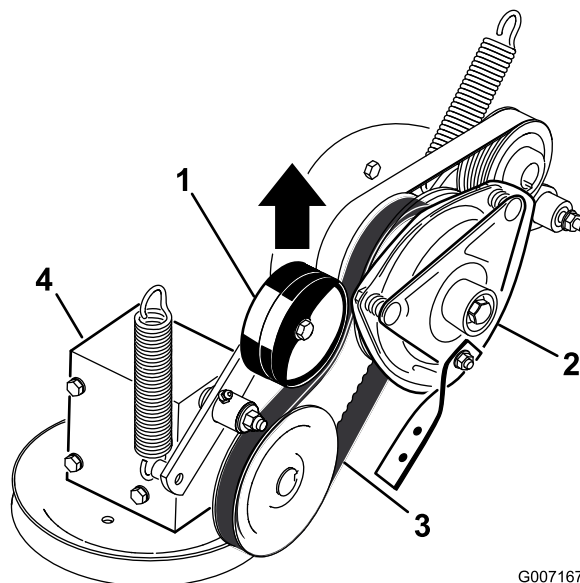

G007167

g007167

Figur 77

- | | |
|---------------------------------|---------------------------|
| 1. Fjederbelastet styreremskive | 3. Kraftudtagets drivrem. |
| 2. Kobling | 4. Gearkasse |

6. Tag koblingsstikket ud (**Figur 78**).
7. Fjern de to bolte, der fastholder gummikoblingsarmen til plæneklipperstellet (**Figur 78**).
8. Fjern den midterste bolt, der fastholder koblingen til motorens akse, og fjern koblingen og nøglen (**Figur 78**).

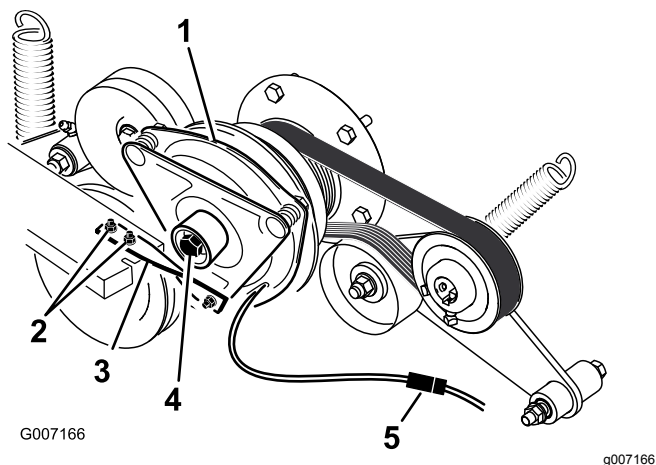

Figur 78

- | | |
|--|--------------------------|
| 1. Kobling | 4. Koblingens midterbolt |
| 2. To bolte og møtrikker til koblingsarmen | 5. Elektrisk forbindelse |
| 3. Gummikoblingsarm | |

9. Før en søger på 0,381 til 0,533 mm gennem en inspektionsåbning i enhedens side (Figur 79).

Bemærk: Sørg for, at den er placeret mellem armaturet og rotorens friktionsoverflader.

10. Tilspænd låsemøtrikkerne, indtil søgelæren binder let, men stadig let kan flyttes inden for gnistgabets (Figur 79).
11. Gentag proceduren for de resterende åbninger.
12. Kontroller hver åbning igen, og foretag en let justering, indtil søgeren er mellem rotoren og armaturet, og der er let kontakt mellem dem.

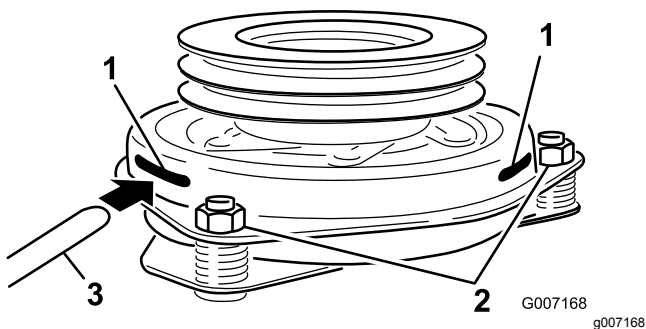

Figur 79

- | | |
|---------------------|----------|
| 1. Åbning | 3. Søger |
| 2. Justeringsmøtrik | |

13. Monter koblingen på motorens akse med nøglen.
14. Påfør gevindlaseklæbemiddel på den midterste bolt.
15. Mens krumtapakslen holdes på maskinens bagende, monteres midterbolten og spændes til et moment på 68 Nm (Figur 78).

16. Monter gummikoblingsarmen på plæneklipperstellet med de to bolte og møtrikker, du fjernede tidligere (Figur 78).
17. Træk op i den fjederbelastede styreremskive til kraftudtaget drivrem, og monter den på koblingsremskiven (Figur 77).
18. Sæt koblingsstikket i (Figur 78).
19. Monter motorens frontpanel, og spænd grebene.
20. Sænk sædet.

Vedligeholdelse af kølesystem

⚠ FARE

Den roterende aksel og ventilator kan forårsage skader.

- Betjen ikke maskinen, uden at dækslerne er monteret.
- Hold fingre, hænder og tøj væk fra den roterende ventilator og drivakslen.
- Stands motoren, og tag tændingsnøglen ud, før der foretages vedligeholdelsesarbejde.

Kontroller motorkølevæskestanden.

Eftersynsinterval: Hver anvendelse eller dagligt

Efter de første 8 timer

For hver 100 timer

Væsketype: 50/50-blanding af antifrostopløsning med forlænget levetid/DexCool® og vand

Kølesystemets kapacitet: 4,6 l

Bemærk: Åbn ikke kølerdækslet. Åbning af kølerdækslet kan medføre, at der kommer luft ind i kølesystemet.

1. Parker maskinen på en plan overflade, udkobl kontakten til regulering af skæreknavene, og aktiver parkeringsbremsen.
2. Sluk for motoren, tag nøglen ud, og vent, til alle bevægelige dele er standset, før du forlader betjeningspositionen.
3. Løsn sædet, og vip det op.
4. Kontroller, at motorkølevæsken ikke løber over. Væskestanden skal nå op til mærket på beholderens yderside (Figur 80).
5. Hvis kølevæskestanden er lav, skal du tilføje en 50/50-blanding af antifrostopløsning med forlænget levetid/Dex-Cool® og vand i beholderen (Figur 80).
6. Hæld 50/50-kølevæskeblandingen i beholderen, og fyld op til indikatorlinjen på beholderen (Figur 80).

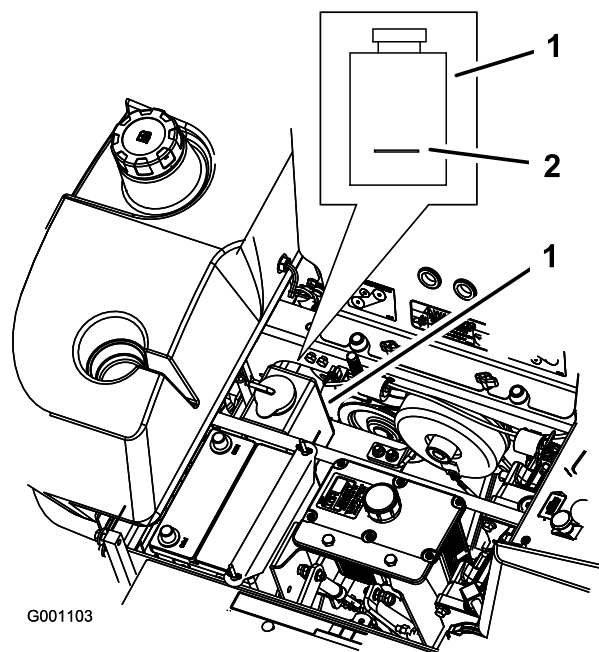

Figur 80

1. Beholder til antifrostopløsning
2. Indikatorlinje på beholderens side

Rengøring af hydraulikvæskeskøleren og kølergitteret

Eftersynsinterval: Hver anvendelse eller dagligt

Kontroller og rengør kølergitteret og oliekoeleren før hver anvendelse. Fjern eventuelt ophobet græs, snavs eller andet affald fra oliekoeleren og kølergitteret med trykluft (Figur 81).

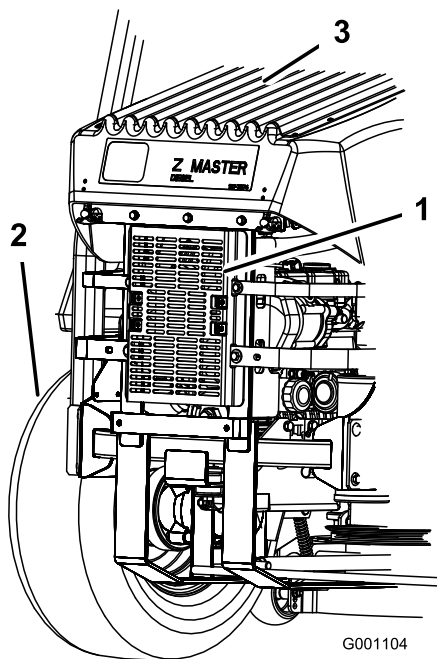

Figur 81

- | | |
|-------------------------|----------------|
| 1. Hydraulikvæskekøler | 3. Kølergitter |
| 2. Bageste, venstre dæk | |

Udskiftning af motorkølevæsken

Eftersynsinterval: Årlig

Kontakt en autoriseret forhandler for at få skiftet kølevæske.

Vedligeholdelse af bremsen

Justering af parkeringsbremsen

Eftersynsinterval: For hver 25 timer

For hver 200 timer

1. Parker maskinen på en plan flade, udkobl kontakten til regulering af skæreknavene (kraftudtag), og aktiver parkeringsbremsen.
2. Sluk for motoren, tag nøglen ud, og vent, til alle bevægelige dele er standset, før du forlader betjeningspositionen.
3. Mål fjederens længde (Figur 82).

Bemærk: Der skal være 64 mm mellem spændeskiverne.

4. Hvis justering er nødvendig, skal parkeringsbremsen deaktiveres, kontramøtrikken under fjederen løsnes, og møtrikken lige under fjederen spændes (Figur 82).
5. Drej møtrikken, indtil det rigtige mål er nået.

Bemærk: Drej møtrikken med uret for at afkorte fjederlængden, og drej mod uret for at øge fjederlængden.

6. Stram de to møtrikker.
7. Aktiver parkeringsbremsen, og kontroller fjederens måling igen.
8. Hvis justering er nødvendig, skal du gentage procedurerne ovenfor.
9. Gentag proceduren på den modsatte side af maskinen.

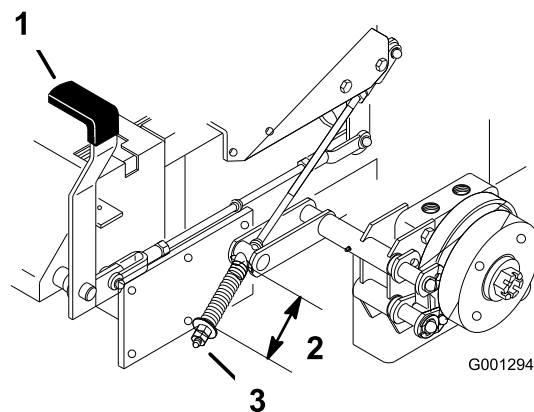

Figur 82

- | | |
|--------------------------------------|-------------------------------------|
| 1. Bremseregreb i aktiveret position | 3. Justeringsmøtrik og kontramøtrik |
| 2. Fjeder – 64 mm | |

Vedligeholdelse af remme

Eftersyn af remmene

Eftersynsinterval: For hver 100 timer

Udskift remmen, hvis den er slidt. Tegnene på en slidt rem omfatter en hvinende lyd, når remmen roterer, glidende skæreknive under plæneklipping og flossede kanter, brændemærker og revner på remmen.

Udskiftning af plæneklipperremmen

Maskiner med sideudkast

1. Parker maskinen på en plan overflade, udkobl kontakten til regulering af skæreknivene, og aktiver parkeringsbremsen.
2. Sluk for motoren, tag nøglen ud, og vent, til alle bevægelige dele er standset, før du forlader betjeningspositionen.
3. Løsn den nederste bolt, der fastholder plæneklipperskjoldets gardin på plæneklipperskjoldet. Se [Frigivelse af plæneklipperskjoldets gardin \(side 43\)](#).
4. Afmonter plademetalafskærmningen. Se [Afmontage af plademetalafskærmningen \(side 43\)](#).
5. Fjern remskærmene ([Figur 83](#)).

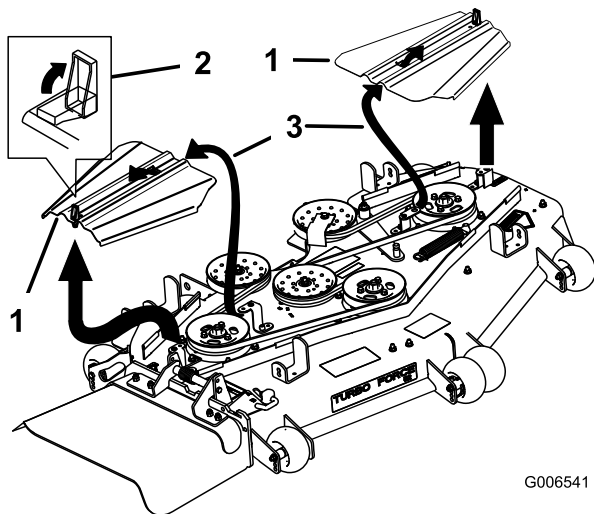

Figur 83

1. Remskærm
2. Lås
3. Før rillen ind i tappen

6. Fjern styrefjederen.
7. Fjern remstyret på den fjederbelastede styreremskive vist i [Figur 84](#).
8. Fjern den eksisterende rem.
9. Før den nye rem rundt om plæneklipperens remskive og gearkassens remskive under motoren ([Figur 84](#)).

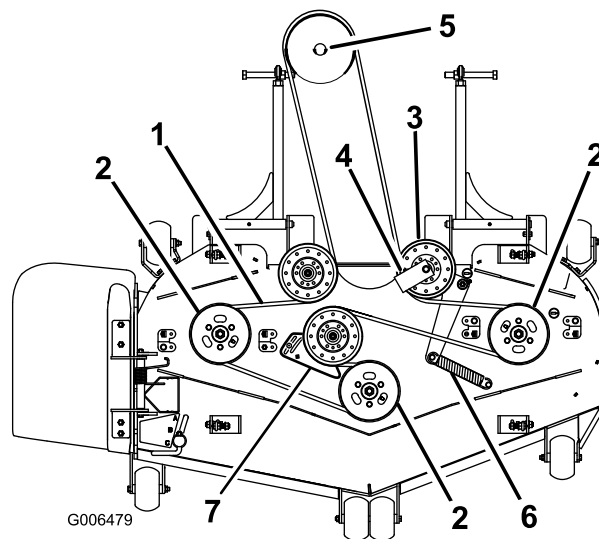

Figur 84

1. Plæneklipperrem
2. Plæneklippers spindelremskive
3. Fjederbelastet styreremskive
4. Remstyr i en vinkel på 45 grader
5. Gearkassens remskive
6. Styrefjeder
7. Styreremskivens plade (kun til 183 cm-plæneklippere)

10. Monter remstyret på den fjederbelastede remskive i en vinkel på 45 grader som vist i [Figur 84](#). Tilspænd boltene til et moment på 37 til 45 Nm.
11. Monter styrefjederen på de to pæle ([Figur 84](#)).
12. Monter remskærmene ved at skubbe skærmen ind i tappen, montere boltene og lukke låsene ([Figur 85](#)).

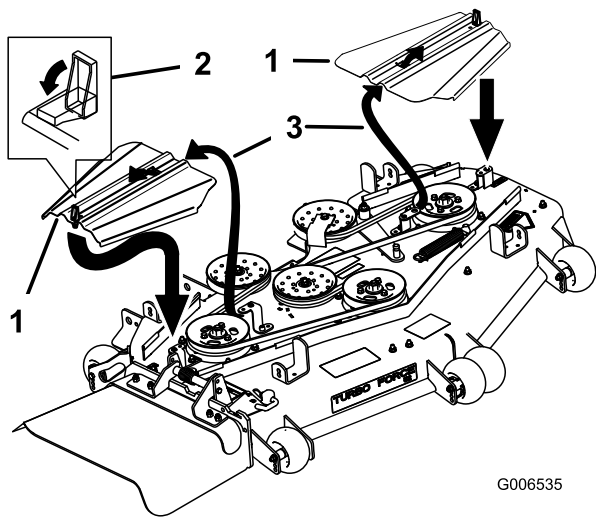

Figur 85

1. Remskærm
2. Lås
3. Før rillen ind i tappen

13. Monter plademetalafskærmningen.

14. Stram den nederste bolt, der holder plæneklipperskjoldets gardin fast på plæneklipperskjoldet.

Maskiner med bagudkast

Vigtigt: Fastgørelsesanordningerne på dækslerne til denne maskine er designet til at blive på dækslet, når det fjernes. Løsn alle fastgørelsesanordningerne på hvert dæksel et par omgange, så dækslet sidder løst, men ikke falder af, og start derefter forfra, og løsn dem, indtil dækslet kan komme af. På denne måde kommer du ikke til at trække boltene fri af holderne.

1. Parker maskinen på en plan overflade, udkobl kontakten til regulering af skæreknivene, og aktiver parkeringsbremsen.
2. Sluk for motoren, tag nøglen ud, og vent, til alle bevægelige dele er standset, før du forlader betjeningspositionen.
3. Løsn den nederste bolt, der fastholder plæneklipperskjoldets gardin på plæneklipperskjoldet. Se [Frigivelse af plæneklipperskjoldets gardin \(side 43\)](#).
4. Afmonter plademetalafskærmningen. Se [Afmontning af plademetalafskærmningen \(side 43\)](#)
5. Fjern remskærmene og de bolte, der sidder på dem.
6. Løsn den faste styrearm, og juster den for at mindske remspændingen ([Figur 86](#)).
7. Fjern den gamle rem.

8. Monter den nye rem på remskiverne.
9. Isæt en skralde med en kort udvidelse eller en afbryderbøjle i det firkantede hul i den faste styrearm ([Figur 86](#)).
10. Juster plæneklipperen til en klippehøjdeposition på 76 mm.
11. For at øge remspændingen skal du dreje skralden eller afbryderarmen mod uret for at flytte den faste styrearm, indtil der er en afstand på 16,5 cm mellem fjederkrogene ([Figur 86](#)).

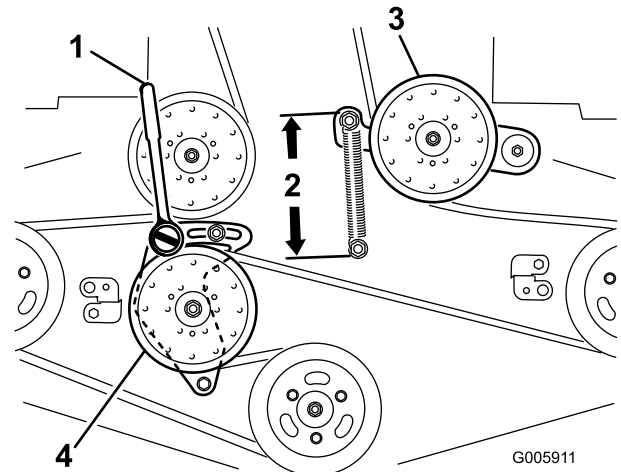

Figur 86

1. Skralde med kort udvidelse eller afbryderarm
2. 16,5 cm mellem fjederkrogene
3. Fjederbelastet styreremskive
4. Fast styreremskive

12. Mens remmen er spændt, skal du stramme de 2 bolte, der fastholder den faste styrearm.
13. Fjern skralden eller afbryderarmen fra det firkantede hul i den faste styrearm.
14. Monter remafskærmningerne, så tapperne går ned i rillerne. Isæt skruerne, og luk låsene ([Figur 87](#)).

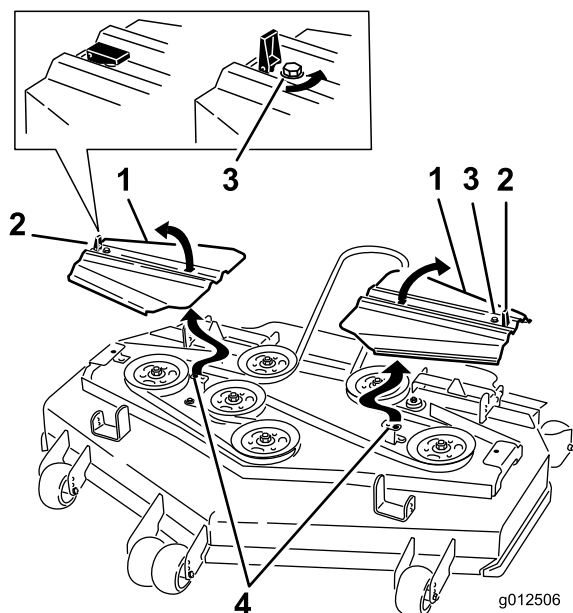

Figur 87

- | | |
|-------------|----------------------------|
| 1. Remskærm | 3. Bolt |
| 2. Lås | 4. Før tappen ind i rillen |

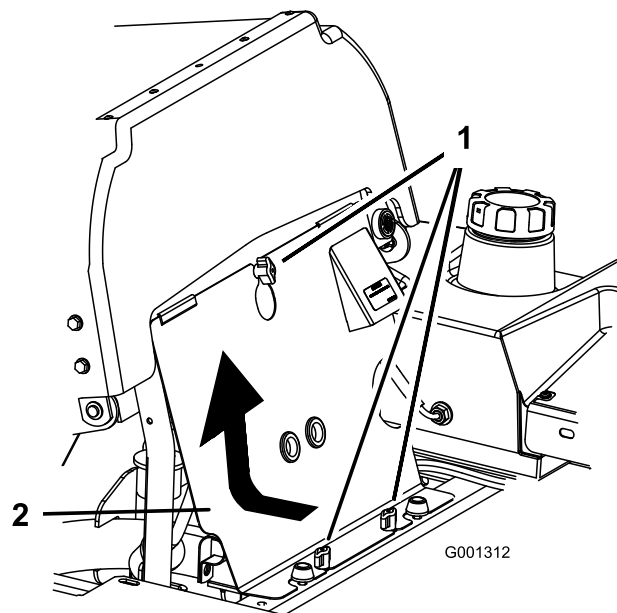

Figur 88

- | | |
|-----------|------------------------|
| 1. Skruer | 2. Motorens frontpanel |
|-----------|------------------------|

15. Monter plademetalafskærmningen. Se [Afmontering af plademetalafskærmningen \(side 43\)](#).
16. Tilspænd boltene til plæneklipperskjoldets gardin. Se [Frigivelse af plæneklipperskjoldets gardin \(side 43\)](#).
17. Kontroller spændingen på drivremmene.

4. Tag fjederen af styrearmen ([Figur 89](#)).
5. Fjern koblingens stopbeslag.
6. Fjern kraftudtagetets gamle drivrem.
7. Monter kraftudtagetets drivrem omkring koblingens remskive og gearkassens remskive ([Figur 89](#)).
8. Monter gummistopbeslaget.
9. Monter fjederen på styrearmen ([Figur 89](#)).

Udskiftning af kraftudtagetets drivrem

Eftersynsinterval: For hver 50 timer—Kontroller kraftudtagetets drivrem.

1. Parker maskinen på en plan overflade, udkobl kontakten til regulering af skærekningene, og aktiver parkeringsbremsen.
2. Sluk for motoren, tag nøglen ud, og vent, til alle bevægelige dele er standset, før du forlader betjeningspositionen.
3. Løsn grebene på motorens frontpanel, og fjern panelet ([Figur 88](#)).

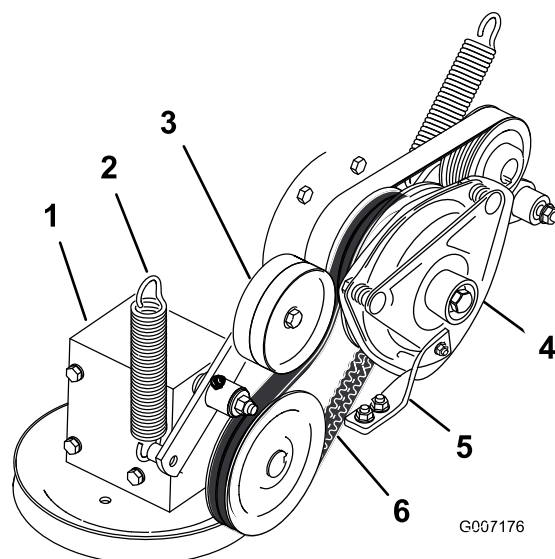

Figur 89

- | | |
|----------------------------|----------------------------|
| 1. Gearkasse | 4. Kobling |
| 2. Fjeder | 5. Gummistopbeslag |
| 3. Fjederbelastet styrearm | 6. Kraftudtagetets drivrem |

Udskiftning af pumpedrivremmen

Eftersynsinterval: For hver 50 timer—Udskift pumpedrivremmen.

Bemærk: Afmonter kraftudtaget drivrem først, hvis pumpens drivrem skal udskiftes.

1. Vip sædet frem, og fjern motorens frontpanel.
2. Afmonter kraftudtaget drivrem.
3. Tag fjederen af styrearmen (Figur 90).
4. Monter den nye rem omkring motorens og hydraulikpumpens remskive (Figur 90).
5. Monter kraftudtaget drivrem.
6. Monter fjederen på styrearmen (Figur 90).

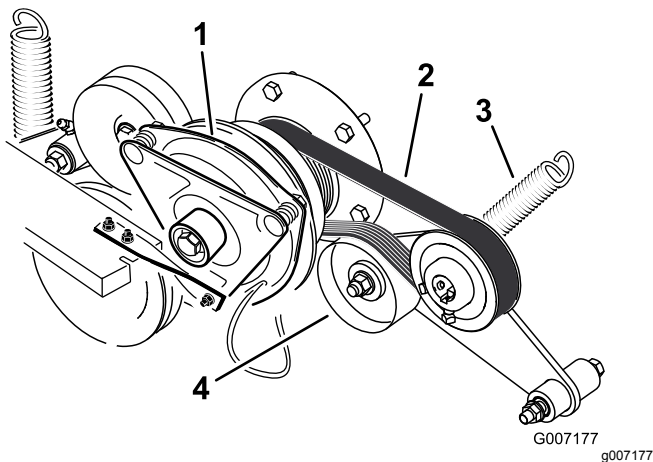

Figur 90

- | | |
|-----------------|---------------------------------|
| 1. Kobling | 3. Fjeder |
| 2. Pumpedrivrem | 4. Fjederbelastet styrearmskive |

Udskiftning og stramning af generatorremmen

Udskiftning af generatorremmen

Eftersynsinterval: For hver 50 timer—Kontrol af generatorremmen.

Hvis generatorremmen skal udskiftes, skal maskinen indleveres hos en autoriseret serviceforhandler.

Stramning af generatorremmen

1. Placer et håndtag mellem generatoren og cylinderblokken.
2. Juster generatoren til ydersiden, indtil der er 7 til 9 mm afbøjning i remmen mellem motoren og

generatorens remskiver med en kraft på 10 kg (Figur 91).

3. Tilspænd generatorens bolte.
4. Kontroller afbøjningen i remmen igen, og juster om nødvendigt remmen.
5. Hvis bøjningen er korrekt, skal den nederste og øverste bolt strammes (Figur 91).

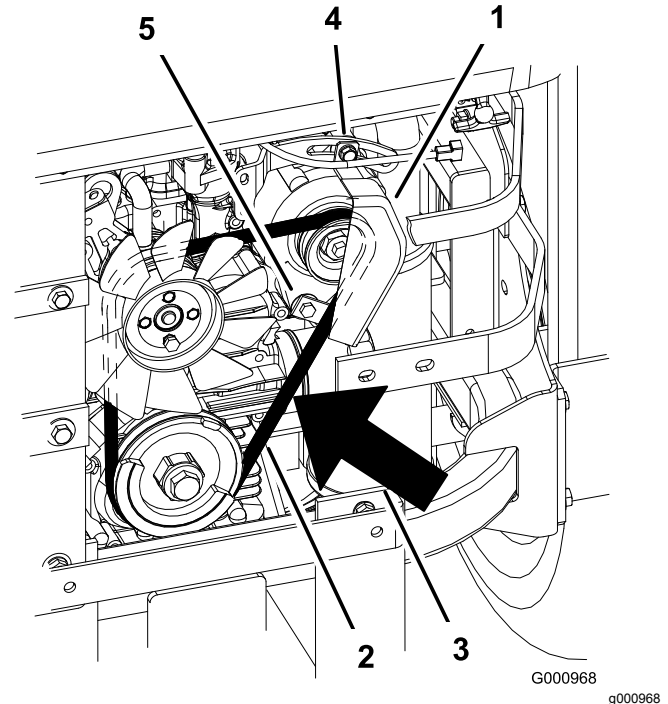

Figur 91

- | | |
|---|------------------|
| 1. Generator | 4. Øverste bolt |
| 2. Generatorrem | 5. Nederste bolt |
| 3. Afbøjning – 7 til 9 mm med en kraft på 10 kg | |

Kontrol af generatorremmens spænding

Eftersynsinterval: For hver 100 timer

1. Påfør en belastning på 44 N på generatorremmen midtvejs mellem remskiverne.
2. Hvis afbøjningen ikke er 10 mm, skal generatorens monteringsbolte løsnes (Figur 92).

Vedligeholdelse af betjeningsanordningsystem

Justering af håndtagets neutralposition

Hvis bevægelsehåndtagene ikke er rettet ind eller nemt flyttes ind i konsolhakket, skal du justere håndtagene. Juster hvert håndtag, fjeder og stang hver for sig.

Bemærk: Bevægelsehåndtagene skal monteres korrekt.

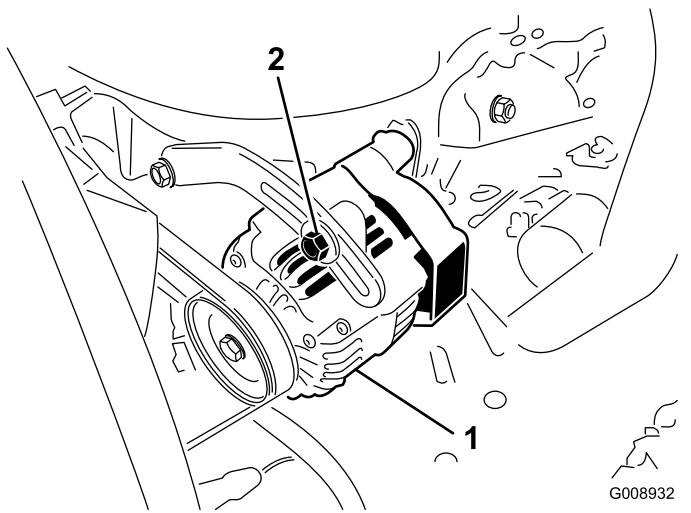

Figur 92

1. Monteringsbolt 2. Generator

3. Øg eller mindsk generatorremmens spænding.
4. Tilspænd monteringsboltene.
5. Kontroller remmens afbøjning igen for at sikre, at stramningen er korrekt.

1. Parker maskinen på en plan overflade, udkobl kontakten til regulering af skæreknavene, og aktiver parkeringsbremsen.
2. Sluk for motoren, tag nøglen ud, og vent, til alle bevægelige dele er standset, før du forlader betjeningspositionen.
3. Løsn sædet, og vip det frem.
4. Start med enten venstre eller højre bevægelsehåndtag.
5. Flyt grebet til den neutrale position, men ikke låst (Figur 93).
6. Træk håndtaget tilbage, indtil gaffelbolten (på armen under drejeakslen) berører enden af åbningen (lige begynder at lægge tryk på fjederen) som vist i Figur 93.
7. Kontroller, hvor håndtaget er i forhold til hakket i konsollen (Figur 93).

Bemærk: Centrér grebet, så det drejer udad til positionen NEUTRAL-LOCK (neutral låseposition).

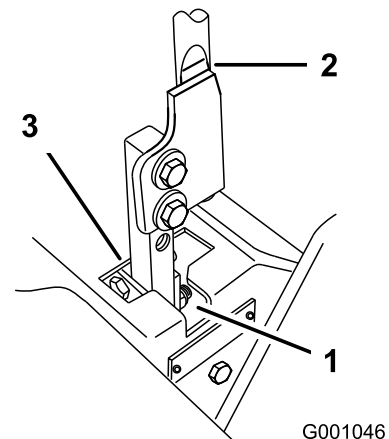

Figur 93

1. NEUTRAL LÅSEPOSITION 3. NEUTRAL POSITION
2. Bevægelsehåndtag

8. Hvis justering er nødvendig, skal møtrikken og kontramøtrikken løsnes mod gafflen (Figur 94).

9. Mens du trykker bevægelsehåndtaget let bagud, skal du dreje hovedet på justeringsbolten i den relevante retning, indtil håndtaget sidder i midten i positionen NEUTRAL-LOCK (neutral låseposition) (Figur 94).

Bemærk: Når der opretholdes et bagudgående tryk på håndtaget, holdes gaffelbolten for enden af åbningen fast, hvorefter justeringsbolten kan flytte håndtaget til den rette position.

10. Spænd møtrikken og kontramøtrikken (Figur 94).
11. Gentag denne procedure på den modsatte side af maskinen.

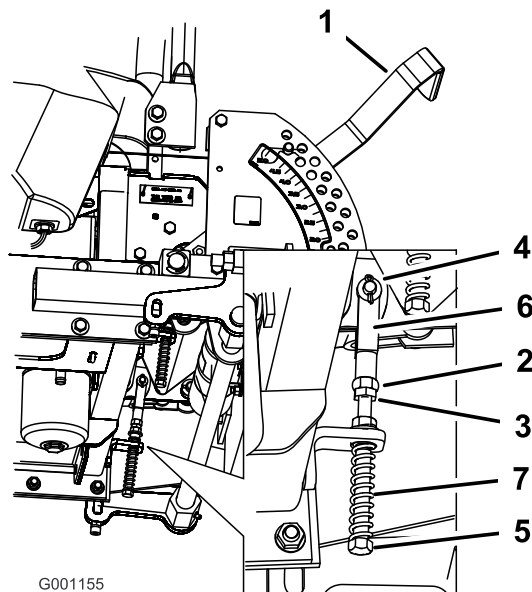

Figur 94

- | | |
|------------------------|-------------------|
| 1. Klippehøjdehåndtag | 5. Justeringsbolt |
| 2. Møtrik mod gaffel | 6. Gaffel |
| 3. Kontramøtrik | 7. Fjeder |
| 4. Gaffelbolt i åbning | |

Vedligeholdelse af hydrauliksystem

Hydrauliksystem – Sikkerhed

- Søg straks lægehjælp, hvis der sprøjtes væske ind under huden. Væske sprøjtet ind under huden skal fjernes kirurgisk inden for nogle få timer af en læge.
- Sørg for, at alle slanger og rør til hydraulikvæske er i god stand, og at alle hydrauliske forbindelser og fittings slutter tæt, før der sættes tryk på det hydrauliske system.
- Hold din krop og hænder væk fra splithulslækager eller dyser, der sprøjter højtrykshydraulikvæske ud.
- Brug pap eller papir til at finde eventuelle hydrauliklækager.
- Tag hele trykket af det hydrauliske system, før der udføres arbejde på det.

Hydraulikvæskespecifikationer

Hydraulikvæsketype: Toro® HYPR-OIL™
500-hydraulikvæske eller Mobil® 1 15W-50-væske

Vigtigt: Anvend den angivne væske. Hvis der bruges en anden olie, kan det beskadige hydrauliksystemet.

Hydrauliksystemets væskekapacitet: 3,9 l

Kontrol af hydraulikvæskestanden

Eftersynsinterval: Efter de første 8 timer

For hver 25 timer

Bemærk: Du kan kontrollere hydraulikvæsken, når væsken er varm eller kold. Pladen inden i tanken har to niveauer, afhængigt af om væsken er varm eller kold.

1. Parker maskinen på en plan overflade, udkobl kontakten til regulering af skæreknavene, og aktiver parkeringsbremsen.
2. Sluk for motoren, tag nøglen ud, og vent, til alle bevægelige dele er standset, før du forlader betjeningspositionen.
3. Rengør området rundt om hydrauliktankens påfyldningsstuds (Figur 95).

- Fjern hættten fra påfyldningsstudsden, og kontroller, om der er væske i beholderen (Figur 95).
- Hvis der ingen væske er, skal der hældes væske i beholderen, indtil den når op til kold-niveauet på pladen.
- Kør maskinen ved lav tomgangshastighed i 15 minutter for at lade evt. luft slippe ud af systemet og opvarme væsken. Se [Start af motoren i normalt vejr \(side 28\)](#).

Bemærk: Kontroller væskestanden, mens væsken er varm. Væsken skal befinde sig mellem varm- og kold-niveauet.

- Fyld om nødvendigt mere væske på hydrauliktanken.

Bemærk: Væskestanden skal nå op til toppen af varm-niveauet på pladen, når væsken er meget varm (Figur 95).

- Monter dækslet på påfyldningsstudsden.

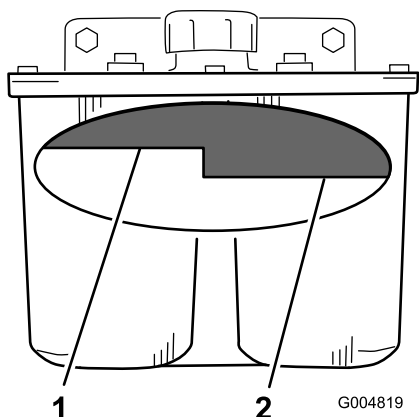

Figur 95

- Varm væskestand – fuld
- Kold væskestand – fuld

Udskiftning af hydraulikvæsken og -filteret

Eftersynsinterval: Efter de første 25 timer

For hver 250 timer—Udskift hydraulikfilteret og hydraulikvæsken, når der anvendes Mobil® 1-væske.

For hver 500 timer—Udskift hydraulikfilteret og hydraulikvæsken, når der anvendes Toro® HYPR-OIL™ 500-hydraulikvæske.

Brug et sommerfilter ved temperaturer over 0 °C.

Brug et vinterfilter ved temperaturer under 0 °C.

- Parker maskinen på en plan overflade, udkobl kontakten til regulering af skæreknivene, og aktiver parkeringsbremsen.
- Sluk for motoren, tag nøglen ud, og vent, til alle bevægelige dele er standset, før du forlader betjeningspositionen.

Vigtigt: Der må ikke monteres et oliefilter til biler, da dette kan medføre alvorlig beskadigelse af hydrauliksystemet.

- Stil et aftapningskar under filteret, fjern det gamle filter, og tør filteradapterpakningens overflade ren (Figur 96).

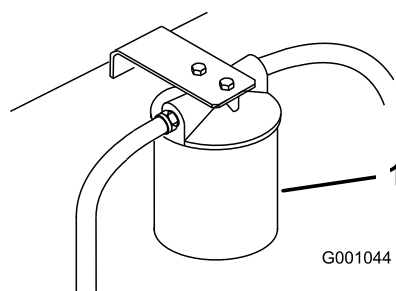

Figur 96

- Hydraulikfilter

- Fjern den højre hydraulikslange, der går ind i adapteren (Figur 97).
- Lad væsken løbe ud af systemet og ned i drænbakken.
- Monter højre hydraulikslange på adapteren (Figur 97).

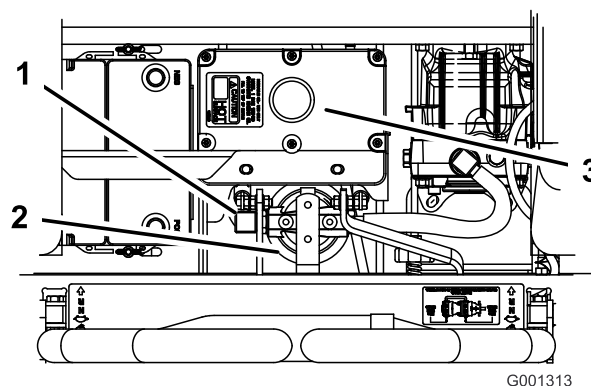

Figur 97

- Højre hydraulikslange
- Hydraulikfilter
- Hydrauliktank

- Påfør et tyndt lag på gummipakningen på det nye filter (Figur 97).
- Monter det nye hydraulikfilter på filteradapteren.

Bemærk: Stram ikke til.

9. Fyld hydrauliktanken med hydraulikvæske, indtil væsken flyder over filteret, og drej derefter væskefilteret med uret, indtil gummipakningen berører filteradapteren. Stram derefter filteret yderligere ½ omgang (Figur 97).
 10. Tør eventuel spildt væske op.
 11. Fyld væske på op til pladens niveau for kold væske i hydrauliktanken.
 12. Start motoren, og lad den køre i ca. to minutter for at lukke luft ud af systemet.
 13. Sluk motoren, og kontroller, om der er lækager.
- Bemærk:** Se [Udluftning af hydrauliksystemet \(side 70\)](#), hvis et eller begge hjul ikke vil køre.
14. Kontroller væskestanden, mens væsken er varm.

Bemærk: Væsken skal befinde sig mellem varm- og kold-niveauet.

15. Fyld om nødvendigt mere væske på hydrauliktanken.

Bemærk: Fyld ikke for meget på.

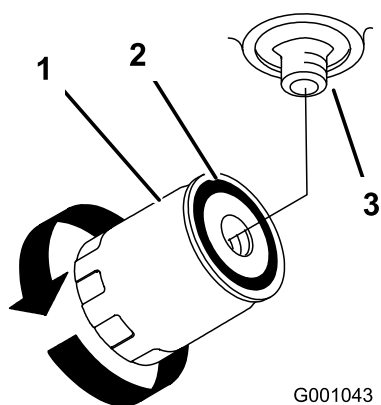

Figur 98

- | | |
|--------------------|------------|
| 1. Hydraulikfilter | 3. Adapter |
| 2. Pakning | |

Udluftning af hydrauliksystemet

Traktionssystemet er selvudluftende, men det kan dog være nødvendigt at udlufte systemet, hvis væsken skiftes, eller hvis der er blevet udført arbejde på systemet.

1. Løft maskinens bagende, så hjulene er fri af jorden, og understøt med donkrafte.
2. Start motoren, lad den køre ved lav tomgangshastighed, aktiver grebet og traktionen i den ene side, og drej hjulet med hånden.

3. Når hjulet begynder at dreje selv, skal traktionen holdes aktiveret, indtil hjulet kører jævnt (minimum to minutter).
4. Kontroller hydraulikvæskestanden, og fyld på efter behov for at opretholde det foreskrevne niveau.
5. Gentag denne procedure for det modsatte hjul.

Indstilling af hydraulikpumpens neutralposition

Bemærk: Juster håndtagets neutralposition først. Dette skal være korrekt, før nedenstående justering kan foretages.

Denne justering skal foretages, mens kørselshjulene drejer.

⚠ FARE

Mekaniske eller hydrauliske donkrafte kan svigte og forårsage alvorlige skader.

- Brug donkrafte til at understøtte maskinen.
- Brug ikke hydrauliske donkrafte.

⚠ ADVARSEL

Motoren skal køre, så du kan justere bevægelsehåndtaget. Enhver kontakt med bevægelige dele eller varme overflader kan forårsage personskade.

Hold hænder, fødder, ansigt, tøj og andre kropsdele væk fra roterende dele, lydporten og andre varme overflader.

1. Løft stellet, og klods maskinen op, så kørselshjulene kan dreje frit.
2. Afbryd det elektriske stik fra sædesikkerhedskontakten. Monter midlertidigt en kortslutningsledning mellem polerne i ledningsnetstikket.
3. Løsn sædet, og skub sædet fremad.
4. Løsn sædestangen, og vip sædet helt frem.

Indstilling af højre hydraulikpumpes neutralposition

1. Start motoren, indstil gashåndtaget, så motoren får halv gas, og deaktiver parkeringsbremsen. Se [Start af motoren i normalt vejr \(side 28\)](#).

Bemærk: Bevægelsehåndtaget skal være i neutral, når der foretages justeringer.

2. Juster pumpe­stangens længde ved at dreje grebet i den rigtige retning, indtil hjulet står stille eller kryber en smule i bakgear (Figur 99).
3. Flyt bevægelsehåndtaget fremad og bagud og derefter tilbage i neutral position.

Bemærk: Hjulet skal holde op med at dreje eller krybe en smule i bakgear.

4. Sæt gashåndtaget på FAST (hurtig).

Bemærk: Sørg for, at hjulet forbliver stoppet eller kryber en smule i bakgear. Juster, hvis det er nødvendigt.

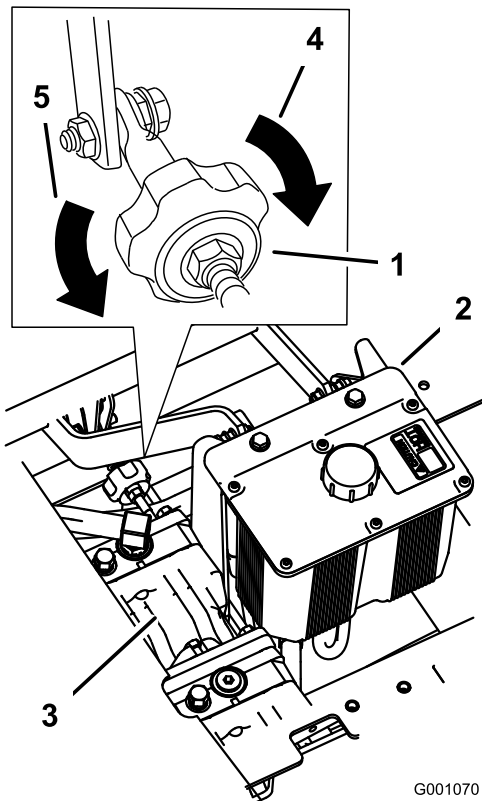

Figur 99

G001070

g001070

- | | |
|--------------------|--|
| 1. Springsgreb | 4. Drej denne vej for at spore til højre |
| 2. Hydrauliktank | 5. Drej denne vej for at spore til venstre |
| 3. Hydraulikpumper | |

Bemærk: Bevægelsehåndtaget skal være i neutral, når der foretages justeringer.

Bemærk: Den forreste møtrik på pumpe­stangen har venstre­gevind.

3. Juster pumpe­stangens længde ved at dreje dobbelt­møtrikkerne på pumpe­stangen i den relevante retning, indtil hjulet står stille eller kryber en smule i bakgear (Figur 100).
4. Flyt bevægelsehåndtaget fremad og bagud og derefter tilbage i neutral position. Hjulet skal holde op med at dreje eller krybe en smule i bakgear.
5. Sæt gashåndtaget på hurtig. Sørg for, at hjulet forbliver stoppet eller kryber en smule i bakgear. Juster, hvis det er nødvendigt.
6. Stram låsemøtrikkerne ved kugle­leddene (Figur 100).

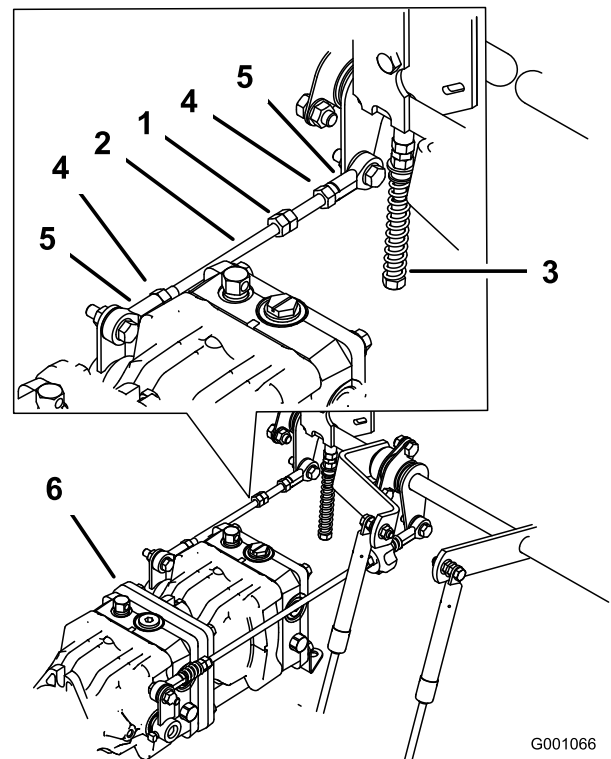

Figur 100

G001066

g001066

- | | |
|----------------------|---------------|
| 1. Dobbelt­møtrikker | 4. Låsemøtrik |
| 2. Pumpe­stang | 5. Kugle­led |
| 3. Justeringsbolt | 6. Pumper |

Indstilling af venstre hydraulikpumpes neutralposition

1. Løsn låsemøtrikkerne ved kugle­leddene på pumpe­styrestangen (Figur 100).
2. Start motoren, indstil gashåndtaget, så motoren får halv gas, og deaktiver parkeringsbremsen. Se [Start af motoren i normalt vejr \(side 28\)](#).

⚠ ADVARSEL

Det elektriske system udfører ikke en korrekt sikkerhedsafbrydelse, når kortslutningsledningen er monteret.

- Fjern kortslutningsledningen fra ledningsnetstikket, og sæt stikket i sædekontakten, når du har gennemført justeringen.
 - **Betjen aldrig denne maskine, når kortslutningsledningen er monteret, og sædekontakten omgås.**
7. Sluk maskinen, efter at begge pumper er indstillet i neutral position.
 8. Fjern kortslutningsledningen fra ledningsnetstikket, og sæt stikket i sædekontakten.
 9. Installer sædestangen, og sænk sædet på plads.
 10. Fjern støttebukkene.

Vedligeholdelse af plæneklipperskjoldet

Skæreknivssikkerhed

En slidt eller beskadiget skærekniv kan gå itu, og et stykke af den kan blive kastet mod dig eller omkringstående, hvilket kan forårsage alvorlige eller livsfarlige kvæstelser. Forsøg på at reparere en beskadiget skærekniv kan medføre annullering af produktets sikkerhedscertificering.

- Efterse jævnligt skæreknivene for slid og skader.
- Vær forsigtig, når du efterser knivene. Pak skæreknivene ind, eller bær handsker, og vær forsigtig når du efterser skæreknivene. Du må kun udskifte eller slibe skæreknivene. De må aldrig rettes ud eller svejses.
- På maskiner med mange skæreknive skal du være meget forsigtig, da én skæreknivs rotation kan få andre skæreknive til at rotere.

Serviceeftersyn af skæreknivene

For at sikre en god klippekvalitet skal skæreknivene holdes skarpe. Det kan være praktisk at have en eller flere ekstra skæreknive ved hånden i forbindelse med slibning og udskiftning.

Før besigtigelse eller eftersyn af skæreknivene

1. Parker maskinen på en plan overflade, udkobl kontakten til regulering af skæreknivene, og aktiver parkeringsbremsen.
2. Sluk for motoren, tag nøglen ud, og vent, til alle bevægelige dele er standset, før du forlader betjeningspositionen.

Eftersyn af skæreknivene

Eftersynsinterval: Hver anvendelse eller dagligt

1. Efterse skærekantene ([Figur 101](#)).
2. Hvis kanterne ikke er skarpe, eller hvis de har hakker, skal skæreknivene afmonteres og slibes. Se [Slibning af skæreknivene \(side 74\)](#).
3. Efterse skæreknivene, især det buede område.
4. Hvis skæreknivene er beskadiget eller slidt, eller hvis der er antydning af en revne i dette område, skal der straks monteres nye skæreknive ([Figur 101](#)).

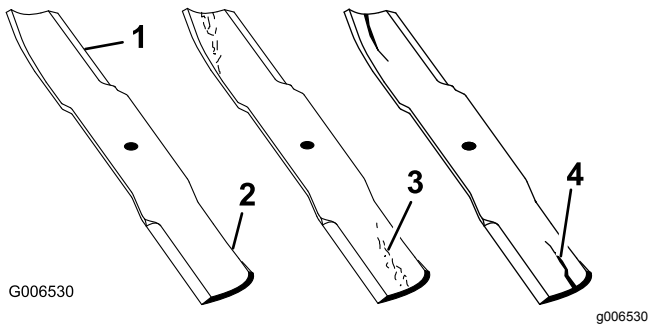

Figur 101

- | | |
|----------------|-------------------------------|
| 1. Skærekant | 3. Antydning af slitage/revne |
| 2. Buet område | 4. Revne |

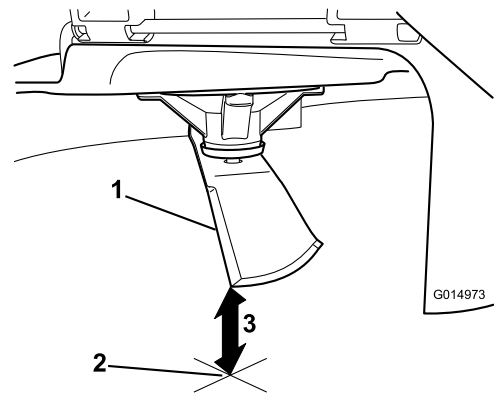

Figur 103

- | |
|--|
| 1. Skærekniv (i måleposition) |
| 2. Plan overflade |
| 3. Målt afstand mellem skærekniven og overfladen (A) |

g014973

Kontrol for bøjede skæreknive

Bemærk: Maskinen skal stå på en plan overflade, når følgende procedure udføres.

1. Hæv plæneklipperskjoldet til den højeste klippehøjde.
2. Bær tykt polstrede handsker eller anden tilstrækkelig håndbeskyttelse, drej langsomt skærekniven til en position, der gør det muligt for dig at måle afstanden mellem skærekanten og den plane flade, som maskinen befinder sig på (Figur 102).

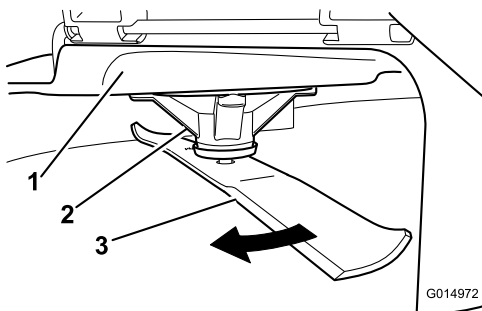

Figur 102

- | | |
|-----------------|--------------|
| 1. Klippeskjold | 3. Skærekniv |
| 2. Spindelhus | |

g014972

4. Drej samme skærekniv 180 grader, så den modsatte skærekant nu befinder sig i samme position (Figur 104).

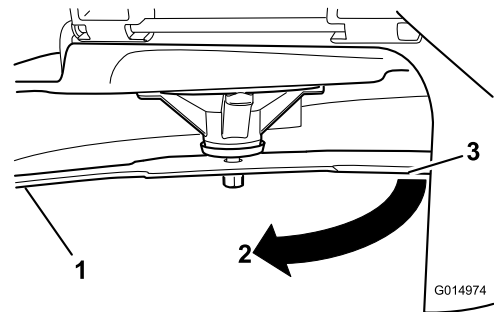

Figur 104

- | |
|---|
| 1. Skærekniv (tidligere målte side) |
| 2. Måleposition (tidligere anvendt) |
| 3. Modsatte side af skærekniven, som flyttes til målepositionen |

g014974

5. Mål fra spidsen af skærekniven til den plane overflade (Figur 105).

Bemærk: Forskellen bør ikke være større end 3 mm.

3. Mål fra spidsen af skærekniven til den plane overflade (Figur 103).

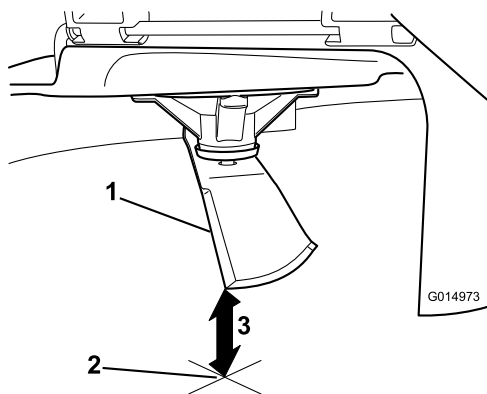

Figur 105

1. Modsatte skærekant (i måleposition)
2. Plan overflade
3. Anden målte afstand mellem skærekniven og overfladen (B)

A. Hvis forskellen mellem A og B er større end 3 mm, udskiftes skærekniven med en ny skærekniv. Se [Afmontage af skæreknivene \(side 74\)](#) og [Montering af skæreknivene \(side 75\)](#).

Bemærk: Hvis en bøjet skærekniv udskiftes med en ny skærekniv, og forskellen stadig er over 3 mm, er knivspindlen muligvis bøjet. Kontakt en autoriseret serviceforhandler med henblik på eftersyn.

B. Hvis forskellen er inden for det tilladte, skal du gå videre til næste skærekniv.

6. Gentag proceduren på hver skærekniv.

Afmontage af skæreknivene

Udskift skæreknivene, hvis de rammer et solidt objekt, eller hvis skærekniven er ude af balance eller bøjet.

1. Anbring en skruenøgle på spindelakslens flade, eller hold skæreknivens ende med en klud eller en tyk polstret handske.
2. Fjern skæreknivsbolt, bøsningen og skærekniven fra spindelakslen ([Figur 106](#)).

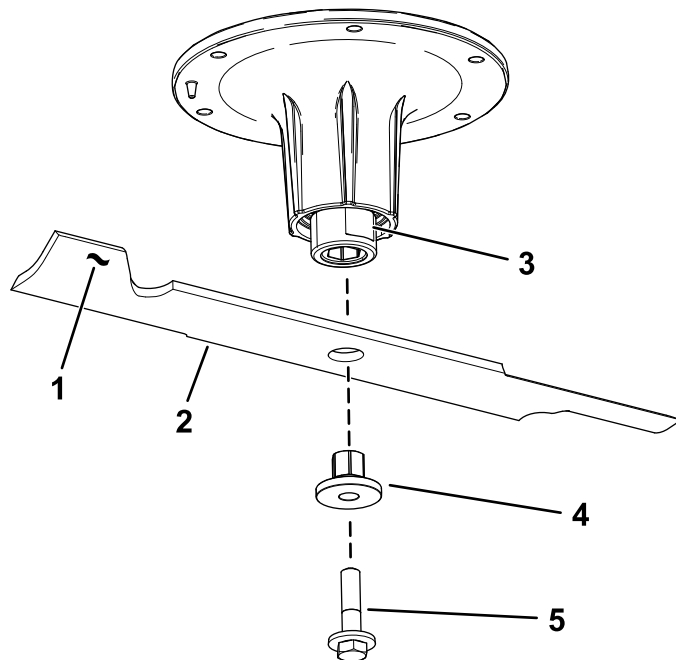

Figur 106

1. Knivens sejl
2. Skærekniv
3. Spindelakslens flade
4. Bøsning
5. Skæreknivsbolt

Slibning af skæreknivene

1. Anvend en fil til at slibe begge ender af skærekniven ([Figur 107](#)).

Bemærk: Bevar den oprindelige vinkel.

Bemærk: Skærekniven bevarer balancen, hvis der fjernes den samme mængde materiale på begge skærekanter.

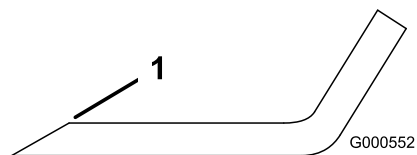

Figur 107

1. Slib i den oprindelige vinkel.
2. Kontroller knivens balance ved at placere den på en afbalanceringsenhed ([Figur 108](#)).

Bemærk: Hvis skærekniven forbliver i en vandret position, er kniven afbalanceret og kan benyttes.

Bemærk: Hvis kniven ikke er afbalanceret, skal der slibes lidt mere metal af sejlområdet ([Figur 107](#)).

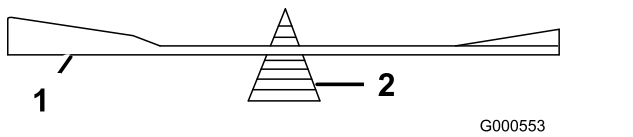

Figur 108

1. Skærekniv
2. Afbalanceringsenhed

3. Gentag denne procedure, indtil skæreknivene er afbalanceret.

Montering af skæreknivene

1. Monter bøsningen gennem skæreknivene med bøsningens flange på skæreknivens underside (græsside) (Figur 109).

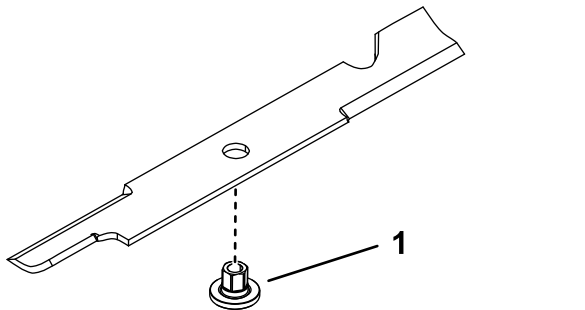

Figur 109

1. Bøsning

2. Monter bøsningen og skæreknivene på spindelakslens (Figur 110).

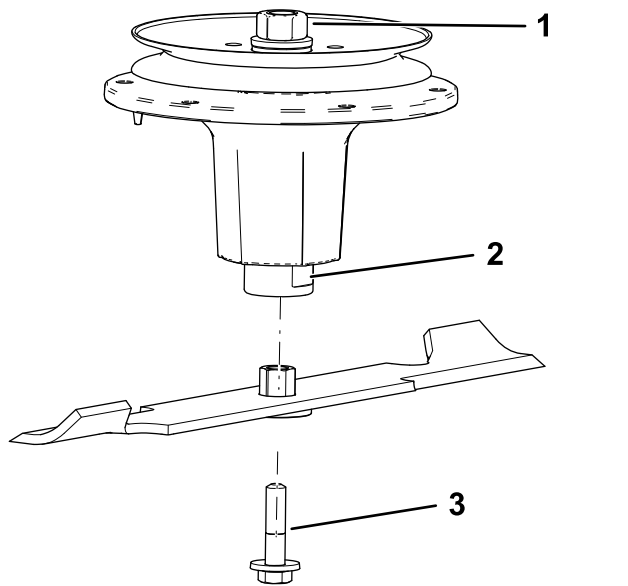

Figur 110

1. Øverste spindelmøtrik
2. Spindelakslens flade
3. Skæreknivsbolt

3. Påfør kobberbaseret smøremiddel eller smørefedt på gevindene på skæreknivsbolten efter behov for at forhindre, at den sidder fast. Monter skæreknivsbolten fingerstramt.
4. Anbring en skruenøgle på spindelakslens flade, og tilspænd skæreknivsbolten til et moment på 75 til 81 Nm.

Nivellering af plæneklipperskjoldet i tre positioner

Vigtigt: Det er kun nødvendigt med tre målepositioner for at nivellere plæneklipperen.

Klargøring af maskinen

1. Parker maskinen på en plan overflade, udkobl kontakten til regulering af skæreknivene, og aktiver parkeringsbremsen.
2. Sluk for motoren, tag nøglen ud, og vent, til alle bevægelige dele er standset, før du forlader betjeningspositionen.
3. Kontroller dæktrykket i dækkene. Juster om nødvendigt trykket til 0,9 bar.
4. Sænk plæneklipperen til en klippehøjdeposition på 76 mm.
5. Efterse de fire kæder.

Bemærk: Kæderne skal have spændkraft.

Bemærk: Bagkæderne skal justeres til toppen af åbningen, hvor de er fastgjort på plæneklipperskjoldet.

- Hvis en bagkæde er løs, skal den forreste støttearm sænkes (løsnes) på samme side. Se [Justering af plæneklipperskjoldets hældning på langs \(side 76\)](#).
- Hvis en forkæde er løs, skal den forreste støttearm hæves (strammes) for den pågældende kæde. Se [Justering af plæneklipperskjoldets hældning på langs \(side 76\)](#).

Nivellering af plæneklipperskjoldet fra side til side

1. Placer højre skærekniv side til side (Figur 111).

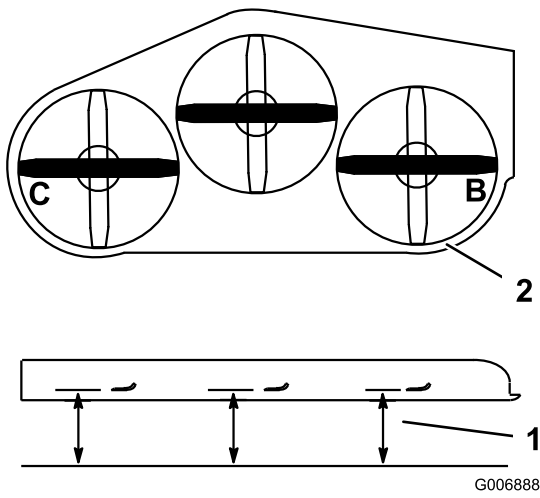

Figur 111

1. Mål her fra kniv til hård overflade
2. Mål ved B og C
3. Mål den højre kniv ved punktet **B** fra en plan overflade til knivspidsens skarpe kant (Figur 111).
4. Noter dette mål. Dette mål skal være 80 til 83 mm.
5. Mål den venstre kniv ved punktet **C** (Figur 111) fra en plan overflade til knivspidsens skarpe kant.
6. Noter dette mål. Dette mål skal være 80 til 83 mm.
7. Hvis målingerne ved position **B** eller **C** ikke er korrekte, skal du løsne den bolt, som fastgør bagkæden på den bageste støttearm (Figur 112).

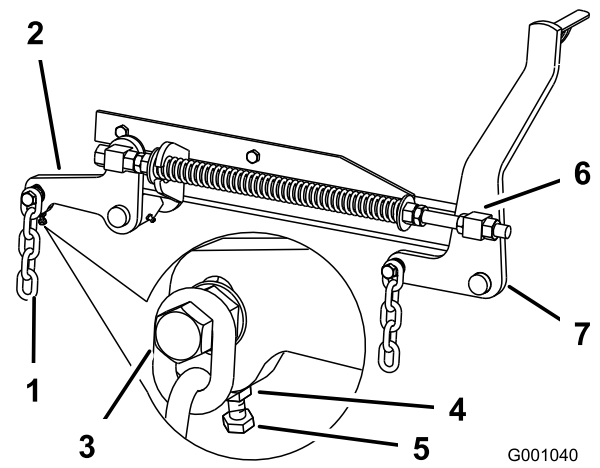

Figur 112

1. Bageste kæde
2. Bageste støttearm
3. Bolt
4. Kontramøtrik
5. Justeringsbolt
6. Forreste drejeled
7. Forreste støttearm
8. Løsn kontramøtrikken under den bageste støttearm, og juster justeringsbolten for at opnå et mål på 80 til 83 mm. Se Figur 112.
9. Tilspænd kontramøtrikken under den bageste støttearm, og tilspænd bolten, som holder kæden fast på den bageste støttearm.
10. Juster den modsatte side om nødvendigt.

Justering af plæneklipperskjoldets hældning på langs

1. Placer højre kniv på langs (Figur 113).

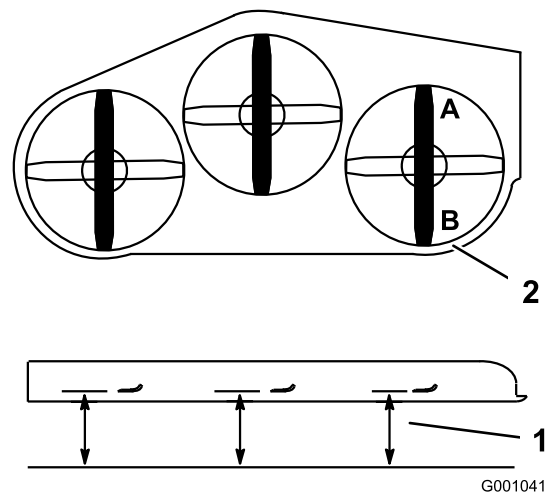

Figur 113

1. Mål her fra kniv til hård overflade
2. Mål ved A og B

2. Mål den højre kniv ved punktet **A** fra en plan overflade til knivspidsens skarpe kant (Figur 113).
3. Noter dette mål.
4. Mål den højre kniv ved punktet **B** fra en plan overflade til knivspidsens skarpe kant (Figur 113).
5. Noter dette mål.
6. Plæneklipperens skærekniv skal være 6 til 10 mm lavere ved punkt **A** end ved punkt **B** (Figur 113). Hvis det ikke er korrekt, skal du gøre følgende:

Bemærk: Juster begge de forreste drejeled med samme afstand for at bevare ligelig kædespænding.

7. Løsn de forreste drejeleds kontramøtrikker ved forenden af højre og venstre drejeled, ca. 13 mm (Figur 112).
8. Juster løftemøtrikkerne på maskinens venstre og højre side for at få en måling, der er 6 til 10 mm lavere forrest ved **A** end bagest ved **B** (Figur 112).
9. Tilspænd begge drejeleds kontramøtrikker mod det forreste drejeled for at låse højden.
10. Kontroller, at spændingen er lige stor på kæderne, og juster igen om nødvendigt.

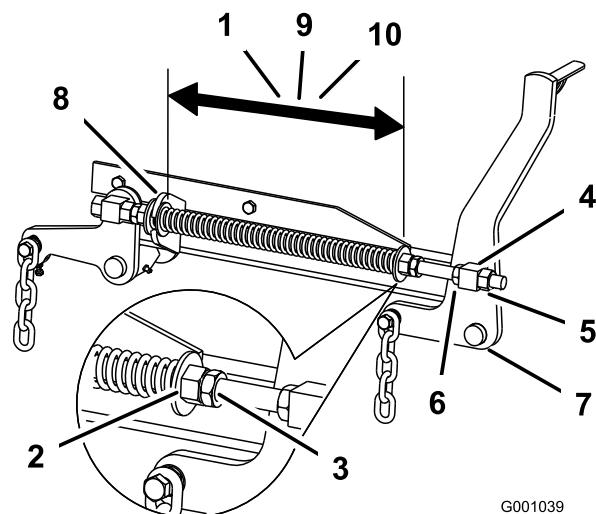

G001039

g002479

Figur 114

- | | |
|---|--|
| 1. 28,2 cm mellem de store spændeskiver til plæneklipperskjolde på 132 cm | 6. Løftemøtrik |
| 2. Forreste møtrik | 7. Forreste støtteam |
| 3. Fjederens kontramøtrikker | 8. Stor spændeskive |
| 4. Forreste drejeled | 9. 26,7 cm mellem de store spændeskiver til plæneklipperskjolde på 152 cm |
| 5. Drejeledets kontramøtrik | 10. 29,2 cm mellem de store spændeskiver til plæneklipperskjolde på 183 cm |

Justering af trykfjederen

1. Hæv plæneklipperskjoldets løftehåndtag til transportpositionen.
2. Kontroller afstanden mellem de 2 store spændeskiver. Den skal være 28,2 cm for plæneklipperskjolde på 132 cm, 26,7 cm for plæneklipperskjolde på 152 cm eller 29,2 cm for plæneklipperskjolde på 183 cm (Figur 114).

3. Juster denne afstand ved at løsne fjederkontramøtrikken og dreje møtrikken foran hver fjeder (Figur 114).

Bemærk: Drej møtrikkerne med uret for at afkorte fjederen, og drej mod uret for at øge fjederlængden.

4. Lås møtrikken på plads ved at spænde fjederkontramøtrikken (Figur 114).

Udskiftning af græsdeflektoren

Kun maskiner med sideudkast

⚠ ADVARSEL

En utildækket udblæsningsåbning kan resultere i, at maskinen udkaster genstande mod dig eller omkringstående, hvilket kan medføre alvorlig personskade. Der kan også opstå kontakt med skærekniiven.

- **Betjen aldrig maskinen uden at have monteret en dækplade, en kværnafskærmning eller en græssliske og et græsfang.**
- **Sørg for, at græsdeflektoren er i sænket position.**

1. Fjern låsemøtrikken, boltene, fjederen og afstandsbøsningen, som fastholder græsdeflektoren til akselbeslagene (Figur 115).
2. Fjern den beskadigede eller slidte græsdeflektor.
3. Placer afstandsklodsene og fjederen på græsdeflektoren. Placer fjederens L-formede ende bag skjoldets kant.

Bemærk: Sørg for, at fjederens L-formede ende monteres bag skjoldets kant, før boltene monteres som vist i Figur 115

4. Montering af bolt og møtrik.
5. Placer fjederens J-formede ende omkring græsdeflektoren (Figur 115).

Vigtigt: Græsdeflektoren skal kunne sænkes på plads. Løft deflektoren op for at kontrollere, at den kan sænkes helt ned.

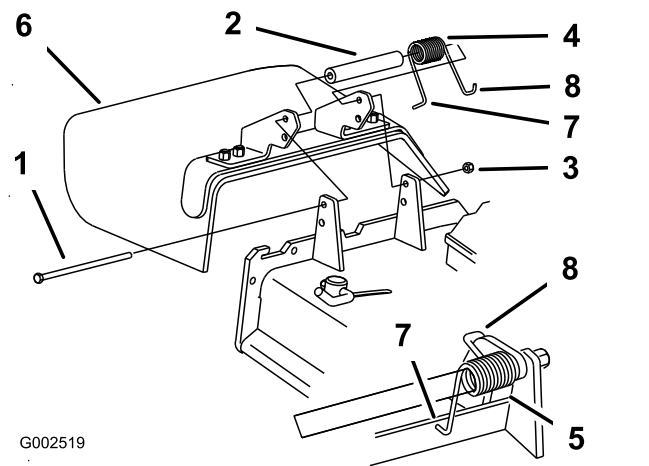

Figur 115

- | | |
|--------------------|--|
| 1. Bolt | 5. Fjeder monteret |
| 2. Afstandsbøsning | 6. Græsdeflektor |
| 3. Låsemøtrik | 7. Fjederens L-formede ende placeres bag skjoldets kant før montering af boltene |
| 4. Fjeder | 8. Fjederens J-formede ende |

Rengøring

Rengøring under plæneklipperskjoldet

Eftersynsinterval: Hver anvendelse eller dagligt

1. Parker maskinen på en plan flade, udkobl kontakten til regulering af skæreknivene (kraftudtag), og aktiver parkeringsbremsen.
2. Sluk for motoren, tag nøglen ud, og vent, til alle bevægelige dele er standset, før du forlader betjeningspositionen.
3. Hæv plæneklipperskjoldet til positionen TRANSPORT.

Bortskaffelse af affald

Motorolie, batterier, hydraulikvæske og motorkøler væske forurener miljøet. Bortskaf dem i henhold til den lokale gældende lovgivning.

Opbevaring

Sikkerhed i forbindelse med opbevaring

- Sluk for motoren, tag nøglen ud, vent, til alle bevægelige dele er standset, og lad motoren køle af, inden den stilles til opbevaring.
- Opbevar ikke maskinen eller brændstof i nærheden af åben ild, og tøm ikke brændstoftanken indendørs.
- Tag nøglen ud, og opbevar den et sikkert sted, der er utilgængeligt for børn.

Rengøring og opbevaring

1. Udkobl kontakten til regulering af skæreknivene (kraftudtaget), aktiver parkeringsbremsen, drej tændingsnøglen til positionen OFF (fra), og tag nøglen ud.
2. Fjern afklippet græs og snavs fra alle maskinens ydre dele, særligt motoren og det hydrauliske system. Fjern snavs og avner fra motorens køleribber og blæserhuset.

Vigtigt: Du kan vaske maskinen med et mildt rengøringsmiddel og vand. Udsæt ikke maskinen for højtryksrensning. Undgå overdreven brug af vand, særligt i nærheden af kontrolpanelet, motoren og hydraulikpumperne.

3. Kontroller, om bremsen virker. Se [Vedligeholdelse af bremser \(side 62\)](#).
Udfør serviceeftersyn af luftfilteret. Se [Eftersyn af luftfilteret \(side 47\)](#).
Smør maskinen. Se [Smøring \(side 44\)](#).
 4. Skift krumtaphusolien. Se [Serviceeftersyn af motorolien \(side 48\)](#).
Kontroller dæktrykket. Se [Kontrol af dæktrykket \(side 57\)](#).
Skift hydraulikfilteret. Se [Udskiftning af hydraulikvæsken og -filteret \(side 69\)](#).
Oplad batteriet. Se [Opladning af batteriet \(side 55\)](#).
Skrab enhver større ophobning af græs og snavs af plæneklipperens underside, og vask derefter plæneklipperen med en haveslange.
- Bemærk:** Kør maskinen med kontakten til regulering af skæreknivene (kraftudtag) indkoblet og motoren ved høj tomgangshastighed i to til fem minutter efter vask.
5. Kontroller skæreknivenes tilstand. Se [Eftersyn af skæreknivene \(side 72\)](#).

Klargør maskinen til opbevaring, hvis den ikke skal bruges i mere end 30 dage. Klargør maskinen til opbevaring på følgende måde.

- A. Lad motoren køre i 5 minutter for at fordele brændstoffet i brændstofsyste­met.
- B. Sluk for motoren, lad den køle af, og dræn brændstoftanken. Se [Serviceeftersyn af brændstoftanken \(side 54\)](#).

Bemærk: Start motoren, og lad den køre, indtil den slår fra.

- C. Brændstof skal bortskaffes på forsvarlig vis. Det kan genbruges i overensstemmelse med gældende retningslinjer.

Vigtigt: Opbevar ikke brændstof med stabilisator længere tid end anbefalet af brændstofstabilisatorens producent.

6. Kontroller og stram alle bolte, møtrikker og skruer. Reparer eller udskift alle beskadigede dele.
7. Mal alle ridsede eller blotlagte metaloverflader. Maling kan købes hos en autoriseret serviceforhandler.
8. Opbevar maskinen i en ren, tør garage eller på et passende sted. Tag nøglen ud af tændingen, og opbevar den utilgængeligt for børn og andre uautoriserede brugere. Tildæk maskinen for at beskytte den og holde den ren.

Fejlfinding

Problem	Mulig årsag	Afhjælpning
Starteren tørner ikke.	<ol style="list-style-type: none"> 1. Kontakten til regulering af skærekni ve er indkoblet. 2. Parkeringsbremsen er deaktiveret. 3. Bevægelseshåndtagene er ikke placeret i den NEUTRALE LÅSEPOSITION. 4. Du sidder ikke i førersædet. 5. Batteriet er fladt. 6. De elektriske forbindelser er rustne eller løse. 7. Der er sprunget en sikring. 8. Et relæ eller en kontakt er beskadiget. 	<ol style="list-style-type: none"> 1. Deaktiver kontakten til regulering af skærekni ve. 2. Aktiver parkeringsbremsen. 3. Flyt bevægelseshåndtagene udad til positionen NEUTRAL-LOCK (neutral låseposition). 4. Tag plads i førersædet. 5. Oplad batteriet. 6. Kontroller, om de elektriske tilslutninger har forbindelse. 7. Udskift sikringen. 8. Kontakt en autoriseret serviceforhandler.
Motoren starter ikke, er svær at starte eller sætter ud.	<ol style="list-style-type: none"> 1. Brændstoftanken er tom. 2. Brændstofafbryderventilen er lukket. 3. Oliestanden i krumtaphuset er lav. 4. Gashåndtaget er ikke i den korrekte position. 5. Der er snavs i brændstoffilteret. 6. Der er snavs, vand eller gammelt brændstof i brændstofsyste met. 7. Luffilteret er snavset. 8. Sædekontakten fungerer ikke korrekt. 9. De elektriske forbindelser er korroderede, løse eller defekte. <p>1 Relæet eller kontakten er itu. 0.</p>	<ol style="list-style-type: none"> 1. Fyld brændstoftanken op. 2. Åbn brændstofafbryderventilen. 3. Fyld olie på krumtaphuset. 4. Sørg for, at gashåndtaget er placeret midt mellem positionerne SLOW (langsom) og FAST (hurtig). 5. Udskiftning af brændstoffilteret. 6. Kontakt en autoriseret serviceforhandler. 7. Rens eller udskift luffilterindsatsen. 8. Kontroller sædekontaktlampen. Udskift om nødvendigt sædet. 9. Kontroller, om de elektriske tilslutninger har forbindelse. Rengør tilslutningsklemmerne omhyggeligt med et rengøringsmiddel til elektriske kontakter, påfør dielektrisk fedt, og tilslut dem. <p>1 Kontakt en autoriseret 0. serviceforhandler.</p>
Motoren mister kraft.	<ol style="list-style-type: none"> 1. Motorbelastningen er for stor. 2. Luffilteret er snavset. 3. Oliestanden i krumtaphuset er lav. 4. Køleribberne og luftkanalerne over motoren er tilstoppede. 5. Udluftningshullet i brændstof-tankdækslet er tilstoppet. 6. Der er snavs i brændstoffilteret. 7. Der er snavs, vand eller gammelt brændstof i brændstofsyste met. 	<ol style="list-style-type: none"> 1. Sænk kørehastigheden. 2. Rens luffilterindsatsen. 3. Fyld olie på krumtaphuset. 4. Fjern snavs og lignende fra køleribberne og luftkanalerne. 5. Rens, eller udskift brændstof-tankdækslet. 6. Udskift brændstoffilteret. 7. Kontakt en autoriseret serviceforhandler.
Motoren overopheder.	<ol style="list-style-type: none"> 1. Motorbelastningen er for stor. 2. Oliestanden i krumtaphuset er lav. 3. Køleribberne og luftkanalerne under motorens blæserhus er tilstoppede. 4. Luffilteret er snavset. 5. Der er snavs, vand eller gammelt brændstof i brændstofsyste met. 	<ol style="list-style-type: none"> 1. Sænk kørehastigheden. 2. Fyld olie på krumtaphuset. 3. Fjern snavs og lignende fra køleribberne og luftkanalerne. 4. Rens eller udskift luffilterindsatsen. 5. Kontakt en autoriseret forhandler.
Maskinen trækker til venstre eller højre (med bevægelseshåndtagene helt fremad).	<ol style="list-style-type: none"> 1. Sporingen skal justeres 2. Dæktrykket i drivdækkene er ikke korrekt. 	<ol style="list-style-type: none"> 1. Juster sporingen. 2. Juster dæktrykket på drivdækkene.

Problem	Mulig årsag	Afhjælpning
Maskinen kører ikke.	<ol style="list-style-type: none"> 1. Omløbsventilerne lukker ikke tæt. 2. Pumperemmen er slidt, løs eller sprunget. 3. Pumperemmen er hoppet af en remskive. 4. Styrefjederen er gået itu eller mangler. 5. Hydraulikvæskestanden er lav eller for varm. 	<ol style="list-style-type: none"> 1. Stram omløbsventilerne. 2. Udskift remmen. 3. Udskift remmen. 4. Sæt fjederen på igen. 5. Fyld hydraulikvæske på beholderne, eller lad væsken køle af.
Maskinen vibrerer unormalt.	<ol style="list-style-type: none"> 1. Skærekni(e) er bøjede eller ude af balance. 2. Skærekni(e)s monteringsbolt er løs. 3. Motorens monteringsbolte er løse. 4. Der er en løs motorremskive, styremaskine, eller en af skærekni(e)s remskiver er løs. 5. Motorremskiven er beskadiget. 6. Skæreknivspindlen er bøjet. 7. Motorophænget sidder løst eller er slidt. 	<ol style="list-style-type: none"> 1. Monter en eller flere nye skærekni(e). 2. Tilspænd skærekni(e)s monteringsbolt. 3. Tilspænd motorens monteringsbolte. 4. Tilspænd den løse remskive. 5. Kontakt en autoriseret serviceforhandler. 6. Kontakt en autoriseret forhandler. 7. Kontakt en autoriseret serviceforhandler.
Klippehøjden er ujævn.	<ol style="list-style-type: none"> 1. Skærekni(e)/-knivene er ikke skarp(e). 2. Skærekni(e)/-knivene er bøjet/-ede. 3. Plæneklipperen er ikke nivelleret. 4. En antiskalperingsrulle (hvis relevant) er ikke indstillet korrekt. 5. Undersiden af plæneklipperskjoldet er snavset. 6. Dæktrykket er ikke korrekt. 7. En knivspindel er bøjet. 	<ol style="list-style-type: none"> 1. Slib kniv(e)/knivene. 2. Monter en eller flere nye skærekni(e). 3. Niveller plæneklipperen på tværs og på langs. 4. Juster antiskalperingshjulets højde. 5. Rengør undersiden af plæneklipperskjoldet. 6. Tilpas dæktrykket. 7. Kontakt en autoriseret forhandler.
Knivene roterer ikke.	<ol style="list-style-type: none"> 1. Plæneklipperskjoldets rem er beskadiget, slidt, løst eller itu. 2. Plæneklipperskjoldets rem er hoppet af remskiven. 3. Pumpens drivrem er slidt, løs eller sprunget. 4. Styrefjederen er gået itu eller mangler. 	<ol style="list-style-type: none"> 1. Monter en ny plæneklipperskjoldrem. 2. Monter plæneklipperremmen på skjoldets remskive, og kontroller, at styremaskinen, styrearmen og fjederen er placeret korrekt og fungerer. 3. Kontroller remspændingen, eller monter en ny rem. 4. Sæt fjederen på igen.

EEA/UK-erklæring om beskyttelse af privatlivets fred

Toros brug af dine personlige oplysninger

The Toro Company ("Toro") respekterer dit privatliv. Når du køber vores produkter, indsamler vi visse oplysninger om dig, enten direkte fra dig eller igennem din lokale Toro-virksomhed eller -forhandler. Toro bruger disse oplysninger til at opfylde kontraktmæssige forpligtelser – såsom til at registrere din garanti, behandle dit garantikrav eller kontakte dig i tilfælde af en produkttilbagekaldelse – og til lovlige forretningsformål – såsom til at måle kundetilfredshed, forbedre vores produkter eller give dig produktoplysninger, som kan være interessante for dig. Toro kan dele dine oplysninger med vores datterselskaber, søsterselskaber, forhandlere eller andre forretningspartnere i forbindelse med disse aktiviteter. Vi kan også videregive personlige oplysninger, når loven kræver det eller i forbindelse med salg, køb eller fusion af virksomheder. Vi sælger aldrig dine personlige oplysninger til andre virksomheder med henblik på markedsføring.

Opbevaring af dine personlige oplysninger

Toro opbevarer dine personlige oplysninger så længe, det er relevant for ovenstående formål og i overensstemmelse med lovmæssige krav. Yderligere oplysninger om gældende opbevaringsperioder fås ved at kontakte legal@toro.com.

Toros forpligtelse i forbindelse med sikkerhed

Dine personlige oplysninger kan blive behandlet i USA eller et andet land, der har en mindre restriktiv databeskyttelseslovgivning end i dit bopælsland. Når vi sender dine oplysninger ud af dit bopælsland, træffer vi lovmæssigt påkrævede foranstaltninger for at sikre, at passende sikkerhedsforanstaltninger er på plads, så dine oplysninger beskyttes og behandles sikkert.

Adgang og rettelser

Du kan have ret til at rette eller gennemgå dine personlige oplysninger eller gøre indsigelse mod eller begrænse behandlingen af dine data. For at gøre det skal du kontakte os pr. e-mail på legal@toro.com. Hvis du har spørgsmål til den måde, Toro har håndteret dine oplysninger på, opfordrer vi dig til at rette dem direkte til os. Bemærk, at personer bosiddende i Europa har ret til klage til deres datatilsynsmyndighed.