



Count on it.

Руководство оператора

Газонокосилка GrandStand® с режущим блоком 91 см TURBO FORCE® с задним выбросом

Номер модели 74540TE—Заводской номер 40000000 и до

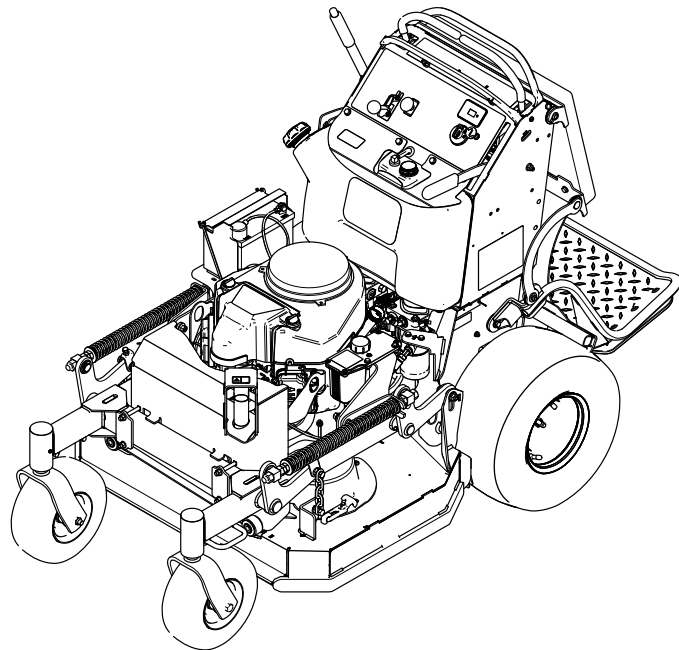

Данное изделие удовлетворяет всем соответствующим европейским директивам; подробные сведения содержатся в документе «Декларация соответствия» на каждое отдельное изделие.

См. информацию производителя двигателя, прилагаемую к машине.

Введение

Данная газонокосилка с плосковращательными ножами и платформой для оператора предназначена для использования профессиональными наемными операторами. Она предназначена в основном для стрижки травы на ухоженных зеленых территориях жилых и коммерческих объектов. Использование этого изделия не по прямому назначению может быть опасным для пользователя и находящихся рядом людей.

Внимательно изучите данное руководство, чтобы знать, как правильно использовать и обслуживать машину, не допуская ее повреждения и травмирования персонала. Вы несете ответственность за правильное и безопасное использование машины.

Посетите www.Toro.com для получения дополнительной информации, в том числе рекомендаций по технике безопасности, обучающих материалов, информации о вспомогательных приспособлениях, для помощи в поисках дилера или для регистрации изделия.

Для выполнения технического обслуживания, приобретения оригинальных запчастей Toro или получения дополнительной информации обращайтесь в сервисный центр официального дилера или в отдел технического обслуживания компании Toro. Не забудьте при этом указать модель и серийный номер изделия. На [Рисунок 1](#) показано расположение номера модели и серийного номера. Запишите номера в предусмотренном для этого месте.

Внимание: С помощью мобильного устройства вы можете отсканировать QR-код на табличке с серийным номером (при наличии), чтобы получить информацию по гарантии и запчастям, а также другие сведения об изделии.



Рисунок 1

1. Расположение номера модели и серийного номера

Номер модели _____

Заводской номер _____

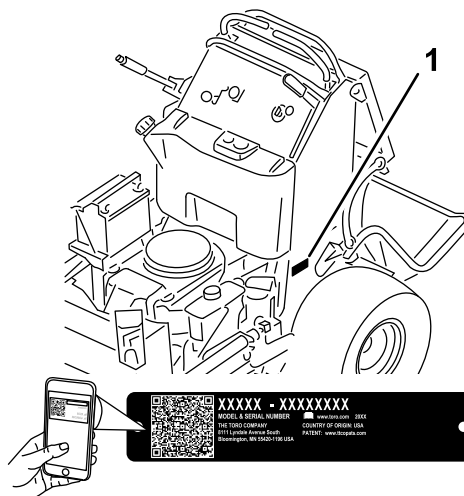
В настоящем руководстве приведены потенциальные опасности и рекомендации по их предотвращению, обозначенные символом ([Рисунок 2](#)), который предупреждает об опасности серьезного травмирования или гибели в случае несоблюдения пользователем рекомендуемых мер безопасности.



Рисунок 2

1. Символ предупреждения об опасности

Для выделения информации в данном руководстве используются два слова. **Внимание** — привлекает внимание к специальной информации, относящейся к механической части машины, и **Примечание** — выделяет общую информацию, требующую специального внимания.

Содержание

Техника безопасности	4	Смазывание осей поворота передних поворотных колес.....	32
Общие правила техники безопасности.....	4	Смазывание ступиц поворотных колес	33
Наклейки с правилами техники безопасности и инструкциями	5	Техническое обслуживание двигателя	34
Знакомство с изделием	9	Правила техники безопасности при обслуживании двигателя	34
Органы управления	9	Обслуживание воздухоочистителя	34
Технические характеристики	10	Обслуживание моторного масла	35
Навесное оборудование и приспособления.....	11	Обслуживание свечи (свечей) зажигания	37
До эксплуатации	11	Проверка искрогасителя	38
Правила техники безопасности при подготовке машины к работе	11	Техническое обслуживание топливной системы	39
Заправка топливом.....	12	Опорожнение топливного бака	39
Ежедневное техобслуживание.....	13	Замена топливного фильтра	40
Обкатка новой машины	13	Техническое обслуживание электрической системы	41
Использование системы защитных блокировок.....	13	Правила техники безопасности при работе с электрической системой	41
В процессе эксплуатации	14	Обслуживание аккумулятора	41
Правила техники безопасности во время работы	14	Обслуживание предохранителей	42
Использование стояночного тормоза	16	Техническое обслуживание приводной системы	43
Управление ВОМ	16	Регулирование тяги	43
Управление дроссельной заслонкой	17	Регулировка бесконтактного переключателя	44
Управление воздушной заслонкой	17	Проверка давления воздуха в шинах.....	45
Управление выключателем зажигания.....	18	Регулировка подшипника поворотного колеса	45
Пуск двигателя	18	Регулировка электрической муфты	46
Останов двигателя.....	19	Техническое обслуживание системы охлаждения	47
Управление платформой	19	Очистка воздухозаборной сетки двигателя	47
Движение вперед или назад.....	20	Очистка системы охлаждения	47
Регулировка высоты скашивания	21	Техническое обслуживание тормозов	48
Использование грузов	22	Проверка стояночного тормоза.....	48
После эксплуатации	22	Проверка зазора тормоза	48
Правила техники безопасности после работы с машиной.....	22	Регулировка тормозов	48
Использование клапана отключения подачи топлива.....	23	Техническое обслуживание ремней	49
Толкание машины	23	Проверка ремней	49
Транспортировка машины.....	24	Замена ремня деки газонокосилки.....	49
Техническое обслуживание	26	Замена ремня привода насоса.....	50
Техника безопасности при обслуживании.....	26	Техническое обслуживание органов управления	51
Рекомендуемый график(и) технического обслуживания	27	Регулировка правого рычага управления движением.....	51
Действия перед техническим обслуживанием	29	Регулировка нейтрального положения рычагов управления движением	52
Подъем газонокосилки для доступа к ее нижней стороне	29	Техническое обслуживание гидравлической системы	53
Отсоединение опоры для доступа к задней части машины	30	Правила техники безопасности при работе с гидравлической системой	53
Снятие крышек ремней	31	Характеристики гидравлической системы	53
Снятие ограждений деки	31	Проверка гидравлической жидкости.....	53
Смазка	32	Замена гидравлической жидкости	54
Смазка машины	32		

Техника безопасности

Данная машина спроектирована с учетом требований стандарта EN ISO 5395.

Общие правила техники безопасности

Данное изделие может привести к травматической ампутации конечностей, а также к травмированию отброшенными предметами. Во избежание тяжелых травм всегда соблюдайте все правила техники безопасности.

- Перед запуском двигателя прочтите и усвойте содержание настоящего *Руководства оператора*.
- Не помещайте руки и ноги рядом с движущимися компонентами машины.
- Не эксплуатируйте данную машину без установленных на ней исправных ограждений и других защитных устройств.
- Держитесь на достаточном расстоянии от отверстия выброса материала.
- Не допускайте посторонних лиц и детей в рабочую зону. Запрещается допускать детей к эксплуатации машины. К эксплуатации данной машины разрешается допускать только ответственных, обученных лиц, знающих инструкции и физически способных управлять машиной.
- Перед техническим обслуживанием, заправкой топливом или устранением засорения остановите машину, выключите двигатель и извлеките ключ из замка зажигания.

Нарушение правил эксплуатации или технического обслуживания машины может привести к травме. Чтобы снизить вероятность травмирования, выполняйте правила техники безопасности и всегда обращайтесь внимание на символы, предупреждающие об опасности (▲), которые имеют следующее значение: «Осторожно!», «Внимание!» или «Опасно!» — указания по обеспечению личной безопасности. Несоблюдение данных инструкций может стать причиной травмы или гибели.

Замена гидравлического фильтра	55
Удаление воздуха из гидравлической системы	56
Проверка гидравлических шлангов	56
Обслуживание деки газонокосилки	57
Техническое обслуживание ножей	57
Выравнивание газонокосилки по горизонтали	59
Очистка	63
Очистка нижней стороны деки газонокосилки	63
Очистка задних колесных гидромоторов	63
Утилизация отходов	63
Хранение	64
Безопасность при хранении	64
Очистка и хранение	64
Поиск и устранение неисправностей	65
Схемы	67

Наклейки с правилами техники безопасности и инструкциями



Предупреждающие наклейки и инструкции по технике безопасности должны быть хорошо видны оператору и установлены во всех местах потенциальной опасности. Если наклейка отсутствует или повреждена, установите новую наклейку.



Знаки аккумулятора

Некоторые или все эти знаки имеются на аккумуляторе.

- | | |
|---|---|
| 1. Опасность взрыва | 6. Не допускайте присутствия посторонних лиц. |
| 2. Не зажигать огонь и не курить. | 7. Используйте защитные очки; взрывчатые газы могут вызвать тяжелое поражение глаз и другие травмы. |
| 3. Едкая жидкость или опасность химического ожога | 8. Аккумуляторная кислота может вызвать тяжелые ожоги. |
| 4. Используйте средства защиты глаз. | 9. Немедленно промойте глаза водой и сразу же обратитесь к врачу. |
| 5. Прочтите <i>Руководство оператора</i> . | 10. Содержит свинец; удаление в бытовые отходы запрещено. |



Заводская марка

1. Означает, что нож изготовлен производителем машины.

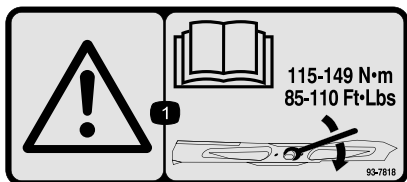

93-7818

1. Осторожно! Прочтите в *Руководстве оператора* указания по затяжке болта (гайки) ножа с моментом 115–149 Н·м.



106-5517

1. Осторожно! Не прикасайтесь к горячей поверхности.

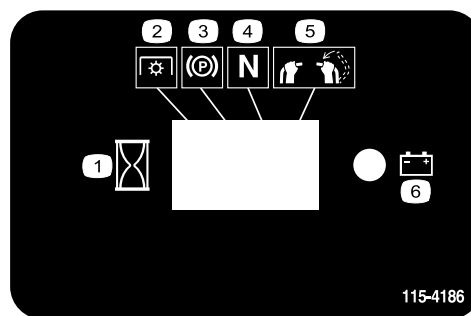

115-4186

1. Интервал
2. ВОМ
3. Стояночный тормоз
4. Нейтраль
5. Переключатель контроля присутствия оператора
6. Аккумулятор

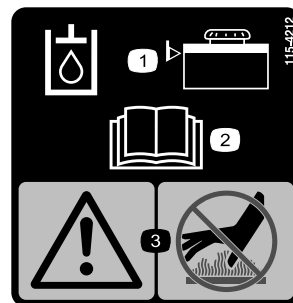

115-4212

1. Уровень гидравлической жидкости
2. Прочтите *Руководство оператора*.
3. Осторожно! Не прикасайтесь к горячей поверхности.

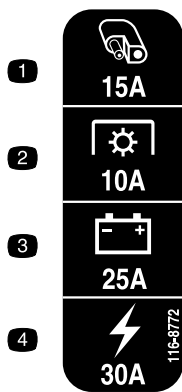

116-8772

decal116-8772

1. Вспомогательное устройство, 15 А
2. ВОМ, 10 А
3. Зарядное устройство, 25 А
4. Главный предохранитель, 30 А

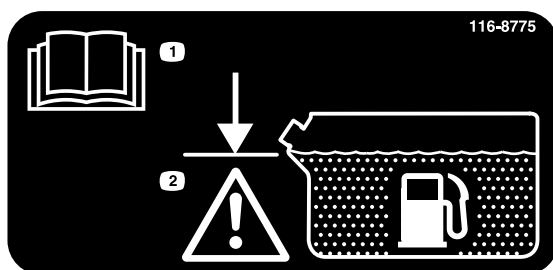

116-8775

decal116-8775

1. Прочтите *Руководство оператора*.
2. Осторожно! Заполняйте бак до уровня нижней границы заливной горловины; не переполняйте бак.

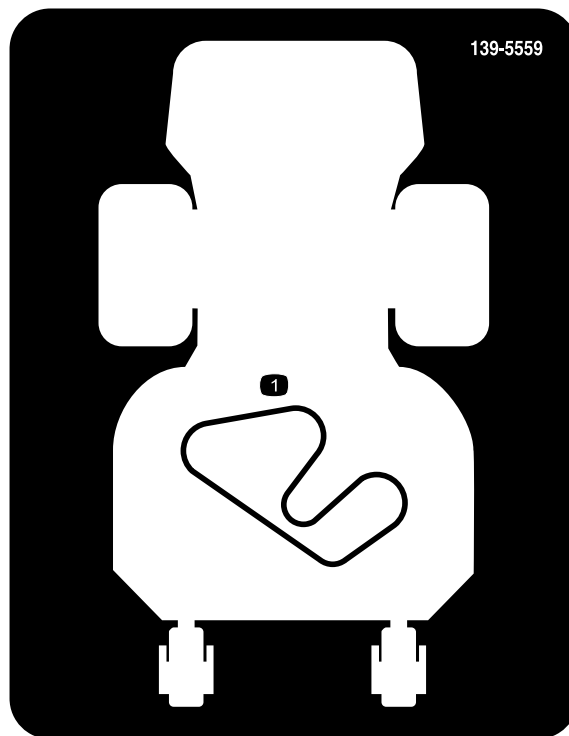

139-5559

decal139-5559

1. Установка ремня

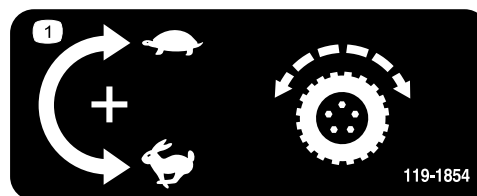

119-1854

decal119-1854

1. Ручка регулировки скорости тягового привода

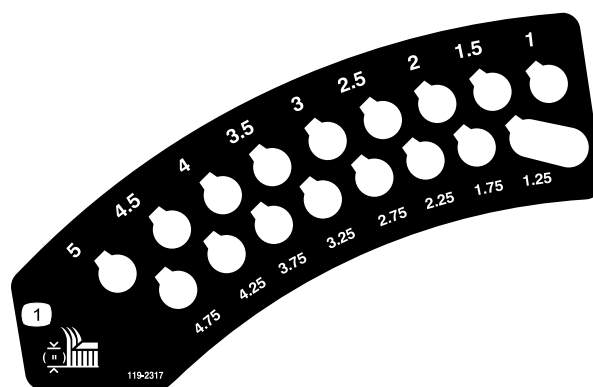

119-2317

decal119-2317

1. Высота скашивания

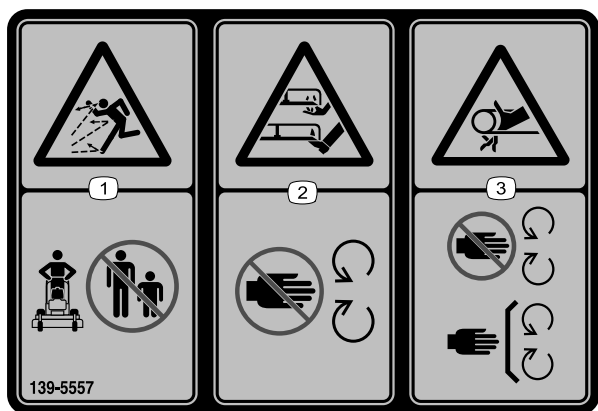

139-5557

decal139-5557

1. Опасность выброса предметов! Не допускайте посторонних лиц в рабочую зону.
2. Опасность порезов или травматической ампутации конечностей ножами газонокосилки! Держитесь на безопасном расстоянии от движущихся частей.
3. Опасность затягивания ремнем! Держитесь в стороне от движущихся частей, следите, чтобы все ограждения и щитки находились на штатных местах.

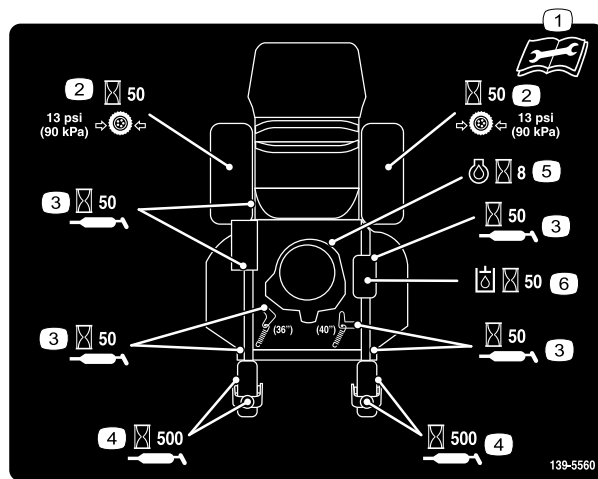

139-5560

decal139-5560

1. Перед выполнением технического обслуживания прочтите *Руководство оператора*.
2. Проверьте давление в шинах ведущих колес через каждые 50 часов работы.
3. Смазывайте через каждые 50 часов работы.
4. Смазывайте поворотные колеса через каждые 500 часов работы.
5. Проверьте моторное масло через каждые 8 часов работы.
6. Проверьте гидравлическую жидкость через каждые 50 часов работы.

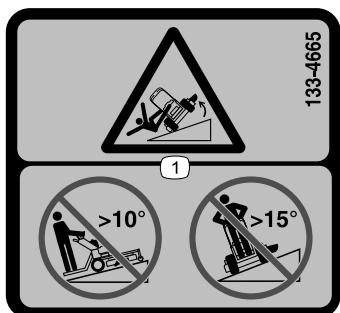

133-4665

decal133-4665

1. Опасность опрокидывания! Не допускается эксплуатация машины с движением вверх по склону крутизной свыше 10°; не допускается эксплуатация машины с движением поперек склона крутизной свыше 15°.

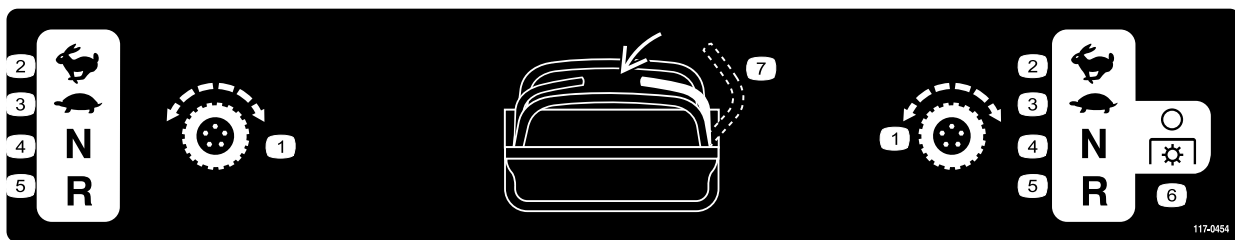

117-0454

decal117-0454

- | | | | |
|---------------------------|-------------|---------------------------------------|---|
| 1. Орган управления тягой | 3. Медленно | 5. Задний ход | 7. Переключатель контроля присутствия оператора |
| 2. Быстро | 4. Нейтраль | 6. Вал отбора мощности (BOM) выключен | |

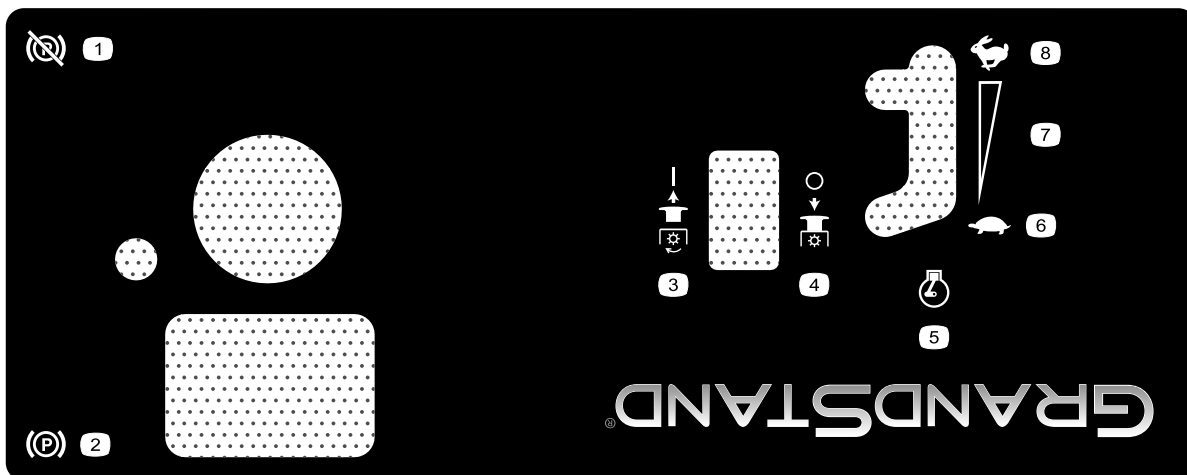

125-4679

decal125-4679

- | | |
|---------------------------------------|-------------------------------|
| 1. Стояночный тормоз выключен | 5. Частота вращения двигателя |
| 2. Стояночный тормоз включен | 6. Медленно |
| 3. Вал отбора мощности (BOM) включен | 7. Бесступенчатая регулировка |
| 4. Вал отбора мощности (BOM) выключен | 8. Быстро |

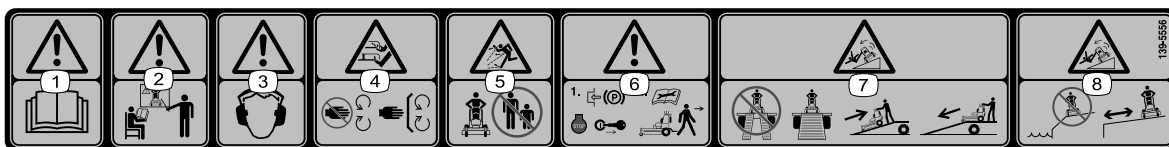

139-5556

decal139-5556

- | | |
|---|---|
| 1. Осторожно! Прочтите <i>Руководство оператора</i> . | 5. Опасность выброса предметов! Не допускайте посторонних лиц в рабочую зону. |
| 2. Осторожно! Не допускается управлять данной машиной без предварительного специального обучения. | 6. Осторожно! Прежде чем покинуть машину или выполнить техническое обслуживание, включите стояночный тормоз, выключите двигатель и извлеките ключ. |
| 3. Осторожно! Используйте средства защиты органов слуха. | 7. Опасность опрокидывания! Не используйте двойные наклонные въезды при погрузке машины на прицеп; используйте только один наклонный въезд с шириной, достаточной для погрузки машины; заезжайте на наклонный въезд задним ходом (обратный ход), а съезжайте с него передним ходом. |
| 4. Опасность пореза и травматической ампутации конечностей! Держитесь на безопасном расстоянии от движущихся частей; следите, чтобы все ограждения и щитки были установлены на штатные места. | 8. Опасность опрокидывания! Не работайте на машине рядом с обрывами или водоемом, держитесь на безопасном расстоянии от обрывов. |

Знакомство с изделием

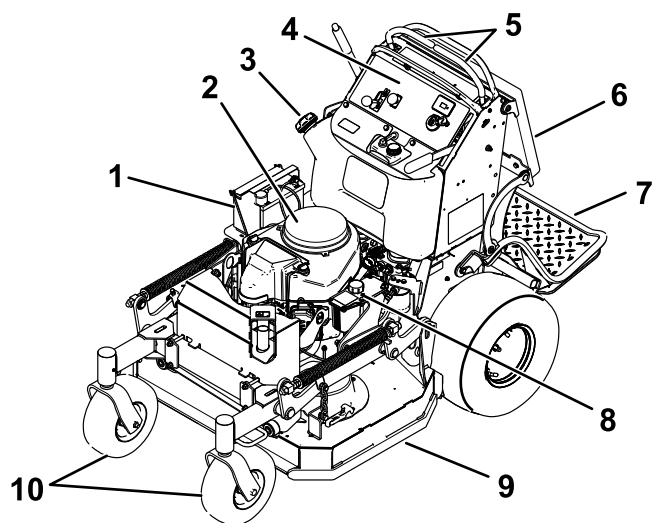

g277381

Рисунок 3

- | | |
|--------------------------------|------------------------------------|
| 1. Аккумулятор | 6. Опора оператора |
| 2. Двигатель | 7. Платформа (опущенное положение) |
| 3. Топливный бак | 8. Гидравлический бак |
| 4. Панель управления | 9. Дека газонокосилки |
| 5. Рычаги управления движением | 10. Передние поворотные колеса |

Органы управления

Прежде чем запустить двигатель и начать эксплуатацию машины, ознакомьтесь со всеми органами управления.

Панель управления

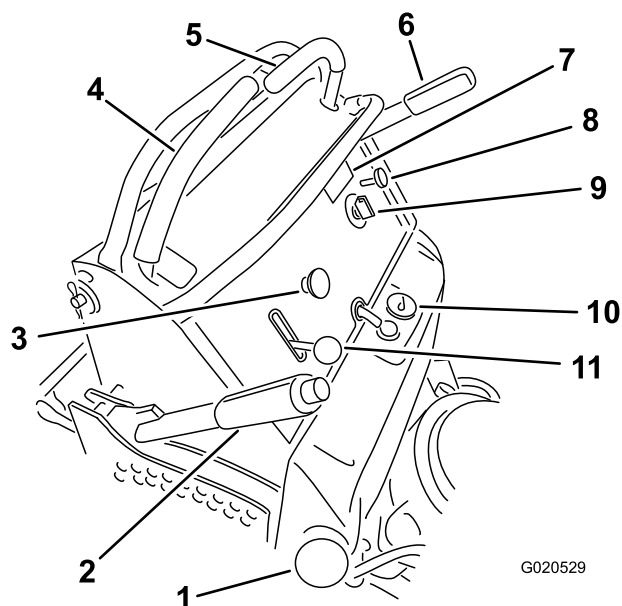

G020529

g020529

Рисунок 4

- | | |
|---|--------------------------------|
| 1. Крышка топливного бака | 7. Счетчик моточасов |
| 2. Рычаг высоты скашивания | 8. Ручка воздушной заслонки |
| 3. Ручка механизма включения вала отбора мощности (ВОМ) | 9. Выключатель зажигания |
| 4. Правый рычаг управления движением | 10. Указатель уровня топлива |
| 5. Левый рычаг управления движением | 11. Рычаг дроссельной заслонки |
| 6. Рычаг стояночного тормоза | |

Счетчик моточасов

Счетчик моточасов показывает общую наработку двигателя в часах. Моточасы подсчитываются только при работающем двигателе. Используйте его показания для планирования регулярного технического обслуживания ([Рисунок 5](#)).



Рисунок 5

1. Символы защитных блокировок
2. Индикатор аккумулятора
3. Счетчик моточасов

Указатель уровня топлива

Указатель уровня топлива расположен посередине в верхней части топливного бака ([Рисунок 4](#)).

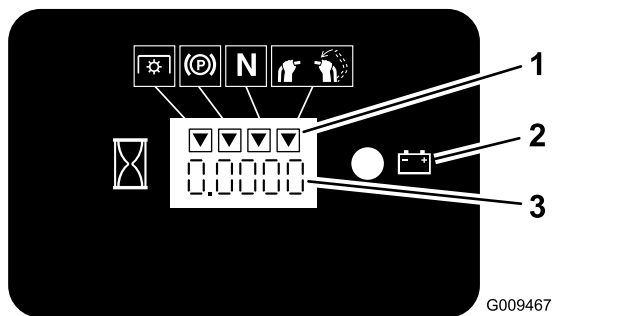
Индикаторы защитных блокировок

Символы на счетчике моточасов показывают с помощью черных треугольников, что соответствующие компоненты защитных блокировок находятся в правильных положениях ([Рисунок 5](#)).

Индикатор аккумулятора

При повороте ключа на несколько секунд в положение ВКЛ вместо наработки в часах отображается напряжение аккумулятора.

Индикатор аккумулятора при повороте ключа в положение ВКЛ загорается даже в случае, когда заряд аккумулятора ниже правильного рабочего уровня ([Рисунок 5](#)).

Рычаг дроссельной заслонки

Рычаг дроссельной заслонки позволяет плавно регулировать частоту вращения двигателя от положения Медленно до положения Быстро ([Рисунок 4](#)).

Ручка воздушной заслонки

Используйте воздушную заслонку для запуска холодного двигателя. Вытяните ручку воздушной заслонки вверх, чтобы закрыть ее. Нажмите ручку воздушной заслонки вниз, чтобы открыть ее.

Ручка механизма включения вала отбора мощности (ВОМ)

Используйте ручку механизма включения вала отбора мощности для включения и выключения ножей газонокосилки ([Рисунок 4](#)); см. раздел [Управление ВОМ \(страница 16\)](#).

Выключатель зажигания

Выключатель зажигания, используемый для пуска и останова двигателя, имеет три положения: ВЫКЛ, РАБОТА и ПУСК. См. [Управление выключателем зажигания \(страница 18\)](#).

Рычаги управления движением

Используйте рычаги управления движением, чтобы перемещать машину вперед, назад и выполнять повороты в любом направлении ([Рисунок 4](#)).

Клапан отключения подачи топлива

Перед транспортировкой или хранением машины закройте клапан отключения подачи топлива; см. раздел [Использование клапана отключения подачи топлива \(страница 23\)](#).

Технические характеристики

Примечание: Технические характеристики и конструкция могут быть изменены без уведомления.

Ширина скашивания	91 см
Ширина	97 см
Длина с опущенной платформой	188 см
Длина с поднятой платформой	155 см
Высота	122 см
Масса	352 кг

Навесное оборудование и приспособления

Для улучшения и расширения возможностей машины можно использовать ряд утвержденных компанией Того вспомогательных приспособлений и навесных орудий. Обратитесь в сервисный центр официального дилера или дистрибьютора или посетите сайт www.Togo.com, на котором приведен список всех утвержденных навесных орудий и вспомогательных приспособлений.

Для поддержания оптимальных рабочих характеристик машины и регулярного прохождения сертификации безопасности всегда приобретайте только оригинальные запасные части и приспособления компании Того. Использование запасных частей и приспособлений, изготовленных другими производителями, может быть опасным и привести к аннулированию гарантии на изделие.

Эксплуатация

До эксплуатации

Правила техники безопасности при подготовке машины к работе

Общие правила техники безопасности

- Запрещается допускать детей или неподготовленных людей к эксплуатации данной машины. Минимальный возраст оператора устанавливается местными правилами и нормами. Владелец несет ответственность за подготовку всех операторов и механиков.
- Ознакомьтесь с приемами безопасной эксплуатации оборудования, органами управления и знаками безопасности.
- Освойте порядок экстренной остановки машины и двигателя.
- Проверьте надежность крепления и исправность органов контроля присутствия оператора, защитных выключателей и ограждений. Не приступайте к эксплуатации машины, пока не убедитесь в правильной работе этих устройств.
- Перед скашиванием обязательно осмотрите машину, чтобы убедиться в рабочем состоянии ножей, болтов ножей и режущих блоков.
- Осмотрите участок, где будет использоваться машина, и удалите все посторонние предметы, которые могут быть отброшены машиной.
- Оцените рельеф участка и определите подходящие навесные орудия или принадлежности, необходимые для правильной и безопасной эксплуатации машины.

Правила техники безопасности при обращении с топливом

- Топливо является легковоспламеняющейся и крайне взрывоопасной жидкостью. Возгорание или взрыв топлива могут вызвать ожоги у людей и повреждение имущества.
 - Чтобы предотвратить воспламенение топлива разрядом статического электричества, перед заправкой устанавливайте емкость с топливом

- и(или) машину непосредственно на землю, а не на транспортное средство или другой объект.
- Заправляйте топливный бак вне помещения, на открытом воздухе и при холодном двигателе. Сразу же вытирайте пролитое топливо.
 - Не курите при заправке и не заправляйте машину вблизи источников огня или искрения.
 - Не снимайте крышку топливного бака и не доливайте топливо в бак при работающем или горячем двигателе.
 - В случае пролива топлива не пытайтесь запустить двигатель. Не допускайте создания источника возгорания, пока пары топлива не испарятся.
 - Храните топливо в штатной емкости в месте, недоступном для детей.
- Топливо опасно для здоровья и может привести к гибели при проглатывании. Продолжительное воздействие паров топлива может привести к тяжелой травме или заболеванию.
 - Старайтесь не вдыхать пары топлива.
 - Не приближайте лицо и руки к патрубку и отверстию топливного бака.
 - Не допускайте попадания топлива в глаза и на кожу.
 - Запрещается хранить машину или емкость с топливом в местах, где есть открытое пламя, искры или малая горелка, используемая, например, в водонагревателе или другом оборудовании.
 - Запрещается заправлять емкости, находящиеся внутри машины, на грузовике или платформе прицепа с пластиковым настилом. Перед заполнением всегда ставьте емкости на землю, в стороне от транспортного средства.
 - Снимайте оборудование с грузовика или прицепа и заправляйте его топливом на земле. Если снять оборудование невозможно, заправляйте его из переносной канистры, а не с помощью заправочного пистолета.
 - Не эксплуатируйте машину без установки полностью комплектной и исправной выхлопной системы.
 - Заправочный пистолет должен касаться ободка горловины бака с топливом или емкости до окончания заправки. Не используйте пистолет с фиксатором открытого положения.
- При попадании топлива на одежду немедленно переоденьтесь. Сразу же вытирайте пролитое топливо.
 - Запрещается переполнять топливный бак. Установите крышку топливного бака на место и надежно затяните.

Заправка топливом

Рекомендуемое топливо

- Для наилучших результатов используйте только чистый, свежий (полученный в течение последних 30 дней), неэтилированный бензин с октановым числом 87 или выше (метод оценки (R+M)/2).
- **Этиловый спирт:** приемлемым считается бензин, содержащий по объему до 10% этилового спирта или 15% МТВЕ (метил-трет-бутилового эфира). Этиловый спирт и МТВЕ — это разные вещества. Запрещается использовать бензин с содержанием этилового спирта 15% (E15) по объему. **Запрещается использовать** бензин, содержащий более 10% этилового спирта по объему, такой как E15 (содержит 15% этилового спирта), E20 (содержит 20% этилового спирта) или E85 (содержит до 85% этилового спирта). Использование запрещенного к применению бензина может привести к нарушениям эксплуатационных характеристик и (или) повреждениям двигателя, которые не будут покрываться гарантией.
- **Запрещается** использовать бензин, содержащий метанол.
- **Запрещается** хранить топливо без стабилизирующей присадки в топливных баках или емкостях на протяжении всего зимнего периода.
- **Не** добавляйте масло в бензин.

Использование стабилизирующих (кондиционирующих) топливных присадок

Чтобы сохранять топливо свежим в машине в течение более длительного времени, добавляйте в него стабилизирующую (кондиционирующую) присадку в соответствии с указаниями изготовителя присадки.

Внимание: Не допускается использовать топливные присадки, содержащие метанол или этанол.

Добавьте надлежащее количество стабилизирующей (кондиционирующей)

присадки в свежее топливо, следуя указаниям изготовителя присадки.

Заправка топливного бака

1. Припаркуйте машину на ровной горизонтальной поверхности, выключите вал отбора мощности, переведите рычаги управления движением в НЕЙТРАЛЬНОЕ ФИКСИРОВАННОЕ положение и включите стояночный тормоз.
2. Прежде чем покинуть рабочее место оператора, выключите двигатель, извлеките ключ и дождитесь остановки всех движущихся частей машины.
3. Очистите область вокруг крышки топливного бака и снимите крышку.
4. Заполните топливный бак до нижней кромки заливной горловины.

Примечание: Не заправляйте топливный бак до предела. Пустое пространство в баке позволит бензину расширяться.

5. Надежно закройте крышку топливного бака. Сразу же вытирайте пролитое топливо.

Ежедневное техобслуживание

Каждый день перед запуском машины необходимо выполнять «Процедуру ежедневного обслуживания», описанную в разделе [Техническое обслуживание \(страница 26\)](#).

Обкатка новой машины

Новым двигателям требуется определенное время, чтобы начать работать на полную мощность. В новых деках газонокосилок и системах привода трение деталей выше, поэтому на двигатель воздействует дополнительная нагрузка. Для достижения полной мощности и наилучших эксплуатационных характеристик выполняйте обкатку новых машин в течение 40–50 часов.

Использование системы защитных блокировок

⚠ ПРЕДУПРЕЖДЕНИЕ

В случае размыкания или повреждения защитных блокировочных выключателей машина может неожиданно заработать, что приведет к получению травм.

- Не вмешивайтесь в работу блокировочных выключателей.
- Ежедневно проверяйте работу блокировочных выключателей и заменяйте поврежденные выключатели перед эксплуатацией машины.

Назначение системы защитных блокировок

Система защитных блокировок предотвращает включение ВОМ, пока вы не выполните какое-либо из следующих действий:

- Переведите правый рычаг управления движением в среднее нефиксированное положение.
- Переведите ручку механизма включения вала отбора мощности в положение ВКЛ.

Система защитных блокировок останавливает ножи/навесное оборудование, когда вы переводите или отпускаете оба рычага управления движением в НЕЙТРАЛЬНОЕ ФИКСИРОВАННОЕ положение.

На счетчике моточасов имеются символы, показывающие пользователю, в правильном ли положении находится каждый компонент защитной блокировки. Когда компонент находится в правильном положении, в соответствующем квадратном поле загорается треугольник ([Рисунок 6](#)).

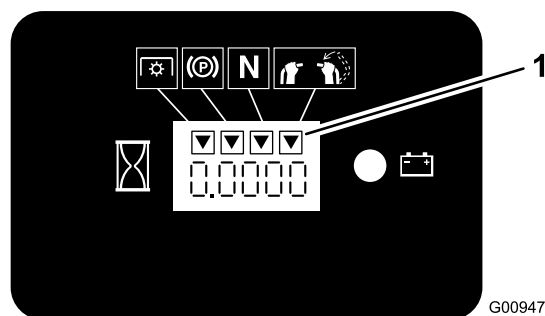

G009472

g009472

Рисунок 6

1. Треугольники появляются, когда компоненты защитной блокировки находятся в правильных положениях.

Проверка системы защитных блокировок

Интервал обслуживания: Перед каждым использованием или ежедневно

Проверяйте систему защитных блокировок перед каждым использованием машины.

Примечание: Если система защиты не работает так, как описано ниже, немедленно отремонтируйте ее в сервисном центре официального дилера.

1. Запустите двигатель; см. раздел [Пуск двигателя \(страница 18\)](#).
 2. Переведите правый рычаг управления движением в среднее нефиксированное положение.
- Примечание:** Ножи / навесное оборудование должны остановиться, и двигатель должен выключиться.
3. Запустите двигатель и выключите стояночный тормоз.
 4. Переведите правый рычаг управления движением в среднее нефиксированное положение.
 5. Продолжая удерживать рычаг управления движением в среднем нефиксированном положении, вытяните вверх ручку механизма включения вала отбора мощности и отпустите ее.

Примечание: Муфта и ножи / навесное оборудование должны включиться.

6. Переведите или отпустите правый рычаг управления движением в НЕЙТРАЛЬНОЕ ФИКСИРОВАННОЕ положение.
- Примечание:** Ножи/навесное оборудование должны остановиться, а двигатель должен продолжать работать.
7. Нажмите вниз ручку механизма включения вала отбора мощности и переведите правый рычаг управления движением в среднее нефиксированное положение.
 8. Продолжая удерживать рычаг управления движением в среднем нефиксированном положении, вытяните вверх ручку механизма включения вала отбора мощности и отпустите ее.

Примечание: Муфта и ножи / навесное оборудование должны включиться.

9. Нажмите вниз ручку механизма включения вала отбора мощности в положение ВЫКЛ.

Примечание: Ножи / навесное оборудование должны остановиться.

10. При работающем двигателе потяните ручку механизма включения вала отбора мощности вверх и отпустите ее, не удерживая правый рычаг управления движением в среднем нефиксированном положении.

Примечание: Ножи / навесное оборудование не должны включаться.

В процессе эксплуатации

Правила техники безопасности во время работы

Общие правила техники безопасности

- Владелец или пользователь несет полную ответственность за любые несчастные случаи с людьми, а также за нанесение ущерба имуществу, и должен предпринять все меры для предотвращения таких случаев.
- Используйте подходящую одежду, включая защитные очки, длинные брюки, нескользящую прочную обувь и средства защиты органов слуха. Закрепляйте длинные волосы на затылке и не носите свободную одежду и ювелирные украшения.
- Будьте предельно внимательны при работе на данной машине. Во избежание травмирования людей или повреждения имущества не отвлекайтесь во время работы.
- Запрещается управлять машиной в состоянии болезни, усталости, а также под воздействием алкоголя или сильнодействующих лекарственных препаратов.
- Не перевозите на машине пассажиров, а также не допускайте людей и домашних животных в зону работы машины.
- Эксплуатируйте машину только при наличии хорошего обзора и в подходящих погодных условиях. Запрещается работать на машине, если существует вероятность удара молнией.
- При эксплуатации машины на влажной траве или листьях можно подскользнуться и получить серьезную травму при контакте с ножом газонокосилки. Не косите в условиях повышенной влажности.
- Прежде чем запускать двигатель, убедитесь, что все приводы находятся в нейтральном

положении, включите стояночный тормоз и займите место оператора.

- При работе на машине постоянно следите за своей устойчивостью и равновесием, особенно при движении задним ходом.
- Следите, чтобы руки и ноги находились на безопасном расстоянии от режущих блоков. Держитесь на достаточном расстоянии от отверстия выброса.
- Прежде чем начать движение задним ходом, посмотрите назад и вниз и убедитесь, что путь свободен.
- Будьте крайне осторожны при приближении к закрытым поворотам, кустарникам, деревьям или другим предметам, которые могут ограничить обзор.
- Всегда останавливайте ножи, когда не косите.
- После удара о какой-либо предмет или при появлении аномальных вибраций остановите машину, извлеките ключ из замка зажигания и дождитесь остановки всех движущихся частей, прежде чем приступить к проверке деки газокосилки или навесного оборудования. Прежде чем возобновлять работу, устраните все неисправности.
- При выполнении поворотов, а также при пересечении дорог и тротуаров на машине замедляйте ход и будьте внимательны. Всегда уступайте дорогу другим транспортным средствам.
- Выключайте режущий блок и двигатель перед регулировкой высоты скашивания (если ее нельзя отрегулировать с рабочего места оператора).
- Эксплуатируйте двигатель только в хорошо проветриваемых зонах. Выхлопные газы содержат угарный газ, который может привести к гибели при вдыхании.
- Запрещается оставлять работающую машину без присмотра.
- Прежде чем покинуть рабочее место оператора (в том числе для опорожнения подхватчиков травы или очистки разгружающего спуска), выполните следующие действия:
 - Установите машину на ровной поверхности.
 - Выключите механизм отбора мощности.
 - Включите стояночный тормоз.
 - Выключите двигатель и извлеките ключ зажигания.
 - Дождитесь остановки всех движущихся частей.
- Выключайте машину и отключайте привод режущего блока в следующих случаях:
 - перед заправкой топливом;

- перед прочисткой ограждения выброса;
 - перед проверкой, очисткой или техническим обслуживанием режущего блока;
 - после удара о посторонний предмет или при возникновении аномальной вибрации; перед запуском и эксплуатацией машины при проверке режущего блока на наличие повреждений и выполнении ремонта (при необходимости);
 - когда вы покидаете рабочее место оператора.
- Не используйте машину в качестве буксирного автомобиля.
 - Используйте только приспособления и навесное оборудование, утвержденные компанией Toro®.

Правила безопасности при работе на склонах

- Основная опасность при работе на склонах — потеря управляемости и опрокидывание машины, которое может привести к травме или гибели. Вы несете ответственность за безопасную работу на склонах. Эксплуатация машины на любых склонах требует максимальной осторожности. Перед использованием машины на склоне выполните следующие действия:
 - Прочитайте и изучите инструкции по работе на склонах, приведенные в руководстве и имеющиеся на машине.
 - Оцените условия на рабочей площадке, чтобы определить, безопасно ли эксплуатировать машину на склоне в этот день. При осмотре площадки всегда руководствуйтесь здравым смыслом и правильно оценивайте ситуацию. Изменения характера поверхности, например влага, могут мгновенно повлиять на работу машины на склоне.
- Двигайтесь поперек склона, никогда не перемещайтесь вверх и вниз. Старайтесь не работать на слишком крутых или влажных склонах.
- Находясь у основания склона, оцените степень его опасности. Запрещается эксплуатировать машину рядом с обрывами, канавами, насыпями, водоемами или другими опасностями. Машина может внезапно опрокинуться, если колесо пройдет по кромке или кромка обрушится. Сохраняйте безопасное расстояние (в два раза больше ширины машины) между машиной и любыми опасностями. Для работы в таких зонах используйте машину, управляемую рядом

идушим оператором, или переносной ручной инструмент.

- Старайтесь не начинать движение, не останавливаться и не поворачивать на склоне. Не допускайте внезапного изменения скорости или направления движения; выполняйте повороты медленно и плавно.
- Не эксплуатируйте машину в условиях, когда имеются сомнения относительно сцепления с грунтом, управляемости или устойчивости машины. Помните, что при работе на влажной траве, поперек крутых склонов или на спусках по склону машина может потерять сцепление с поверхностью. Потеря сцепления с поверхностью ведущих колес может привести к соскальзыванию и потере рулевого управления и возможности торможения. Машина может начать скользить, даже если ведущие колеса не вращаются.
- Удалите или пометьте препятствия, такие как канавы, ямы, колея, ухабы, камни или другие скрытые опасности. Высокая трава может скрывать различные препятствия. При движении по неровной поверхности машина может перевернуться.
- Будьте крайне осторожны при использовании принадлежностей или навесного оборудования. Они могут изменить устойчивость машины и привести к потере управления. Выполните указания по установке противовесов.
- Если вы потеряете контроль над машиной, сойдите с платформы и отойдите в сторону, противоположную направлению движения машины.

Использование стояночного тормоза

Обязательно включайте стояночный тормоз, когда вы выключаете машину или оставляете ее без присмотра. Перед каждым использованием машины проверяйте, хорошо ли работает стояночный тормоз.

Если стояночный тормоз не удерживает надежно машину, отрегулируйте его; см. раздел [Регулировка тормозов \(страница 48\)](#).

Чтобы включить стояночный тормоз, потяните рычаг назад ([Рисунок 7](#)).

Чтобы выключить стояночный тормоз, нажмите на рычаг вперед.

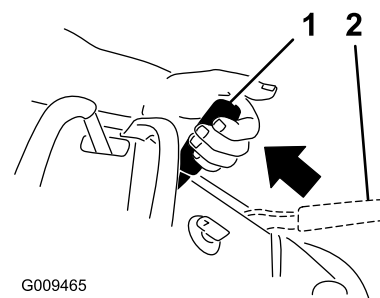

G009465

g009465

Рисунок 7

1. Стояночный тормоз включен
2. Стояночный тормоз выключен

Управление ВОМ

Используйте ручку механизма включения вала отбора мощности (РТО) вместе с рычагами управления движением для включения и выключения ножей газонокосилки или навесного оборудования с приводом.

Включение вала отбора мощности (ВОМ) с помощью ручки

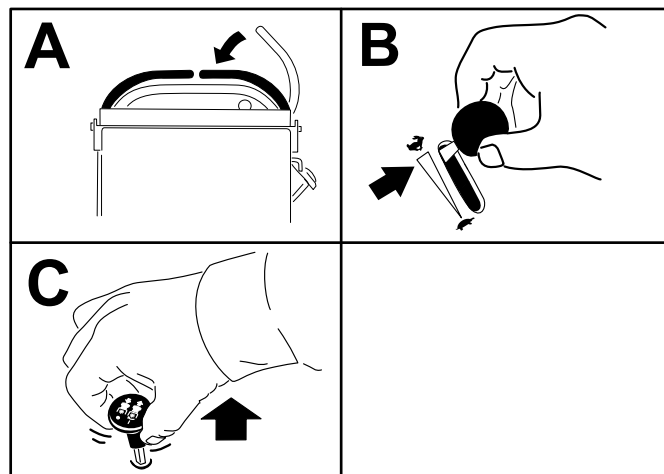

g216326

Рисунок 8

Выключение вала отбора мощности (ВОМ) с помощью ручки

На [Рисунок 9](#) и [Рисунок 10](#) показаны два способа выключения вала отбора мощности.

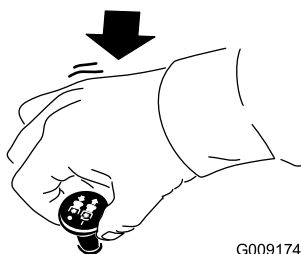

G009174

g009174

Рисунок 9

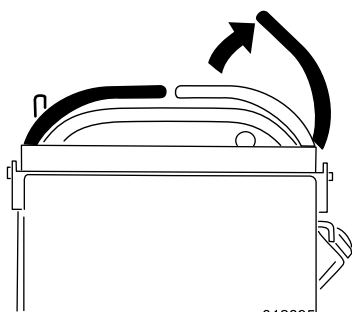

g012895

g012895

Рисунок 10

Управление дроссельной заслонкой

Рычаг дроссельной заслонки можно перемещать между положениями **Быстро** и **Медленно** (Рисунок 11).

При включении вала отбора мощности всегда используйте положение **Быстро**.

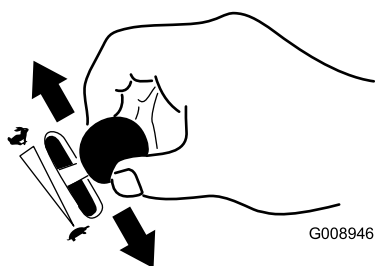

G008946

g008946

Рисунок 11

Управление воздушной заслонкой

Используйте воздушную заслонку для запуска холодного двигателя.

1. Потяните вверх ручку воздушной заслонки, чтобы закрыть ее перед включением зажигания (Рисунок 12).

2. После запуска двигателя нажмите вниз на ручку воздушной заслонки, чтобы открыть заслонку (Рисунок 12).

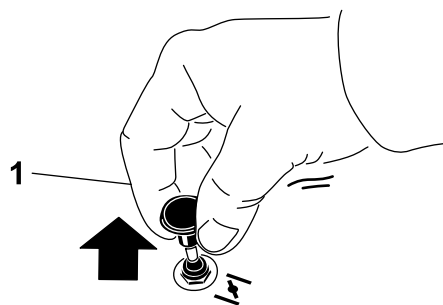

1

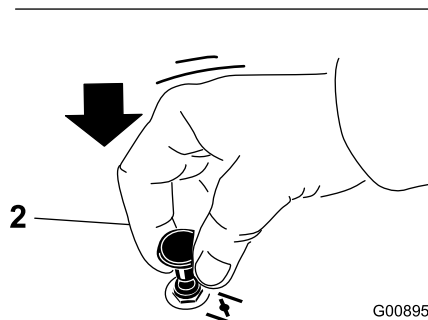

2

G008959

g008959

Рисунок 12

1. Положение ВКЛ

2. Положение ВЫКЛ

Управление выключателем зажигания

Внимание: Не включайте стартер более чем на 5 секунд за один раз. Если двигатель не запускается, подождите 15 секунд, прежде чем повторить попытку. Несоблюдение этих инструкций может привести к перегоранию электродвигателя стартера.

Примечание: При первом запуске двигателя после заправки топлива в совершенно пустую топливную систему может потребоваться несколько попыток.

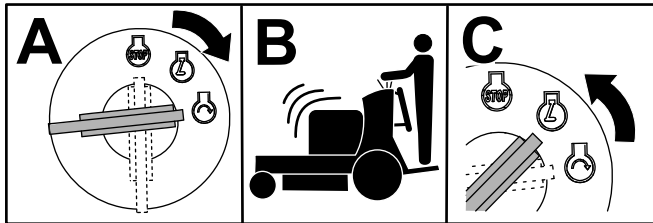

G031239
g031239

Рисунок 13

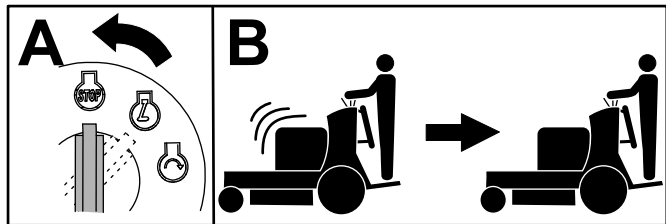

G031281
g031281

Рисунок 14

Пуск двигателя

Внимание: Не включайте стартер более чем на 5 секунд за один раз. Если двигатель не запускается, подождите 15 секунд, прежде чем повторить попытку. Несоблюдение этих инструкций может привести к перегоранию электродвигателя стартера.

Примечание: На теплом или горячем двигателе использование воздушной заслонки не требуется.

Примечание: При первом запуске двигателя после заправки топлива в совершенно пустую топливную систему может потребоваться несколько попыток.

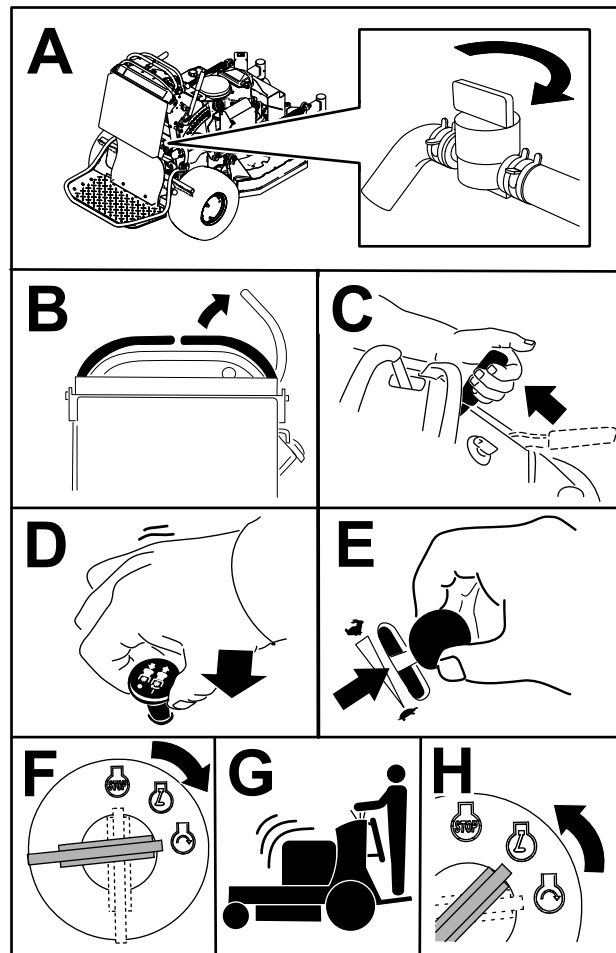

g277435

Рисунок 15

Останов двигателя

⚠ ПРЕДОСТЕРЕЖЕНИЕ

Дети и посторонние лица могут получить травмы при попытках двигать или включать машину, оставленную без присмотра.

Оставляя рабочее место оператора, всегда вынимайте ключ и включайте стояночный тормоз.

Дайте двигателю поработать в режиме холостого хода в течение 60 секунд, прежде чем поворачивать выключатель зажигания в положение ВЫКЛ.



Рисунок 16

g032587

Внимание: Во избежание утечки топлива убедитесь перед транспортировкой или хранением машины, что клапан отключения подачи топлива закрыт. Перед постановкой машины на хранение отсоедините провод свечи(свечей) зажигания для исключения возможности случайного запуска.

Управление платформой

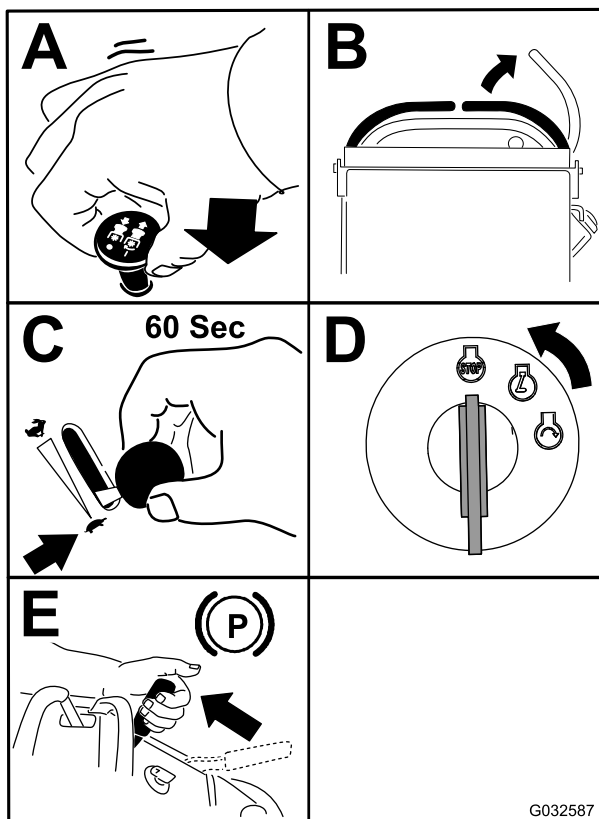
Машину можно эксплуатировать с платформой в поднятом или опущенном положении. Оператор может выбрать удобное для работы положение по собственному предпочтению.

⚠ ПРЕДУПРЕЖДЕНИЕ

Платформа тяжелая и может травмировать оператора во время ее подъема или опускания. Осторожно опускайте или поднимайте платформу оператора, так как ее случайное падение может привести к травмированию.

- Не помещайте руки или пальцы в зону оси поворота платформы оператора во время ее опускания или подъема.
- Перед извлечением штифта защелки убедитесь, что вес платформы удерживается.
- Убедитесь, что платформа при складывании вверх надежно удерживается защелкой. Плотно прижмите платформу к опоре, чтобы штифт защелки мог зафиксировать ее на месте.
- Не разрешайте посторонним лицам приближаться к машине во время подъема или опускания платформы.

Эксплуатация машины с поднятой платформой

Эксплуатируйте машину с поднятой платформой в следующих условиях:

- при работе на машине рядом с обрывами;
- при работе на машине в ограниченном пространстве, для которого машина слишком большая;
- в зонах с низко свисающими ветвями или препятствиями;
- во время погрузки машины для транспортировки;
- при движении вверх по склонам.

Чтобы поднять платформу, потяните заднюю часть платформы вверх, чтобы штифт защелки и ручка зафиксировали ее на месте. Плотно прижмите платформу к опоре, чтобы штифт защелки мог зафиксировать ее на месте.

Эксплуатация машины с опущенной платформой

Эксплуатируйте машину с опущенной платформой в следующих условиях:

- при работе на машине на большинстве территорий;
- при движении поперек склонов;
- при движении вниз по склонам.

Чтобы опустить платформу, нажмите на нее вперед, прижав к опоре, чтобы снять усилие нажатия на штифт защелки, затем вытяните ручку и опустите платформу (Рисунок 17).



Рисунок 17

g277434

1. Платформа поднята
2. Платформа опущена
3. Вытяните ручку для освобождения платформы.

Движение вперед или назад

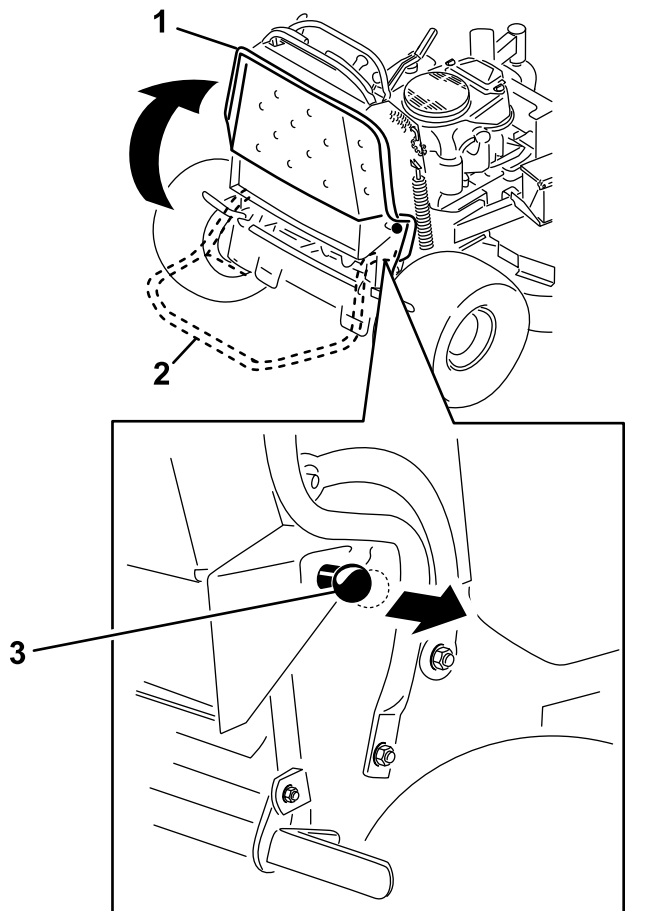
Рычаг дроссельной заслонки регулирует частоту вращения двигателя, измеряемую в оборотах в минуту (об/мин). Для наиболее эффективной

работы двигателя установите рычаг дроссельной заслонки в положение БЫСТРО.

⚠ ПРЕДОСТЕРЕЖЕНИЕ

Машина может повернуть очень быстро, вследствие чего вы можете потерять над ней контроль и причинить травму окружающим или повредить машину.

Снижайте скорость машины перед крутыми поворотами.

Движение вперед

1. Выключите стояночный тормоз; см. раздел [Использование стояночного тормоза](#) (страница 16).
2. Переведите правый рычаг управления движением в среднее нефиксированное положение.



Рисунок 18

G020531

g020531

1. Передняя контрольная штанга
2. Левый рычаг управления движением
3. Задняя контрольная штанга
4. Правый рычаг управления движением
5. Правый рычаг управления движением в НЕЙТРАЛЬНОМ ФИКСИРОВАННОМ положении

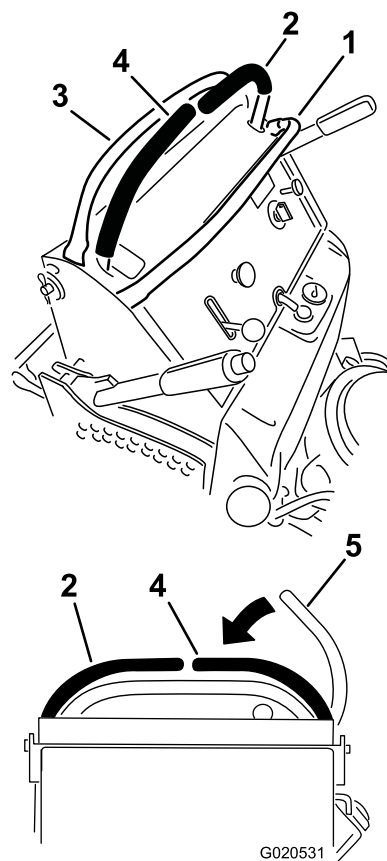
3. Переведите рычаг управления скоростью на нужную скорость.
4. Медленно переведите рычаги управления движением вперед ([Рисунок 19](#)).

Примечание: Двигатель остановится, если вы переместите рычаг управления движением при включенном стояночном тормозе.

Примечание: Чем дальше передвинуть в каком-либо направлении рычаги управления движением, тем быстрее машина будет двигаться в этом направлении.

Примечание: Чтобы остановиться, переведите рычаги управления движением в НЕЙТРАЛЬНОЕ положение.



Рисунок 19

g273674

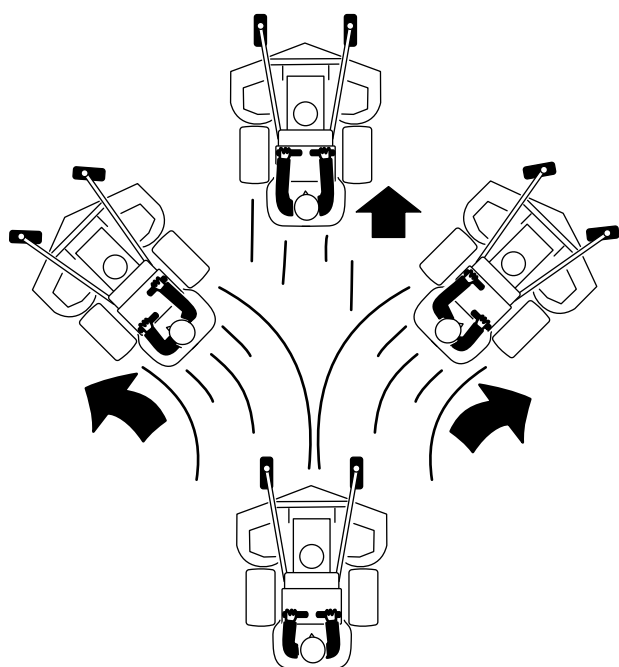

Рисунок 20

g273673

Регулировка высоты скашивания

Высоту скашивания можно отрегулировать от 25 до 127 мм с шагом 6 мм.

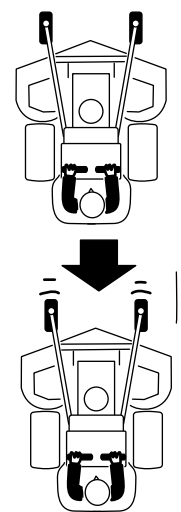
1. Установите рычаг высоты скашивания в транспортное (крайнее верхнее) положение.
2. Поверните штифт на 90 градусов и извлеките его из кронштейна высоты скашивания.
3. Выберите отверстие в кронштейне высоты скашивания, соответствующее требуемой высоте скашивания, и вставьте штифт ([Рисунок 21](#)).
4. Нажмите кнопку в верхней части рычага высоты скашивания и опустите рычаг на штифт ([Рисунок 21](#)).

Движение задним ходом

1. Переведите правый рычаг управления движением в среднее нефиксированное положение.
2. Медленно потяните рычаги управления движением назад ([Рисунок 20](#)).



Рисунок 21

- | | |
|--|----------------------------|
| 1. Отверстия настройки высоты скашивания | 3. Рычаг высоты скашивания |
| 2. Штифт высоты скашивания | |

Использование грузов

- Установите грузы для улучшения баланса. Вы можете добавлять или удалять грузы, чтобы обеспечить оптимальную производительность при разных рабочих условиях и в зависимости от вашего предпочтения.
- Добавляйте или удаляйте грузы по одному за раз, пока не достигнете нужных характеристик управляемости и балансировки.
- Описание крепления рекомендуемых грузов см. в *Руководстве оператора*.

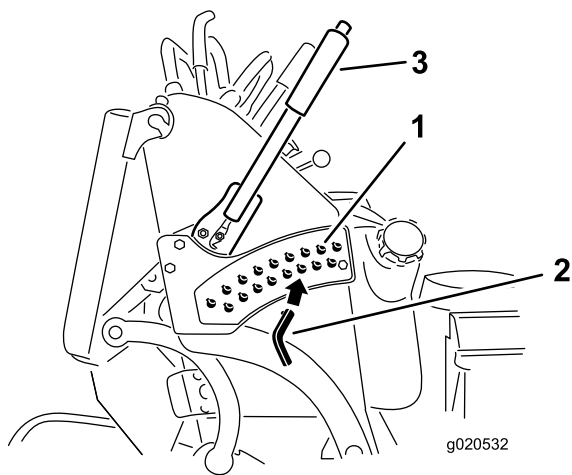
Примечание: Обратитесь в сервисный центр официального дилера для заказа комплекта груза.

⚠ ПРЕДУПРЕЖДЕНИЕ

Слишком большой груз отрицательно влияет на управляемость и работу машины. Это может привести к серьезному травмированию оператора и находящихся рядом людей.

- **Изменяйте грузы только небольшими приращениями.**
- **Оценивайте работу машины после каждого изменения груза, чтобы быть уверенным, что можно безопасно эксплуатировать машину.**

После эксплуатации

Правила техники безопасности после работы с машиной

Общие правила техники безопасности

- Перед регулировкой, техническим обслуживанием, очисткой или размещением машины на хранение выключите машину, извлеките ключ из замка зажигания, дождитесь остановки всех движущихся частей и дайте машине остыть.
- Для предотвращения возгорания очистите от травы и загрязнений режущие блоки, глушители и моторный отсек. Удалите следы утечек масла или топлива.
- Перекрывайте подачу топлива при хранении или транспортировке машины.
- Всегда выключайте вал отбора мощности при транспортировке или когда машина не используется.
- Запрещается хранить машину или емкость с топливом вблизи открытого пламени, искр или малых горелок, используемых, например, в водонагревателях или другом оборудовании.
- При погрузке машины на прицеп или грузовик используйте наклонные въезды полной ширины.
- Надежно закрепите машину с помощью ремней, цепей, тросов или веревок. Передний и задний ремни должны быть направлены вниз и в сторону от машины.

Использование клапана отключения подачи топлива

Перед транспортировкой, техническим обслуживанием и помещением на хранение закрывайте клапан отключения подачи топлива (Рисунок 22).

При запуске двигателя убедитесь, что клапан отключения подачи топлива открыт.



Рисунок 22

1. Положение ВКЛ

2. Положение ВЫКЛ

Толкание машины

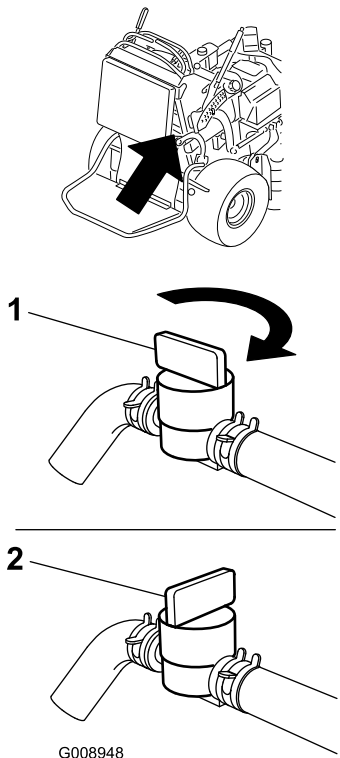
Перепускные клапаны позволяют толкать машину руками при неработающем двигателе.

Внимание: Всегда толкайте машину руками. Не буксируйте машину, т. к. при этом можно вывести из строя гидравлику.

Внимание: Не запускайте и не эксплуатируйте машину при открытых перепускных клапанах. Это может привести к повреждению гидравлической системы.

1. Выключите ВОМ, переведите рычаги управления движением в НЕЙТРАЛЬНОЕ ФИКСИРОВАННОЕ положение и включите стояночный тормоз.
 2. Опустите деку газонокосилки на самую низкую высоту скашивания.
- Примечание:** При этом открывается доступ к перепускным клапанам.
3. Откройте перепускные клапаны обоих насосов, повернув их против часовой стрелки на 1–2 оборота (Рисунок 23).

Примечание: Это позволит перепустить гидравлическую жидкость в обход насосов, так что колеса смогут вращаться.

Примечание: Поверните перепускные клапаны максимум на 2 оборота так, чтобы клапан не вышел из корпуса, что может привести к вытеканию рабочей жидкости.



Рисунок 23

1. Перепускной клапан насоса

4. Выключите стояночный тормоз.
5. Толкая машину, переместите ее в нужное место.
6. Включите стояночный тормоз.
7. Закройте перепускные клапаны, но не затягивайте их слишком сильно.
8. Затяните клапаны с моментом от 12 до 15 Н·м.

Транспортировка машины

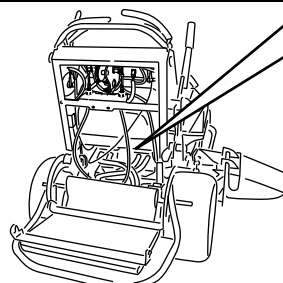
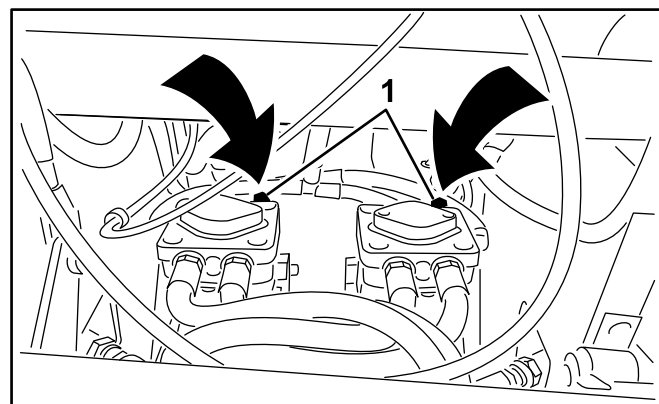
Для перевозки машины используйте прицеп усиленной конструкции или грузовик. Используйте полноразмерный наклонный въезд. Убедитесь, что прицеп или грузовик оснащен тормозами, осветительными приборами и маркировкой в соответствии с требованием законодательства. Внимательно изучите все инструкции по технике безопасности. Знание этой информации поможет вам и находящимся рядом людям избежать травм. Изучите местные нормативные документы по прицепам и сцепным устройствам.

⚠ ПРЕДУПРЕЖДЕНИЕ

Передвижение по улицам или дорогам без сигналов поворота, световых приборов, отражателей или знака «тихоходное транспортное средство» опасно и может привести к авариям и травмам.

Проезд машины по улицам и дорогам общего пользования запрещен.

Выбор прицепа

⚠ ПРЕДУПРЕЖДЕНИЕ

При погрузке машины на прицеп или грузовик повышается вероятность опрокидывания, что может привести к получению тяжелой травмы или гибели (Рисунок 24).

- Используйте только один полноразмерный наклонный въезд; не используйте отдельные въезды с каждой стороны машины.
- Убедитесь, что длина наклонного въезда по крайней мере в 4 раза превышает высоту платформы кузова прицепа или грузового автомобиля над землей.



Рисунок 24

g229507

1. Полноразмерный наклонный въезд в сложенном положении
2. Длина наклонного въезда по крайней мере в 4 раза больше высоты платформы прицепа или грузового автомобиля над землей.
3. H = высота платформы кузова прицепа или грузового автомобиля над землей
4. Прицеп

Погрузка машины

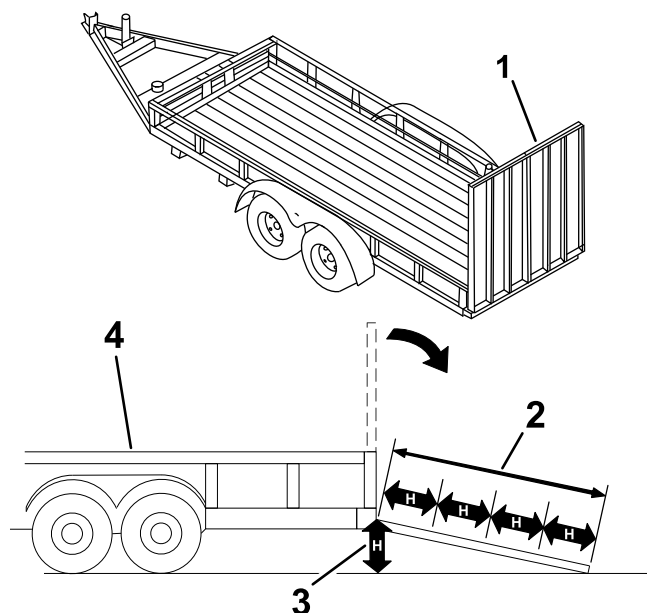
⚠ ПРЕДУПРЕЖДЕНИЕ

При погрузке машины на прицеп или грузовик повышается вероятность опрокидывания, что может привести к получению тяжелой травмы или гибели.

- Будьте предельно внимательны при управлении машиной на наклонном въезде.
 - Перемещайте машину задним ходом при движении вверх по наклонному въезду и передним ходом, идя за ней, при движении вниз по наклонному въезду.
 - При движении машины по наклонному въезду не допускайте резкого ускорения или замедления машины во избежание потери управления или опрокидывания.
1. Если используется прицеп, подсоедините буксирный автомобиль и предохранительные цепи.
 2. Подсоедините тормоза и осветительные приборы прицепа (если предусмотрены).

3. Опустите наклонный въезд (Рисунок 24).
4. Поднимите платформу.

Внимание: Всегда держите платформу поднятой при погрузке или выгрузке машины.

5. Перемещайте машину задним ходом при движении вверх по наклонному въезду (Рисунок 25).



Рисунок 25

1. Перемещайте машину задним ходом при движении вверх по наклонному въезду.
2. Идите за машиной, перемещая ее вниз по наклонному въезду.

-
6. Выключите двигатель, извлеките ключ и включите стояночный тормоз.
 7. С помощью строп, цепей, тросов или канатов закрепите машину в точках, расположенных рядом с передними поворотными колесами и на заднем бампере (Рисунок 26). Изучите местные нормативные документы по требованиям к креплению оборудования.

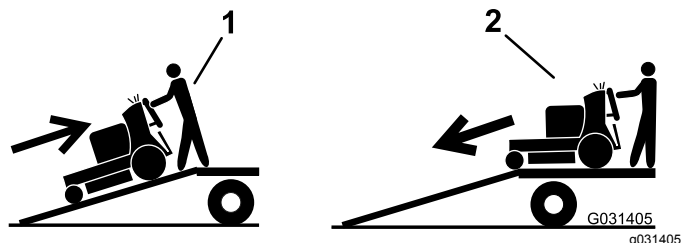

Рисунок 26

g277456

1. Скобы крепления
-

Техническое обслуживание

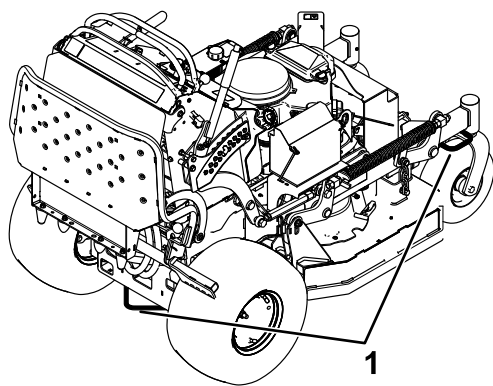
Примечание: Определите левую и правую стороны машины относительно места оператора.

▲ ПРЕДОСТЕРЕЖЕНИЕ

Оставленный в замке зажигания ключ может стать причиной несанкционированного запуска двигателя и привести к нанесению серьезных травм вам или посторонним лицам.

Перед выполнением любого технического обслуживания извлеките ключ из замка зажигания.

Техника безопасности при обслуживании

- Перед регулировкой, очисткой, техобслуживанием, а также перед тем, как покинуть машину, выполните следующее:
 - Установите машину на ровной поверхности.
 - Отключите приводы.
 - Включите стояночный тормоз.
 - Выключите двигатель и извлеките ключ зажигания.
 - Дождитесь остановки всех движущихся частей.
 - Прежде чем выполнять техническое обслуживание, дайте компонентам машины остыть.
- Не допускайте к обслуживанию машины неподготовленный персонал.
- Держите руки и ноги подальше от движущихся частей. Если возможно, не производите регулировки при работающем двигателе.
- Осторожно сбрасывайте давление из компонентов с накопленной энергией.
- Регулярно проверяйте работу стояночного тормоза. По мере необходимости регулируйте и обслуживайте тормоза.
- Запрещается изменять конструкцию защитных устройств. Регулярно проверяйте правильность работы таких устройств.
- Для предотвращения возгорания очистите от травы и мусора режущие блоки, приводы, глушители и двигатель. Удалите следы утечек масла или топлива.
- Регулярно проверяйте компоненты подхватчика травы и заменяйте их в случае износа или наличия повреждений.
- Никогда не полагайтесь только на гидравлику в качестве опоры для машины; каждый раз при подъеме машины устанавливайте ее на подъемные опоры.
- Следите, чтобы все части были исправными и все фитинги гидравлической системы были затянуты. Замените все изношенные и поврежденные детали и наклейки и восстановите все отсутствующие детали и наклейки. Чтобы обеспечить безопасную работу машины, следите, чтобы все крепежные детали были надежно затянуты.
- Для поддержания оптимальных рабочих характеристик машины и регулярного прохождения сертификации безопасности всегда приобретайте только оригинальные запасные части и приспособления компании Toro. Использование запасных частей и приспособлений, изготовленных другими производителями, может быть опасным и привести к аннулированию гарантии на изделие.

Рекомендуемый график(и) технического обслуживания

Периодичность технического обслуживания	Порядок технического обслуживания
Через первые 8 часа	<ul style="list-style-type: none"> • Замените масло в двигателе. • Проверьте уровень гидравлической жидкости. • Замените гидравлический фильтр.
Перед каждым использованием или ежедневно	<ul style="list-style-type: none"> • Проверьте систему защитных блокировок. • Проверьте уровень масла в двигателе. • Очистите воздухозаборную сетку (в условиях повышенной загрязненности или запыленности это необходимо делать чаще). • Проверьте стояночный тормоз. • Проверьте зазор тормоза. • Осмотрите ножи. • Очистите нижнюю сторону деки газонокосилки. • Очистите от мусора задние колесные гидромоторы.
Через каждые 25 часов	<ul style="list-style-type: none"> • Очистите элемент воздухоочистителя из пеноматериала (в условиях повышенной загрязненности или запыленности это необходимо делать чаще).
Через каждые 50 часов	<ul style="list-style-type: none"> • Смажьте рычаги натяжного ролика деки газонокосилки (в условиях повышенной загрязненности или запыленности это необходимо делать чаще). • Смажьте навеску (в условиях повышенной загрязненности или запыленности это необходимо делать чаще). • Проверьте искрогаситель (при наличии). • Проверьте давление воздуха в шинах. • Проверьте уровень гидравлической жидкости.
Через каждые 100 часов	<ul style="list-style-type: none"> • Очистите бумажный элемент воздухоочистителя (в условиях повышенной загрязненности или запыленности это необходимо делать чаще). • Замените масло в двигателе. • Проверьте, очистите свечу зажигания и отрегулируйте зазор. • Проверьте аккумулятор. • Проверьте электрическую муфту. • Проверьте и очистите охлаждающие ребра и кожухи двигателя (в условиях повышенной загрязненности или запыленности это необходимо делать чаще). • Проверьте ремень (ремни) деки газонокосилки. • Проверьте ремень привода насоса. • Проверьте гидравлические шланги.
Через каждые 200 часов	<ul style="list-style-type: none"> • Замените бумажный элемент воздухоочистителя (в условиях повышенной загрязненности или запыленности это необходимо делать чаще). • Замените масляный фильтр двигателя.
Через каждые 250 часов	<ul style="list-style-type: none"> • Замените гидравлическую жидкость, если используется масло Mobil® 1.
Через каждые 300 часов	<ul style="list-style-type: none"> • Проверьте и отрегулируйте зазоры в клапанах двигателя. Обратитесь в сервисный центр официального дилера.
Через каждые 500 часов	<ul style="list-style-type: none"> • Отрегулируйте подшипник поворотного колеса. • Замените гидравлическую жидкость, если используется гидравлическая жидкость Toro® HYPR-OIL™ 500. • Замените гидравлический фильтр.
Через каждые 800 часов	<ul style="list-style-type: none"> • Замените топливный фильтр.

Периодичность технического обслуживания	Порядок технического обслуживания
Перед помещением на хранение	<ul style="list-style-type: none"> • Восстановите поврежденное лакокрасочное покрытие. • Восстановите поврежденное лакокрасочное покрытие. • Выполните все процедуры технического обслуживания, перечисленные выше, перед размещением машины на хранение.
Ежегодно	<ul style="list-style-type: none"> • Смажьте оси поворота передних поворотных колес (в условиях сильного загрязнения или запыления следует смазывать чаще). • Смажьте ступицы поворотных колес. • Проверьте болты ножа и изогнутые шайбы. При наличии повреждений замените корпус.

Внимание: См. руководство владельца двигателя для получения информации о дополнительном техническом обслуживании.

Действия перед техническим обслуживанием

Подъем газнокосилки для доступа к ее нижней стороне

Вы можете поднять переднюю часть газнокосилки и перенести ее вес на заднюю часть, чтобы получить доступ к нижней стороне машины для техобслуживания.

1. Установите машину на ровной поверхности, выключите ВОМ и включите стояночный тормоз.
2. Прежде чем покинуть рабочее место оператора, выключите двигатель, извлеките ключ и дождитесь остановки всех движущихся частей машины.
3. Поднимите платформу; см. раздел [Управление платформой \(страница 19\)](#).
4. Снимите аккумулятор; см. раздел [Снятие аккумулятора \(страница 41\)](#).



Рисунок 27

1. Барашковая гайка
2. Крышка аккумулятора
3. Отрицательный (-) кабель аккумуляторной батареи
4. Положительный (+) кабель аккумуляторной батареи
5. Аккумулятор

5. Слейте топливо из топливного бака; см. раздел [Опорожнение топливного бака \(страница 39\)](#).
6. Снимите крышку гидравлического бака, закройте отверстие полиэтиленовой пленкой и установите крышку гидравлического бака. ([Рисунок 28](#)).

Примечание: Таким способом вы загерметизируете гидравлический бак и предотвратите вытекание из него жидкости.

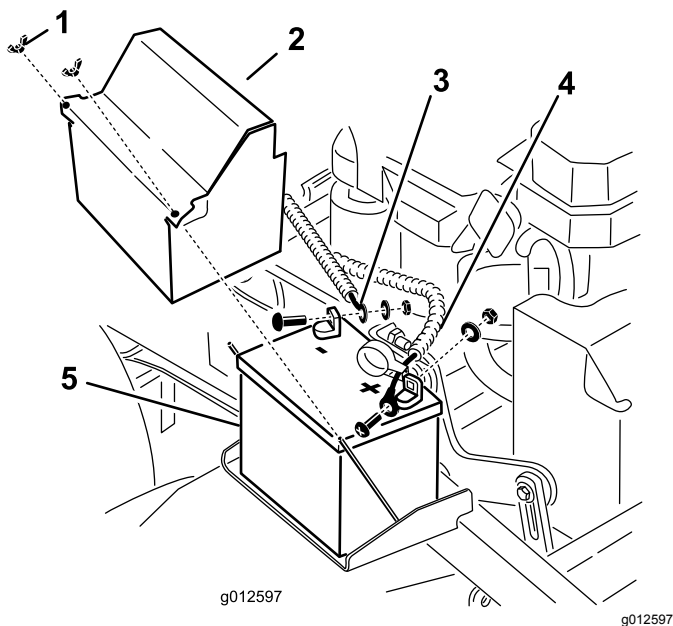

Рисунок 28

1. Крышка
2. Кусок полиэтиленовой пленки
3. Гидравлический бак

7. С помощью двух человек поднимите переднюю часть газнокосилки так, чтобы она опиралась на ведущие колеса, а платформа была в поднятом положении ([Рисунок 29](#)).
8. Выполните необходимое техническое обслуживание машины.
9. С помощью двух человек опустите переднюю часть машины на землю.
10. Удалите полиэтиленовую пленку из-под крышки гидравлического бака ([Рисунок 28](#)).
11. Установите аккумулятор на машину ([Рисунок 27](#)).

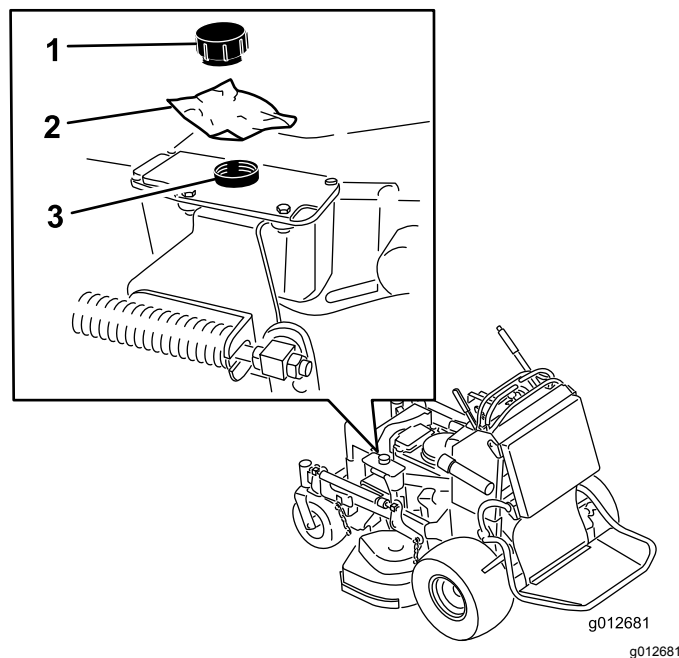
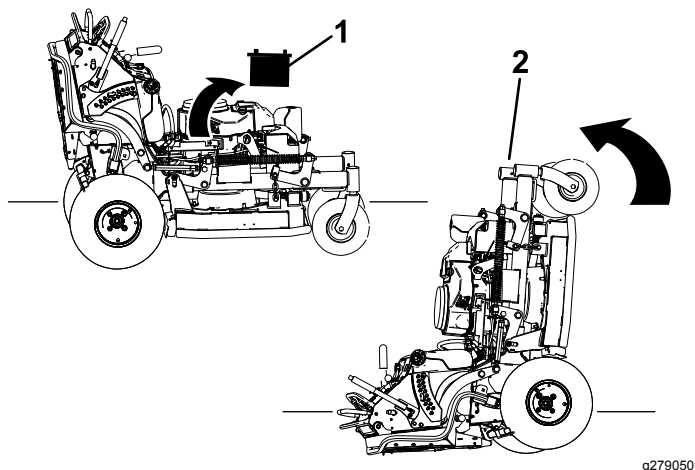

g279050

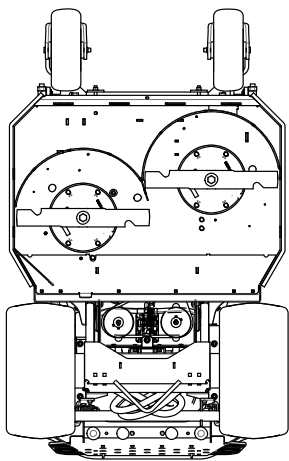

g277482

Рисунок 29

1. Снимите аккумулятор.
2. С помощью двух человек поднимите переднюю часть газонокосилки (убедитесь в том, что платформа поднята).

Отсоединение опоры для доступа к задней части машины

Опору можно отсоединить, чтобы обеспечить доступ к задней части машины для техобслуживания или регулировки.

1. Опустите платформу.
2. Извлеките игольчатые шплинты с каждой стороны опоры.
3. Сдвиньте большие шайбы с пластиковыми втулками внутрь.
4. Снимите опору и опустите ее на платформу.
5. Выполните необходимое техобслуживание или регулировку машины.
6. Поднимите опору и наденьте ее на штифты с обеих сторон машины (**Рисунок 30**).
7. Вставьте большие шайбы с пластиковыми втулками в кронштейн опоры и закрепите их игольчатым шплинтом (**Рисунок 30**).

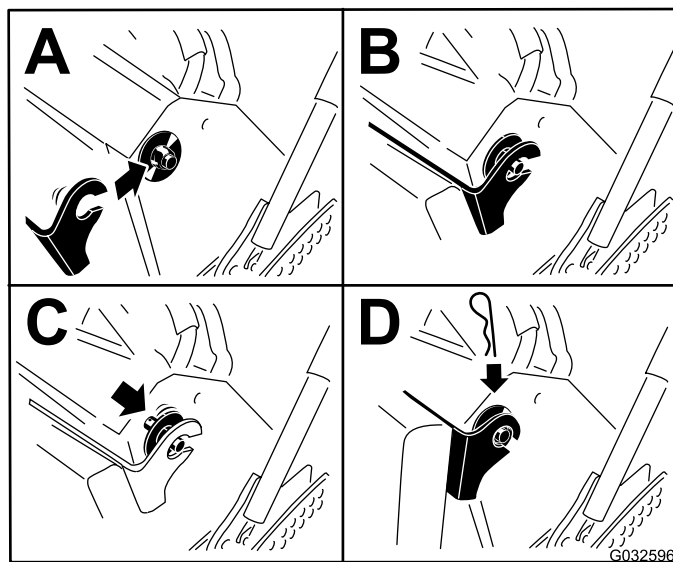

G032596

g032596

Рисунок 30

Снятие крышек ремней

Для установки крышек выполните эти действия в обратном порядке.

1. Ослабьте затяжку 2 ступенчатых болтов и винта (Рисунок 31).



Рисунок 31

1. Ступенчатый болт
2. Винт
3. Крышка ремня

2. Снимите крышку.

Снятие ограждений деки

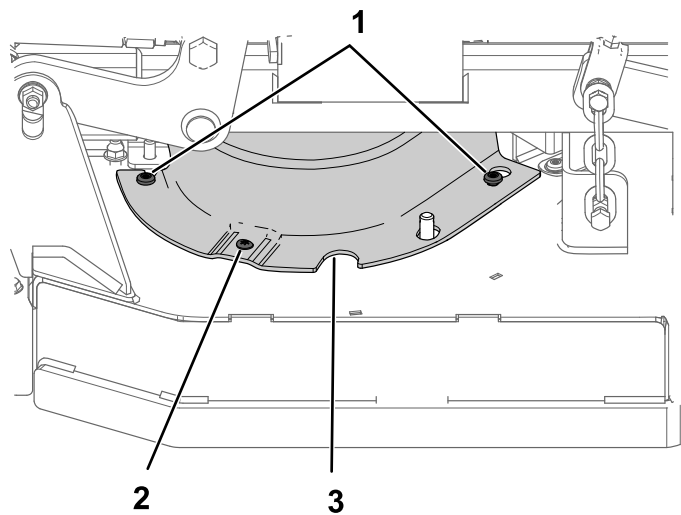
Для установки ограждений выполните эти действия в обратном порядке.

1. Снимите крышки ремней; см. раздел [Снятие крышек ремней \(страница 31\)](#).
2. На правой стороне машины отверните болты с буртиками ($\frac{1}{4} \times \frac{3}{4}$ дюйма) и ослабьте ступенчатый болт (Рисунок 32). Снимите ограждение.



Рисунок 32

1. Болт с буртиком
2. Правое ограждение деки
3. Ступенчатый болт

3. На левой стороне машины отверните болт с буртиком и ослабьте ступенчатый болт. Снимите ограждение.

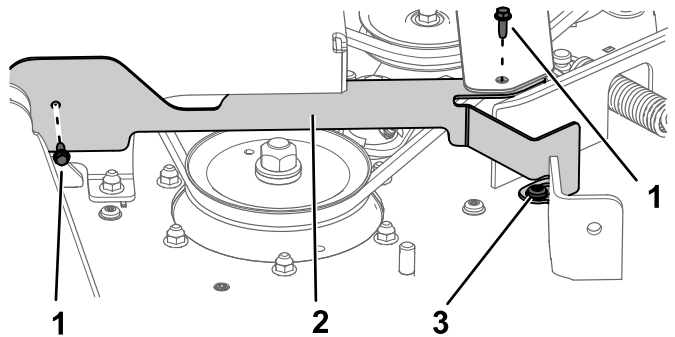

Рисунок 33

1. Болт с буртиком
2. Левое ограждение деки
3. Ступенчатый болт

Смазка

Смазка машины

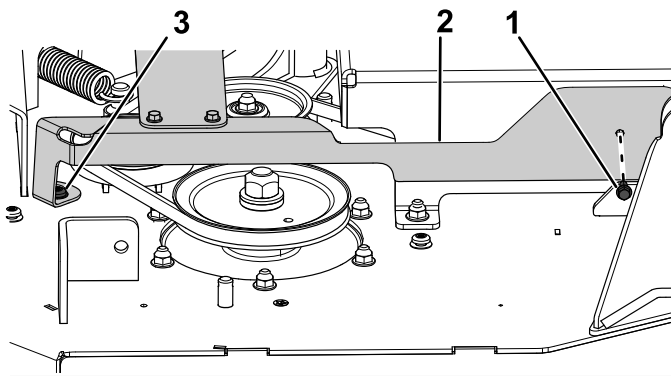
Интервал обслуживания: Через каждые 50 часов—Смажьте рычаги натяжного ролика деки газонокосилки (в условиях повышенной загрязненности или запыленности это необходимо делать чаще).

Через каждые 50 часов—Смажьте навеску (в условиях повышенной загрязненности или запыленности это необходимо делать чаще).

Тип консистентной смазки: консистентная смазка на литиевой или молибденовой основе

1. Установите машину на ровной поверхности, выключите ВОМ и включите стояночный тормоз.
2. Прежде чем покинуть рабочее место оператора, выключите двигатель, извлеките ключ и дождитесь остановки всех движущихся частей машины.
3. Очистите масленки с помощью ветоши.

Примечание: Полностью удалите остатки краски с передней части масленки (масленок).

4. Присоедините к масленке смазочный шприц.
5. Нагнетайте смазку в пресс-масленки до тех пор, пока смазка не начнет выходить из подшипников.
6. Удалите излишки смазки.

Используйте [Рисунок 34](#) и [Рисунок 35](#) для определения местоположения пресс-масленок.



Рисунок 34

g277525

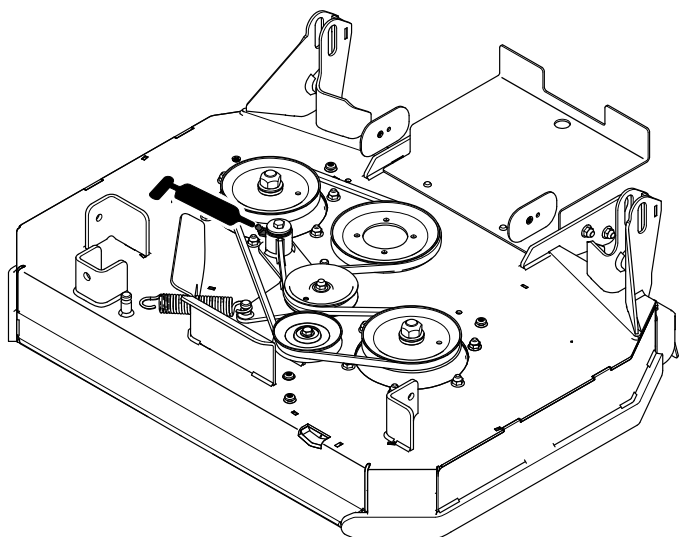

Рисунок 35

g277524

Смазывание осей поворота передних поворотных колес

Интервал обслуживания: Ежегодно

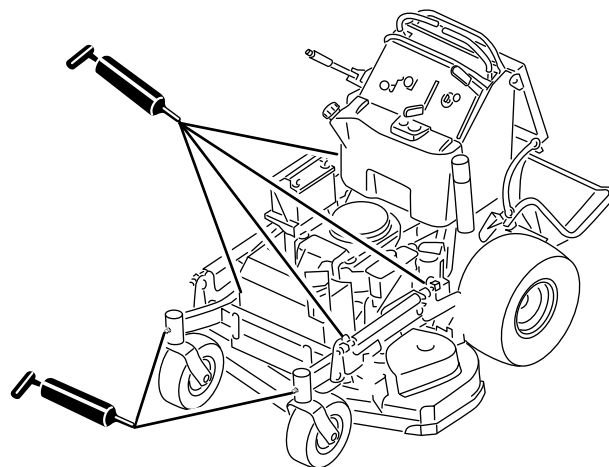
Тип консистентной смазки: консистентная смазка на литиевой или молибденовой основе

1. Снимите пылезащитную крышку и отрегулируйте оси поворота поворотных колес; см. раздел [Регулировка подшипника поворотного колеса \(страница 45\)](#).

Примечание: Пылезащитная крышка должна быть снята в течение всего времени, пока вы смазываете оси поворота поворотных колес.

2. Удалите шестигранную заглушку.
3. Заверните пресс-масленку (коническая резьба $\frac{1}{4}$ –28 дюйма) в это отверстие.
4. Нагнетайте смазку в масленку до тех пор, пока смазка не начнет выходить вокруг верхнего подшипника.
5. Выверните масленку из отверстия.
6. Установите шестигранную заглушку и пылезащитную крышку.

Смазывание ступиц поворотных колес

Интервал обслуживания: Ежегодно

Тип консистентной смазки: консистентная смазка на литиевой или молибденовой основе

1. Установите машину на ровной поверхности, выключите ВОМ и включите стояночный тормоз.
2. Прежде чем покинуть рабочее место оператора, выключите двигатель, извлеките ключ и дождитесь останковки всех движущихся частей машины.
3. Снимите поворотное колесо с вилки поворотного колеса.
4. Снимите ограждения уплотнений со ступицы колеса (**Рисунок 36**).



Рисунок 36

1. Ограждение уплотнения
2. Распорная гайка с плоскими гранями под ключ

5. Удалите одну распорную гайку с оси в сборе в поворотном колесе.

Примечание: Для фиксации распорных гаек на оси используется резьбовой герметик. Извлеките ось (при этом другая распорная гайка останется подсоединенной к оси) из колеса в сборе.

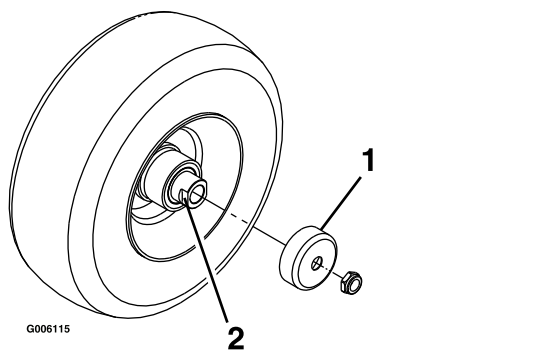
6. Извлеките уплотнения, действуя подходящим инструментом как рычагом, проверьте подшипники на наличие износа или повреждений и при необходимости замените их.
7. Заполните подшипники консистентной смазкой общего назначения.
8. Вставьте 1 подшипник и 1 новое уплотнение в колесо.

Примечание: Замените уплотнение.

9. Если обе распорные гайки были сняты (или их затяжка была ослаблена), нанесите

резьбовой герметик на 1 распорную гайку, наверните ее на ось так, чтобы плоские грани под ключ были направлены наружу.

Примечание: Не наворачивайте распорную гайку до упора на конец оси. Оставьте расстояние приблизительно 3 мм от наружной поверхности распорной гайки до конца оси внутри гайки.

10. Вставьте гайку в сборе с осью в колесо со стороны колеса с новым уплотнением и подшипником.
11. Установив колесо открытой стороной вверх, полностью заполните область вокруг оси внутри колеса консистентной смазкой общего назначения.
12. Вставьте второй подшипник и новое уплотнение в колесо.
13. Нанесите резьбовой герметик на вторую распорную гайку, навернув ее на ось так, чтобы плоские грани под ключ были направлены наружу.
14. Затяните гайку с моментом от 8 до 9 Н•м, ослабьте ее, затем затяните с моментом от 2 до 3 Н•м.

Примечание: Убедитесь, что ось не выступает за пределы обеих гаек.

15. Установите ограждения уплотнений поверх ступицы колеса и вставьте колесо в вилку поворотного колеса.
16. Вставьте болт поворотного колеса и полностью затяните гайку.

Внимание: Для предотвращения повреждения уплотнения и подшипника часто проверяйте регулировку подшипника, проворачивая поворотное колесо. Колесо не должно вращаться свободно (делать более 1 или 2 оборотов) и не должно иметь боковой люфт. Если колесо вращается свободно, отрегулируйте момент затяжки распорной гайки так, чтобы было небольшое сопротивление вращению, и нанесите стопорящий состав для резьбы.

Техническое обслуживание двигателя

Правила техники безопасности при обслуживании двигателя

- Перед проверкой уровня масла или добавлением масла в картер выключите двигатель.
- Следите, чтобы руки, ноги и другие части тела, а также одежда находились на безопасном расстоянии от глушителя и других горячих поверхностей.

Обслуживание воздухоочистителя

Проверьте элементы из пеноматериала и бумаги и замените их, если они повреждены или сильно загрязнены.

Внимание: Не смазывайте элементы из пеноматериала или бумаги.

Демонтаж элементов из пеноматериала и бумаги

1. Установите машину на ровной поверхности, выключите ВОМ и включите стояночный тормоз.
2. Прежде чем покинуть рабочее место оператора, выключите двигатель, извлеките ключ и дождитесь остановки всех движущихся частей машины.
3. Очистите зону вокруг воздухоочистителя, чтобы в двигатель не попали загрязнения, которые могут его повредить (Рисунок 37).
4. Ослабьте фиксацию ручек крышки и снимите крышку воздухоочистителя (Рисунок 37).
5. Ослабьте фиксацию хомута шланга и снимите воздухоочиститель в сборе (Рисунок 37).
6. Осторожно снимите элемент из пеноматериала с бумажного элемента (Рисунок 37).



Рисунок 37

- | | |
|--------------------|-----------------------------|
| 1. Крышка | 3. Бумажный элемент |
| 2. Шланговый хомут | 4. Элемент из пеноматериала |

Очистка элемента воздухоочистителя из пеноматериала

Интервал обслуживания: Через каждые 25 часов

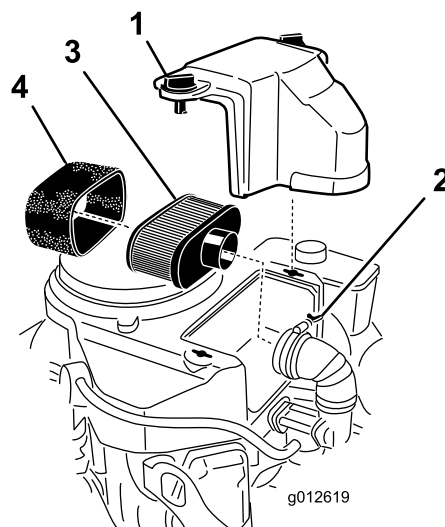
1. Промойте элемент из пеноматериала в теплой воде с жидким мылом. Когда элемент будет чистым, тщательно ополосните его.
2. Просушите элемент с помощью чистой салфетки.

Внимание: Замените элемент из пеноматериала в случае его повреждения или износа.

Обслуживание бумажного элемента воздухоочистителя

Интервал обслуживания: Через каждые 100 часов—Очистите бумажный элемент воздухоочистителя (в условиях повышенной загрязненности или запыленности это необходимо делать чаще).

Через каждые 200 часов—Замените бумажный элемент воздухоочистителя (в условиях повышенной загрязненности или запыленности это необходимо делать чаще).

1. Легким постукиванием очистите бумажный элемент от пыли.

Примечание: Если он очень грязный, замените бумажный элемент новым.

- Осмотрите элемент на наличие разрывов, масляной пленки или повреждений на резиновом уплотнении.
- Если бумажный элемент поврежден, замените его.

Внимание: Не следует чистить бумажный фильтр.

Установка элементов из пеноматериала и бумаги

Внимание: Во избежание повреждения двигателя запускайте его только после установки воздухоочистителя с элементами из пеноматериала и бумаги в сборе.

- Осторожно наденьте элемент из вспененного материала на бумажный элемент воздухоочистителя (Рисунок 37).
- Установите воздухоочиститель в сборе на его основание или на шланг и закрепите его (Рисунок 37).
- Установите на место крышку воздухоочистителя и затяните ручку крышки (Рисунок 37).

Обслуживание моторного масла

Характеристики моторного масла

Тип масла: масло с моющими свойствами (класс SJ или выше по API)

Объем моторного масла: 1,7 л с фильтром; 1,5 л без фильтра

Вязкость: см. таблицу ниже.

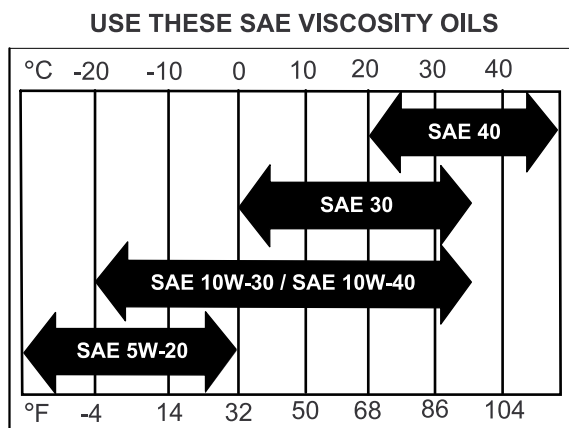

G004216

g004216

Рисунок 38

Проверка уровня масла в двигателе

Интервал обслуживания: Перед каждым использованием или ежедневно

Примечание: Проверяйте масло на холодном двигателе.

⚠ ПРЕДУПРЕЖДЕНИЕ

Контакт с горячими поверхностями может привести к травме.

Следите, чтобы руки, ноги и другие части тела, а также одежда находились на безопасном расстоянии от глушителя и других горячих поверхностей.

Внимание: Не переполняйте картер маслом, так как это может привести к повреждению двигателя. Не запускайте двигатель, если уровень масла не доходит до нижней отметки, так как это может привести к повреждению двигателя.

- Установите машину на ровной поверхности, выключите BOM и включите стояночный тормоз.
- Прежде чем покинуть рабочее место оператора, выключите двигатель, извлеките ключ и дождитесь остановки всех движущихся частей машины.
- Проверьте уровень масла в двигателе, как показано на Рисунок 39.

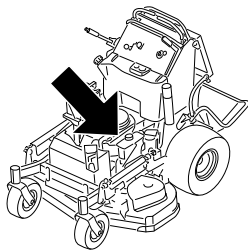

g277606



Рисунок 39

g194611

чуть ниже противоположной стороны, что обеспечит полный слив масла.

2. Выключите ВОМ, переведите рычаги управления движением в НЕЙТРАЛЬНОЕ ФИКСИРОВАННОЕ положение и включите стояночный тормоз.
3. Прежде чем покинуть рабочее место оператора, выключите двигатель, извлеките ключ и дождитесь остановки всех движущихся частей машины.
4. Замените масло в двигателе, как показано на [Рисунок 40](#).

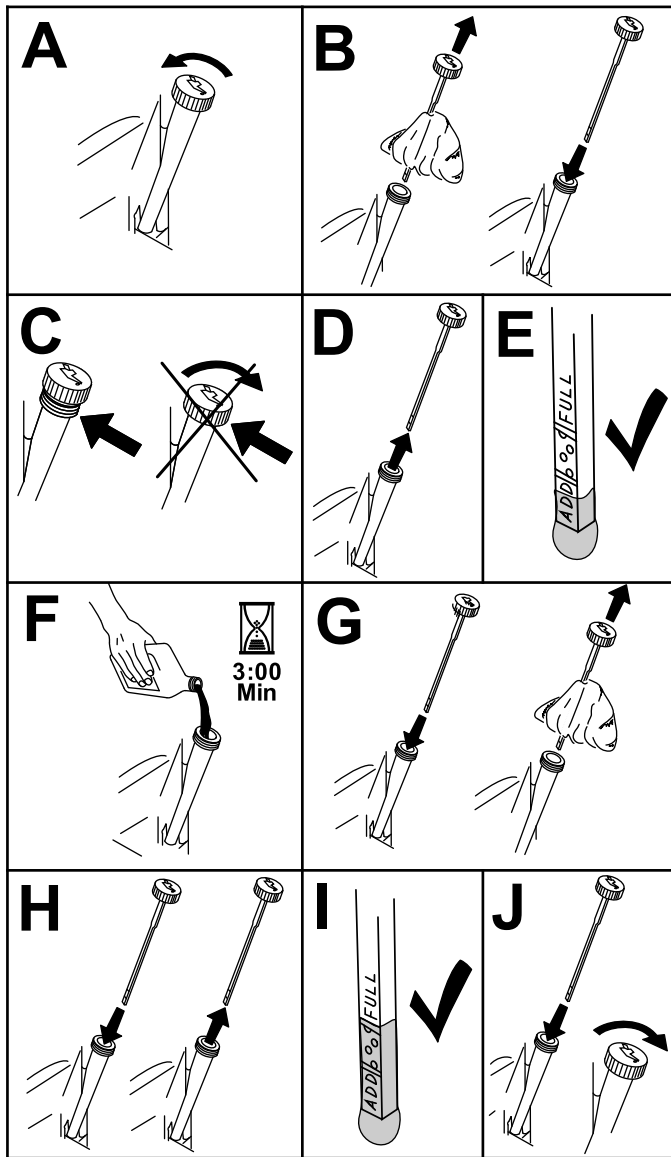
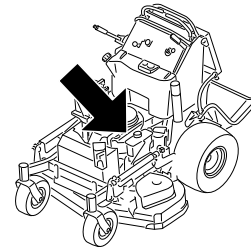

g277606



Рисунок 40

g032598

5. Медленно залейте приблизительно 80% объема масла указанного типа в заливную горловину и затем медленно добавляйте масло, чтобы довести его уровень до отметки **Полный** ([Рисунок 41](#)).

Замена масла в двигателе

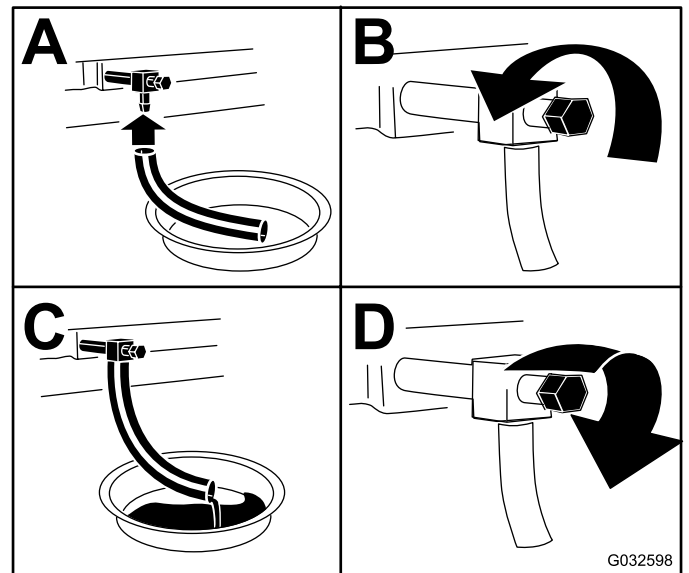
Интервал обслуживания: Через первые 8 часа

Через каждые 100 часов

Примечание: Утилизируйте использованное масло в центре вторичной переработки отходов.

1. Припаркуйте машину так, чтобы сторона, предназначенная для слива масла, была



Рисунок 41

g194610



g277606

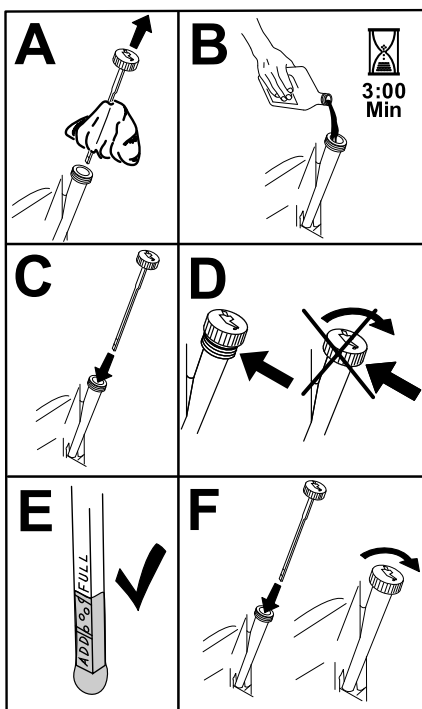
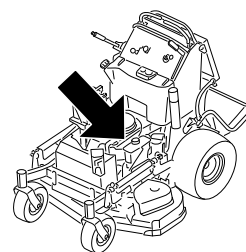

Рисунок 42

g027477

g027477

6. Запустите двигатель и передвиньте машину на ровную поверхность.
7. Снова проверьте уровень масла.

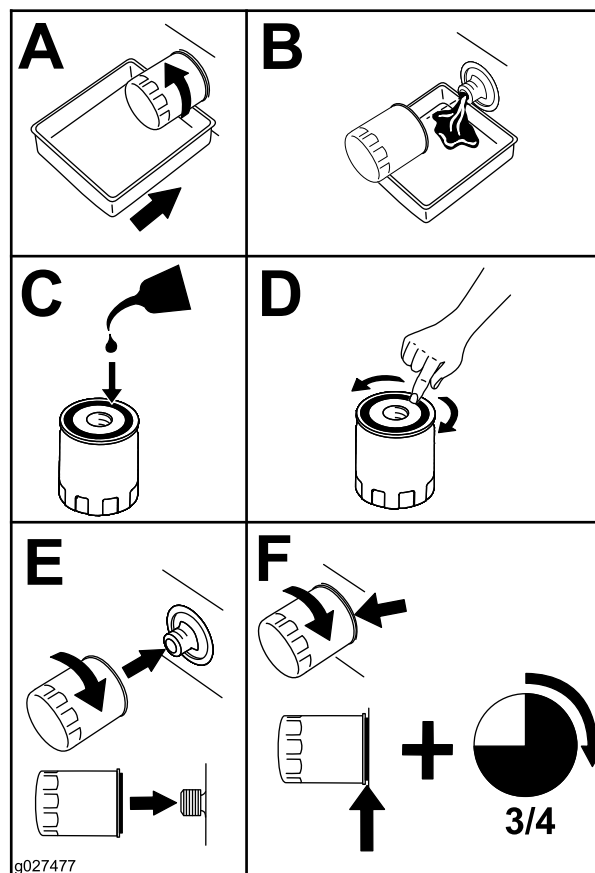
Замена масляного фильтра двигателя

Интервал обслуживания: Через каждые 200 часов

Примечание: При эксплуатации машины в условиях повышенного содержания пыли или песка в воздухе заменяйте масляный фильтр двигателя чаще.

1. Слейте масло из двигателя, см. [Замена масла в двигателе \(страница 36\)](#).
2. Замените масляный фильтр двигателя ([Рисунок 42](#)).

Примечание: Заверните масляный фильтр до касания его прокладки с двигателем, после чего поверните фильтр еще на $\frac{3}{4}$ оборота.

3. Залейте в картер свежее масло соответствующего типа; см. раздел [Характеристики моторного масла \(страница 35\)](#).

Обслуживание свечи зажигания (свечей) зажигания

Интервал обслуживания: Через каждые 100 часов

Перед установкой свечи зажигания убедитесь, что зазор между центральным и боковым электродами свечи правильный.

Для извлечения и установки свечи (свечей) зажигания используйте свечной ключ, а для проверки и регулировки зазора – инструмент/калибр для измерения зазоров. При необходимости установите новую свечу (свечи) зажигания.

Тип: NGK® BPR4ES или эквивалентный

Зазор: 0,75 мм



Рисунок 44

g027479

Снятие свечи зажигания

1. Установите машину на ровной поверхности, выключите BOM и включите стояночный тормоз.
2. Прежде чем покинуть рабочее место оператора, выключите двигатель, извлеките ключ и дождитесь остановки всех движущихся частей машины.
3. Выверните свечу, как показано на [Рисунок 43](#).

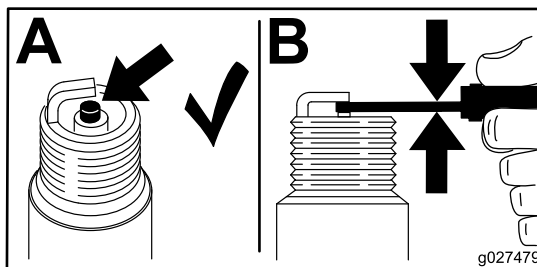
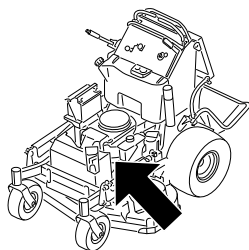

g277607



Рисунок 43

g027478

Проверка свечи зажигания

Внимание: Не очищайте свечи зажигания. При обнаружении черного налета, изношенных электродов, маслянистой пленки или трещин, обязательно замените свечу (свечи) зажигания.

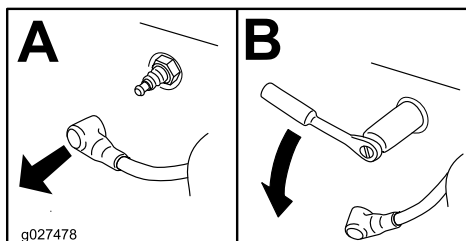
Если на изоляторе замечен светло-коричневый или серый налет, то двигатель работает должным образом. Черный налет на изоляторе обычно означает, что загрязнен воздухоочиститель.

Установите в свече зазор, равный 0,75 мм.

Установка свечи (свечей) зажигания



Рисунок 45

g027661

Проверка искрогасителя Для машин с искрогасителем

Интервал обслуживания: Через каждые 50 часов

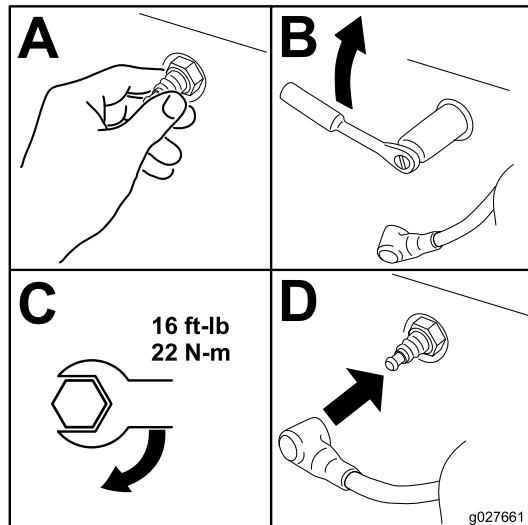
⚠ ПРЕДУПРЕЖДЕНИЕ

Горячие компоненты выхлопной системы могут воспламенить пары топлива, даже если двигатель остановлен. Горячие частицы на выхлопе двигателя могут поджечь легковоспламеняющиеся материалы, что может привести к травме или повреждению имущества.

Запрещается заправлять или запускать двигатель, если не установлен искрогаситель.

1. Установите машину на ровной поверхности, выключите BOM и включите стояночный тормоз.

2. Прежде чем покинуть рабочее место оператора, выключите двигатель, извлеките ключ и дождитесь остановки всех движущихся частей машины.
3. Подождите, пока глушитель остынет.
4. Если вы обнаружите в сетке или сварных швах какие-либо разрывы, замените искрогаситель.
5. Если сетка закупорена, снимите искрогаситель, потряхиванием удалите посторонние частицы из него и очистите сетку проволочной щеткой (если необходимо, погрузите сетку в растворитель).
6. Установите искрогаситель на выхлопное отверстие.

Техническое обслуживание топливной системы

Опорожнение топливного бака

Примечание: Слейте топливо из бака, используя сифонный насос. Сифонный насос можно приобрести в магазине технических товаров.

▲ ОПАСНО

При определенных условиях топливо является чрезвычайно огнеопасным и взрывоопасным веществом. Возгорание или взрыв топлива могут вызвать ожоги у вас или других лиц и повредить имущество.

- **Выполняйте любое техническое обслуживание, связанное с топливом, при холодном двигателе. Делайте это вне помещения на открытой местности. Сразу же вытирайте пролитое топливо.**
 - **Никогда не курите во время слива топлива и держитесь в стороне от открытого пламени или от мест, где пары топлива могут воспламениться от искры.**
1. Установите машину на ровной поверхности, выключите ВОМ и включите стояночный тормоз.
 2. Прежде чем покинуть рабочее место оператора, выключите двигатель, извлеките ключ и дождитесь остановки всех движущихся частей машины.
 3. Очистите зону вокруг крышки топливного бака для предотвращения попадания мусора в топливный бак ([Рисунок 46](#)).
 4. Снимите крышку топливного бака.
 5. Вставьте сифонный насос в топливный бак.
 6. С помощью сифонного насоса слейте топливо в чистую, подходящую для бензина емкость ([Рисунок 46](#)).
 7. Сразу же вытирайте пролитое топливо.



Рисунок 46

g277622

1. Крышка топливного бака

Замена топливного фильтра

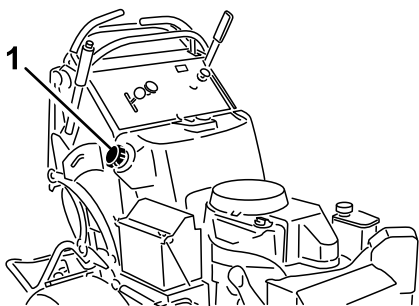
Интервал обслуживания: Через каждые 800 часов/Ежегодно (в зависимости от того, что наступит раньше)

Не устанавливайте загрязненный фильтр, если он был снят с топливного трубопровода.

Примечание: Сразу же вытирайте пролитое топливо.

1. Установите машину на ровной поверхности, выключите ВОМ и включите стояночный тормоз.
2. Прежде чем покинуть рабочее место оператора, выключите двигатель, извлеките ключ и дождитесь остановки всех движущихся частей машины.
3. Закройте клапан отключения подачи топлива; см. раздел [Использование клапана отключения подачи топлива \(страница 23\)](#).
4. Замените топливный фильтр, как показано на [Рисунок 47](#).

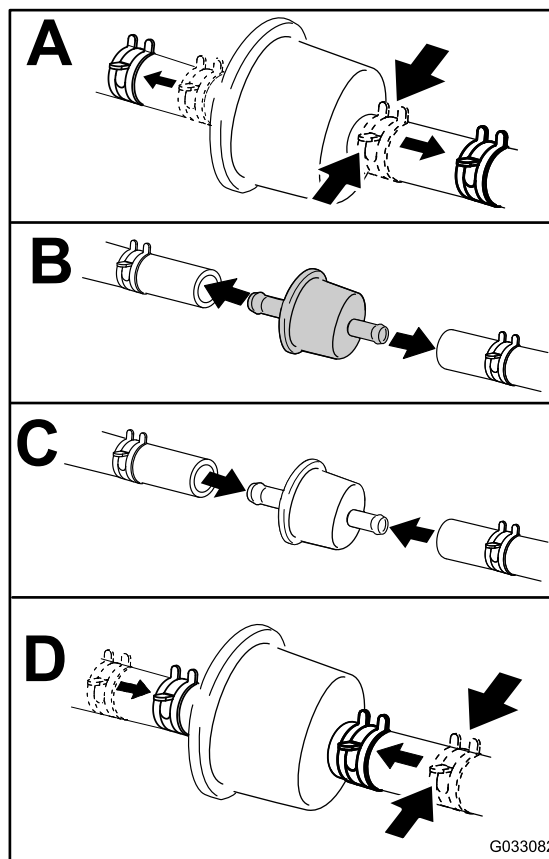

G033082

g033082

Рисунок 47

Техническое обслуживание электрической системы

Правила техники безопасности при работе с электрической системой

- Перед выполнением любых ремонтных работ отсоединяйте аккумулятор или провод свечи зажигания. Сначала отсоединяйте отрицательную клемму, затем положительную. Сначала присоединяйте положительную, а затем отрицательную клемму.
- Заряжайте аккумулятор в открытом, хорошо проветриваемом месте, вдали от искр и открытого огня. Отсоединяйте зарядное устройство перед подсоединением или отсоединением аккумулятора. Используйте защитную одежду и электроизолированный инструмент.

Обслуживание аккумулятора

Интервал обслуживания: Через каждые 100 часов

Всегда храните аккумулятор чистым и полностью заряженным. Для очистки корпуса аккумулятора используйте бумажное полотенце. Если клеммы аккумулятора корродировали, очистите их раствором, состоящим из четырех частей воды и 1 части пищевой соды. Для предотвращения коррозии нанесите на клеммы аккумулятора тонкий слой консистентной смазки.

Напряжение: 12 В

Снятие аккумулятора

1. Установите машину на ровной поверхности, выключите BOM и включите стояночный тормоз.
2. Прежде чем покинуть рабочее место оператора, выключите двигатель, извлеките ключ и дождитесь остановки всех движущихся частей машины.
3. Снимите аккумулятор, как показано на [Рисунок 48](#).



Рисунок 48

g273408

Зарядка аккумулятора

⚠ ПРЕДУПРЕЖДЕНИЕ

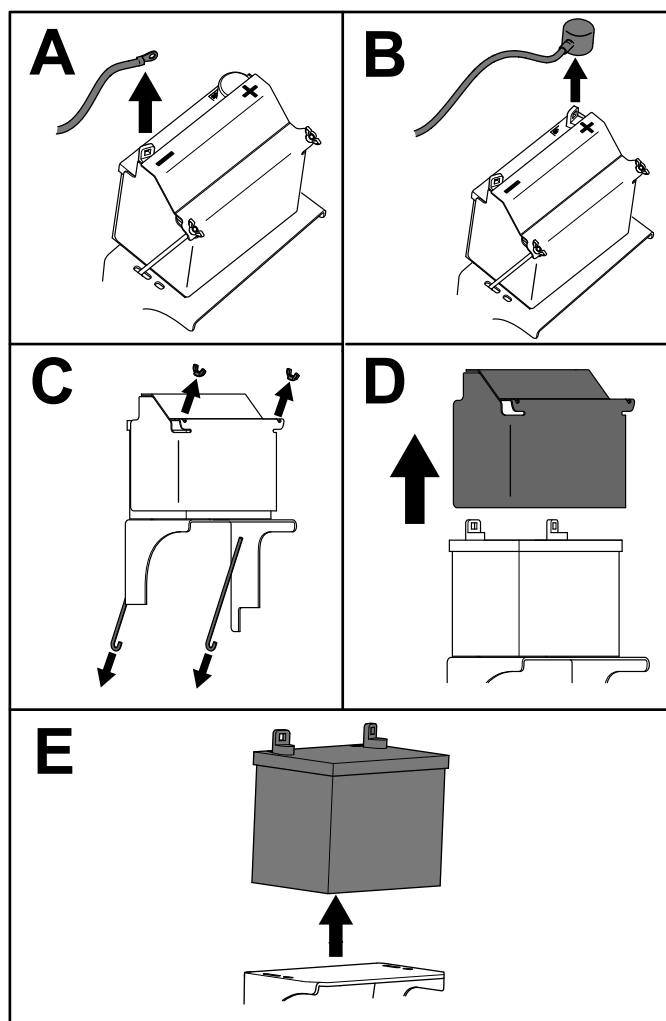
При зарядке аккумулятора выделяются взрывоопасные газы.

Запрещается курить рядом с аккумулятором. Не допускайте появления искр или пламени вблизи аккумулятора.

Внимание: Следите, чтобы аккумулятор хранился всегда полностью заряженным (удельный вес электролита должен быть 1,265). Это предотвратит повреждение аккумулятора, когда температура опустится ниже 0 °С.

1. Извлеките аккумулятор из шасси; см. [Снятие аккумулятора \(страница 41\)](#).
2. Проверьте уровень электролита.
3. Убедитесь, что крышки заливных отверстий установлены на аккумуляторе.

4. Заряжайте аккумулятор в течение одного часа током 25–30 Ампер, или 6 часов током 4–6 Ампер.
5. После полной зарядки аккумулятора отсоедините зарядное устройство от электророзетки и штырей аккумулятора (**Рисунок 49**).
6. Установите аккумулятор на машину и подсоедините кабели аккумулятора; см. раздел **Установка аккумуляторной батареи** ([страница 42](#)).

Примечание: Во избежание повреждения электрической системы не запускайте машину с отсоединенной аккумуляторной батареей.



Рисунок 49

- | | |
|-------------------------------------|--|
| 1. Положительный штырь аккумулятора | 3. Красный (+) кабель зарядного устройства |
| 2. Отрицательный штырь аккумулятора | 4. Черный (-) кабель зарядного устройства |

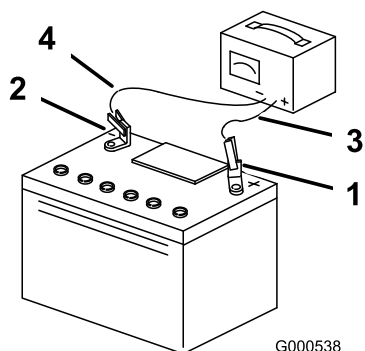

Рисунок 50

Установка аккумуляторной батареи

Установите аккумулятор, как показано на **Рисунок 50**.

Обслуживание предохранителей

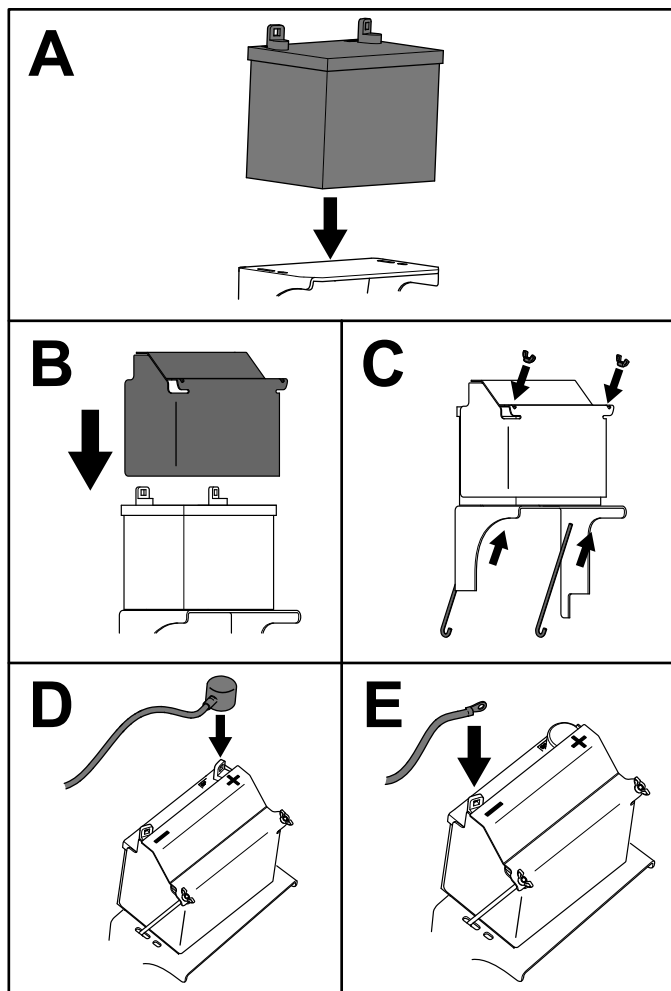
Электрическая система защищена с помощью плавких предохранителей. Они не требуют технического обслуживания. Если предохранитель перегорит, проверьте компонент или цепь на наличие неисправности или короткого замыкания.

1. Установите машину на ровной поверхности, выключите BOM и включите стояночный тормоз.
2. Прежде чем покинуть рабочее место оператора, выключите двигатель, извлеките ключ и дождитесь остановки всех движущихся частей машины.
3. Отсоедините опору оператора от задней части машины.
4. Выньте предохранитель и замените его (**Рисунок 51**).
5. Установите опору оператора.



Рисунок 51

- | | |
|--|--|
| 1. Предохранитель вспомогательного оборудования (15 А) | 3. Предохранитель системы зарядки (25 А) |
| 2. Предохранитель вала отбора мощности (ВОМ) (10 А) | 4. Главный предохранитель (30 А) |

Техническое обслуживание приводной системы

Регулирование тяги

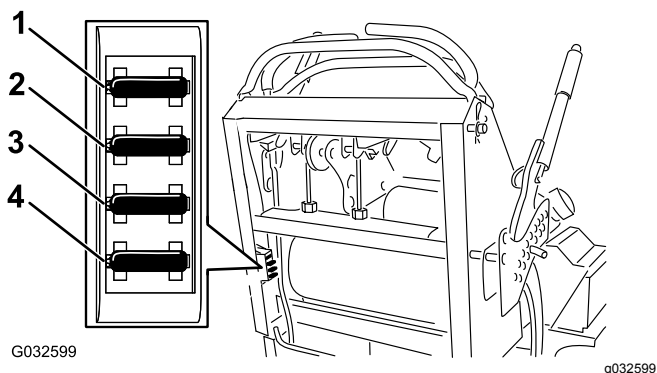
Если вы переводите вперед оба рычага управления движением на одинаковое расстояние, но при этом машина при движении смещается в сторону, отрегулируйте прямолинейность движения следующим образом.

1. Установите машину на ровной поверхности, выключите ВОМ и включите стояночный тормоз.
2. Прежде чем покинуть рабочее место оператора, выключите двигатель, извлеките ключ и дождитесь остановки всех движущихся частей машины.
3. Отсоедините опору от задней части машины.
4. Поверните регулировочную гайку правого троса так, чтобы расположить правый рычаг управления движением в центре паза фиксации нейтрального положения на панели управления (Рисунок 53).



Рисунок 52

- | | |
|--------------------------------------|---|
| 1. Левый рычаг управления движением | 3. НЕЙТРАЛЬНОЕ ФИКСИРОВАННОЕ положение |
| 2. Правый рычаг управления движением | 4. Выровняйте рычаги управления в продольном направлении. |

5. Поворачивайте регулировочную гайку левого троса, чтобы добиться совпадения скорости левого колеса с ранее установленной скоростью правого колеса.
6. Выполняйте регулировку приращениями по четверть оборота, пока машина не будет двигаться по прямой.

Примечание: Чтобы синхронизировать скорости вращения левого и правого колес, регулируйте только левый трос. Не регулируйте скорость правого колеса, так как при этом правый рычаг управления движением не будет располагаться по центру паза фиксации нейтрального положения на панели управления.

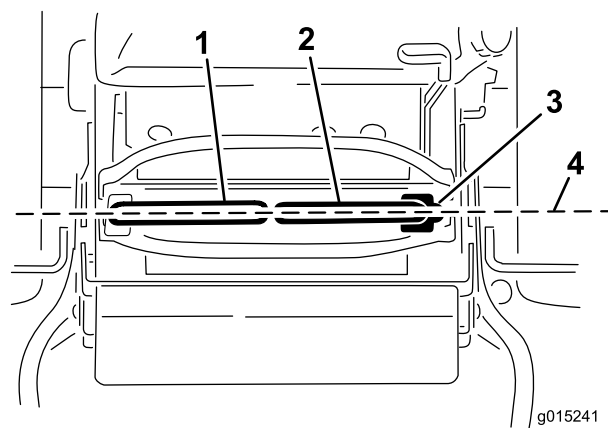

Рисунок 53

1. Регулировочная гайка левого троса
2. Фиксатор тросов
3. Регулировочная гайка правого троса

7. Проверьте прямолинейность движения машины.

Примечание: Если после регулировки прямолинейности движения машина не запускается, убедитесь, что точка наведения бесконтактного переключателя была совмещена с болтом, прикрепленным к рычагу управления движением; см. раздел [Регулировка бесконтактного переключателя \(страница 44\)](#).

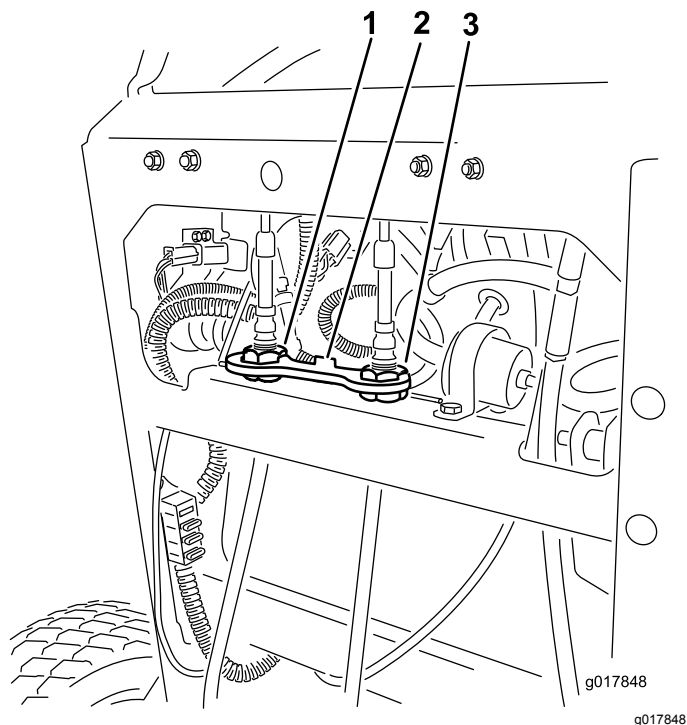
8. Повторяйте регулировку троса, пока машина не будет двигаться прямолинейно.

9. Убедитесь в отсутствии самопроизвольного медленного перемещения машины при нейтральных положениях рычагов и выключенном стояночном тормозе.

Внимание: Не поворачивайте тягу слишком сильно, так как это может привести к тому, что машина начнет самопроизвольно медленно перемещаться при нейтральном положении рычагов.

Регулировка бесконтактного переключателя

Выполните эти действия, если машина не запускается после регулировки прямолинейности движения.

1. Убедитесь, что болт, прикрепленный к рычагу управления движением, совмещен с точкой наведения бесконтактного переключателя ([Рисунок 54](#)).
2. Если необходимо, ослабьте болты и отрегулируйте бесконтактный переключатель так, чтобы точка наведения была совмещена с болтом, прикрепленным к рычагу управления движением ([Рисунок 54](#)).
3. Проверьте зазор между болтом и бесконтактным переключателем; он должен быть в пределах от 0,51 до 1,02 мм, как показано на [Рисунок 54](#).
4. Если необходима регулировка, ослабьте контргайку и отрегулируйте болт, чтобы получить правильный зазор.
5. Затяните контргайку после регулировки болта ([Рисунок 54](#)).
6. Перед эксплуатацией машины проверьте систему защитных блокировок.



Рисунок 54

- | | |
|---|--|
| 1. Точка наведения бесконтактного переключателя | 4. Болт, прикрепленный к рычагу управления движением |
| 2. Бесконтактный переключатель | 5. От 0,51 до 1,02 мм |
| 3. Болты и гайки | 6. Контргайка |

G015609

c:\data\documentum\checkout\g015609

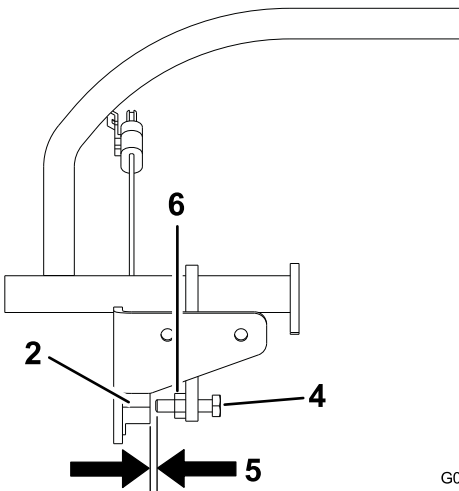
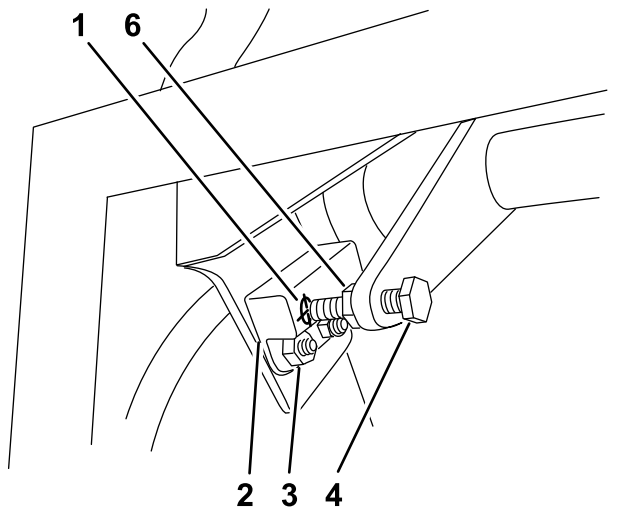
Проверка давления воздуха в шинах

Интервал обслуживания: Через каждые 50 часов/Ежемесячно (в зависимости от того, что наступит раньше)

Поддерживайте давление воздуха в задних шинах в пределах от 0,83 до 0,97 бар.

Внимание: Неодинаковое давление в шинах приведет к неравномерному скашиванию.

Примечание: Передние шины являются полупневматическими, в них не требуется поддерживать давление воздуха.

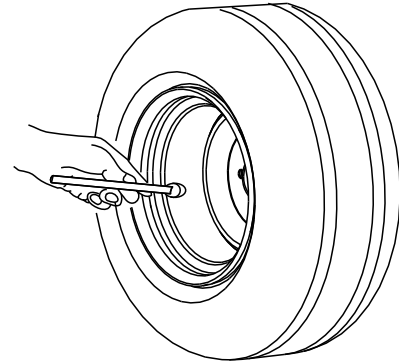

G001055

Рисунок 55

g001055

Регулировка подшипника поворотного колеса

Интервал обслуживания: Через каждые 500 часов/Ежегодно (в зависимости от того, что наступит раньше)

1. Установите машину на ровной поверхности, выключите ВОМ и включите стояночный тормоз.
2. Прежде чем покинуть рабочее место оператора, выключите двигатель, извлеките ключ и дождитесь остановки всех движущихся частей машины.
3. Снимите пылезащитную крышку с поворотного колеса и затяните контргайку (Рисунок 56).
4. Затягивайте контргайку до тех пор, пока пружинные шайбы не станут плоскими, и затем отверните на ¼ оборота, чтобы правильно установить предварительную нагрузку на подшипниках (Рисунок 56).

Внимание: Убедитесь, что пружинные шайбы установлены правильно, как показано на Рисунок 56.

- Установите пылезащитную крышку (Рисунок 56).



Рисунок 56

- | | |
|--------------------|------------------------|
| 1. Пружинные шайбы | 3. Пылезащитная крышка |
| 2. Контргайка | |

- Затяните контргайки так, чтобы калибр был немного прижат, но его можно было легко перемещать в зазоре (Рисунок 57).
- Повторите эти действия на остальных контрольных пазах.
- Еще раз проверьте каждый паз и выполните тонкие регулировки так, чтобы калибр, вставленный между ротором и якорем, только слегка их касался.

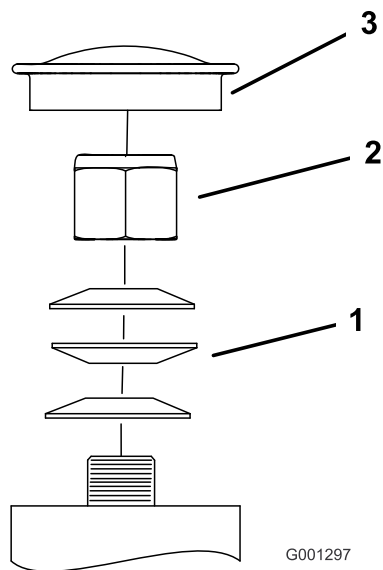

Рисунок 57

- | | |
|-------------------------|-----------|
| 1. Регулировочная гайка | 3. Калибр |
| 2. Паз | |

Регулировка электрической муфты

Интервал обслуживания: Через каждые 100 часов—Проверьте электрическую муфту.

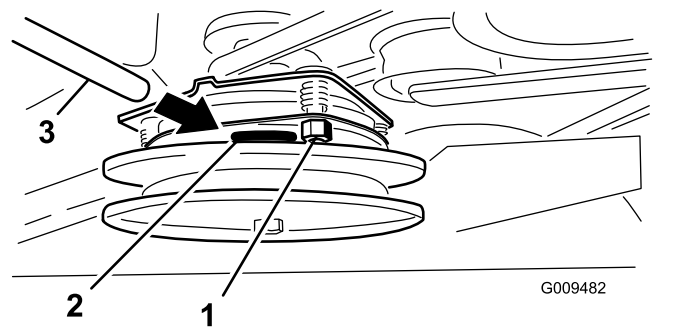
Муфту можно регулировать, чтобы обеспечить надлежащее зацепление и торможение.

- Установите машину на ровной поверхности, выключите ВОМ и включите стояночный тормоз.
- Прежде чем покинуть рабочее место оператора, выключите двигатель, извлеките ключ и дождитесь остановки всех движущихся частей машины.
- Вставьте калибр толщиной от 0,4 до 0,5 мм в контрольный паз в боковой части этого узла.

Примечание: Убедитесь, что он находится между поверхностями трения якоря и ротора.

Примечание: Этот зазор должен быть не менее 0,4 мм и не более 0,5 мм.

- Если необходима регулировка, используйте калибр толщиной 0,4 мм, чтобы установить положение каждого из 3 регулировочных пазов.

Техническое обслуживание системы охлаждения

Очистка воздухозаборной сетки двигателя

Интервал обслуживания: Перед каждым использованием или ежедневно

Перед каждым использованием машины удаляйте все скопления травы, грязи или другого мусора с охлаждающих ребер цилиндра и головки блока цилиндров, воздухозаборной сетки, расположенной на стороне маховика, а также с управляющих рычагов и тяг карбюратора. Это помогает обеспечить надлежащее охлаждение и правильную частоту вращения двигателя, что уменьшает вероятность его перегрева и механических повреждений.

Очистка системы охлаждения

Интервал обслуживания: Через каждые 100 часов—Проверьте и очистите охлаждающие ребра и кожухи двигателя (в условиях повышенной загрязненности или запыленности это необходимо делать чаще).

1. Установите машину на ровной поверхности, выключите ВОМ и включите стояночный тормоз.
2. Прежде чем покинуть рабочее место оператора, выключите двигатель, извлеките ключ и дождитесь остановки всех движущихся частей машины.
3. Снимите воздухозаборную сетку и корпус вентилятора ([Рисунок 58](#)).
4. Удалите мусор и обрезки травы с компонентов двигателя.
5. Установите воздухозаборную сетку и корпус вентилятора ([Рисунок 58](#)).



Рисунок 58

- | | |
|--------------------------|-----------------------|
| 1. Ограждение | 4. Корпус вентилятора |
| 2. Воздухозаборная сетка | 5. Винт |
| 3. Болт | |

Техническое обслуживание тормозов

Проверка стояночного тормоза

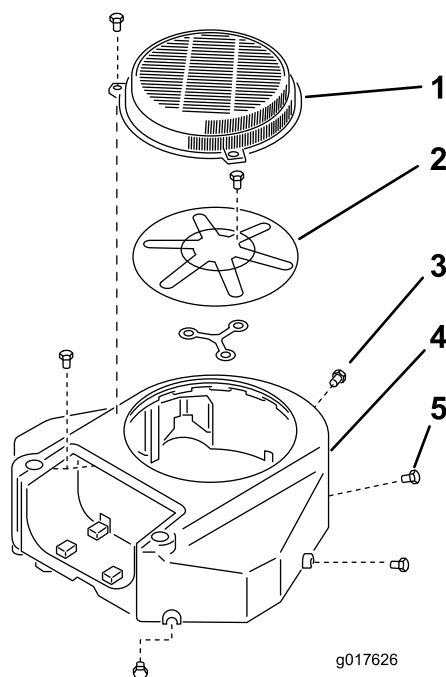
Интервал обслуживания: Перед каждым использованием или ежедневно

Проверяйте стояночный тормоз перед каждым использованием машины как на ровной горизонтальной поверхности, так и на уклоне.

Обязательно включайте стояночный тормоз, когда вы останавливаете машину или оставляете ее без присмотра. Если стояночный тормоз не удерживает надежно машину, отрегулируйте его.

1. Выключите ВОМ и включите стояночный тормоз.
2. Прежде чем покинуть рабочее место оператора, выключите двигатель, извлеките ключ и дождитесь остановки всех движущихся частей машины.
3. Выключите стояночный тормоз.
4. Поднимите рычаг тормоза и убедитесь, что машина не движется.
5. При необходимости отрегулируйте тормоз.

Проверка зазора тормоза

Интервал обслуживания: Перед каждым использованием или ежедневно

Внимание: При проверке и регулировке тормоза машина должна находиться на ровной горизонтальной поверхности.

1. Установите машину на ровной поверхности, выключите ВОМ и включите стояночный тормоз.
2. Прежде чем покинуть рабочее место оператора, выключите двигатель, извлеките ключ и дождитесь остановки всех движущихся частей машины.
3. Проверьте давление воздуха в шинах, см. [Проверка давления воздуха в шинах \(страница 45\)](#).
4. Выключите стояночный тормоз; см. раздел [Использование стояночного тормоза \(страница 16\)](#).
5. При выключенном тормозе измерьте зазор между штангой тормоза и шиной на каждой стороне.

6. На стороне с наименьшим зазором проверьте, чтобы зазор находился в пределах от 3 до 6 мм, как показано на [Рисунок 59](#); если этот зазор неправильный, см. раздел [Регулировка тормозов \(страница 48\)](#).



Рисунок 59

g277633

- | | |
|-------------------|---|
| 1. Колесо | 3. Зазор в пределах от 3 до 6 мм |
| 2. Штанга тормоза | 4. Измерьте наименьший зазор между штангой и шиной. |

Регулировка тормозов

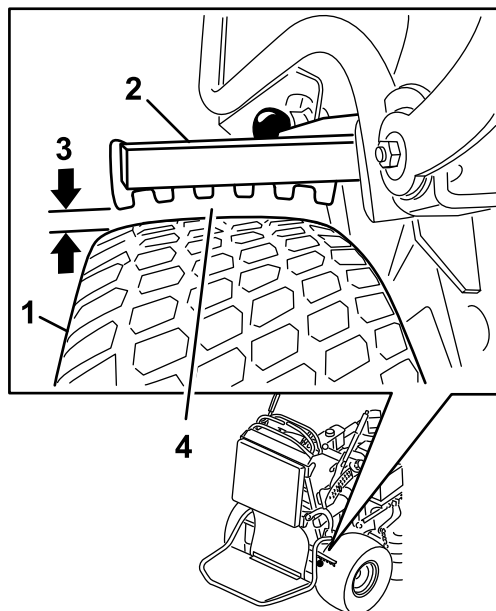
1. Установите машину на ровной поверхности, выключите ВОМ и включите стояночный тормоз.
2. Прежде чем покинуть рабочее место оператора, выключите двигатель, извлеките ключ и дождитесь остановки всех движущихся частей машины.
3. Выключите стояночный тормоз.
4. Чтобы отрегулировать тормоз, снимите игольчатый шплинт и извлеките шплинтуемый штифт из нижнего рычага тормоза и вилки ([Рисунок 60](#)).
5. Отрегулируйте вилку ([Рисунок 59](#)).

Примечание: Зазор между штангой тормоза и шиной должен быть в пределах от 3 до 6 мм.

Примечание: Для затягивания тормоза поверните вилку вверх. Для ослабления тормоза поверните вилку вниз.

6. Снова проверьте работу тормоза; см. раздел [Проверка стояночного тормоза \(страница 48\)](#).

7. Прикрепите вилку к нижнему рычагу тормоза с помощью шплинтуемого штифта и игольчатого шплинта (Рисунок 60).



Рисунок 60

- | | |
|----------------------|-------------------------|
| 1. Вилка | 3. Нижний рычаг тормоза |
| 2. Шплинтуемый штифт | 4. Игольчатый шплинт |

Техническое обслуживание ремней

Проверка ремней

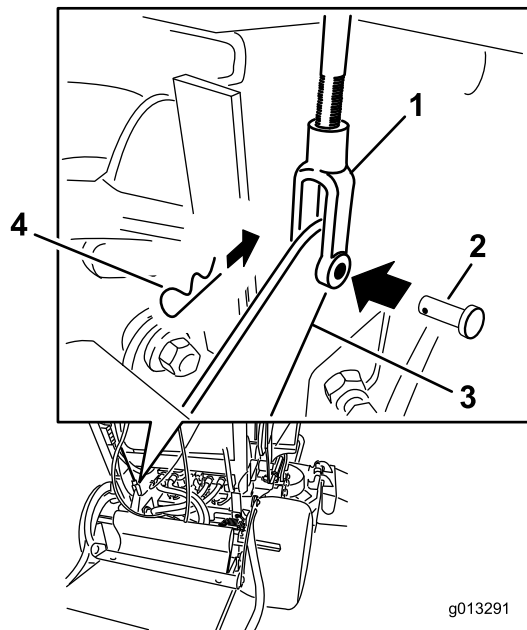
Интервал обслуживания: Через каждые 100 часов—Проверьте ремень (ремни) деки газонокосилки.

Проверьте ремни на наличие трещин, потертостей на краях, следов подгорания, износа, признаков перегрева или других повреждений.

Признаки износа ремня газонокосилки: визг при вращении ремня, проскальзывание ножей во время скашивания травы, потертости на краях ремня, следы подгорания и трещины. Замените ремень газонокосилки, если заметите любой из этих признаков.

Замена ремня деки газонокосилки

Внимание: Детали крепления крышек этой машины являются невыпадающими и остаются на крышках после их демонтажа. Ослабьте все детали крепления на каждой крышке на несколько оборотов, чтобы крышка была свободна, но оставалась закреплена, а затем ослабьте их так, чтобы снять крышку. Это предотвратит случайный срыв болтов с фиксаторов.

1. Установите машину на ровной поверхности, выключите ВОМ и включите стояночный тормоз.
2. Прежде чем покинуть рабочее место оператора, выключите двигатель, извлеките ключ и дождитесь остановки всех движущихся частей машины.
3. Снимите крышки ремней и ограждения деки; см. разделы [Снятие крышек ремней \(страница 31\)](#) и [Снятие ограждений деки \(страница 31\)](#).
4. Снимите пружину со штыря зацепления пружины на рычаге натяжного ролика ([Рисунок 61](#)).



Рисунок 61

g277791

- | | |
|----------------------------------|------------|
| 1. Шкив муфты | 3. Ремень |
| 2. Подпружиненный натяжной ролик | 4. Пружина |

5. Снимите изношенный ремень газонокосилки (Рисунок 61).
6. Проложите новый ремень газонокосилки вокруг шкива муфты, шкивов деки и натяжного ролика (Рисунок 61).
7. Зацепите пружину за штырь на рычаге натяжного ролика (Рисунок 61).
8. Установите ограждения и крышки ремней; см. разделы [Снятие ограждений деки \(страница 31\)](#) и [Снятие крышек ремней \(страница 31\)](#).

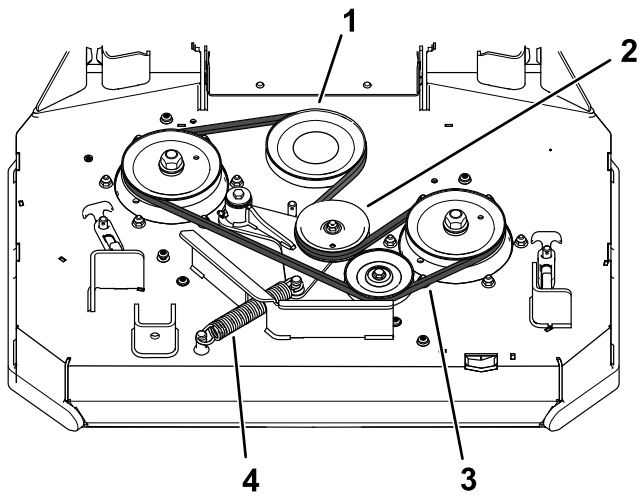
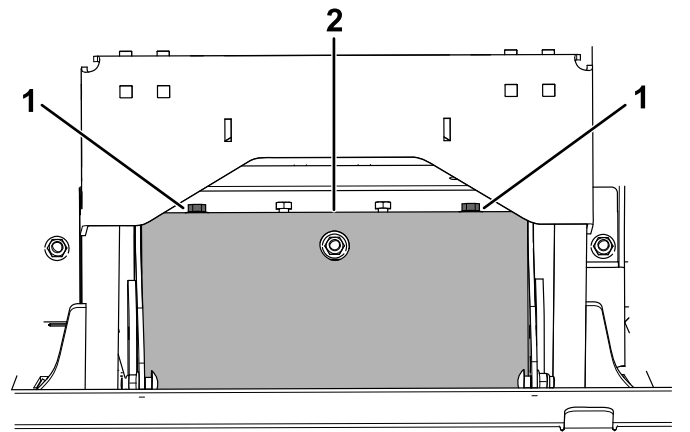

g279094

Рисунок 62

- | | |
|-----------------|-------------------------------|
| 1. Болт и шайба | 2. Щиток ремня привода насоса |
|-----------------|-------------------------------|

6. Снимите ступенчатый болт, гайку и шайбу с деки двигателя и подсоединенной пружины (Рисунок 63).

Замена ремня привода насоса

Интервал обслуживания: Через каждые 100 часов—Проверьте ремень привода насоса.

1. Установите машину на ровной поверхности, выключите ВОМ и включите стояночный тормоз.
2. Прежде чем покинуть рабочее место оператора, выключите двигатель, извлеките ключ и дождитесь остановки всех движущихся частей машины.
3. Снимите ремень деки газонокосилки; см. раздел [Замена ремня деки газонокосилки \(страница 49\)](#).
4. Наклоните машину; см. раздел [Подъем газонокосилки для доступа к ее нижней стороне \(страница 29\)](#).
5. Удалите 2 болта с 2 шайбами, которые крепят щиток ремня привода насоса (Рисунок 62). Снимите щиток.

Техническое обслуживание органов управления

Регулировка правого рычага управления движением

Если рычаги управления движением не выровнены по горизонтали, отрегулируйте правый рычаг управления движением.

Примечание: Выполните горизонтальное выравнивание, прежде чем выполнять выравнивание в продольном направлении.

1. Установите машину на ровной поверхности, выключите BOM и включите стояночный тормоз.
2. Прежде чем покинуть рабочее место оператора, выключите двигатель, извлеките ключ и дождитесь остановки всех движущихся частей машины.
3. Нажмите вниз правый рычаг управления движением, чтобы вывести его из НЕЙТРАЛЬНОГО ФИКСИРОВАННОГО положения (Рисунок 64).
4. Проверьте, выровнен ли правый рычаг управления движением по горизонтали относительно левого рычага управления движением (Рисунок 64).



Рисунок 63

- | | |
|--------------------------|------------------------------------|
| 1. Гидравлические насосы | 4. Держатель муфты |
| 2. Натяжной ролик | 5. Ремень привода насоса |
| 3. Шкив муфты | 6. Ступенчатый болт, гайка и шайба |

7. Снимите ремень привода насоса (Рисунок 63).
8. Проложите новый ремень вокруг муфты и 2 шкивов насоса.
9. Установите пружину на ступенчатый болт с шайбой и подсоедините ее к деке двигателя гайкой (Рисунок 63).
10. Установите щиток ремня привода насоса с помощью снятых ранее 2 болтов с 2 шайбами.
11. Опустите машину в рабочее положение.
12. Установите ремень деки газонокосилки; см. раздел [Замена ремня деки газонокосилки](#) (страница 49).

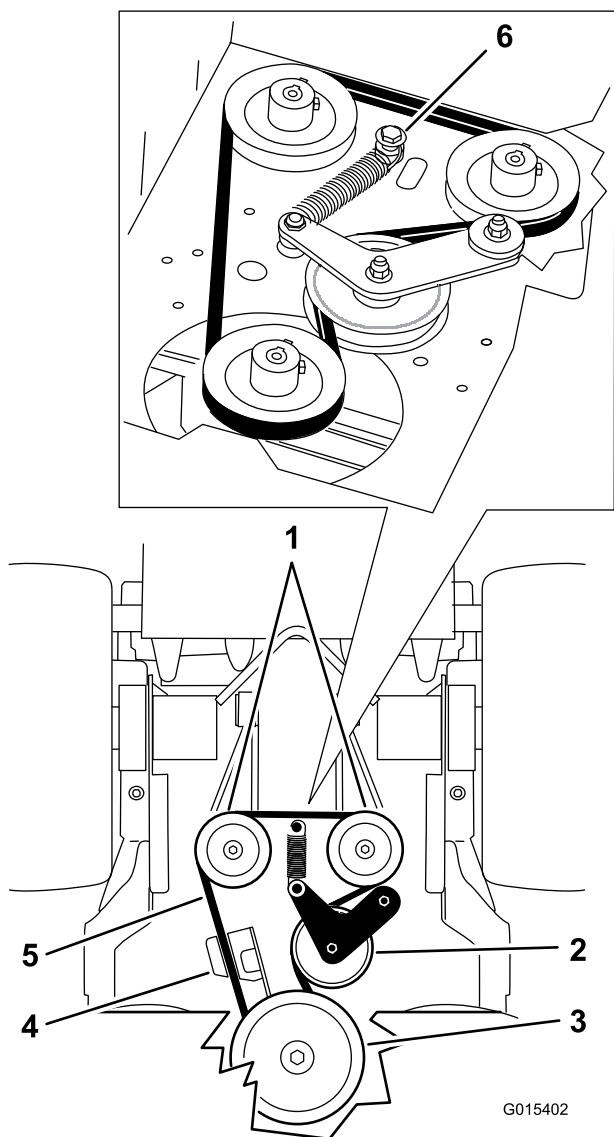

Рисунок 64

- | | |
|--|---|
| 1. Левый рычаг управления движением | 3. Проверьте горизонтальное выравнивание здесь. |
| 2. Правый рычаг управления движением в НЕЙТРАЛЬНОМ ФИКСИРОВАННОМ положении | 4. Правый рычаг управления движением |

Примечание: Чтобы отрегулировать правый рычаг управления движением по

горизонталь, отрегулируйте положение кулачка.

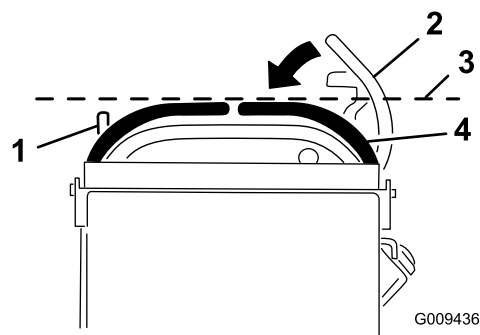
- Отсоедините опору от задней части машины.
- Ослабьте гайку, удерживающую кулачок (Рисунок 65).



Рисунок 65

- Кулачок
- Гайка

- Отрегулируйте кулачок так, чтобы он был совмещен с левым рычагом управления движением, и затяните гайку кулачка.

Примечание: Вращение кулачка по часовой стрелке (в вертикальном положении) опускает рукоятку; вращение кулачка против часовой стрелки (в вертикальном положении) поднимает рукоятку.

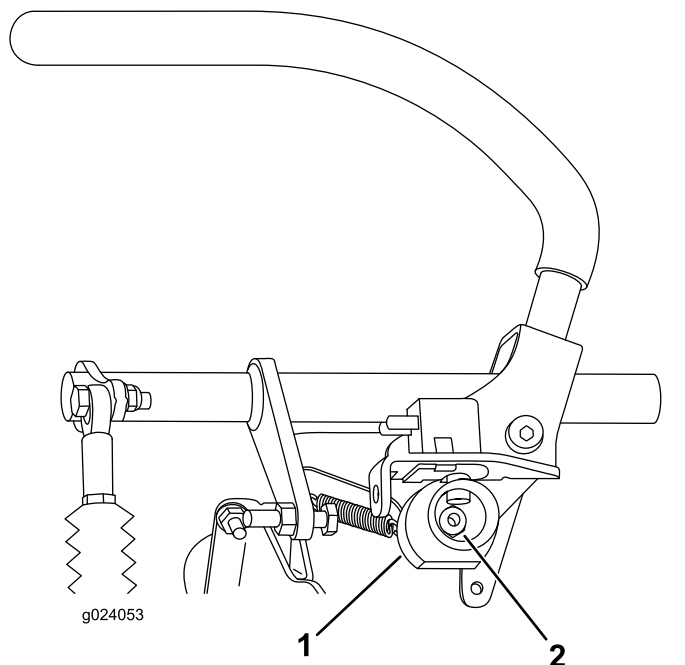
Внимание: Во избежание повреждения переключателя убедитесь, что плоская часть кулачка не поднимается выше вертикального положения (справа или слева).

Регулировка нейтрального положения рычагов управления движением

Внимание: Убедитесь, что после регулировки рычагов управления движением прямолинейное движение не нарушено (Рисунок 66).

Примечание: Выполните горизонтальное выравнивание, прежде чем выполнять выравнивание в продольном направлении.

Если рычаги управления движением не выровнены в продольном направлении или если правый рычаг управления не переходит легко в НЕЙТРАЛЬНОЕ ФИКСИРОВАННОЕ положение, отрегулируйте нейтральное положение рычагов.

- После завершения горизонтального выравнивания проверьте выравнивание в продольном направлении, слегка переместив рычаги управления движением вперед, чтобы устранить любые люфты в тягах рычагов управления (Рисунок 66).



Рисунок 66

- Левый рычаг управления движением
- Правый рычаг управления движением
- НЕЙТРАЛЬНОЕ ФИКСИРОВАННОЕ положение
- Выровняйте рычаги управления движением в продольном направлении.

- Убедитесь, что правый рычаг управления движением легко переходит в НЕЙТРАЛЬНОЕ ФИКСИРОВАННОЕ положение.

Примечание: Чтобы переместить рукоятку управления движением вперед, поверните регулировочную гайку троса по часовой стрелке. Чтобы переместить рукоятку управления движением назад, поверните регулировочную гайку троса против часовой стрелки.

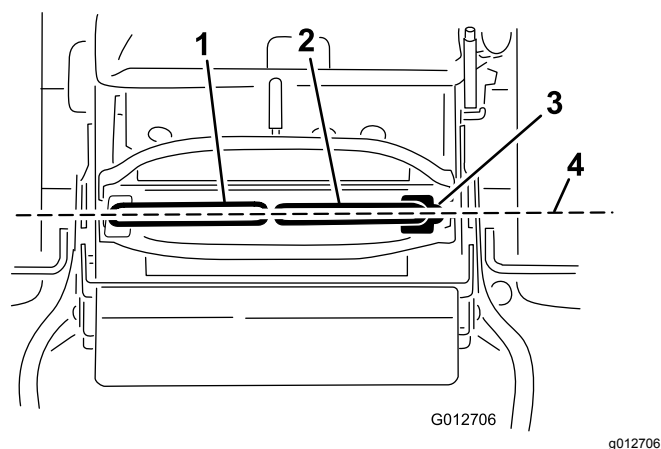
3. При необходимости регулировки поворачивайте регулировочную гайку троса на правой стороне.

Примечание: Выполняйте регулировку троса приращениями по четверть оборота.

4. Когда правый рычаг управления движением будет легко переходить в НЕЙТРАЛЬНОЕ ФИКСИРОВАННОЕ положение, отрегулируйте левый рычаг управления движением, чтобы он был выровнен относительно правого.
5. Проверьте прямолинейность движения машины; см. раздел [Регулирование тяги](#) (страница 43).
6. Установите фиксатор тросов на регулировочные гайки тросов для фиксации выполненной регулировки ([Рисунок 67](#)).



Рисунок 67

- | | |
|---|--|
| 1. Регулировочная гайка
левого троса | 3. Регулировочная гайка
правого троса |
| 2. Фиксатор тросов | |

Техническое обслуживание гидравлической системы

Правила техники безопасности при работе с гидравлической системой

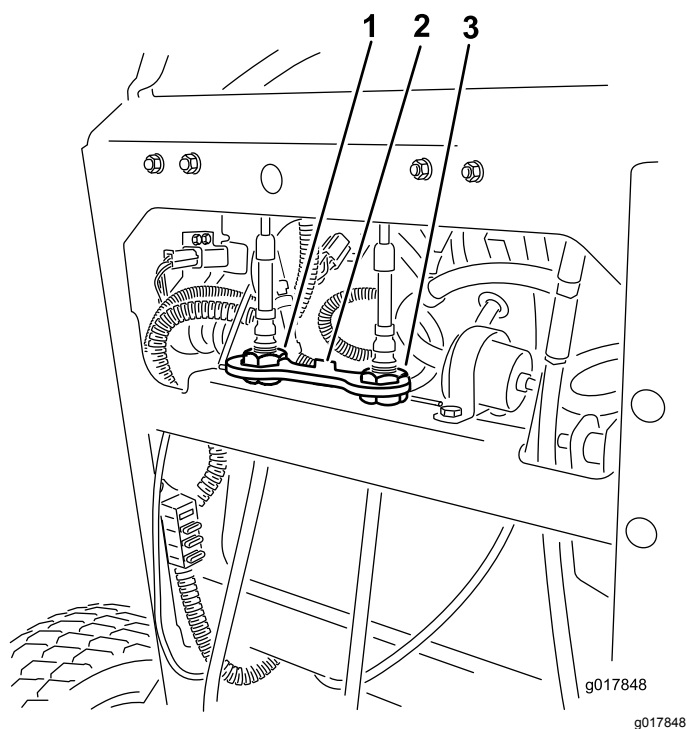
- При попадании жидкости под кожу немедленно обратитесь к врачу. Если жидкость оказалась впрыснута под кожу, необходимо, чтобы врач удалил ее хирургическим путем в течение нескольких часов.
- Перед подачей давления в гидравлическую систему убедитесь, что все гидравлические шланги и трубопроводы исправны, а все гидравлические соединения и штуцеры герметичны.
- Не приближайтесь к местам точечных утечек или штуцерам, из которых под высоким давлением выбрасывается гидравлическая жидкость.
- Для обнаружения гидравлических утечек используйте картон или бумагу.
- Перед выполнением любых работ на гидравлической системе полностью сбросьте давление в гидравлической системе безопасным способом.

Характеристики гидравлической системы

Тип гидравлической жидкости: гидравлическая жидкость Toro® HYPR-OIL™ 500 или синтетическое моторное масло Mobil® 1 15W-50.

Емкость гидравлической системы: 2,0 л

Внимание: Используйте жидкость указанного типа. Не утвержденные к применению жидкости могут привести к повреждению системы.

Проверка гидравлической жидкости

Интервал обслуживания: Через первые 8 часа
Через каждые 50 часов

Примечание: Перегородка внутри бака имеет 2 индикатора уровня: для теплой и холодной жидкости.

1. Установите машину на ровной поверхности, выключите BOM и включите стояночный тормоз.
2. Прежде чем покинуть рабочее место оператора, выключите двигатель, извлеките ключ и дождитесь остановки всех движущихся частей машины.
3. Очистите зону вокруг крышки и заливной горловины гидравлического бака ([Рисунок 68](#)).



Рисунок 68

- | | |
|----------------|---|
| 1. Крышка | 3. Уровень холодной рабочей жидкости – полный |
| 2. Перегородка | 4. Уровень горячей рабочей жидкости – полный |

4. Снимите крышку с заливной горловины ([Рисунок 68](#)).

Примечание: Посмотрите внутрь, чтобы проверить уровень жидкости в баке.

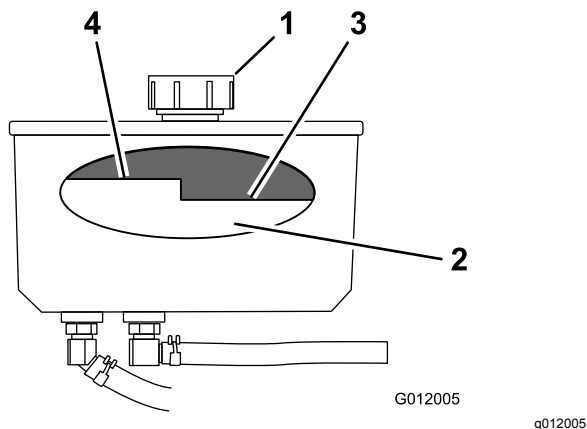
5. Долейте рабочую жидкость в бак до отметки уровня холодной жидкости на перегородке.
6. Дайте машине поработать на холостом ходу 15 минут, чтобы удалить весь воздух из системы и прогреть жидкость.
7. Прежде чем покинуть рабочее место оператора, выключите двигатель, извлеките ключ и дождитесь остановки всех движущихся частей машины.
8. Проверьте уровень, пока жидкость теплая. Если необходимо, долейте рабочую жидкость в бак, чтобы ее уровень располагался между отметками для горячей и холодной жидкости.

Примечание: Когда жидкость прогрета, ее уровень должен быть ниже отметки горячей рабочей жидкости на перегородке ([Рисунок 68](#)).

9. Установите крышку на заливную горловину.

Замена гидравлической жидкости

Интервал обслуживания: Через каждые 250 часов—Замените гидравлическую жидкость, если используется масло Mobil® 1.

Через каждые 500 часов—Замените гидравлическую жидкость, если используется гидравлическая жидкость Toro® HYPR-OIL™ 500.

⚠ ПРЕДУПРЕЖДЕНИЕ

Горячая гидравлическая жидкость может вызвать сильные ожоги.

Прежде чем выполнять работы по техническому обслуживанию гидросистемы, дайте гидравлической жидкости остыть.

1. Установите машину на ровной поверхности, выключите BOM и включите стояночный тормоз.
2. Прежде чем покинуть рабочее место оператора, выключите двигатель, извлеките ключ и дождитесь остановки всех движущихся частей машины.
3. Снимите крышку гидравлического бака.
4. Найдите передний гидравлический шланг под гидравлическим баком и установите сливной поддон под баком ([Рисунок 69](#)).
5. Ослабьте зажим шланга и переместите его вниз по шлангу.
6. Снимите передний гидравлический шланг и дайте жидкости стечь из бака.



Рисунок 69

- | | |
|--------------------------|----------------------------------|
| 1. Гидравлический бак | 3. Передний гидравлический шланг |
| 2. Гидравлический фильтр | |

7. Замените гидравлический фильтр; см. раздел ([Замена гидравлического фильтра \(страница 55\)](#)).
8. Подсоедините гидравлический шланг под баком.
9. Долейте рабочую жидкость в бак до отметки уровня холодной жидкости на перегородке бака.

Внимание: Используйте жидкость указанного типа или ее эквивалент. Другие жидкости могут вызвать повреждение системы.

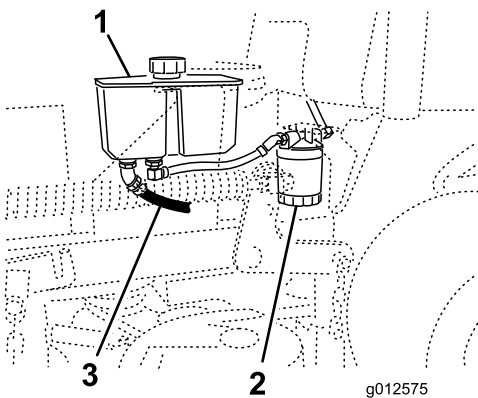
10. Установите на место крышку гидравлического бака.
11. Запустите двигатель и дайте ему поработать около 2 минут для удаления воздуха из системы.
12. Выключите двигатель и проверьте систему на наличие утечек.

Примечание: Если одно или оба колеса не вращаются, см. раздел [Удаление воздуха из гидравлической системы \(страница 56\)](#).

13. Проверьте уровень жидкости и при необходимости долейте ее.

Внимание: Не допускайте переполнения.

Замена гидравлического фильтра

Интервал обслуживания: Через первые 8 часа

Через каждые 500 часов/Ежегодно (в зависимости от того, что наступит раньше)

⚠ ПРЕДУПРЕЖДЕНИЕ

Горячая гидравлическая жидкость может вызвать сильные ожоги.

Прежде чем выполнять работы по техническому обслуживанию гидросистемы, дайте гидравлической жидкости остыть.

1. Установите машину на ровной поверхности, выключите ВОМ и включите стояночный тормоз.
2. Прежде чем покинуть рабочее место оператора, выключите двигатель, извлеките ключ и дождитесь остановки всех движущихся частей машины.
3. Найдите фильтр и поместите сливой поддон под него ([Рисунок 70](#)).



Рисунок 70

- | | |
|-----------------------|--------------------------|
| 1. Гидравлический бак | 2. Гидравлический фильтр |
|-----------------------|--------------------------|

4. Снимите старый фильтр и начисто протрите поверхность прокладки переходника фильтра ([Рисунок 71](#)).
5. Нанесите тонкий слой гидравлической жидкости на резиновую прокладку нового фильтра.
6. Установите новый гидравлический фильтр на переходник фильтра.
7. Поверните фильтр по часовой стрелке до контакта резиновой прокладки с переходником фильтра, после этого затяните фильтр, повернув его еще на пол-оборота ([Рисунок 71](#)).

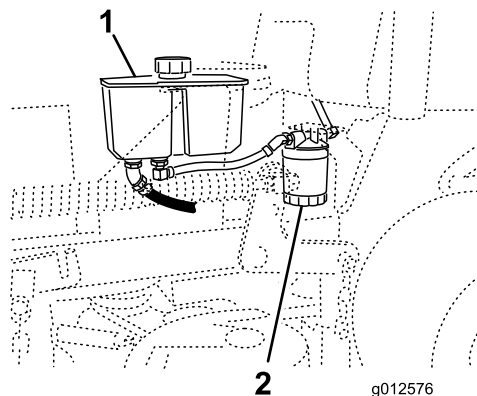

Рисунок 71

1. Гидравлический фильтр
2. Прокладка
3. Переходник

8. Удалите всю пролитую жидкость.
9. Проверьте уровень жидкости в баке, долейте рабочую жидкость в бак до отметки уровня холодной рабочей жидкости на перегородке бака.

Внимание: Используйте жидкость указанного типа или ее эквивалент. Другие жидкости могут вызвать повреждение системы.

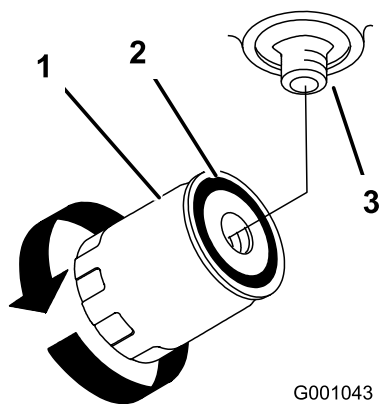
10. Запустите двигатель и дайте ему поработать примерно две минуты для удаления воздуха из системы.
11. Выключите двигатель и проверьте систему на наличие утечек.

Примечание: Если одно или оба колеса не вращаются, см. раздел [Удаление воздуха из гидравлической системы \(страница 56\)](#).

12. Проверьте уровень рабочей жидкости и при необходимости долейте ее.

Внимание: Не допускайте переполнения.

Удаление воздуха из гидравлической системы

Воздух из системы удаляется автоматически, однако после замены рабочей жидкости или после выполнения работ на системе может потребоваться стравить воздух из системы.

1. Установите машину на ровной поверхности, выключите BOM и включите стояночный тормоз.
2. Прежде чем покинуть рабочее место оператора, выключите двигатель, извлеките ключ и дождитесь остановки всех движущихся частей машины.
3. С помощью подъемных опор поднимите заднюю часть машины так, чтобы ведущие колеса оторвались от земли.
4. Запустите двигатель и переведите регулятор дроссельной заслонки в положение холостого хода.

Примечание: Если ведущее колесо не вращается, можно облегчить заполнение системы, осторожно повернув колесо в прямом направлении вращения.

5. Проверьте уровень гидравлической жидкости, когда он упадет, и долейте жидкость в случае необходимости, чтобы поддерживать надлежащий уровень.
6. Повторите эту процедуру на противоположном колесе.

Проверка гидравлических шлангов

Интервал обслуживания: Через каждые 100 часов

Проверьте гидравлические шланги на наличие утечек, незакрепленной арматуры, перекрученных частей, незакрепленных опор, износа, общего старения под воздействием атмосферных условий или химических веществ. Перед началом эксплуатации отремонтируйте все, что необходимо.

Примечание: Содержите пространство вокруг гидравлической системы в чистоте и не допускайте накопления в нем травы и мусора.

Примечание: Длительное время работы при высокой температуре в жарком климате может привести к ухудшению свойств шлангов и уплотнений. В условиях жаркого климата проверяйте и заменяйте гидравлическую жидкость и фильтр чаще.

Обслуживание деки газонокосилки

Техническое обслуживание ножей

Чтобы качество скашивания было высоким, поддерживайте ножи в остром состоянии. Для удобства заточки и замены необходимо иметь под рукой дополнительные ножи.

Правила техники безопасности при обращении с ножами

Износ или повреждение ножа может привести к его разрушению. Выброс фрагментов ножа в направлении оператора или находящихся поблизости людей может стать причиной серьезной травмы или гибели.

- Периодически проверяйте ножи на наличие износа или повреждений.
- При проверке ножей будьте внимательны. При техническом обслуживании ножей оберните их ветошью или наденьте перчатки и будьте внимательны. Выполняйте только замену или заточку ножей; никогда не выпрямляйте и не сваривайте их.
- Регулярно проверяйте машину на наличие износа или повреждения ножей и болтов ножей. Заменяйте изношенные или поврежденные ножи и болты комплектами, чтобы не нарушить балансировку.
- При использовании газонокосилок с несколькими ножами будьте осторожны, поскольку вращение одного ножа может привести к вращению других ножей.

Перед проверкой или обслуживанием ножей

1. Установите машину на ровной поверхности, выключите ВОМ и включите стояночный тормоз.
2. Выключите двигатель, извлеките ключ, отсоедините соответствующие провода от свечей зажигания.

Осмотр ножей

Интервал обслуживания: Перед каждым использованием или ежедневно

1. Осмотрите режущие кромки ([Рисунок 72](#)).

2. Если кромки не острые или зазубренные, снимите нож и заточите его; см. раздел [Заточка ножей \(страница 58\)](#).
3. Проверьте ножи, особенно изогнутую часть.
4. При обнаружении признаков повреждения, износа или образования зазора в этой области немедленно замените нож ([Рисунок 72](#)).



Рисунок 72

1. Режущая кромка
2. Изогнутая часть
3. Формирование износа/бороздки
4. Трещина

Проверка на наличие погнутых ножей

1. Поверните ножи так, чтобы их концы были направлены вперед и назад.
2. Измерьте расстояние от горизонтальной поверхности до режущей кромки ножей в положении **A**, ([Рисунок 73](#)).

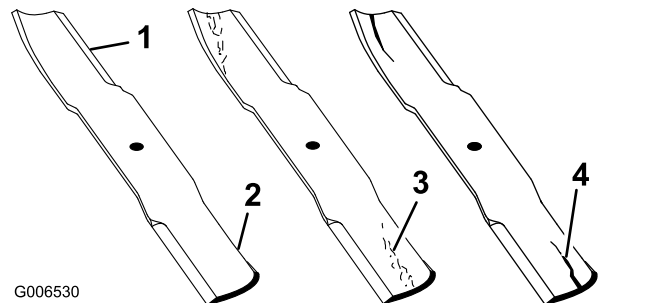

Рисунок 73

1. В данной точке измерьте расстояние от ножа до твердой поверхности
2. Положение A

3. Поверните противоположные концы ножей вперед.
4. Измерьте расстояние от горизонтальной поверхности до режущей кромки ножей в том

же положении, которое указано на этапе 2 выше.

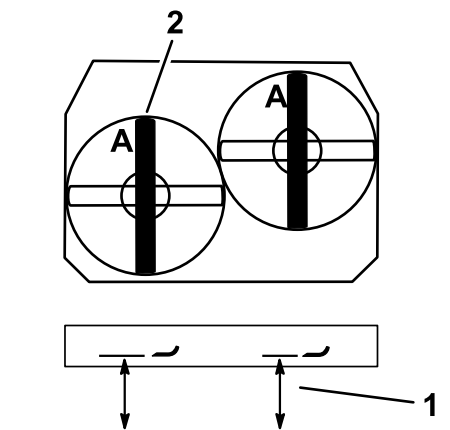
Примечание: Разница между размерами, полученными при выполнении пунктов 2 и 3, не должна превышать 3 мм.

Примечание: Если это значение превышает 3 мм, замените нож.

⚠ ПРЕДУПРЕЖДЕНИЕ

Погнутый или поврежденный нож может сломаться и стать причиной серьезной травмы оператора или находящихся поблизости людей.

- Своевременно заменяйте погнутый или поврежденный нож на новый.
- Никогда не обрабатывайте напильником и не наносите насечки на кромки или поверхности ножа.

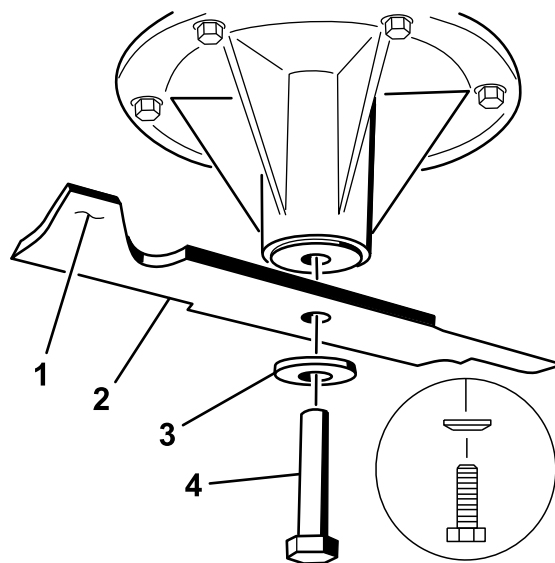

G004536

g004536

Рисунок 74

- | | |
|------------------------|--------------------|
| 1. Область загиба ножа | 3. Изогнутая шайба |
| 2. Нож | 4. Болт ножа |

Демонтаж ножей

Замените нож, если он ударился о твердый предмет, разбалансирован или погнут. Для обеспечения наилучших рабочих характеристик и сохранения соответствия машины требованиям безопасности используйте только оригинальные сменные ножи компании Того. Если используются ножи других производителей, машина может быть признана несоответствующей требованиям безопасности.

1. Удерживайте кромку ножа с помощью ветоши или перчатки на толстой подкладке.
2. Отверните болт ножа, снимите изогнутую шайбу и нож с вала шпинделя (Рисунок 74).

Заточка ножей

1. Заточите напильником режущую кромку на обоих концах ножа (Рисунок 75).

Примечание: Сохраняйте исходный угол.

Примечание: Балансировка ножа не нарушается, если с обеих режущих кромок снимается одинаковое количество материала.

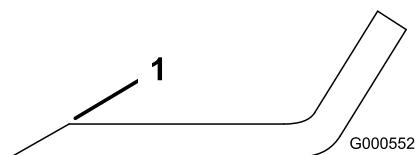

G000552

g000552

Рисунок 75

1. Затачивайте нож под первоначальным углом.

2. Проверьте балансировку ножа с помощью балансировочного устройства для ножей (Рисунок 76).

Примечание: Если нож остается в горизонтальном положении, значит он сбалансирован и его можно использовать.

Примечание: Если нож не сбалансирован, удалите некоторое количество металла только с конца области загиба (Рисунок 75).



Рисунок 76

1. Нож
2. Балансировочное устройство

3. Повторяйте эту процедуру до тех пор, пока нож не будет сбалансирован.

Установка ножей

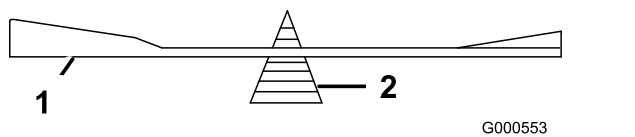
Интервал обслуживания: Ежегодно

1. Проверьте болт ножа на наличие повреждения резьбы. При необходимости замените болт и изогнутую шайбу.
2. Установите нож на шпindel (Рисунок 77).

Внимание: Для обеспечения правильного скашивания область загиба ножа должна быть направлена вверх и внутрь деки.

3. Установите изогнутую шайбу и болт ножа (Рисунок 77).

Примечание: Изогнутую шайбу необходимо установить так, чтобы ее конусная часть была обращена к головке болта (Рисунок 77).

4. Затяните болт ножа с моментом от 115 до 150 Н·м.



Рисунок 77

1. Область загиба ножа
2. Нож
3. Изогнутая шайба
4. Болт ножа

Выравнивание газонокосилки по горизонтали

Подготовка машины

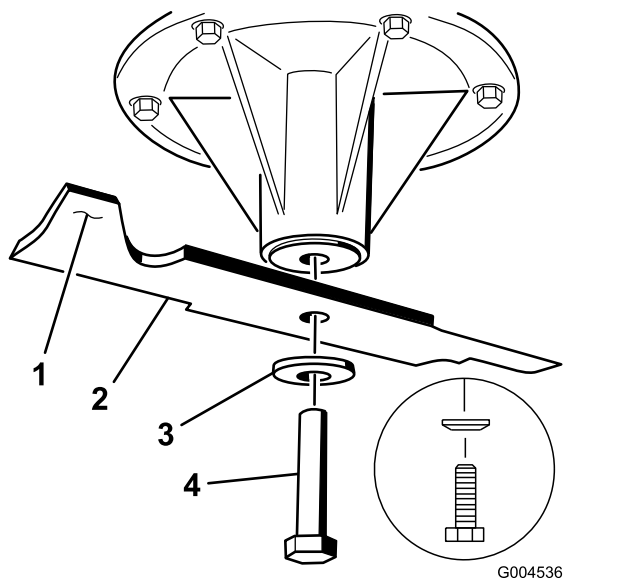
Проверяйте горизонтальное расположение деки газонокосилки каждый раз при установке деки газонокосилки или в случае, если вы заметили неровное скашивание газона.

Выверните деку газонокосилки в поперечном направлении, прежде чем регулировать наклон в продольном направлении.

1. Установите машину на ровной поверхности, выключите ВОМ и включите стояночный тормоз.
2. Выключите двигатель, извлеките ключ, отсоедините соответствующие провода от свечей зажигания.
3. Проверьте давление воздуха в обоих ведущих колесах; см. раздел [Проверка давления воздуха в шинах \(страница 45\)](#).
4. Проверьте, нет ли погнутых ножей в деке газонокосилки; снимите и замените все погнутые ножи; см. раздел [Техническое обслуживание ножей \(страница 57\)](#).
5. Опустите деку газонокосилки в положение высоты скашивания 76 мм (3 дюйма).

Проверка расстояний между шарнирными узлами и между вилкой и рычагом подвеса деки

1. Проверьте расстояние между центрами шарнирных узлов (расстояние между центрами) на каждом резьбовом штоке (Рисунок 78).

Примечание: Убедитесь, что эта длина составляет 49,5 см для дек газонокосилок 91 см (36 дюймов) и 43,7 см для дек газонокосилок 102 см (40 дюймов).

2. Ослабьте контргайки на **переднем** шарнирном узле (Рисунок 78).
3. С помощью контргаек отрегулируйте длину резьбового штока, чтобы получить правильное расстояние.
4. Затяните контргайки на **переднем** шарнирном узле (Рисунок 78).



Рисунок 78

g277713

- | | |
|---|------------------------|
| 1. Измерьте здесь по центрам шарнирных узлов (расстояние между центрами). | 6. Регулировочный болт |
| 2. Контргайки шарнирных узлов | 7. Контргайка |
| 3. Передний шарнирный узел | 8. Вилка |
| 4. Передняя цепь | 9. Верхний болт цепи |
| 5. Заднее крепление | |

5. Проверьте расстояние между вилкой и рычагом подвеса деки для каждой вилки.

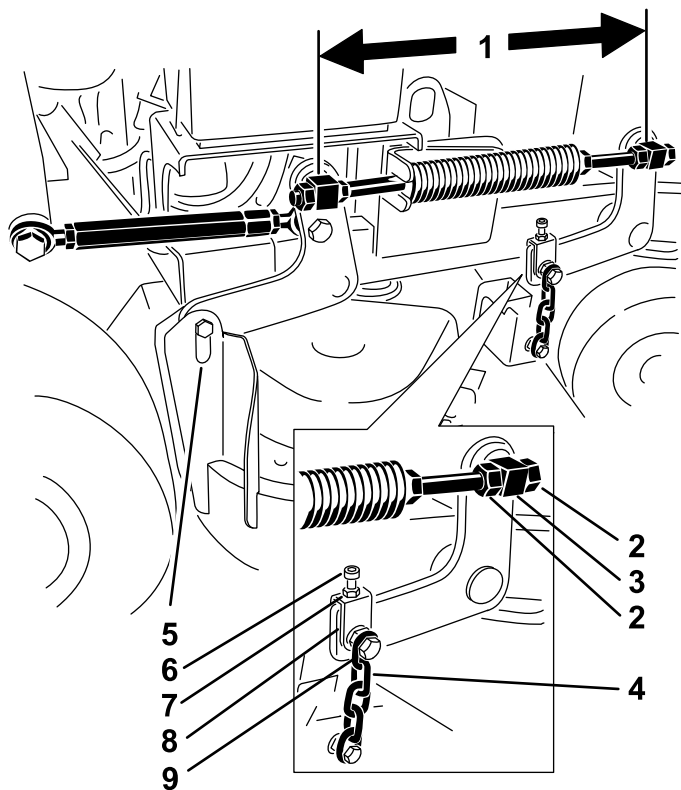
Примечание: Это расстояние должно быть равно 11 мм, как показано на [Рисунок 79](#).

6. Если требуется регулировка, ослабьте верхний болт цепи ([Рисунок 79](#)).
7. Ослабьте контргайку и с помощью регулировочного болта установите правильное расстояние, как показано на ([Рисунок 79](#)).
8. Затяните контргайку и верхний болт цепи.

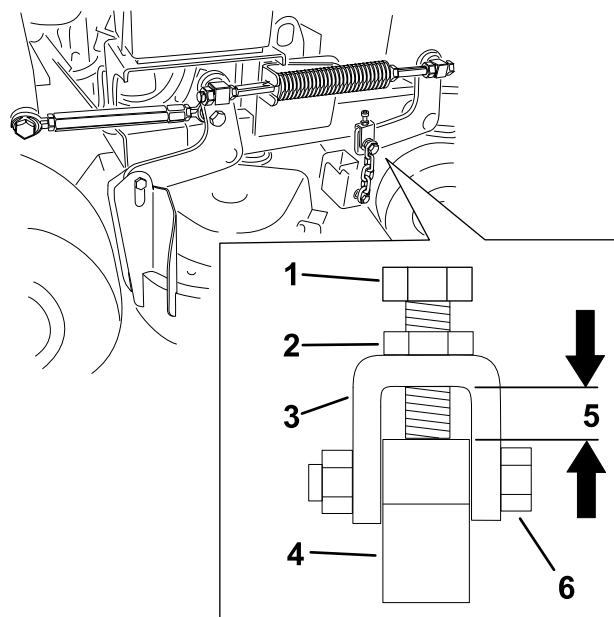

g277712

Рисунок 79

- | | |
|------------------------|--|
| 1. Регулировочный болт | 4. Рычаг подвеса деки |
| 2. Контргайка | 5. Расстояние должно быть равно 11 мм. |
| 3. Вилка | 6. Верхний болт цепи |

Регулировка угла наклона деки газонокосилки в продольном направлении на правой стороне

1. Расположите правый нож в продольном направлении ([Рисунок 80](#)).
2. Измерьте высоту правого ножа в точке **C** от горизонтальной поверхности до режущей кромки на конце ножа и запишите результат измерения ([Рисунок 80](#)).
3. Измерьте высоту правого ножа в точке **D** от горизонтальной поверхности до режущей кромки на конце ножа и запишите результат измерения ([Рисунок 80](#)).

Примечание: Нож газонокосилки должен быть на 6–10 мм ниже в точке **C**, чем в точке **D** ([Рисунок 80](#)). Если результат измерения неверный, перейдите к следующим пунктам.

4. Ослабьте контргайки на правом и левом передних шарнирных узлах ([Рисунок 78](#)).
5. Используя правые контргайки, отрегулируйте длину правого резьбового штока, чтобы получить угол наклона в продольном направлении, соответствующий расстоянию от 6 до 10 мм.
6. Затяните контргайки на правом и левом передних шарнирных узлах ([Рисунок 78](#)).



Рисунок 80

g277687

1. Измерьте здесь расстояние от ножа до горизонтальной поверхности.
2. Измерьте в точках C и D.

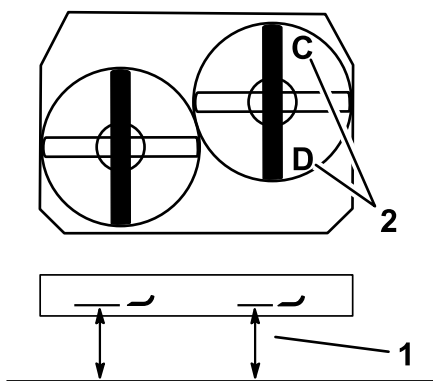

Рисунок 81

g277690

1. Измерьте здесь расстояние от ножа до горизонтальной поверхности.
2. Измерьте в точках B и D.

Согласование настроек задней части деки газонокосилки

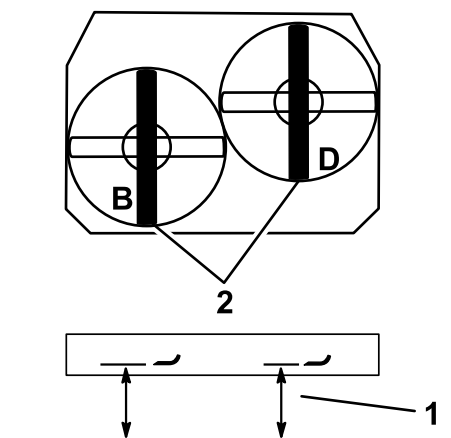
1. Расположите левый и правый ножи в продольном направлении.
2. Измерьте высоту левого ножа в точке **B** от горизонтальной поверхности до режущей кромки на конце ножа и запишите результат измерения (Рисунок 81).
3. Измерьте высоту правого ножа в точке **D** от горизонтальной поверхности до режущей кромки на конце ножа и запишите результат измерения (Рисунок 81).

Примечание: Результат измерения в точке **B** должен отличаться не более чем на 3 мм от результата измерения в точке **D** (Рисунок 81). Если результат измерения неверный, перейдите к следующим пунктам.

4. Ослабьте контргайки на левом переднем шарнирном узле (Рисунок 78).
5. Используя левые контргайки, отрегулируйте длину левого резьбового штока так, чтобы результат измерения в точке **B** совпал с результатом измерения в точке **D**.
6. Затяните контргайки на левом переднем шарнирном узле (Рисунок 78).

Выравнивание по горизонтали передней части деки газонокосилки

1. Расположите левый и правый ножи в продольном направлении.
2. Проверьте натяжение передних цепей.

Примечание: Если какая-либо цепь ослаблена, отрегулируйте резьбовой шток ослабленной цепи, чтобы добиться натяжения этой цепи.

3. Измерьте высоту левого ножа в точке **A** от горизонтальной поверхности до режущей кромки на конце ножа и запишите результат измерения (Рисунок 82).
4. Измерьте высоту правого ножа в точке **C** от горизонтальной поверхности до режущей кромки на конце ножа и запишите результат измерения (Рисунок 82).

Примечание: Разница между результатами измерений в точках **A** и **C** должна быть не более 3 мм. Если результат измерения неверный, перейдите к следующим пунктам.

5. Ослабьте верхние болты цепей (Рисунок 78).
6. Ослабьте контргайки на каждой вилке (Рисунок 78).
7. С помощью регулировочных болтов на вилках в точках **A** и **C** установите правильную высоту (Рисунок 82).
8. Затяните контргайки и верхние болты цепей (Рисунок 78).



Рисунок 82

g277689

1. Измерьте здесь расстояние от ножа до горизонтальной поверхности.
2. Измерьте в точках А и С.

Согласование высоты скашивания

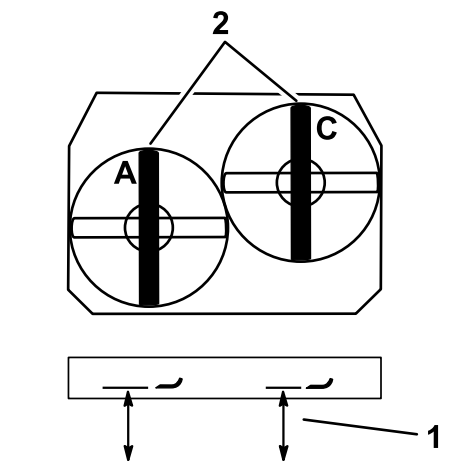
1. Опустите деку газонокосилки в положение высоты скашивания 76 мм.
2. Расположите правый нож в продольном направлении (Рисунок 80).
3. Измерьте высоту правого ножа в точке С от горизонтальной поверхности до режущей кромки на конце ножа и запишите результат измерения (Рисунок 82).

Примечание: Результат измерения в точке С должен отличаться не более чем на 3 мм от настройки высоты скашивания 76 мм. Если результат измерения неверный, перейдите к следующим пунктам.

4. Ослабьте контргайки на обоих концах винтовой стяжки (Рисунок 83).

Примечание: Конец винтовой стяжки с канавкой имеет левую резьбу (Рисунок 83).

5. Отрегулируйте винтовые стяжки, чтобы поднять или опустить деку на высоту 76 мм в точке С.
6. Затяните контргайки на обоих концах винтовой стяжки.
7. Проверьте и убедитесь, что рычаг подъема деки газонокосилки фиксируется защелкой в транспортном положении.

Примечание: Если он не фиксируется в транспортном положении, отрегулируйте винтовую стяжку так, чтобы он фиксировался в этом положении.

8. Затяните контргайки.



Рисунок 83

g277714

1. Контргайка
2. Винтовая стяжка
3. Канавка, обозначающая левую резьбу

Регулировка пружины сжатия

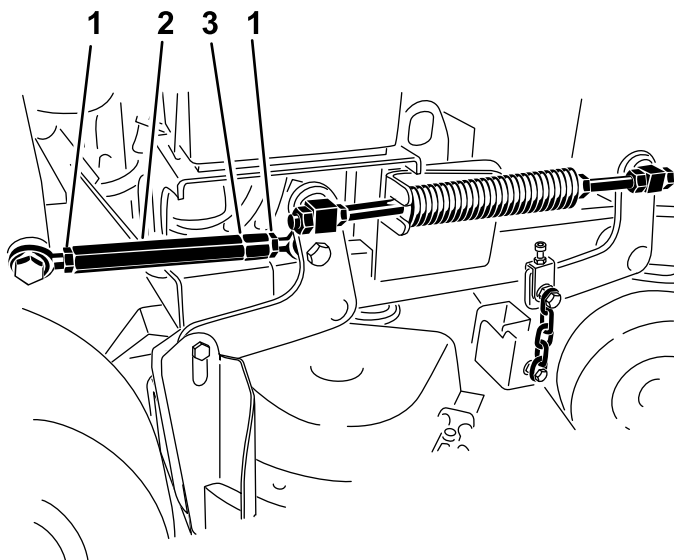
Примечание: Регулировка пружины сжатия изменяет свободу перемещения деки в плавающем положении, а также усилие, необходимое для подъема деки с помощью рычага высоты скашивания.

- Более сильное сжатие пружины уменьшает требуемое усилие на подъемном рычаге и приводит к большей степени перемещения деки в плавающем положении.
- Более слабое сжатие пружины увеличивает требуемое усилие на подъемном рычаге и приводит к меньшей степени перемещения деки в плавающем положении.

1. Поднимите рычаг высоты скашивания и зафиксируйте его в транспортном положении.
2. Проверьте длину пружины сжатия.

Примечание: Номинальная длина составляет 28,2 см для дек газонокосилок 91 см (36 дюймов) и 25,7 см для дек газонокосилок 102 см (40 дюймов) (Рисунок 84).

3. Отрегулируйте эту длину, ослабив контргайку пружины и поворачивая переднюю гайку каждой пружины (Рисунок 84).
4. Зафиксируйте эту гайку на месте, затянув контргайку пружины (Рисунок 84).



Рисунок 84

g277711

- | | |
|---|-------------------|
| 1. 25,7 см для дек газнокосилок 102 см (40 дюймов) и 28,2 см для дек газнокосилок 91 см (36 дюймов) | 3. Передняя гайка |
| 2. Контргайка пружины | 4. Пружина сжатия |
5. Повторите эту процедуру для противоположной пружины подъема деки.

Очистка

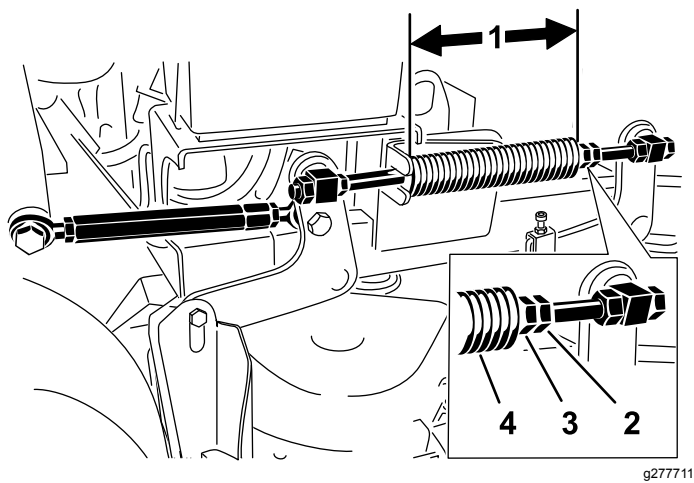
Очистка нижней стороны деки газнокосилки

Интервал обслуживания: Перед каждым использованием или ежедневно

Удаляйте скопления травы с нижней стороны газнокосилки ежедневно.

1. Припаркуйте машину на ровной горизонтальной поверхности, выключите вал отбора мощности, переведите рычаги управления движением в НЕЙТРАЛЬНОЕ ФИКСИРОВАННОЕ положение и включите стояночный тормоз.
2. Прежде чем покинуть рабочее место оператора, выключите двигатель, извлеките ключ и дождитесь остановки всех движущихся частей машины.
3. Поднимите переднюю часть машины и зафиксируйте газнокосилку с помощью подъемных опор.

Очистка задних колесных гидромоторов

Интервал обслуживания: Перед каждым использованием или ежедневно

1. Припаркуйте машину на ровной горизонтальной поверхности, выключите вал отбора мощности, переведите рычаги управления движением в НЕЙТРАЛЬНОЕ ФИКСИРОВАННОЕ положение и включите стояночный тормоз.
2. Прежде чем покинуть рабочее место оператора, выключите двигатель, извлеките ключ и дождитесь остановки всех движущихся частей машины.
3. Поднимите платформу оператора, чтобы получить доступ к задним колесным гидромоторам.

Утилизация отходов

Моторное масло, аккумуляторы, гидравлическая жидкость и охлаждающая жидкость двигателя загрязняют окружающую среду. Утилизируйте такие компоненты в соответствии с местными и государственными нормами и правилами.

Хранение

Безопасность при хранении

- Перед размещением машины на хранение дайте двигателю остыть.
- Не храните машину или топливо вблизи источника открытого огня, сливайте топливо только на открытом воздухе.

Очистка и хранение

Интервал обслуживания: Перед помещением на хранение

Перед помещением на хранение

1. Выключите вал отбора мощности (ВОМ), включите стояночный тормоз, выключите двигатель и извлеките ключ.
2. Удалите скошенную траву, загрязнения и сажевый налет с наружных частей всей машины, особенно с двигателя.
Внимание: Машину можно мыть мягким моющим средством с водой. Не мойте машину струей под давлением. Избегайте излишнего использования воды, особенно рядом с системой привода и двигателем. Мойка под давлением может привести к попаданию загрязнений и воды в важные части, такие как подшипники шпинделей и электрические переключатели.
3. Удалите грязь и сухую траву с наружных поверхностей ребер головки цилиндров двигателя и корпуса вентилятора.
4. Проверьте тормоз; см. раздел [Проверка стояночного тормоза \(страница 48\)](#).
5. Обслужите воздухоочиститель, см. [Обслуживание воздухоочистителя \(страница 34\)](#)
6. Смажьте машину; см. раздел [Смазка \(страница 32\)](#).
7. Замените масло в двигателе; см. [Обслуживание моторного масла \(страница 35\)](#).
8. Проверьте давление воздуха в шинах, см. [Проверка давления воздуха в шинах \(страница 45\)](#).
9. Для размещения машины на длительное хранение выполните следующие действия:

- A. Добавьте стабилизирующую/кондиционирующую присадку в топливо в

баке, следуя указаниям изготовителя присадки.

- B. Запустите двигатель на 5 минут для распределения кондиционированного топлива по топливной системе.
- C. Выключите двигатель, подождите, пока он остынет и слейте топливо из бака; см. раздел [Опорожнение топливного бака \(страница 39\)](#), или дайте двигателю поработать, пока он не остановится.
- D. Запустите двигатель и дайте ему поработать, пока не остановится. Повторяйте эту процедуру с закрытой воздушной заслонкой (если возможно) до тех пор, пока двигатель не перестанет запускаться.
- E. Удалите использованное топливо в отходы надлежащим образом, утилизируйте его в соответствии с местными правилами.

Внимание: Запрещается хранить топливо с добавлением стабилизатора/кондиционера топлива дольше срока, рекомендованного изготовителем стабилизатора топлива.

10. Снимите свечу (свечи) зажигания и проверьте ее (их) состояние; см. [Обслуживание свечи \(свечей\) зажигания \(страница 37\)](#).
11. После извлечения свечей зажигания залейте по 15 мл (2 столовых ложки) моторного масла в каждое свечное отверстие, после чего стартером прокрутите двигатель для распределения масла внутри цилиндра.
12. Установите свечу (свечи) зажигания, но не подсоединяйте к ней провод.
13. Проверьте и затяните все крепления. Отремонтируйте или замените все поврежденные или недостающие детали.
14. Подкрасьте все поцарапанные или оголенные металлические поверхности краской, приобретенной в сервисном центре официального дилера.
15. Храните машину в чистом, сухом гараже или складском помещении. Извлеките ключ из выключателя зажигания и сохраните его в определенном месте. Накройте машину для ее защиты и сохранения в чистоте.

Поиск и устранение неисправностей

Проблема	Возможная причина	Корректирующие действия
Двигатель не запускается, запускается с трудом или глохнет.	<ol style="list-style-type: none"> 1. Топливный бак пуст, или клапан отключения подачи топлива закрыт. 2. Не закрыта воздушная заслонка. 3. Провод свечи зажигания не закреплен или отсоединен. 4. Свеча зажигания имеет следы питтинга (осповидного разрушения) или грязи; неправильно отрегулирован зазор свечи. 5. Загрязнен воздухоочиститель. 6. Грязь в топливном фильтре. 7. Загрязнение, вода или остаток топлива в топливной системе. 8. Неправильный зазор между защитными блокировочными выключателями. 	<ol style="list-style-type: none"> 1. Залейте топливо в топливный бак и откройте клапан. 2. Закройте воздушную заслонку. 3. Присоедините провод свечи зажигания. 4. Установите новую свечу зажигания с точным зазором. 5. Обслужите фильтрующий элемент воздухоочистителя. 6. Замените топливный фильтр. 7. Обратитесь в сервисный центр официального дилера. 8. Обратитесь в сервисный центр официального дилера.
Двигатель теряет мощность.	<ol style="list-style-type: none"> 1. Чрезмерная нагрузка на двигатель. 2. Загрязнен воздухоочиститель. 3. Низкий уровень масла в картере. 4. Закупорены охлаждающие ребра и воздушные каналы под корпусом вентилятора двигателя. 5. Свеча зажигания имеет следы питтинга (осповидного разрушения) или грязи; неправильно отрегулирован зазор свечи. 6. Засорено вентиляционное отверстие крышки топливного бака. 7. Грязь в топливном фильтре. 8. Загрязнение, вода или остаток топлива в топливной системе. 	<ol style="list-style-type: none"> 1. Уменьшите скорость движения. 2. Обслужите фильтрующий элемент воздухоочистителя. 3. Долейте масло в картер. 4. Удалите загрязнения с охлаждающих ребер и воздушных каналов. 5. Установите новую свечу зажигания с точным зазором. 6. Очистите или замените крышку топливного бака. 7. Замените топливный фильтр. 8. Обратитесь в сервисный центр официального дилера.
Двигатель перегревается.	<ol style="list-style-type: none"> 1. Чрезмерная нагрузка на двигатель. 2. Низкий уровень масла в картере. 3. Закупорены охлаждающие ребра и воздушные каналы под корпусом вентилятора двигателя. 	<ol style="list-style-type: none"> 1. Уменьшите скорость движения. 2. Долейте масло в картер. 3. Удалите загрязнения с охлаждающих ребер и воздушных каналов.
Машина не движется.	<ol style="list-style-type: none"> 1. Низкий уровень гидравлической жидкости в баке. 2. Воздух в гидравлической системе. 3. Проскальзывание ремня привода насоса. 4. Отсутствие пружины натяжного ролика ремня привода насоса. 5. Открыты перепускные клапаны насоса. 	<ol style="list-style-type: none"> 1. Добавьте гидравлическую жидкость в бак. 2. Удалите воздух из гидравлической системы. 3. Замените ремень привода насоса. 4. Замените пружину натяжного ролика ремня привода насоса. 5. Затяните перепускные клапаны. Затяните с моментом 12–15 Н·м.

Проблема	Возможная причина	Корректирующие действия
Наблюдается аномальная вибрация.	<ol style="list-style-type: none"> 1. Режущий(-ие) нож(и) погнут(ы) или несбалансирован(ы). 2. Ослаблен болт крепления ножа. 3. Ослабли болты крепления двигателя. 4. Ослаблены шкив двигателя, натяжной ролик или шкив ножа. 5. Шкив двигателя поврежден. 6. Погнут шпindelь ножа. 	<ol style="list-style-type: none"> 1. Установите новый нож (новые ножи). 2. Затяните болт крепления ножа. 3. Затяните болты крепления двигателя. 4. Подтяните соответствующий шкив или ролик. 5. Обратитесь в сервисный центр официального дилера. 6. Обратитесь в сервисный центр официального дилера.
Высота скашивания неравномерная.	<ol style="list-style-type: none"> 1. Нож(и) не заточен(ы). 2. Нож(и) погнут(ы). 3. Дека газонокосилки не выровнена по горизонтали. 4. Неправильный угол наклона деки газонокосилки. 5. Нижняя сторона деки газонокосилки загрязнена. 6. Неправильное давление в шинах. 7. Погнут шпindelь ножа. 	<ol style="list-style-type: none"> 1. Заточите нож(и). 2. Установите новый нож (новые ножи). 3. Выровняйте деку газонокосилки в поперечном направлении. 4. Отрегулируйте угол наклона газонокосилки в продольном направлении. 5. Очистите нижнюю сторону деки газонокосилки. 6. Отрегулируйте давление в шинах. 7. Обратитесь в сервисный центр официального дилера.
Ножи не вращаются.	<ol style="list-style-type: none"> 1. Ремень привода насоса изношен, ослаблен или порван. 2. Ремень привода насоса соскальзывает со шкива. 3. Ремень деки газонокосилки изношен, ослаблен или порван. 4. Ремень деки газонокосилки соскальзывает со шкива. 5. Пружина натяжного ролика повреждена или отсутствует. 6. Нарушена регулировка электрической муфты. 7. Поврежден разъем или провод муфты. 8. Электрическая муфта повреждена. 9. Система защитных блокировок предотвращает вращение ножей. 10. Нарушение нормальной работы ручки механизма включения вала отбора мощности. 	<ol style="list-style-type: none"> 1. Проверьте натяжение ремня. 2. Установите ремень привода и проверьте правильное положение валов регулировки и направляющих ремня. 3. Установите новый ремень деки газонокосилки. 4. Установите шкив деки и проверьте правильное положение и работоспособность натяжного ролика, рычага натяжного ролика и пружины. 5. Замените пружину. 6. Отрегулируйте зазор муфты. 7. Обратитесь в сервисный центр официального дилера. 8. Обратитесь в сервисный центр официального дилера. 9. Обратитесь в сервисный центр официального дилера. 10. Обратитесь в сервисный центр официального дилера.

Схемы

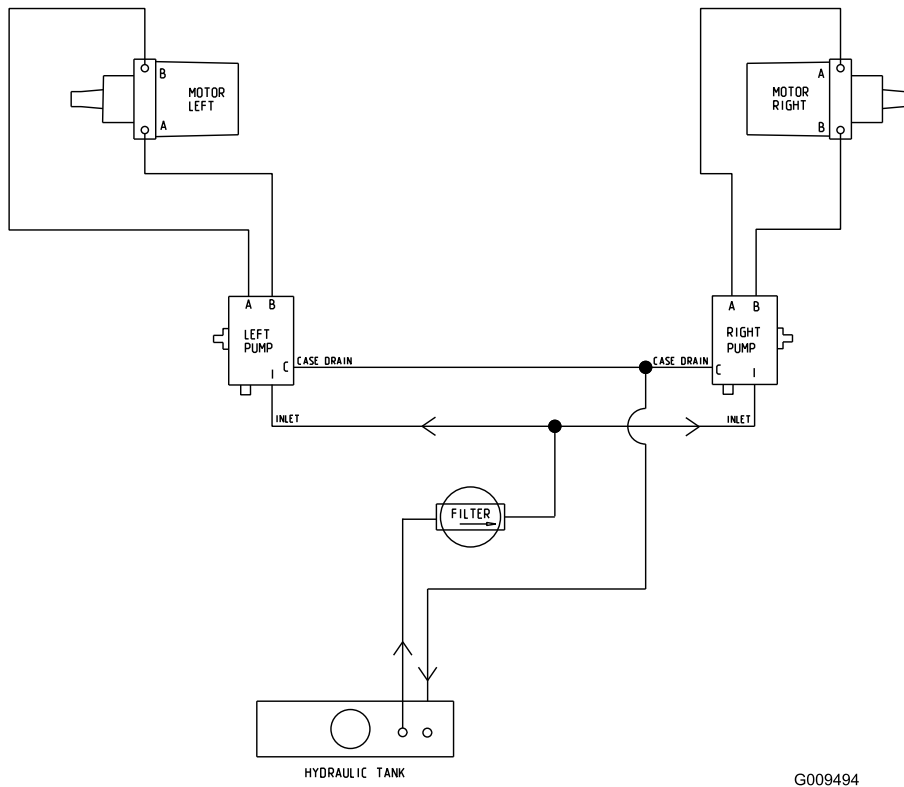

G009494

g009494

Гидравлическая схема (Rev. A)

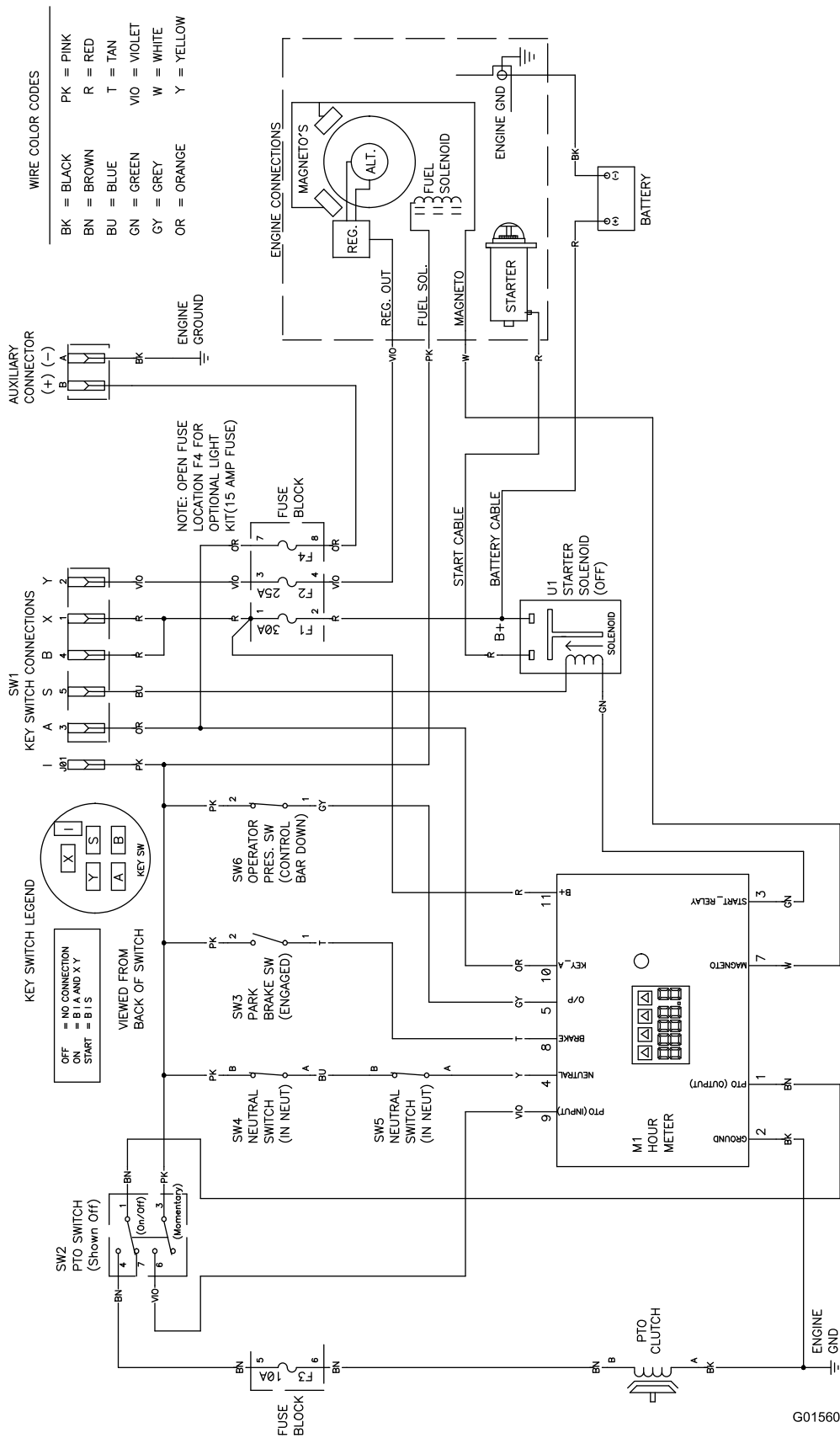

G015606

g015606

Принципальная электрическая схема (Rev. A)

Примечания:

Примечания:

Примечания:

Уведомление о конфиденциальности Европейского агентства по защите окружающей среды (ЕЕА) / Великобритании

Использование ваших персональных данных компанией Togo

Компания The Togo Company («Того») обеспечивает конфиденциальность ваших данных. Когда вы приобретаете наши изделия, мы можем собирать о вас некоторую личную информацию напрямую или через ваше местное представительство или дилера компании Togo. Компания Togo использует эту информацию, чтобы выполнять свои контрактные обязательства, такие как регистрация вашей гарантии, обработка вашей гарантийной претензии или для связи с вами в случае отзыва продукции, а также для других законных целей ведения деятельности, например, для оценки удовлетворенности клиентов, улучшения наших изделий или предоставления вам информации, которая может быть вам интересна. Компания Togo может предоставлять вашу информацию своим дочерним компаниям, филиалам, дилерам или другим деловым партнерам в связи с указанными видами деятельности. Мы также можем раскрывать персональные данные, когда это требуется согласно законодательству или в связи с продажей, приобретением или слиянием компании. Мы никогда не будем продавать ваши персональные данные каким-либо другим компаниям для целей маркетинга.

Хранение ваших персональных данных

Компания Togo хранит ваши персональные данные до тех пор, пока они являются актуальными в связи с вышеуказанными целями и в соответствии с требованиями законодательства. Для получения дополнительной информации по применяемым срокам хранения данных свяжитесь с нами по электронной почте legal@togo.com.

Обязательство компании Togo по обеспечению безопасности

Ваши персональные данные могут быть обработаны в США или другой стране, в которой могут действовать менее строгие законы о защите информации, чем в стране вашего проживания. Когда мы передаем ваши данные за пределы страны вашего проживания, мы предпринимаем требуемые согласно закону действия, чтобы убедиться, что приняты надлежащие меры защиты ваших данных и соблюдается конфиденциальность при обращении с ними.

Доступ и исправление

Вы имеете право на исправление или просмотр ваших персональных данных, можете возражать против обработки ваших данных или ограничивать их обработку. Чтобы сделать это, свяжитесь с нами по электронной почте legal@togo.com. Если у вас есть опасения относительно того, каким образом компания Togo обращается с вашей информацией, мы рекомендуем обратиться с соответствующими вопросами непосредственно к нам. Просим обратить внимание, что резиденты европейских стран имеют право подавать жалобу в Агентство по защите персональных данных.