



フロアマットキット
TimeCutter® 乗用芝刈り機
モデル番号 140-2060

取り付け要領

取り付け

付属部品

すべての部品がそろっているか、下の表で確認してください。

内容	数量	用途
必要なパーツはありません。	-	マシンの準備を行います。
フロアマット	1	フロアマットを取り付けます。

マシンの準備を行う

1. 平らな場所に駐車する。
2. ブレード制御スイッチを切る
3. 走行コントロールレバーをニュートラルロック位置外側に動かして駐車ブレーキを掛ける。
4. エンジンを止め、キーを抜き取る。



フロアマットを取り付ける

運転台にフロアマットを置く図 1。

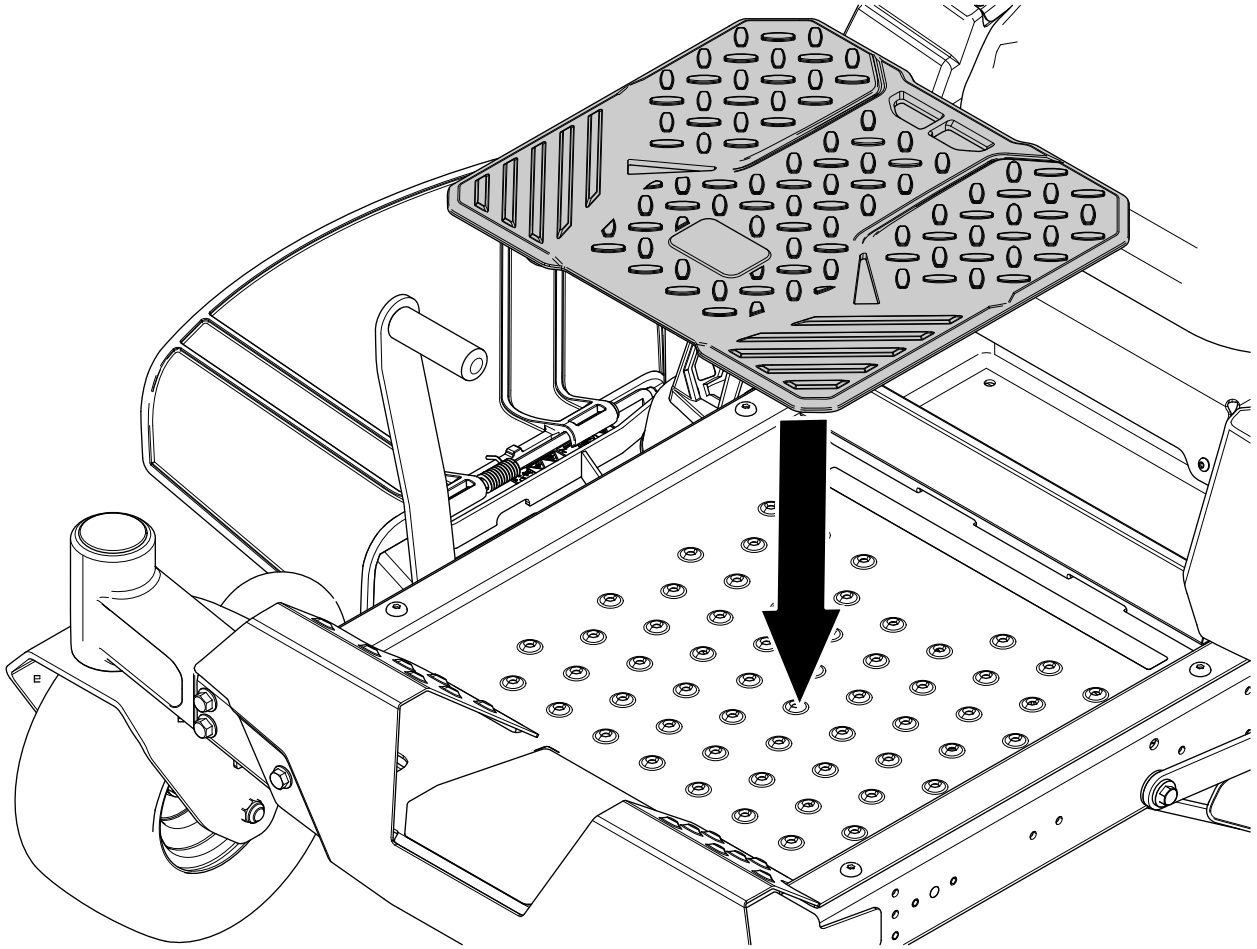

図 1

g308899