



# Kit de montagem do macaco

Para cortadores de relva com operador montado TimeCutter®

Modelo nº 140-2711

## Instruções de instalação

## Segurança

### Autocolantes de segurança e de instruções



Os autocolantes de segurança e instruções estão facilmente visíveis para o operador e situam-se próximo das zonas de potencial perigo. Substitua todos os autocolantes danificados ou perdidos.

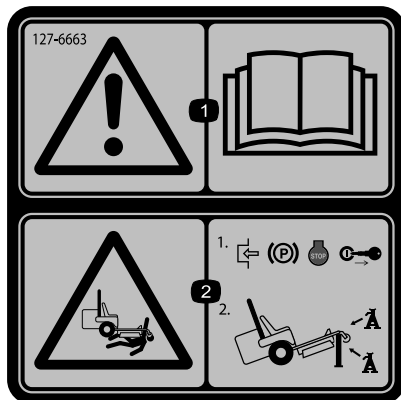

127-6663

decal127-6663

1. Aviso – leia o *Manual do utilizador*.
2. Risco de esmagamento – engate o travão de estacionamento, desligue o motor e retire a chave; suporte a máquina utilizando preguiças.

## Instalação

Determine os lados direito e esquerdo da máquina a partir da posição normal de utilização.

1. Estacione a máquina numa superfície nivelada, desengate o interruptor de controlo das lâminas e mova as alavancas de controlo de movimento para fora para a posição de ESTACIONAMENTO.
2. Desligue o motor, retire a chave, espere até todas as peça móveis pararem e só depois saia da posição de operação.
3. Prenda a montagem do macaco à estrutura no lado esquerdo da máquina utilizando dois parafusos autorroscantes (Figura 1).



Figura 1

g307428

1. Montagem do macaco
2. Parafuso autorroscante

4. Aperte os parafusos com uma força de 17 a 22 N·m.

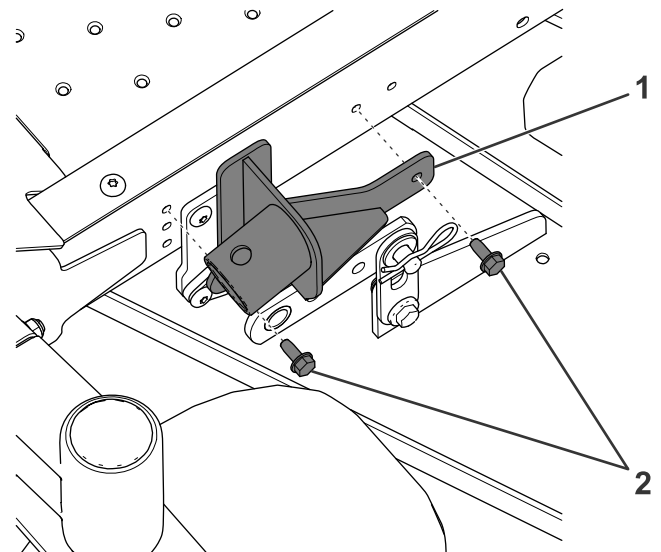

# Funcionamento

## Utilizar a montagem do macaco

### ⚠ AVISO

A máquina pode cair em cima de alguém e causar ferimentos graves ou morte.

- Não mantenha a máquina elevada no macaco durante períodos de tempo prolongados.
- Utilize sempre um macaco numa superfície nivelada.
- Certifique-se de que o macaco está devidamente fixo na montagem do macaco utilizando o pino do macaco.
- Não confie apenas no macaco para suporte. Utilize bases de macaco adequadas ou suporte equivalente.
- Não monte nem desmonte o cortador com o macaco elevado.
- Antes de cada utilização, certifique-se de que o macaco e a montagem do macaco funcionam corretamente e que não existem sinais de danos.

**Nota:** Utilize apenas macaco aprovado pelo fabricante com classificação de 907 kg ou capacidade de elevação superior com a montagem do macaco.

1. Estacione a máquina numa superfície nivelada, desengate o interruptor de controlo das lâminas e mova as alavancas de controlo de movimento para fora para a posição de ESTACIONAMENTO.
2. Desligue o motor, retire a chave, espere até todas as peça móveis pararem e só depois saia da posição de operação.
3. Ligue o macaco à montagem do macaco utilizando o pino do macaco (Figura 2).



Figura 2

g307429

1. Montagem do macaco
2. Macaco

4. Utilize o macaco para elevar a máquina até à altura desejada.

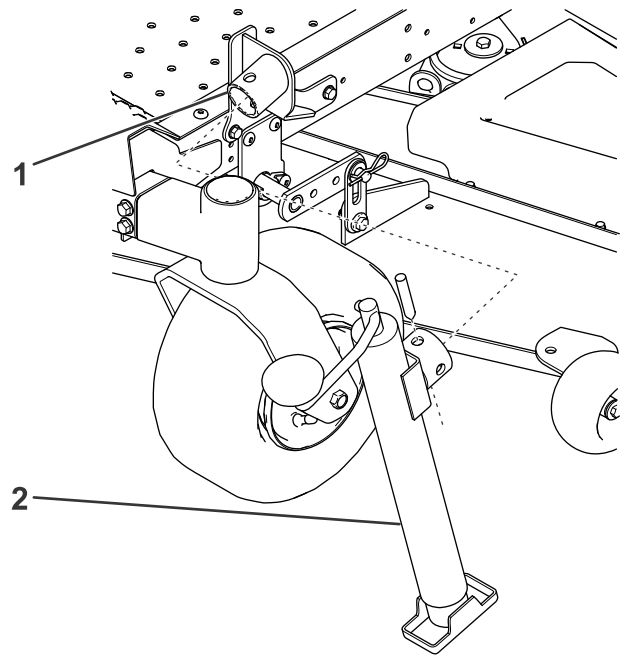
### ⚠ AVISO

Elevar a máquina pode fazer com que o combustível derrame.

- Verifique se existe alguma fuga de combustível antes de realizar a manutenção.
  - Se verificar alguma fuga, desça imediatamente a máquina e drene o combustível para eliminar o perigo.
5. Suporte a máquina com preguiças; consulte o *Manual do utilizador* da máquina sobre a colocação das preguiças.
  6. Quando concluir, utilize o macaco para descer a máquina e, em seguida, remova o macaco.

**Nota:** Não opere a máquina com o macaco instalado.