



Donkraftbeslagsæt til TimeCutter®-plænetraktorer

Modelnr. 140-2711

Monteringsvejledning

Sikkerhed

Sikkerheds- og instruktionsmærkater



Sikkerheds- og instruktionsmærkaterne kan nemt ses af operatøren og er placeret tæt på potentielle risikoområder. Beskadigede eller bortkomne mærkater skal udskiftes.

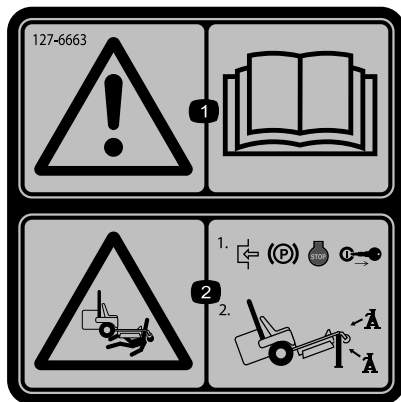

127-6663

decal127-6663

1. Advarsel – læs *betjeningsvejledningen*.
2. Fare for knusning – aktiver parkeringsbremsen, sluk for motoren, og tag nøglen ud. Understøt maskinen med donkrafte.

Montering

Maskinens venstre og højre side er som set fra den normale betjeningsposition.

1. Parker maskinen på en plan flade, udkobl kontakten til regulering af skæreknive, og flyt bevægelseshåndtagene udad til positionen PARK (parker).
2. Sluk for motoren, tag nøglen ud, og vent, til alle bevægelige dele er standset, før du forlader betjeningspositionen.
3. Fastgør donkraftbeslaget til stellet på maskinens venstre side ved hjælp af 2 selvskærende bolte (Figur 1).

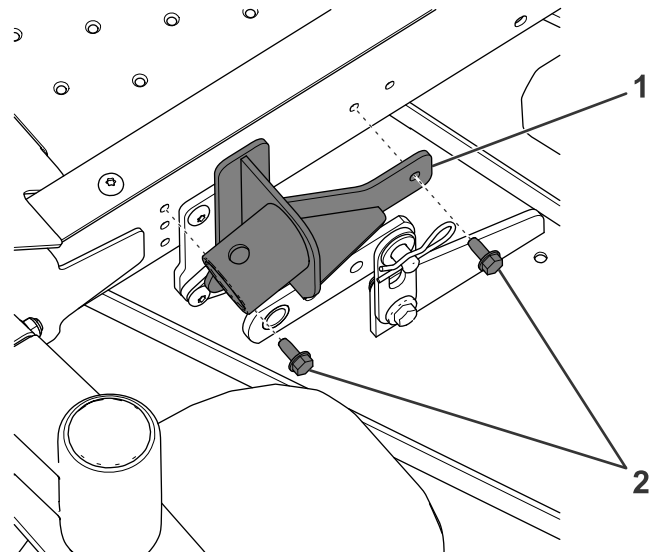

Figur 1

g307428

1. Donkraftbeslag
2. Selvskærende bolt

4. Tilspænd boltene med et moment på 17 til 22 Nm.



Betjening

Brug af donkraftbeslaget

⚠ ADVARSEL

Maskinen kan falde ned på en person og forårsage alvorlig personskade eller dødsfald.

- Lad ikke maskinen stå hævet på donkraften i længere tid ad gangen.
- Anvend altid donkraften på en plan flade.
- Sørg for, at donkraften er korrekt fastgjort til donkraftbeslaget ved hjælp af en donkraftpind.
- Brug ikke donkraften som eneste understøttelse. Anvend tilstrækkeligt med donkræfte eller lignende støtte.
- Stig ikke på eller af plæneklipperen, imens donkraften er hævet.
- Forud for hver ibrugtagning skal det sikres, at donkraften og donkraftbeslaget fungerer korrekt, og at der ikke er tegn på beskadigelse.

Bemærk: Anvend kun donkræfte, der er godkendt af producenten, og som har en løftekapacitet på 907 kg eller mere, sammen med donkraftbeslaget.

1. Parker maskinen på en plan flade, udkobl kontakten til regulering af skæreknive, og flyt bevægelseshåndtagene udad til positionen PARK (parker).
2. Sluk for motoren, tag nøglen ud, og vent, til alle bevægelige dele er standset, før du forlader betjeningspositionen.
3. Fastgør donkraften til donkraftbeslaget med en donkraftpind (Figur 2).

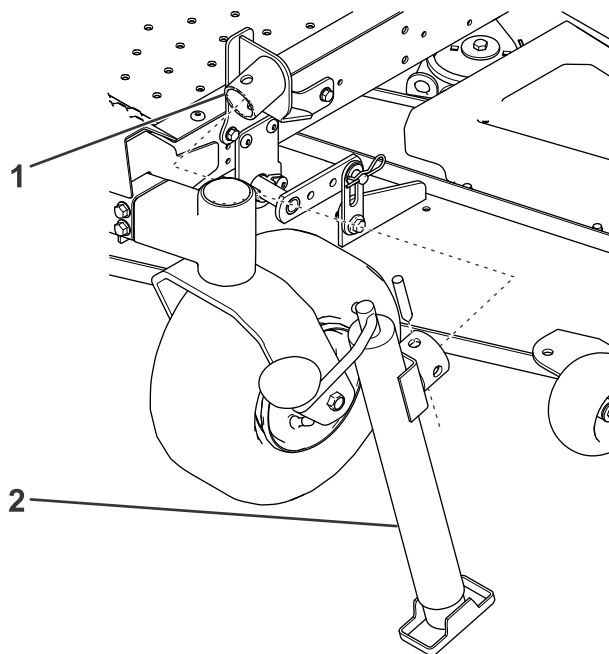

g307429

Figur 2

1. Donkraftbeslag
2. Donkraft

4. Brug donkraften til at hæve maskinen til den ønskede højde.

⚠ ADVARSEL

Når maskinen hæves, kan der opstå brændstoftlækage.

- Kontroller, om brændstoffet lækker, før der udføres vedligeholdelsesarbejde.
 - Hvis du ser en brændstoftlækage, skal du straks sænke maskinen og dræne brændstoffet for at eliminere faren.
5. Understøt maskinen med donkræfte. Se maskinens *betjeningsvejledning* for at få oplysninger om placering af donkræfterne.
 6. Når du er færdig, skal du bruge donkraften til at sænke maskinen og derefter fjerne donkraften.

Bemærk: Maskinen må ikke betjenes, når donkraften er monteret.