



Stödhandtagssats

TimeCutter®-åkräsklippare

Modellnr 140-2052

Monteringsanvisningar

Montering

Lösa delar

Använd diagrammet nedan för att kontrollera att alla delar finns med.

Beskrivning	Antal	Användning
Inga delar krävs	–	Förbered maskinen.
Stödhandtag	1	Montera stödhandtaget.
Sprint (med spår)	1	
Bricka – 6 x 19 mm ($\frac{3}{8}$ x $\frac{3}{4}$ tum)	1	
Fästring	1	
Stöddistansbricka	1	Montera stöddistansbrickan.
Stödhandtagsfäste	1	Montera stödhandtagsfästet.
Huvudskruv ($\frac{1}{4}$ x 4 tum)	1	
Bricka ($\frac{1}{4}$ x $\frac{5}{8}$ tum)	1	
Flänsskruv (gängformande – $5/16$ x $\frac{3}{4}$ tum)	1	
Flänslåsmutter ($\frac{1}{4}$ tum)	1	
Sprint (med spår)	1	Montera stödhandtaget.
Bricka – 6 x 19 mm ($\frac{3}{8}$ x $\frac{3}{4}$ tum)	1	
Fästring	1	
Inga delar krävs	–	Montera skenskyddet.
Handtagshållare	1	Montera handtagshållaren.
Ansatskruv ($\frac{1}{4}$ x 1 $\frac{5}{8}$ tum)	1	

Förbereda maskinen

1. För knivreglaget till läget AV.
2. Parkera maskinen på en plan yta.
3. För rörelsereglagespakarna till PARKERINGSLÄGET.
4. För gasreglaget till läget SNABBT.
5. Stäng av motorn.

Montera stödhandtaget

1. Montera sprinten med spår genom hålet i stödhandtaget enligt [Figur 1](#).



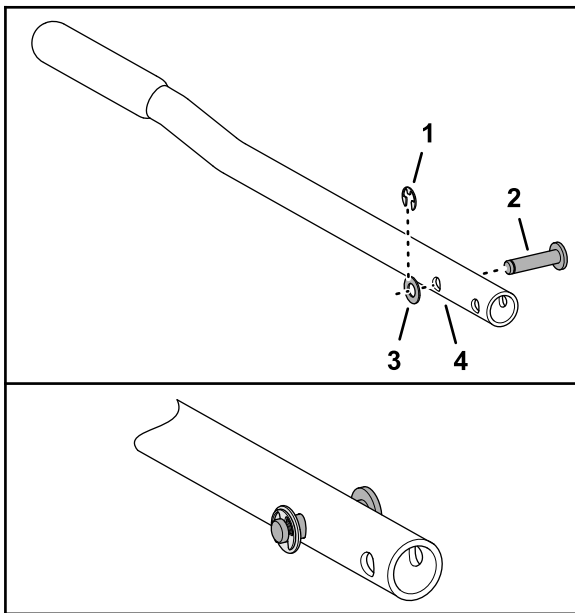

Figur 1

g307205

1. Fästring
2. Sprint (med spår)
3. Bricka – 6 x 19 mm
($\frac{3}{8}$ x $\frac{3}{4}$ tum)
4. Stödhandtag

2. Fäst sprinten på handtaget med brickan – 6 x 19 mm ($\frac{3}{8}$ x $\frac{3}{4}$ tum) och fästingen (Figur 1).

Montera stöddistansbric- kan

Ta bort skenskyddet

Maskiner med MyRide-fjädringssystem

1. Vid den vänstra ramskenan tar du bort de två huvudskrivarna ($\frac{1}{4}$ x $\frac{5}{8}$ tum) som fäster skenskyddet på ramskenan (Figur 2).

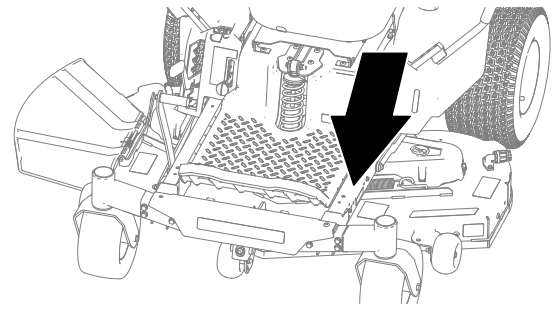

g307248

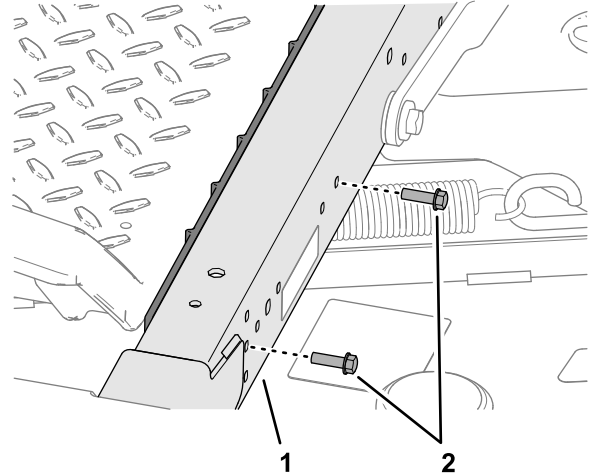

Figur 2

g307250

1. Vänster ramskena
2. Huvudskrivar ($\frac{1}{4}$ x $\frac{5}{8}$ tum)

2. På plattformens undersida skjuter du skenskyddet framåt, vrider dess undersida inåt och tar bort skyddet från maskinen (Figur 3).

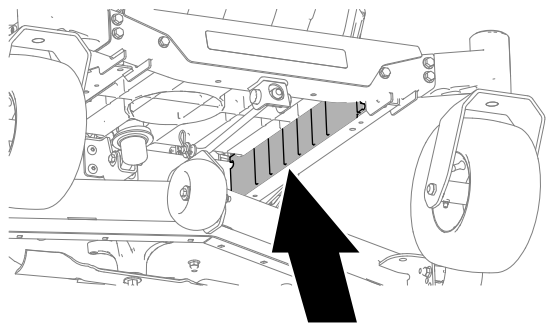

g307206

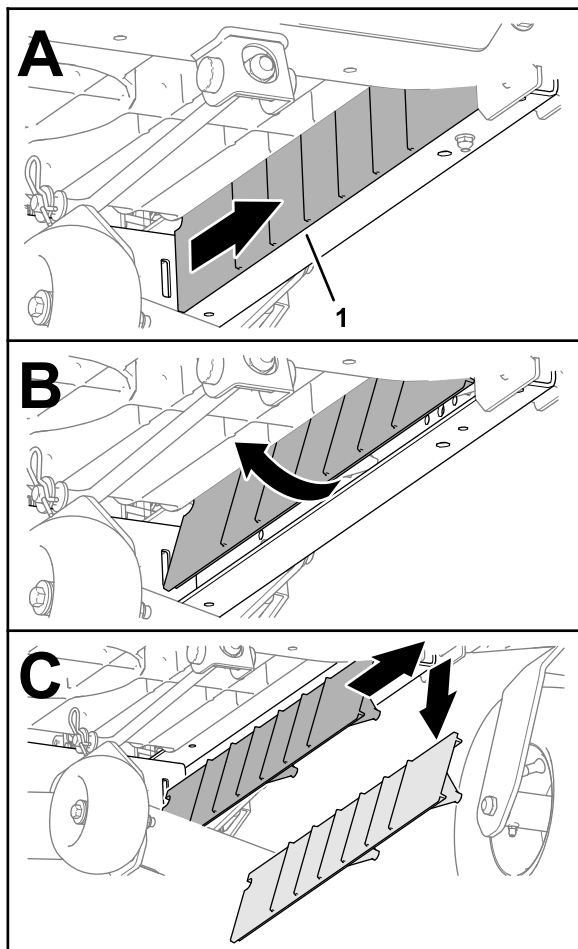

g307210

Figur 3

1. Skenskydd

Ta bort fotplattans skruv

Maskiner utan MyRide-fjädringssystem

Ta bort den främre skruven med runt huvud som fäster fotplattans fläns på den vänstra ramskenan (**Figur 4**).

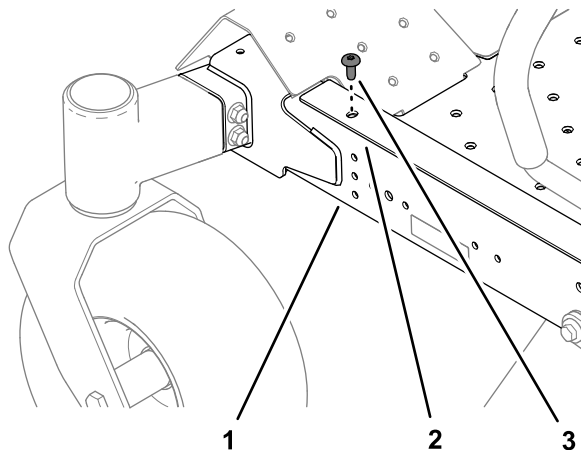

g307223

Figur 4

1. Vänster ramskena
2. Fläns (fotplatta)
3. Skruv med runt huvud

Sätta i stöddistansbrickan i ramskenan

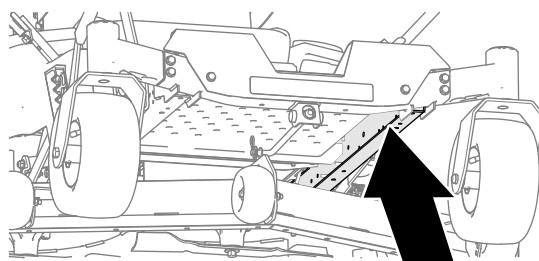

g307222

Figur 5

1. Sätt in stöddistansbrickan i ramskenan enligt **Figur 6** eller **Figur 7**.

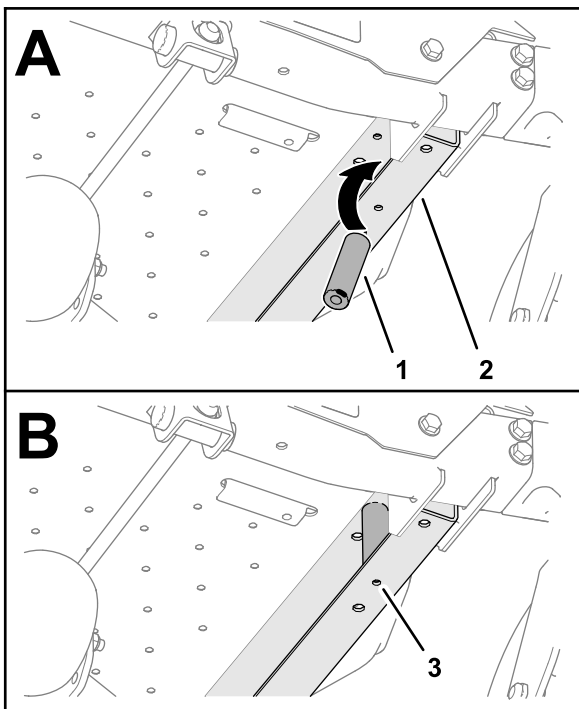

g307221

Figur 6

Maskiner utan MyRide-fjädringssystem

- | | |
|----------------------|-----------------------|
| 1. Stöddistansbricka | 3. Hål i ramen – 6 mm |
| 2. Vänster ramskena | |

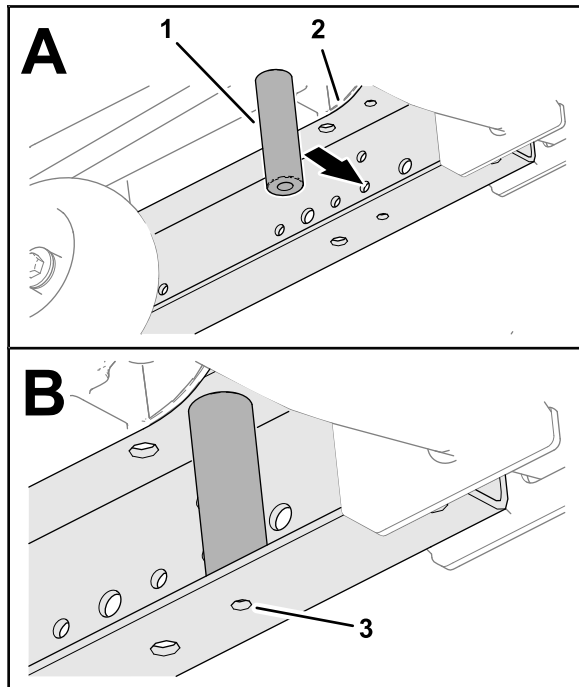

g307207

Figur 7

Maskiner med MyRide-fjädringssystem

- | | |
|----------------------|-----------------------|
| 1. Vänster ramskena | 3. Hål i ramen – 6 mm |
| 2. Stöddistansbricka | |

2. Passa in hålet i distansbrickan med hålet på 6 mm i ramen.

Montera stödhandtagsfästet

1. Montera stödhandtagsfästet på vänster ramskena med huvudskraven ($\frac{1}{4}$ x 4 tum) och brickan ($\frac{1}{4}$ x $\frac{5}{8}$ tum) enligt [Figur 8](#).

Obs: Säkerställ att huvudskraven passerar genom båda hålen i ramskenan och hålet i stöddistansbrickan.

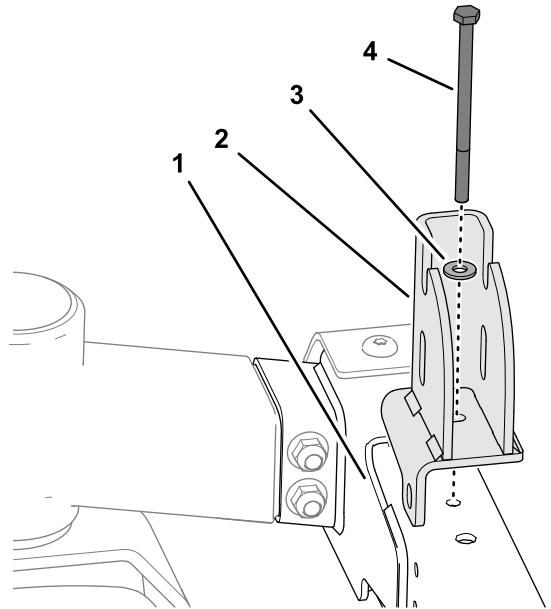

g307202

Figur 8

- | | |
|----------------------|--|
| 1. Vänster ramskena | 3. Bricka ($\frac{1}{4}$ x $\frac{5}{8}$ tum) |
| 2. Stödhandtagsfäste | 4. Huvudskruv ($\frac{1}{4}$ x 4 tum) |

2. Fäst fästet på den vänstra ramskenans sida ([Figur 9](#)) med en flänskruv ($\frac{5}{16}$ x $\frac{3}{4}$ tum).

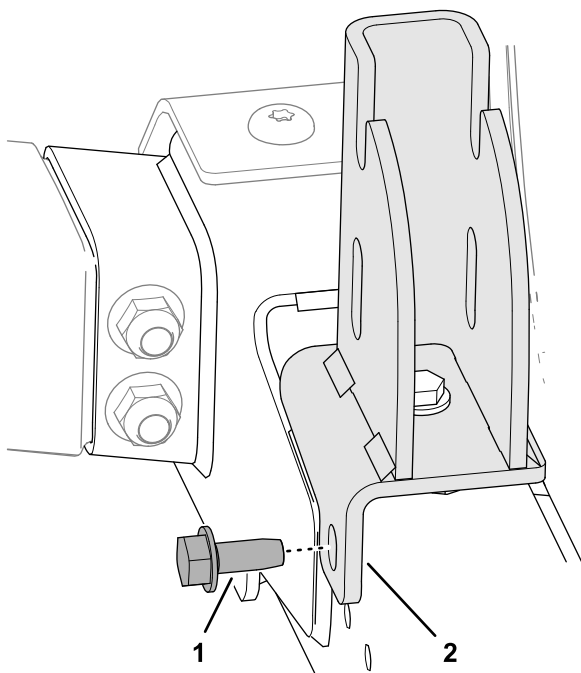

Figur 9

g307209

1. Flänsskruv (gångformande – 5/16 x 3/4 tum)
2. Stödhandtagsfäste

3. Gänga flänslåsmuttern (1/4 tum) på huvudskruven (1/4 x 4 tum) och dra åt muttern (**Figur 10**).

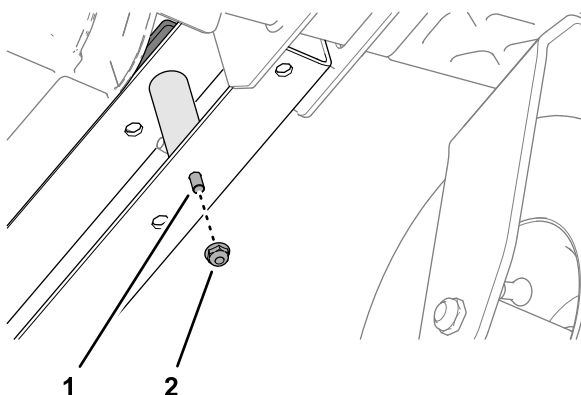

Figur 10

g307208

1. Huvudskruv (1/4 x 4 tum)
2. Flänslåsmutter (1/4 tum)

Montera stödhandtaget

1. Passa in det nedre hålet i stödhandtaget med den stängda skåran i stödhandtagsfästet enligt **Figur 11**.

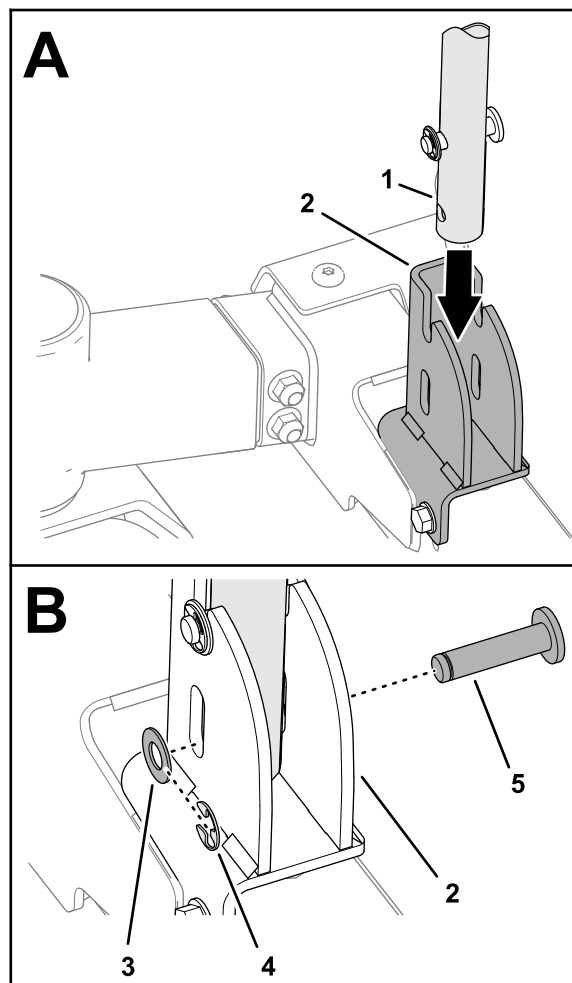

Figur 11

g307203

1. Stödhandtag
2. Stödhandtagsfäste
3. Bricka – 6 x 19 mm (3/8 x 3/4 tum)
4. Fästring
5. Sprint (med spår)

2. Montera sprinten med spår genom spåret i fästet och hålet i stödhandtaget (**Figur 11**).
3. Fäst sprinten på fästet och handtaget med brickan – 6 x 19 mm (3/8 x 3/4 tum) och fästingen (**Figur 11**).

Montera skenskyddet

Maskiner med MyRide-fjädringssystem

1. Vid maskinens undersida passar du in skenskyddet mot den vänstra ramskenan, vrider det mot ramskenan och skjuter skyddet bakåt tills fliken sitter helt i spåret i ramens tvärbalk (**Figur 12**).

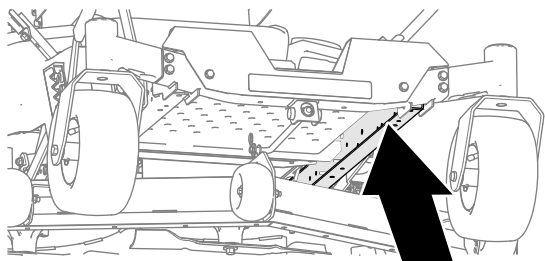

g307222

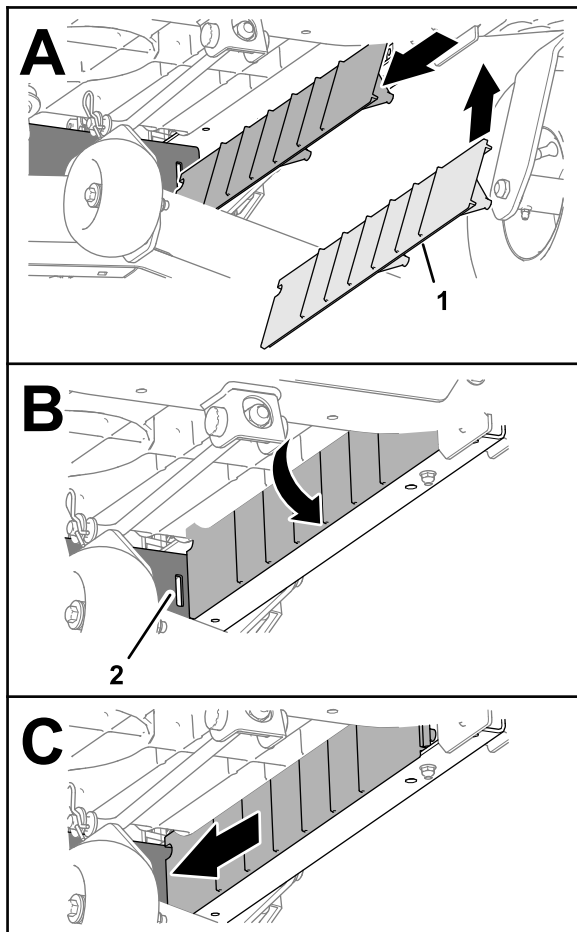

Figur 12

g307204

1. Skenskydd 2. Spår (ramens tvärbalk)

2. Fäst skenskyddet på den vänstra ramskenan (Figur 13) med två huvudskravar ($\frac{1}{4} \times \frac{5}{8}$ tum).

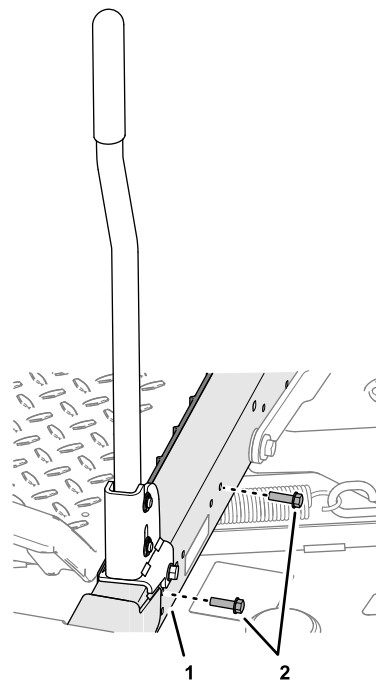

Figur 13

g307249

1. Vänster ramskena 2. Huvudskravar ($\frac{1}{4} \times \frac{5}{8}$ tum)

Montera handtagshållaren

1. Ta bort ansatsskraven ($\frac{1}{4} \times \frac{5}{16}$ tum) som fäster den vänstra kapseln på maskinen (Figur 14).

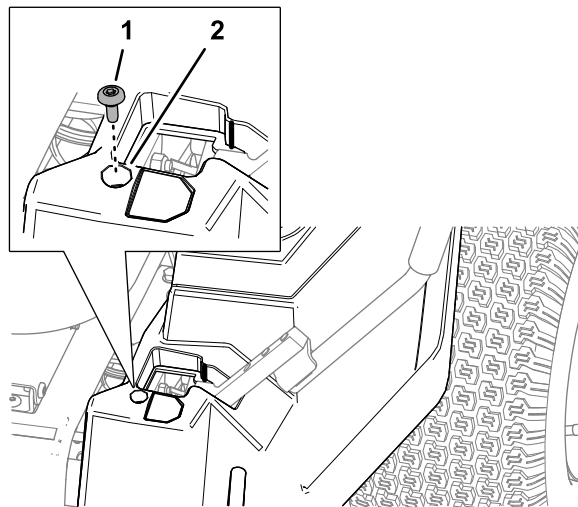

Figur 14

g307266

1. Ansatsskruv ($\frac{1}{4} \times \frac{5}{16}$ tum) 2. Vänster kapsel

2. Passa in handtagshållaren mot vänster kapsel enligt Figur 15.

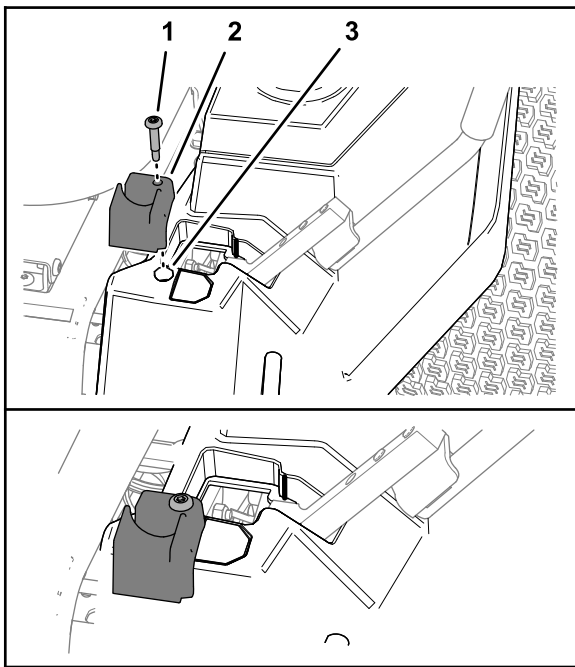

Figur 15

g307265

1. Ansatsskruv ($\frac{1}{4} \times 1 \frac{5}{8}$ tum) 3. Kapsel
2. Hållare

3. Fäst hållaren på kapseln (Figur 15) med ansatsskruven ($\frac{1}{4} \times 1 \frac{5}{8}$ tum).

Körning

Förlänga stödhandtaget

Obs: Vrid stödhandtaget till förlängningsläget när maskinen står stilla och du kliver i och ur maskinen.

1. Vrid stödhandtaget enligt Figur 16.

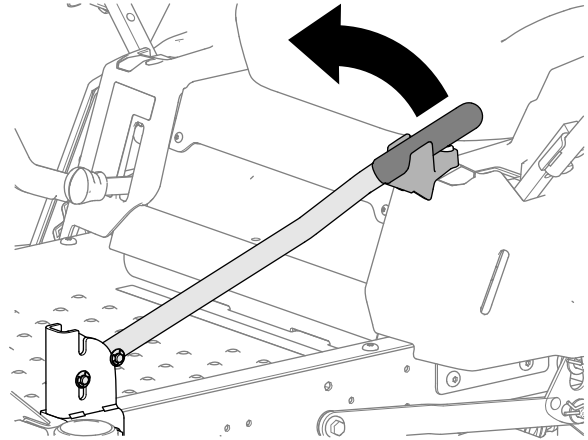

Figur 16

g307302

2. Sänk stödhandtaget enligt Figur 17.

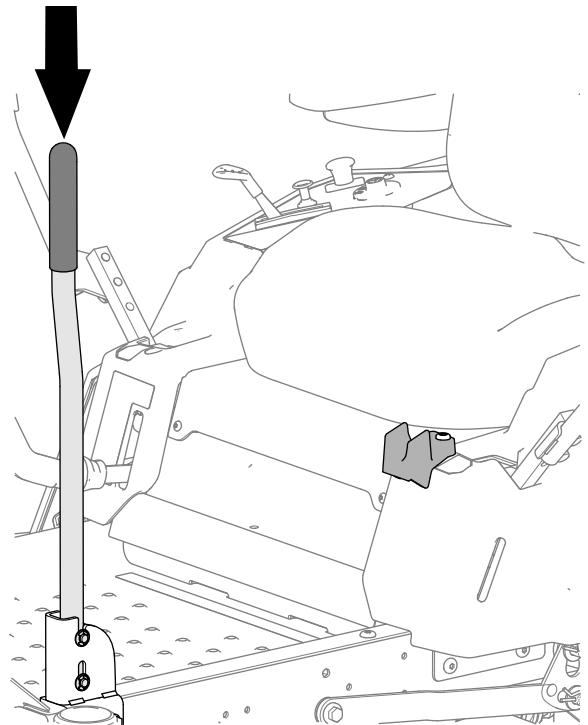

Figur 17

g307298

3. Se till att det sitter ordentligt i spåren på fästet enligt Figur 18.

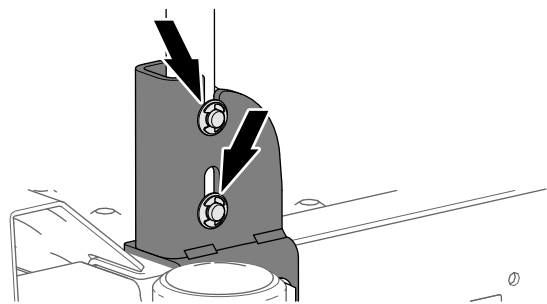

Figur 18

g307300

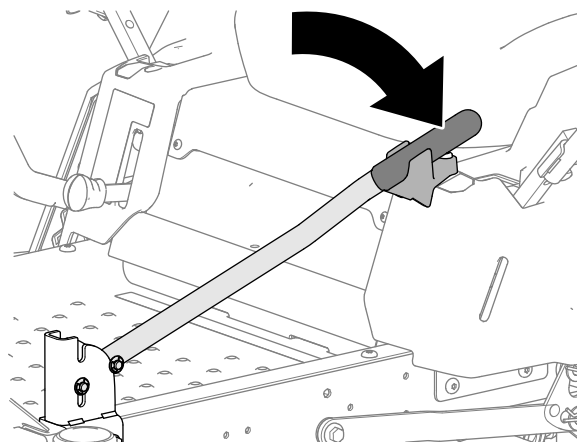

Figur 20

g307299

Förvara stödhandtaget

Viktigt: Vrid stödhandtaget till förvaringsläget medan du använder maskinen.

1. Lyft stödhandtaget enligt [Figur 19](#).

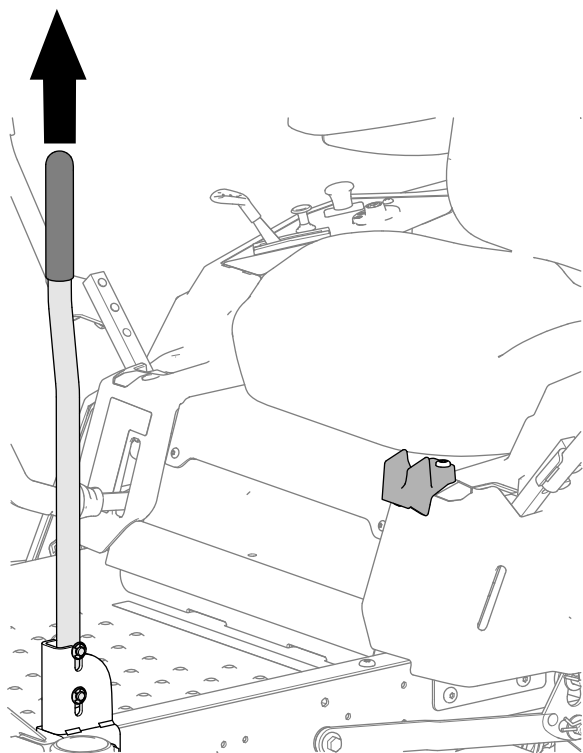

Figur 19

g307301

2. Roter stödhandtaget helt enligt [Figur 20](#).