



Støttestangsett

TimeCutter®-plentraktor

Modellnr. 140-2052

Installasjonsveiledning

Montering

Løse deler

Bruk diagrammet nedenfor som en sjekklister for å kontrollere at alle delene er sendt.

Beskrivelse	Ant.	Bruk
Ingen deler er nødvendige	–	Klargjøre maskinen.
Støttehåndtak Tapp (med spor) Skive – 6 x 19 mm ($\frac{3}{8}$ x $\frac{3}{4}$ tomme) Låsering	1 1 1 1	Monter støttehåndtaket.
Avstandsstykke for støtte	1	Monter avstandsstykket for støtten.
Støttehåndtaksbrakett Hodeskrue ($\frac{1}{4}$ x 4 tommer) Skive ($\frac{1}{4}$ x $\frac{5}{8}$ tomme) Flenshodebolt (gjengeskjærende – 5/16 x $\frac{3}{4}$ tomme) Flenslåsescrue ($\frac{1}{4}$ tomme)	1 1 1 1 1	Monter støttehåndtaksbraketten.
Tapp (med spor) Skive – 6 x 19 mm ($\frac{3}{8}$ x $\frac{3}{4}$ tomme) Låsering	1 1 1	Monter støttehåndtaket.
Ingen deler er nødvendige	–	Monter skinnevernet.
Håndtaksholder Ansattsskrue ($\frac{1}{4}$ x $1\frac{5}{8}$ tomme)	1 1	Monter håndtaksholderen.

Klargjøre maskinen

1. Flytt knivkontrollbryteren til Av-stillingen.
2. Parker maskinen på en jevn flate.
3. Flytt bevegelseskontrollspakene til PARKERING-stillingen.
4. Sett gasspaken i HURTIG-stillingen.
5. Slå av motoren.

Montere støttehåndtaket

1. Monter den sporede tappen gjennom hullet i støttehåndtaket, som vist i [Figur 1](#).



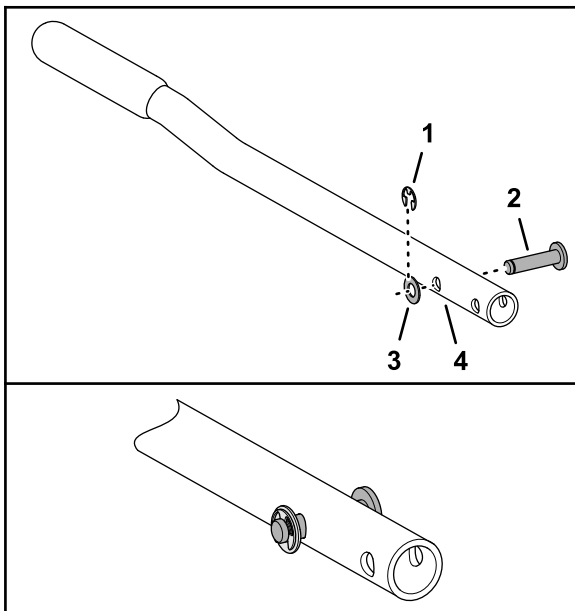

Figur 1

g307205

- | | |
|--------------------|---|
| 1. Låsering | 3. Skive – 6 x 19 mm ($\frac{3}{8}$ x $\frac{3}{4}$ tomme) |
| 2. Tapp (med spor) | 4. Støttehåndtak |

2. Fest tappen til håndtaket med skiven – 6 x 19 mm ($\frac{3}{8}$ x $\frac{3}{4}$ tomme) og låseringen (Figur 1).

Montere avstandsstykket for støtten

Fjerne skinnevernet

Maskiner med MyRide-opphengssystem

1. Ved den venstre rammeskinne tar du ut de to hodeskruene ($\frac{1}{4}$ x $\frac{5}{8}$ tomme) som fester skinnevernet til rammeskinnen (Figur 2).

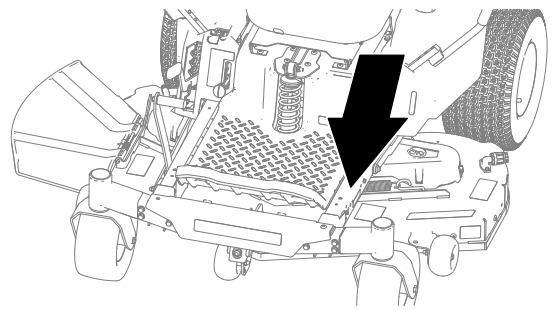

g307248

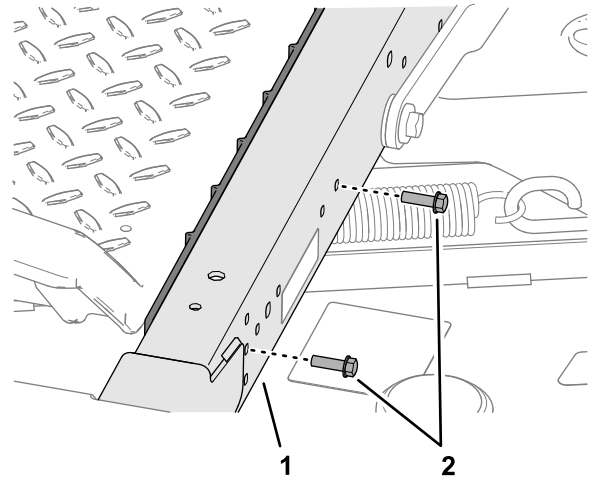

Figur 2

g307250

- | | |
|------------------------|--|
| 1. Venstre rammeskinne | 2. Hodeskruer ($\frac{1}{4}$ x $\frac{5}{8}$ tomme) |
|------------------------|--|

2. På bunnen av plattformen skyver du skinnevernet fremover, roterer bunnen av det innover og fjerner vernet fra maskinen (Figur 3).

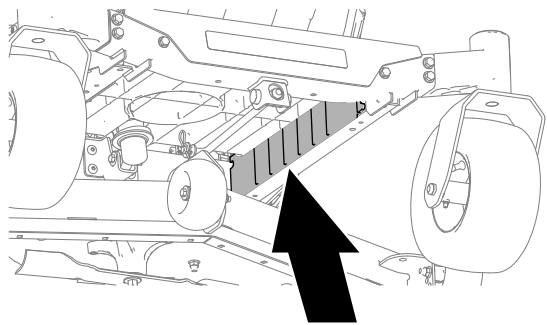

g307206

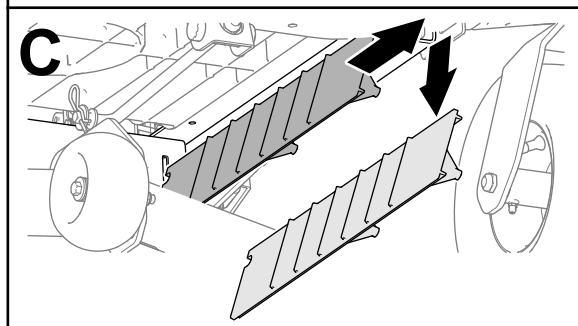
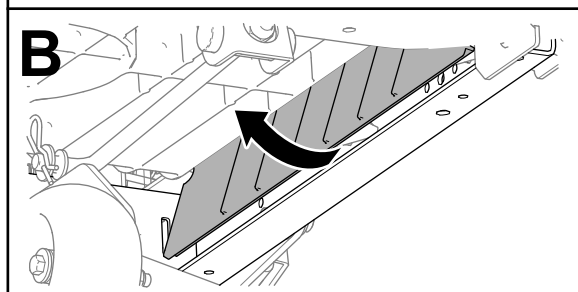
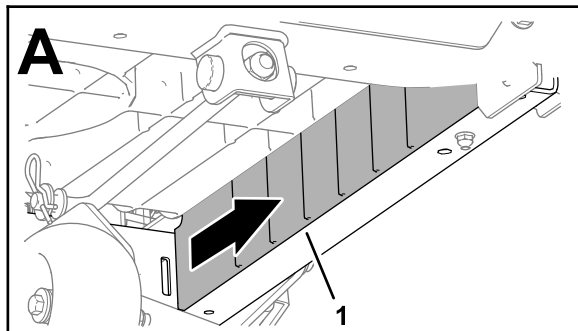

g307210

Figur 3

1. Skinnevern

Fjerne gulvpanelskruen

Maskiner uten MyRide-opphengssystem

Fjern den fremre skruen med halvrundt hode som fester flensen på gulvpanelet til den venstre rammeskinnen ([Figur 4](#)).

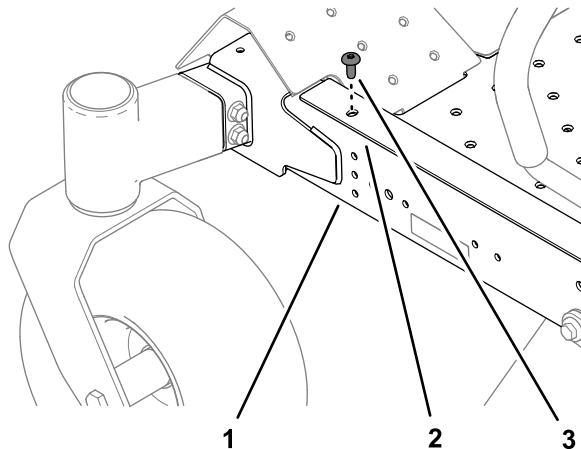

g307223

Figur 4

1. Venstre rammeskinne
2. Flens (gulvpanel)
3. Skruer med halvrundt hode

Sette inn avstandsstykket for støtten i rammeskinnen

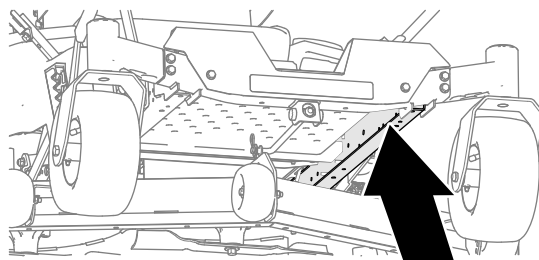

g307222

Figur 5

1. Sett inn avstandsstykket for støtten i rammeskinnen, som vist i [Figur 6](#) eller [Figur 7](#).

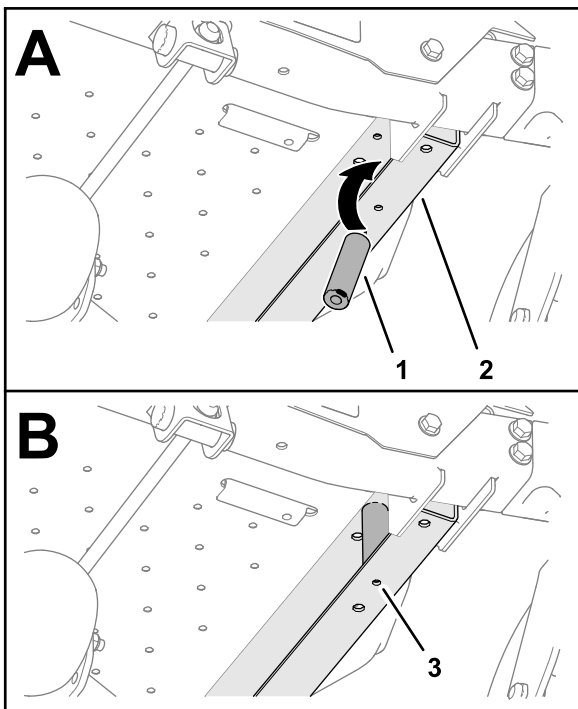

g307221

Figur 6

Maskiner uten MyRide-opphengssystem

- | | |
|------------------------------|---|
| 1. Avstandsstykke for støtte | 3. Rammehull – 6 mm
($\frac{1}{4}$ tomme) |
| 2. Venstre rammeskinne | |

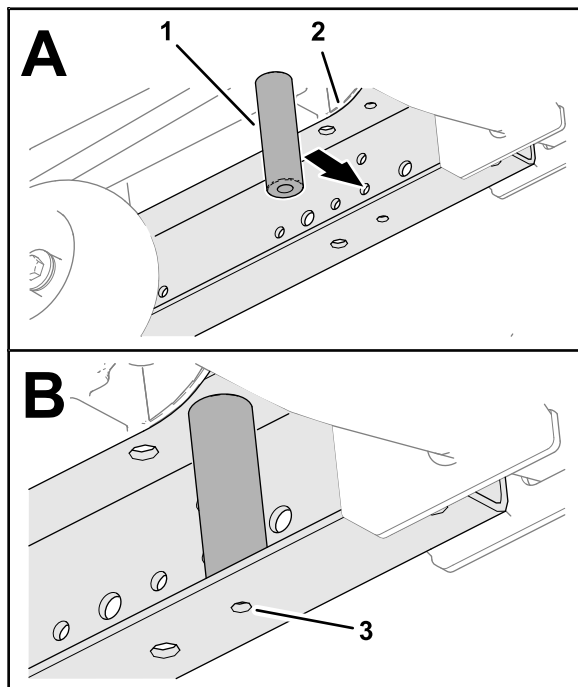

g307207

Figur 7

Maskiner med MyRide-opphengssystem

- | | |
|------------------------------|---|
| 1. Venstre rammeskinne | 3. Rammehull – 6 mm
($\frac{1}{4}$ tomme) |
| 2. Avstandsstykke for støtte | |

2. Juster hullet i avstandsstykket etter det 6 mm ($\frac{1}{4}$ tomme) store hullet i rammen.

Montere støttehåndtaksbraketten

1. Monter støttehåndtaksbraketten til den venstre rammeskinnen med hodeskruen ($\frac{1}{4}$ x 4 tommer) og skiven ($\frac{1}{4}$ x $\frac{5}{8}$ tomme), som vist i [Figur 8](#).

Merk: Påse at hodeskruen går gjennom begge hullene i rammeskinnen og hullet i avstandsstykket for støtten.

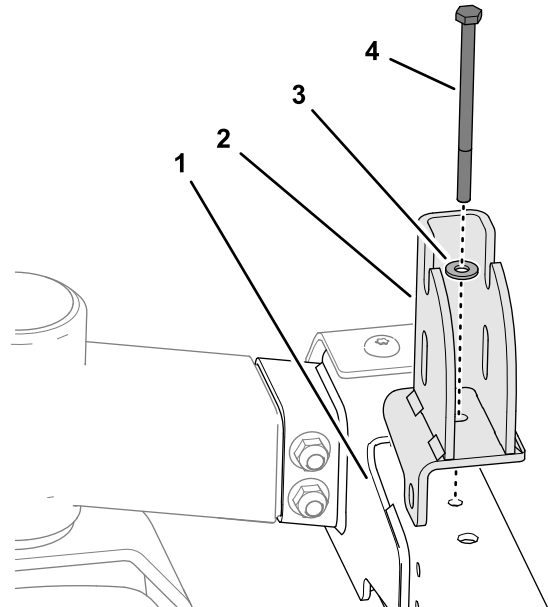

g307202

Figur 8

- | | |
|--------------------------|---|
| 1. Venstre rammeskinne | 3. Skive ($\frac{1}{4}$ x $\frac{5}{8}$ tomme) |
| 2. Støttehåndtaksbrakett | 4. Hodeskruer ($\frac{1}{4}$ x 4 tommer) |

2. Fest braketten til siden på den venstre rammeskinnen ([Figur 9](#)) med en flenshodeskrue ($\frac{5}{16}$ x $\frac{3}{4}$ tomme).

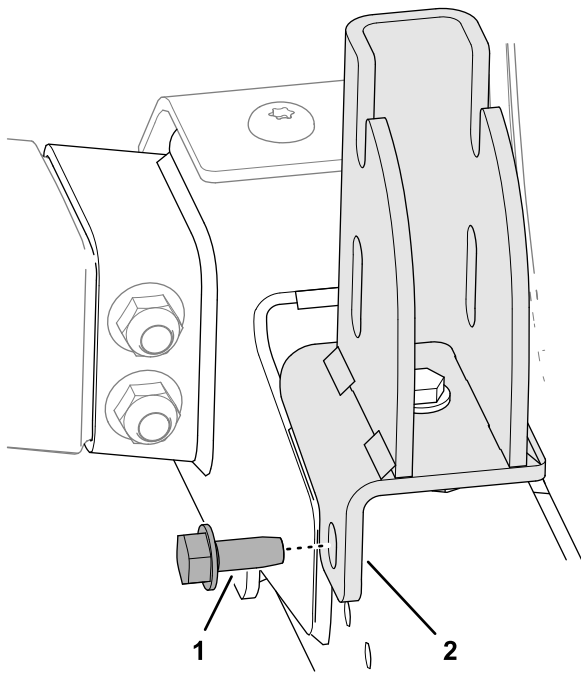

Figur 9

g307209

1. Flenshodebolt (gjengeskjærende – 5/16 x 3/4 tomme)
2. Støtthåndtaksbrakett

3. Tre flenslåsemutteren (1/4 tomme) på hodeskruen (1/4 x 4 tommer), og stram til mutteren (Figur 10).

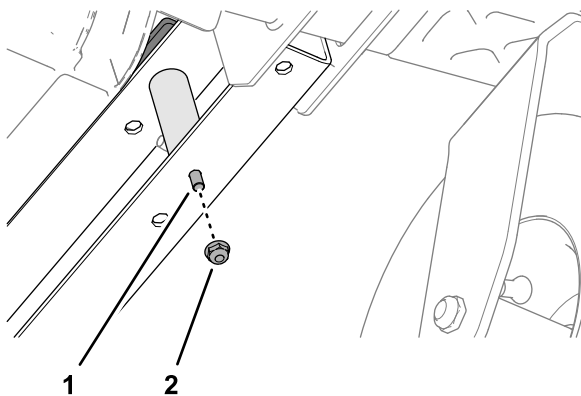

Figur 10

g307208

1. Hodeskrue (1/4 x 4 tommer)
2. Flenslåsemutter (1/4 tomme)

Montere støtthåndtaket

1. Innrett det nedre hullet i støtthåndtaket etter det lukkede sporet i støtthåndtaksbraketten, som vist i Figur 11.

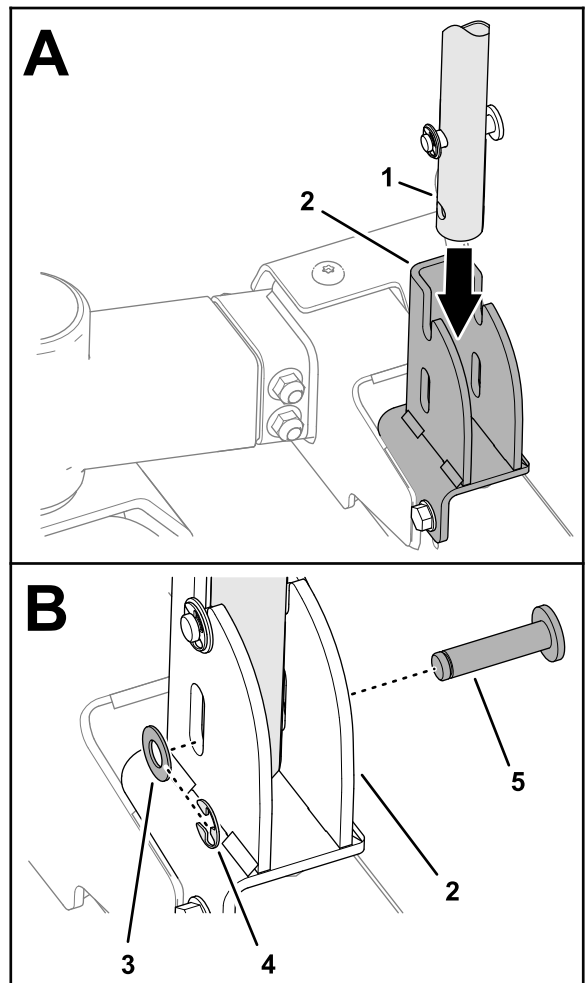

Figur 11

g307203

1. Støtthåndtak
2. Støtthåndtaksbrakett
3. Skive – 6 x 19 mm (3/8 x 3/4 tomme)
4. Låsering
5. Tapp (med spor)

2. Monter den sporede tappen gjennom sporet i braketten og hullet i støtthåndtaket (Figur 11).
3. Fest tappen til braketten og håndtaket med skiven – 6 x 19 mm (3/8 x 3/4 tomme) og låseringen (Figur 11).

Montere skinnevernet

Maskiner med MyRide-opphengssystem

1. På bunnen av maskinen kan du innrette skinnevernet etter den venstre rammeskinnen, rotere den mot rammeskinnen og skyve vernet bakover til tappen er helt på plass i sporet i rammetverrbejlen (Figur 12).

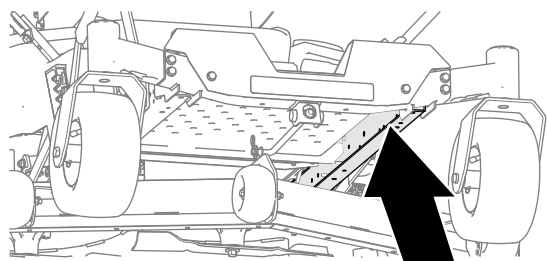

g307222

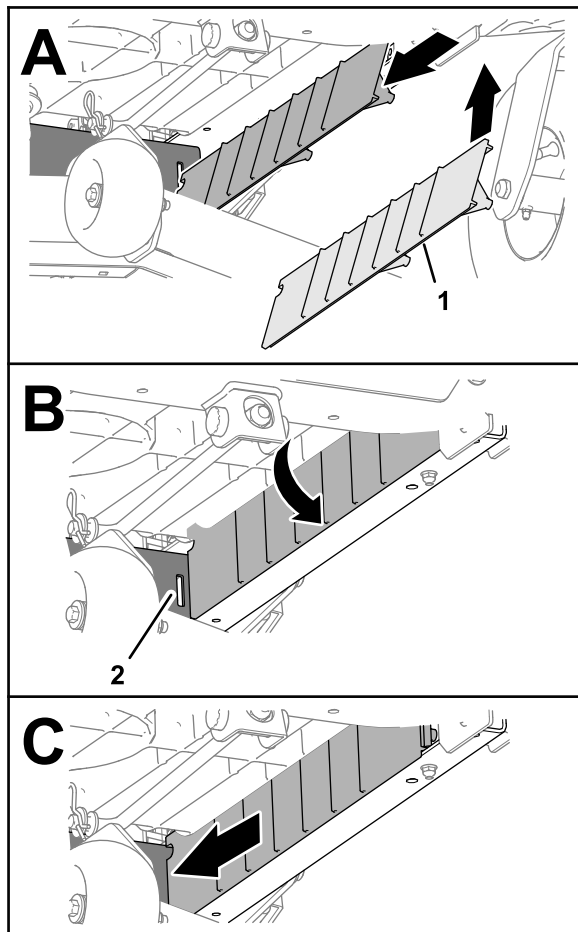

Figur 12

g307204

1. Skinnevern
 2. Spor (rammetverrbjelke)
-
2. Fest skinnevernet til venstre rammeskinne (Figur 13) med de to hodeskruene ($\frac{1}{4}$ x $\frac{5}{8}$ tomme).

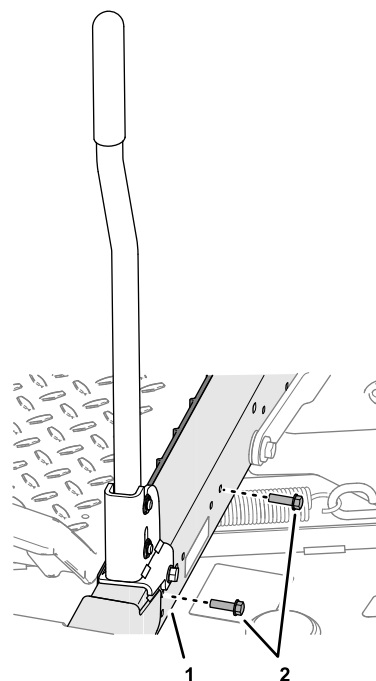

Figur 13

g307249

1. Venstre rammeskinne
2. Hodeskruer ($\frac{1}{4}$ x $\frac{5}{8}$ tomme)

Montere håndtaksholderen

1. Fjern ansatsskruen ($\frac{1}{4}$ x $\frac{5}{16}$ tomme) som fester den venstre kassen til maskinen (Figur 14).

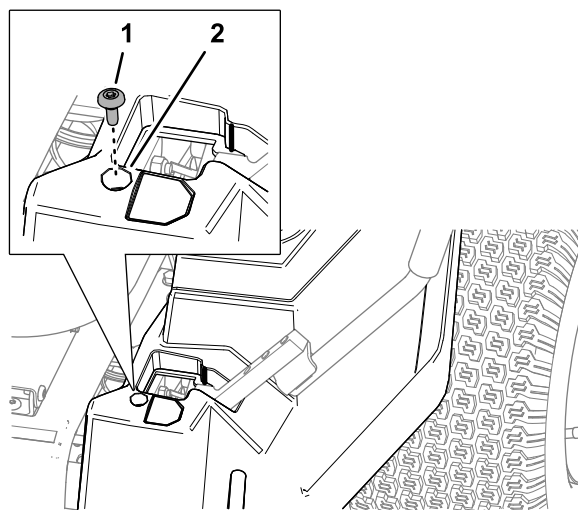

Figur 14

g307266

1. Ansatsskrue ($\frac{1}{4}$ x $\frac{5}{16}$ tomme)
 2. Venstre kasse
-
2. Innrett håndtaksholderen etter den venstre kassen, som vist i Figur 15.

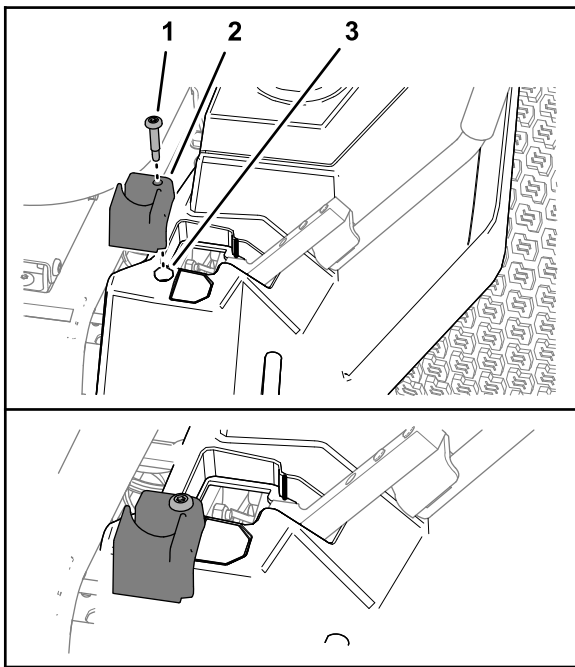

Figur 15

g307265

1. Ansatsskrue ($\frac{1}{4}$ x $1\frac{5}{8}$ tomme)
2. Holder
3. Kasse

3. Fest holderen til kassen (Figur 15) med ansatsskruen ($\frac{1}{4}$ x $1\frac{5}{8}$ tomme).

Bruk

Forlenge støttehåndtaket

Merk: Roter støttehåndtaket til forlenget posisjon når maskinen er i ro og du går på og av maskinen.

1. Roter støttehåndtaket, som vist i Figur 16.

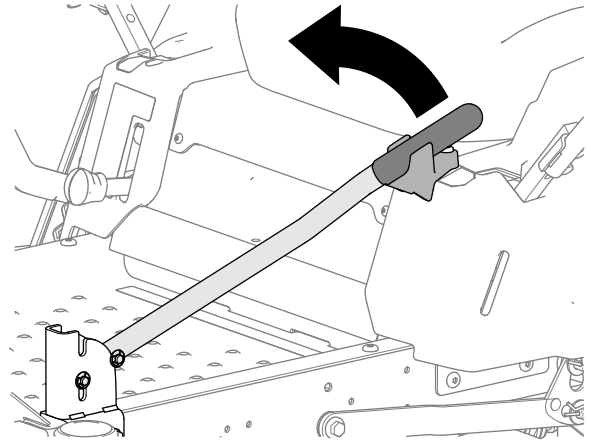

Figur 16

g307302

2. Senk støttehåndtaket, som vist i Figur 17.

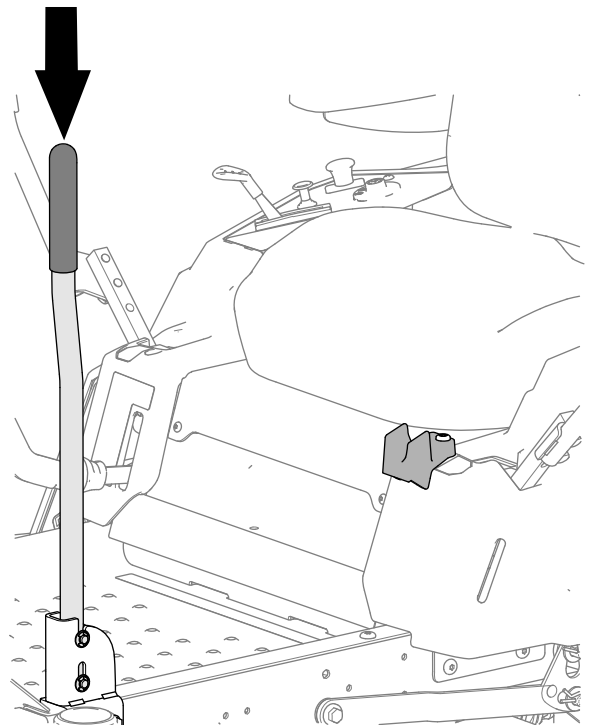

Figur 17

g307298

3. Påse at det er helt på plass i brakettsporene, som vist i Figur 18.

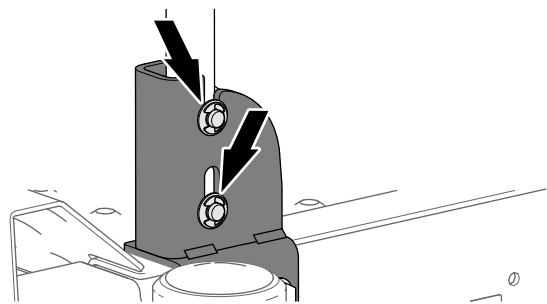

Figur 18

g307300

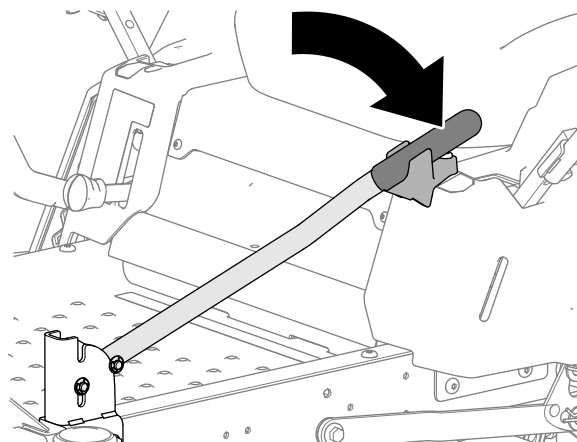

Figur 20

g307299

Oppbevare støttehåndtaket

Viktig: Roter støttehåndtaket til oppbevaringsposisjonen når du bruker maskinen.

1. Løft støttehåndtaket, som vist i [Figur 19](#).

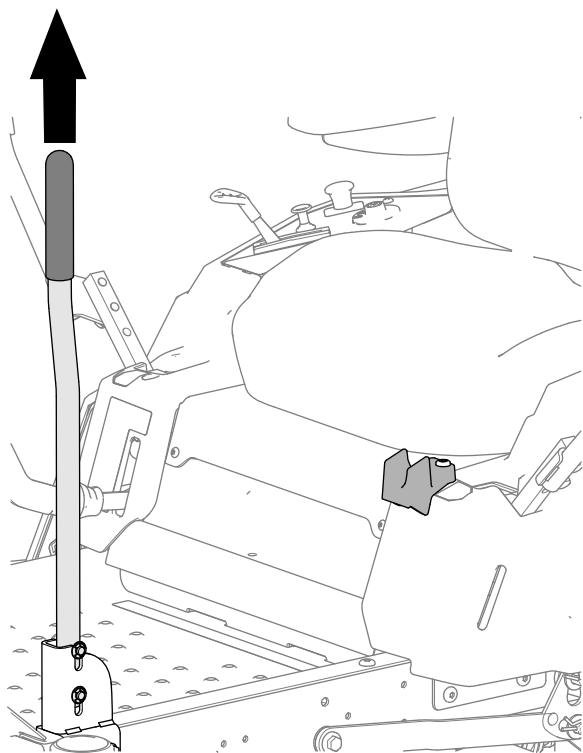

Figur 19

g307301

2. Roter støttehåndtaket fullt ut, som vist i [Figur 20](#).