



Støttestangssæt

TimeCutter®-plæneklipper

Modelnr. 140-2052

Monteringsvejledning

Montering

Løsdele

Brug skemaet herunder til at kontrollere, at alle dele er blevet leveret.

Beskrivelse	Antal	Anvendelse
Kræver ingen dele	–	Klargør maskinen.
Støttehåndtag	1	Saml støttehåndtaget.
Stift (rillet)	1	
Spændeskive – 6 x 19 mm ($\frac{3}{8}$ " x $\frac{3}{4}$ "	1	
Låsering	1	
Støtteafstandsbesøgning	1	Monter støtteafstandsbesøgningen.
Beslag til støttehåndtag	1	Monter støttehåndtagsbeslaget.
Maskinskrue ($\frac{1}{4}$ " x 4")	1	
Spændeskive ($\frac{1}{4}$ " x $\frac{5}{8}$ "	1	
Flangehovedskrue (selvskærende – $\frac{5}{16}$ " x $\frac{3}{4}$ "	1	
Flangelåsemøtrik ($\frac{1}{4}$ "	1	
Stift (rillet)	1	Monter støttehåndtaget.
Spændeskive – 6 x 19 mm ($\frac{3}{8}$ " x $\frac{3}{4}$ "	1	
Låsering	1	
Kræver ingen dele	–	Monter vangeafskærmningen.
Håndtagsholder	1	Monter håndtagsholderen.
Ansatskrue ($\frac{1}{4}$ " x $1\frac{5}{8}$ "	1	

Klargøring af maskinen

1. Placering af kontakten til regulering af skæreknive i positionen OFF (fra).
2. Parker maskinen på en plan overflade.
3. Flyt bevægelsehåndtagene til positionen PARK (parker).
4. Flyt gashåndtaget til positionen FAST (hurtig).
5. Sluk motoren.

Samling af støttehåndtaget

1. Saml den rillede stift gennem hullet i støttehåndtaget som vist i [Figur 1](#).



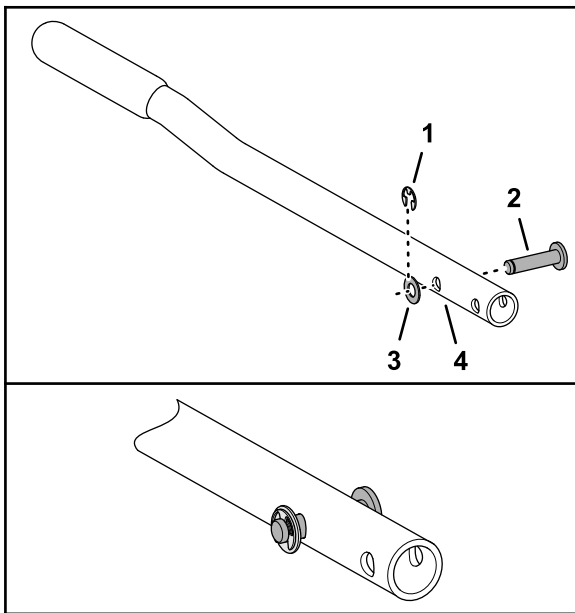

Figur 1

g307205

- | | |
|-------------------|---|
| 1. Låsering | 3. Spændeskive – 6 x 19 mm
($\frac{3}{8}$ " x $\frac{3}{4}$ ") |
| 2. Stift (rillet) | 4. Støttehåndtag |

2. Fastgør stiften til håndtaget med spændeskiven – 6 x 19 mm ($\frac{3}{8}$ " x $\frac{3}{4}$ ") og låseringen (Figur 1).

Montering af støtteafstandsbojsningen

Afmontering af vangeafskærmningen

Maskiner med MyRide-ophængningssystem

1. På venstre stelvange skal du fjerne de 2 maskinskruer ($\frac{1}{4}$ " x $\frac{5}{8}$ "), der fastgør vangeafskærmningen til stelvangen (Figur 2).

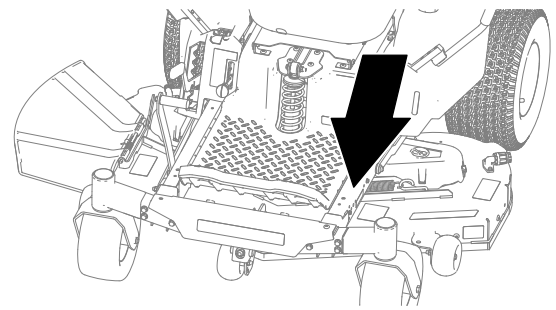

g307248

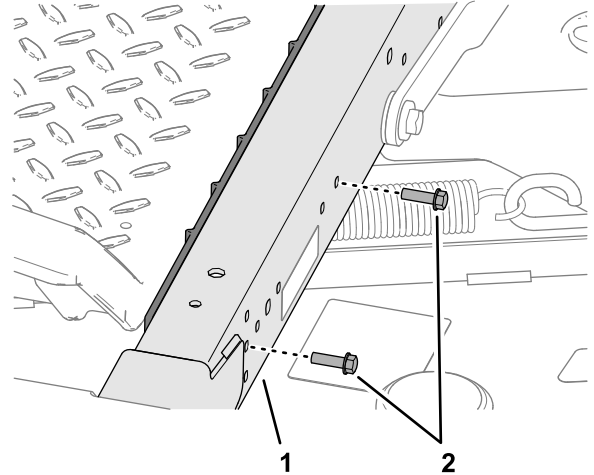

Figur 2

g307250

- | | |
|----------------------|---|
| 1. Venstre stelvange | 2. Maskinskruer ($\frac{1}{4}$ " x $\frac{5}{8}$ ") |
|----------------------|---|

2. Nederst på platformen skubbes vangeafskærmningen fremad, og bunden af den drejes indad, hvorefter afskærmningen fjernes fra maskinen (Figur 3).

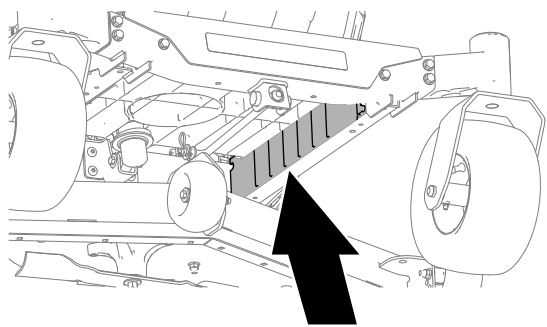

g307206

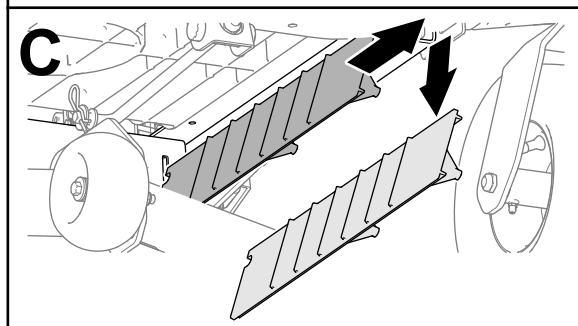
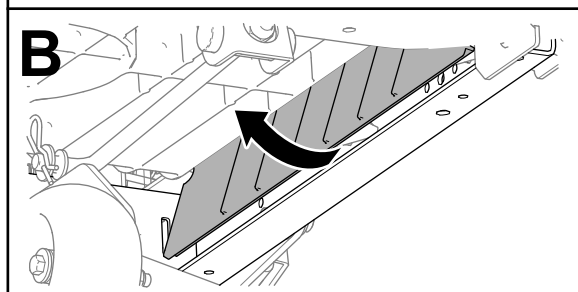
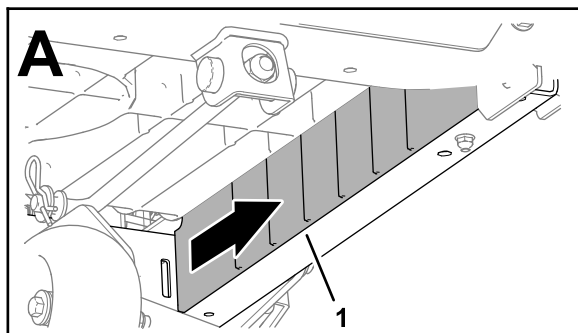

Figur 3

g307210

1. Vangeafskærmning

Fjernelse af vognbundsskruen Maskiner uden MyRide-ophængningssystem

Fjern den forreste rundhovedede skrue, der fastgør vognbundens flange til venstre stelvange (Figur 4).

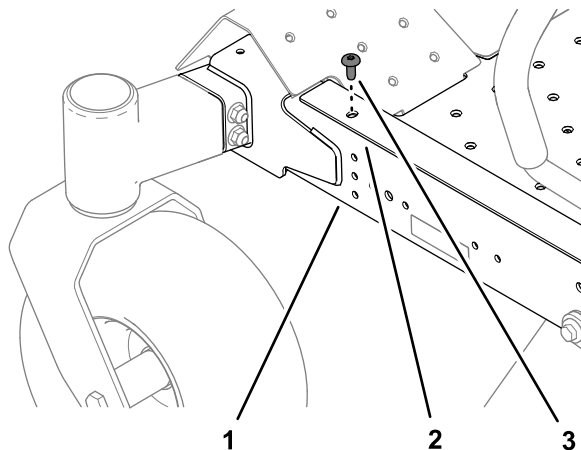

g307223

Figur 4

1. Venstre stelvange
2. Flange (vognbund)
3. Rundhovedet skrue

Isætning af støtteafstandsbojsningen i stelvangen

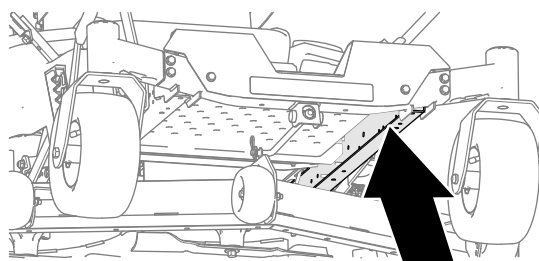

g307222

Figur 5

1. Isæt støtteafstandsbojsningen i stelvangen som vist i Figur 6 eller Figur 7.

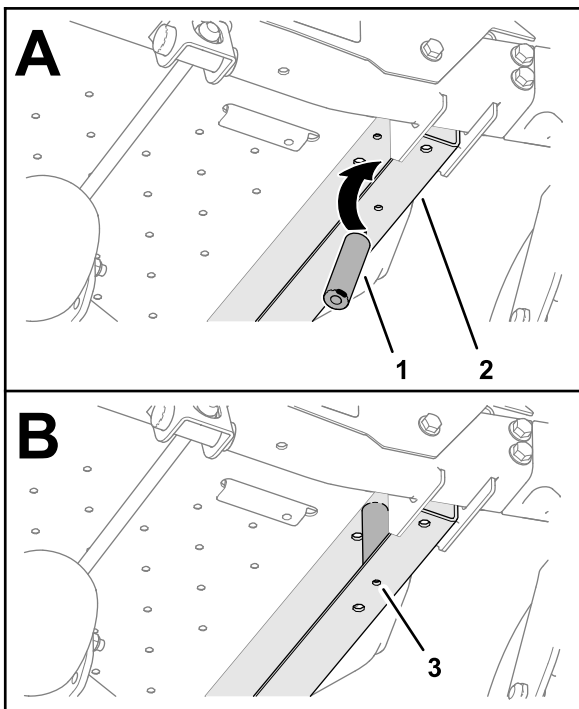

g307221

Figur 6

Maskiner uden MyRide-ophængningssystem

- | | |
|---------------------------|-------------------|
| 1. Støtteafstandsbrøsning | 3. Stelhul – 6 mm |
| 2. Venstre stelvange | |

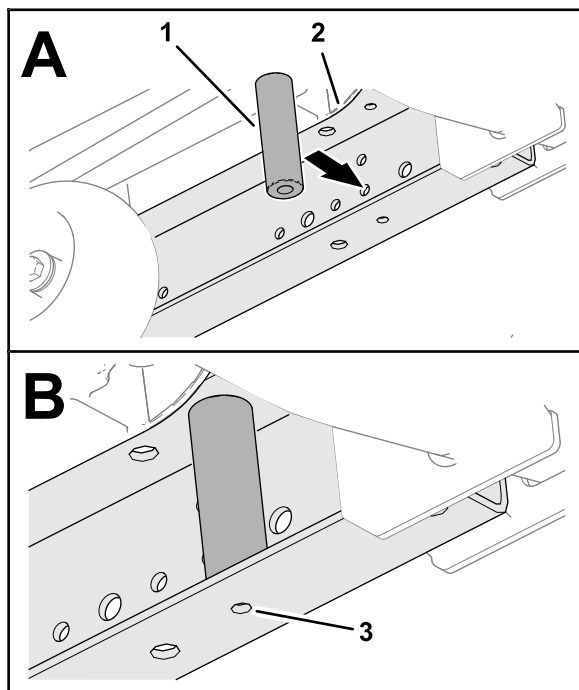

g307207

Figur 7

Maskiner med MyRide-ophængningssystem

- | | |
|---------------------------|-------------------|
| 1. Venstre stelvange | 3. Stelhul – 6 mm |
| 2. Støtteafstandsbrøsning | |

- Placer hullet i brøsningen ud for hullet på 6 mm i stellet.

Montering af støttehåndtagsbeslaget

- Monter støttehåndtagsbeslaget på venstre stelvange med maskinskruen ($\frac{1}{4}$ " x 4") og spændeskiven ($\frac{1}{4}$ " x $\frac{5}{8}$ ") som vist i [Figur 8](#).

Bemærk: Sørg for, at maskinskruen passerer gennem begge huller i stelvangen og hullet i støtteafstandsbrøsningen.

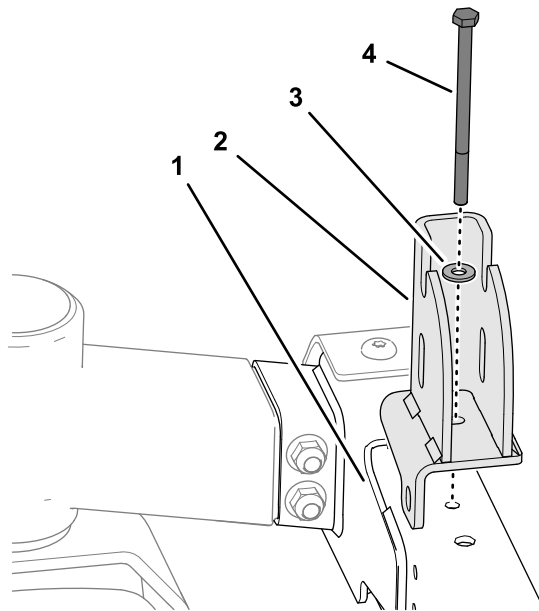

g307202

Figur 8

- | | |
|-----------------------------|---|
| 1. Venstre stelvange | 3. Spændeskive ($\frac{1}{4}$ " x $\frac{5}{8}$ ") |
| 2. Beslag til støttehåndtag | 4. Maskinskruer ($\frac{1}{4}$ " x 4") |

- Fastgør beslaget på siden af venstre stelvange ([Figur 9](#)) med en flangehovedskrue ($\frac{5}{16}$ " x $\frac{3}{4}$ ").

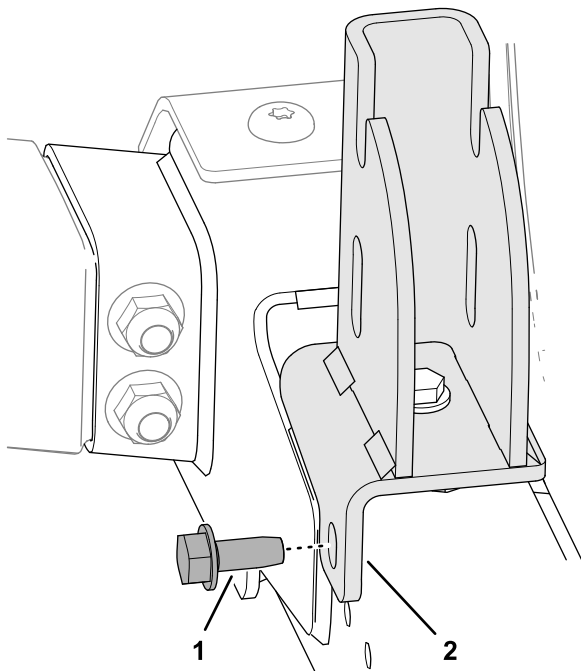

Figur 9

g307209

1. Flangehovedskrue (selvskærende – 5/16" x 3/4")
2. Beslag til støttehåndtag

3. Skru flangelåsemøtrikken (1/4") på maskinskrue (1/4" x 4"), og stram møtrikken (**Figur 10**).

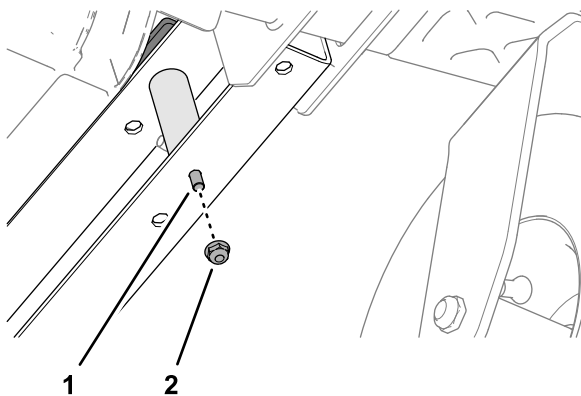

Figur 10

g307208

1. Maskinskrue (1/4" x 4")
2. Flangelåsemøtrik (1/4")

Montering af støttehåndtaget

1. Placer det nederste hul i støttehåndtaget ud for den lukkede rille i støttehåndtagsbeslaget som vist i **Figur 11**.

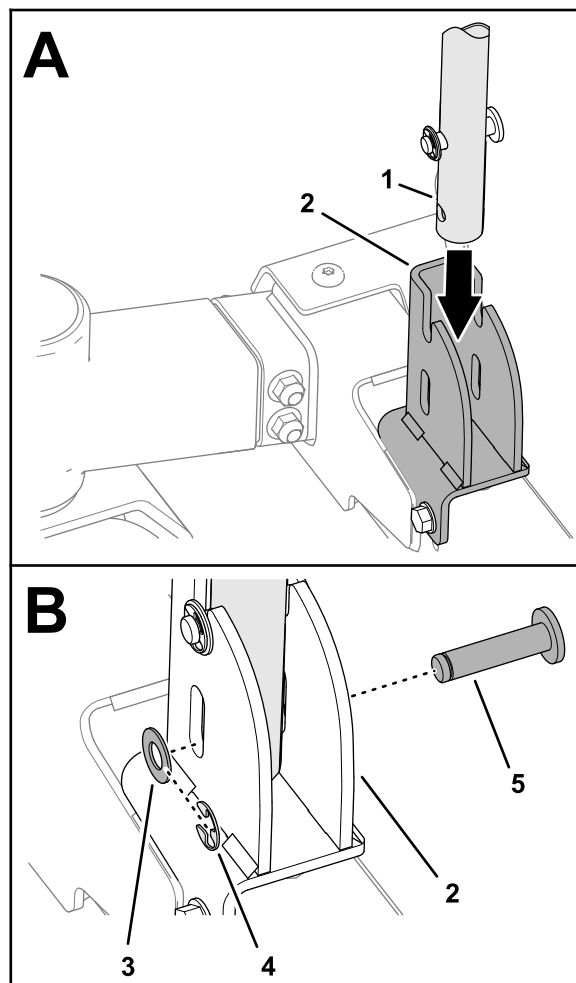

Figur 11

g307203

1. Støttehåndtag
2. Beslag til støttehåndtag
3. Spændeskive – 6 x 19 mm (3/8" x 3/4")
4. Låsering
5. Stift (rillet)

2. Sæt den rillede stift gennem rillen i beslaget og hullet i støttehåndtaget (**Figur 11**).

3. Fastgør stiften til beslaget og håndtaget med spændeskiven – 6 x 19 mm (3/8" x 3/4") og låseringen (**Figur 11**).

Montering af vangeafskærmningen

Maskiner med MyRide-ophængningssystem

1. I bunden af maskinen skal vangeafskærmningen placeres ud for venstre stelvange og drejes mod stelvangen, hvorefter afskærmningen skubbes bagud, indtil tappen er korrekt placeret i rillen i stellet tværvange (**Figur 12**).

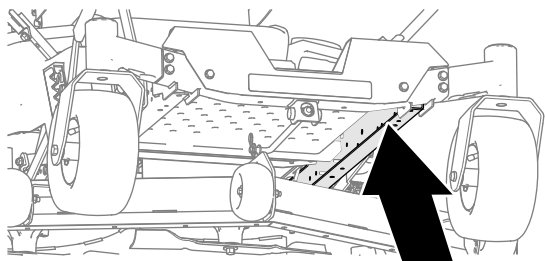

g307222

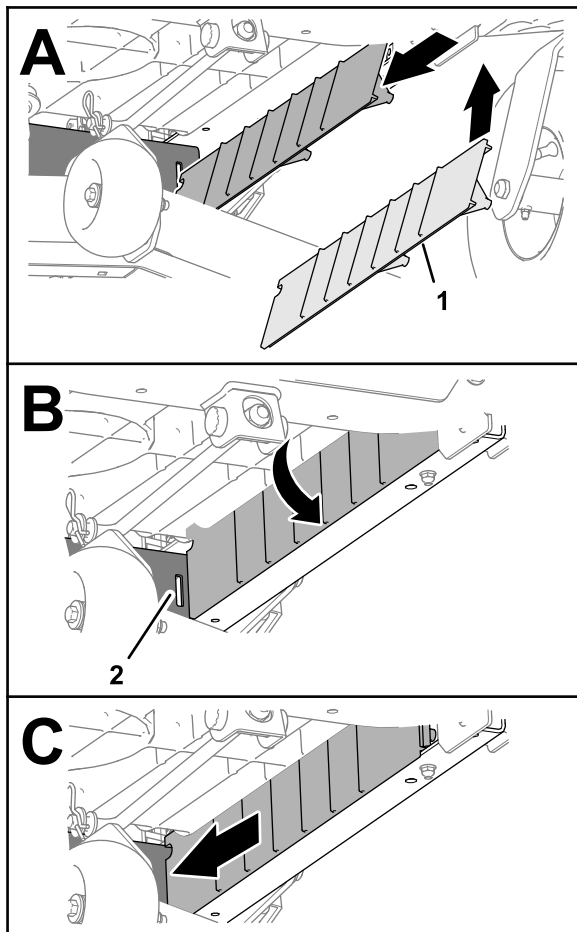

Figur 12

g307204

1. Vangeafskærmning 2. Rille (stellets tværvange)

2. Fastgør vangeafskærmningen på venstre stelvange (Figur 13) med de 2 maskinskruer ($\frac{1}{4}$ " x $\frac{5}{8}$ ").

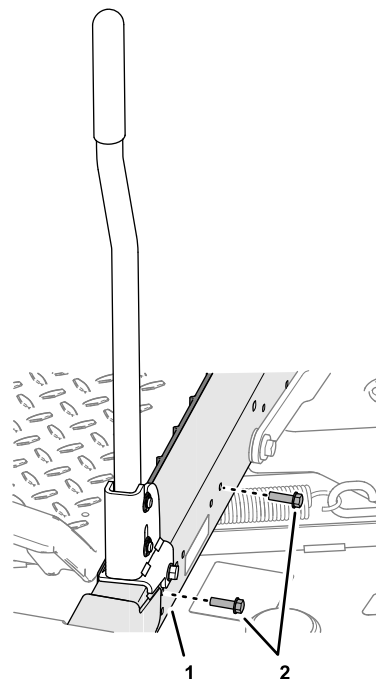

Figur 13

g307249

1. Venstre stelvange 2. Maskinskruer ($\frac{1}{4}$ " x $\frac{5}{8}$ ")

Montering af håndtagsholderen

1. Fjern ansatsskruen ($\frac{1}{4}$ " x $\frac{5}{16}$ "), der fastgør venstre kapsel til maskinen (Figur 14).

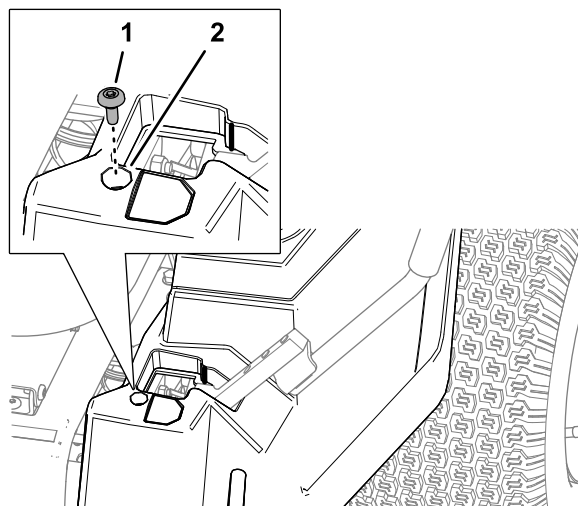

Figur 14

g307266

1. Ansatsskrue ($\frac{1}{4}$ " x $\frac{5}{16}$ ") 2. Venstre kapsel

2. Placer håndtagsholderen ud for den venstre kapsel som vist i Figur 15.

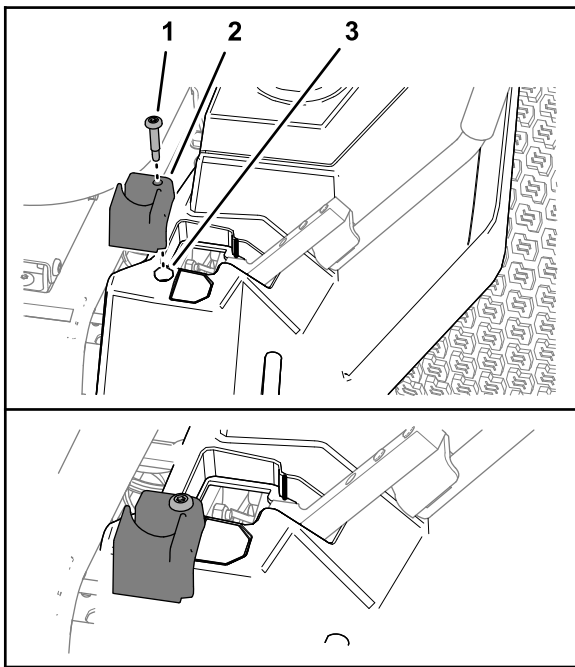

Figur 15

g307265

1. Ansatsskrue ($\frac{1}{4}$ " x $1\frac{5}{8}$ ") 3. Kapsel
2. Holder

3. Fastgør holderen til kapslen (Figur 15) med ansatsskruen ($\frac{1}{4}$ x $1\frac{5}{8}$ ").

Betjening

Udtrækning af støttehåndtaget

Bemærk: Drej støttehåndtaget til udtrækningspositionen, mens maskinen står stille, og du skal stige på eller af.

1. Drej støttehåndtaget som vist i Figur 16.

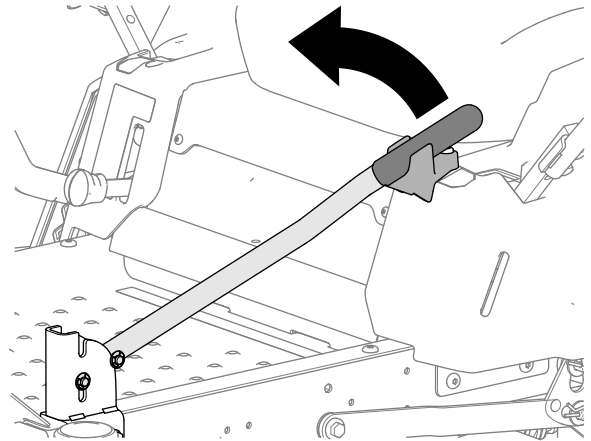

Figur 16

g307302

2. Sænk støttehåndtaget som vist i Figur 17.

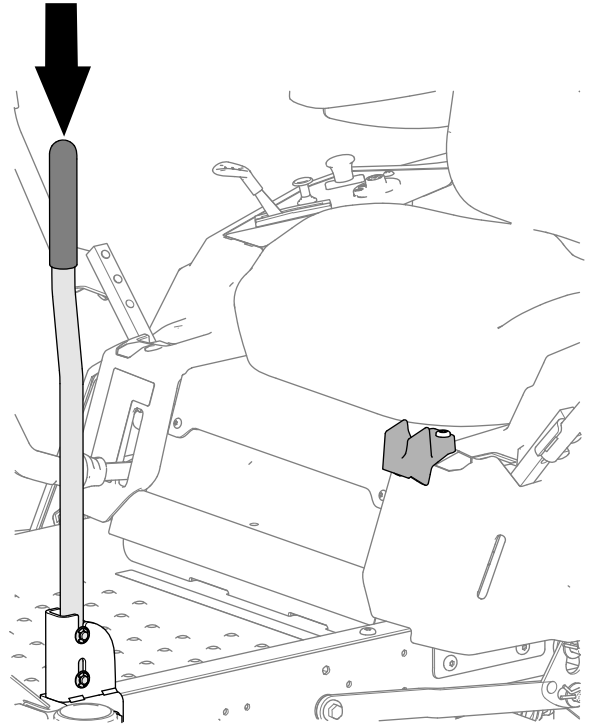

Figur 17

g307298

3. Sørg for, at det er korrekt placeret i beslagets riller som vist i Figur 18.

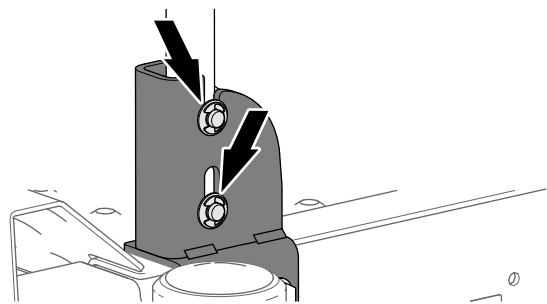

Figur 18

g307300

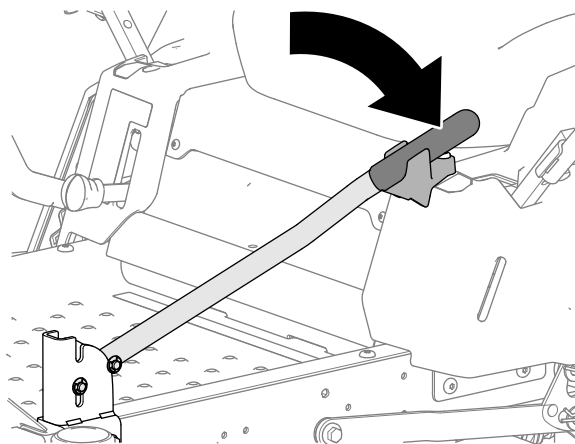

Figur 20

g307299

Opbevaring af støttehåndtaget

Vigtigt: Drej støttehåndtaget til opbevaringspositionen, når maskinen er i drift.

1. Løft støttehåndtaget som vist i [Figur 19](#).

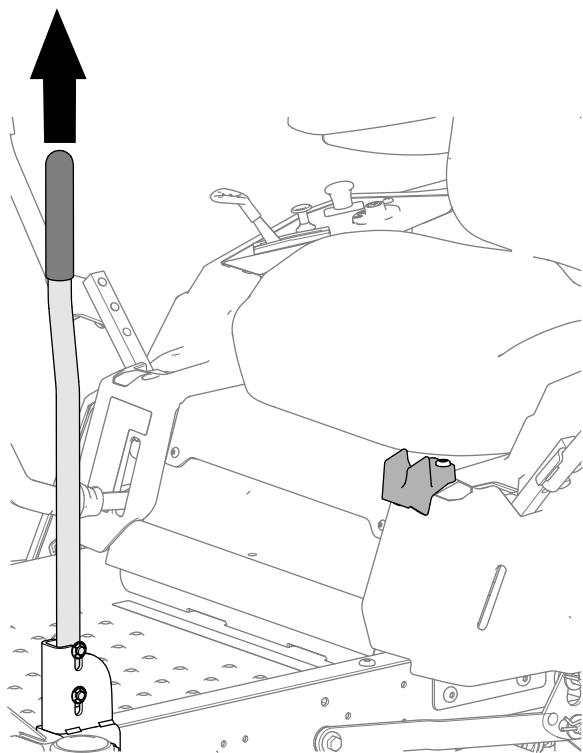

Figur 19

g307301

2. Drej støttehåndtaget helt som vist i [Figur 20](#).