



Kit supporto per secchio

Tosaerba con operatore a bordo Titan®

Modellnr. 140-2066

Installasjonsveiledning

Montering

Løse deler

Bruk diagrammet nedenfor som en sjekklister for å kontrollere at alle delene er sendt.

Beskrivelse	Ant.	Bruk
Ingen deler er nødvendige	–	Preparazione della macchina.
Staffa di supporto secchio	1	Montaggio del kit supporto per secchio.
Staffa superiore secchio	1	
Staffa inferiore secchio	1	
Paraurti in gomma	1	
Perno di bloccaggio	1	
Bullone a testa tonda (5/16" x 7/8")	1	
Manopola	1	
Bullone a testa flangiata (5/16" x 3/4")	2	
Dado flangiato (5/16")	2	
Molla	1	

Preparazione della macchina

1. Parcheggiate la macchina su terreno pianeggiante.
2. Disinnestate il comando delle lame.
3. Inserite il freno di stazionamento.
4. Spostate le leve di comando movimento verso l'esterno, in posizione di BLOCCO IN FOLLE.
5. Spegnete il motore ed estraete la chiave.

Montaggio del kit supporto per secchio

1. Inserite il gommino di arresto nella staffa di supporto per secchio (Figur 1).

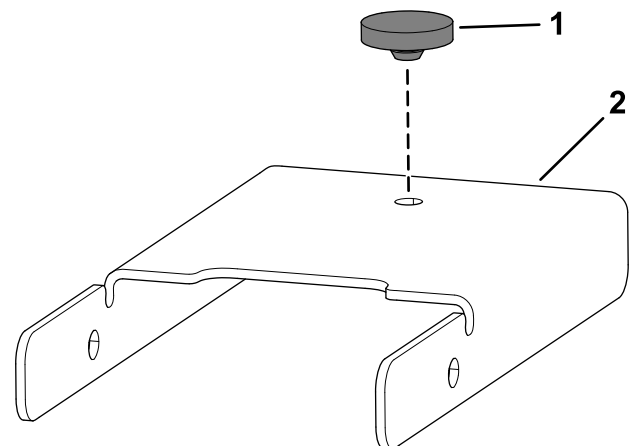

g307623

Figur 1

1. Paraurti in gomma
2. Staffa di supporto secchio



2. Fissate la staffa inferiore del secchio alla staffa di supporto per secchio utilizzando la molla e il perno di bloccaggio (Figur 2).

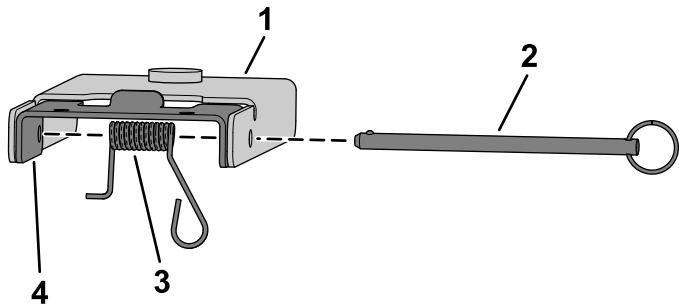

g308283

Figur 2

1. Staffa di supporto secchio 3. Molla
2. Perno di bloccaggio 4. Staffa inferiore secchio

3. Fissate la staffa inferiore del secchio assemblata e la staffa di supporto per secchio alla protezione del motore con 2 bulloni a testa flangiata (5/16" x 3/4") e 2 dadi flangiati (5/16") come illustrato nella Figur 3.

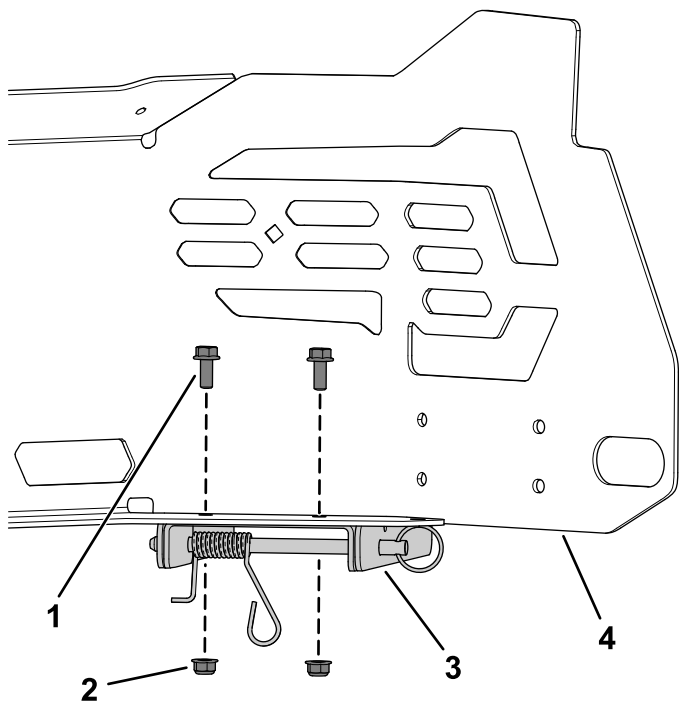

g308282

Figur 3

1. Bullone a testa flangiata (5/16" x 3/4") 3. Staffa assemblata
2. Dado flangiato (5/16") 4. Protezione del motore

4. Fissate la staffa superiore del secchio alla protezione del motore utilizzando il bullone a testa tonda (5/16" x 7/8") e la manopola (Figur 4).

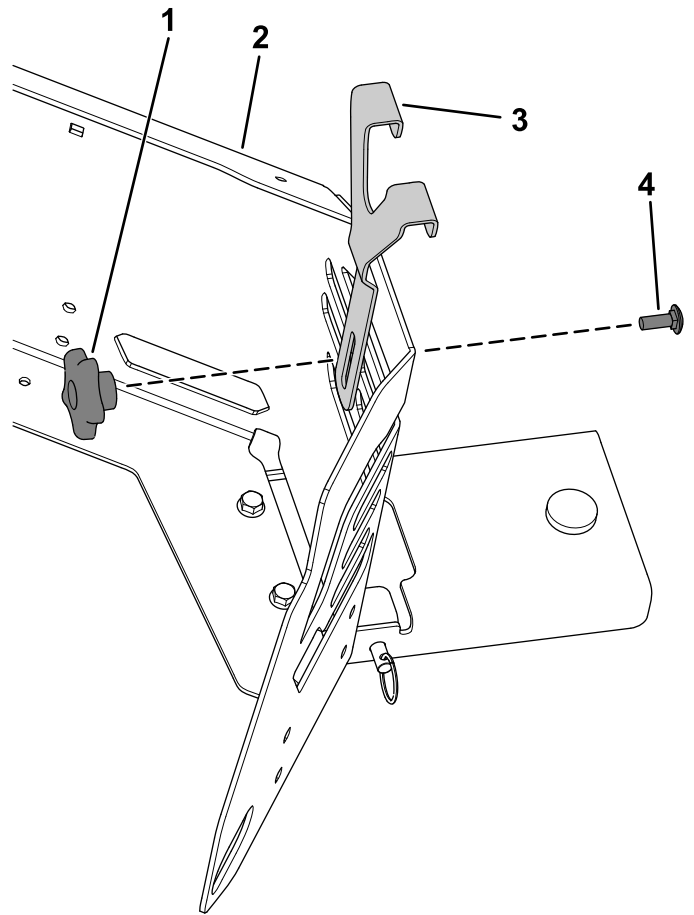

g307644

Figur 4

1. Manopola 3. Staffa superiore secchio
2. Protezione del motore 4. Bullone a testa tonda (5/16" x 7/8")