



# Ladeschaufelbefestigung

## Aufsitzrasenmäher der Serie Titan®

Modelnr.: 140-2066

Form No. 3436-427 Rev A

Installatie-instructies

# Installatie

## Losse onderdelen

Gebruik onderstaande lijst om te controleren of alle onderdelen zijn geleverd.

Omschrijving	Hoeveelheid	Gebruik
Geen onderdelen vereist	–	Vorbereiten der Maschine.
Stützhalterung der Ladeschaufel	1	Montieren Sie die Ladeschaufelbefestigung.
Obere Ladeschaufelhalterung	1	
Untere Ladeschaufelhalterung	1	
Gummianschlag	1	
Arretierbolzen	1	
Schlossschraube (5/16" x 7/8")	1	
Holmhandrad	1	
Bundkopfschraube (5/16" x 3/4")	2	
Bundmutter (5/16")	2	
Feder	1	

## Vorbereiten der Maschine

1. Parken Sie die Maschine auf einer ebenen Fläche.
2. Kuppeln Sie den Zapfwellenantriebsschalter aus.
3. Aktivieren Sie die Feststellbremse.
4. Schieben Sie die Fahrtriebshebel nach außen in die ARRETIERTE NEUTRAL-Stellung.
5. Stellen Sie den Motor ab und ziehen Sie den Zündschlüssel ab.

## Montieren der Ladeschaufelbefestigung

1. Setzen Sie den Gummianschlag in die Ladeschaufelhalterung ein (Figuur 1).

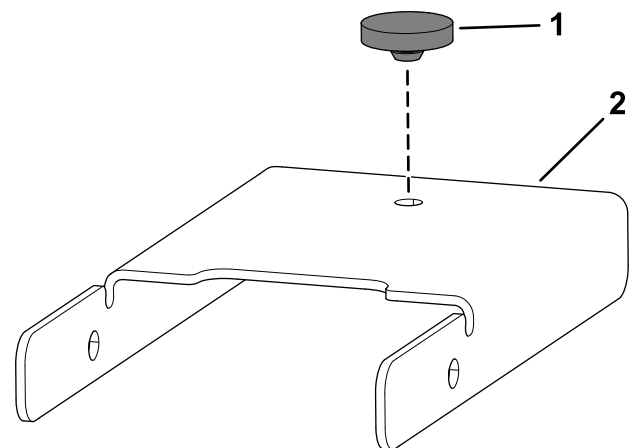

Figuur 1

1. Gummianschlag
2. Stützhalterung der Ladeschaufel

g307623



- Befestigen Sie die untere Ladeschaufelhalterung mit der Feder und dem Sicherungsbolzen an der Stützhalterung der Ladeschaufel (Figuur 2).

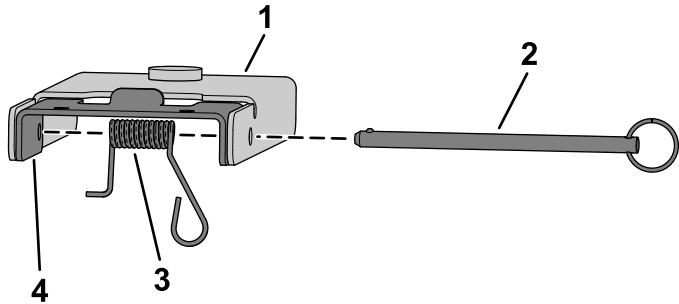

g308283

**Figuur 2**

- |                                    |                                 |
|------------------------------------|---------------------------------|
| 1. Stützhalterung der Ladeschaufel | 3. Feder                        |
| 2. Sicherungsbolzen                | 4. Untere Ladeschaufelhalterung |

- Befestigen Sie die montierte untere Ladeschaufelhalterung und die Stützhalterung der Ladeschaufel mit zwei Bundkopfschrauben (5/16" x 3/4") und zwei Bundmuttern (5/16") an der Motorschutzvorrichtung, wie in Figuur 3 abgebildet.

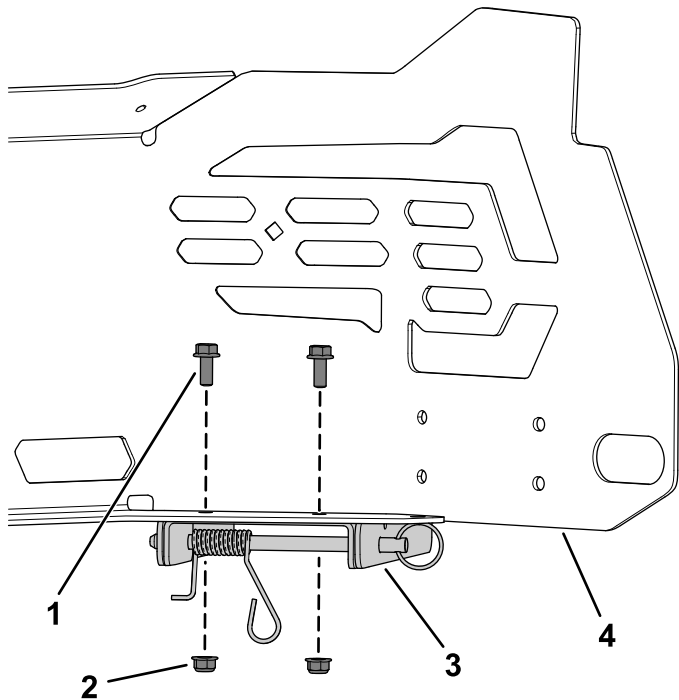

g308282

**Figuur 3**

- |                                    |                           |
|------------------------------------|---------------------------|
| 1. Bundkopfschraube (5/16" x 3/4") | 3. Montierte Halterung    |
| 2. Bundmutter (5/16")              | 4. Motorschutzvorrichtung |

- Befestigen Sie die obere Ladeschaufelhalterung mit der Schlossschraube (5/16" x 7/8") und dem Holmhandrad an der Motorschutzvorrichtung (Figuur 4).

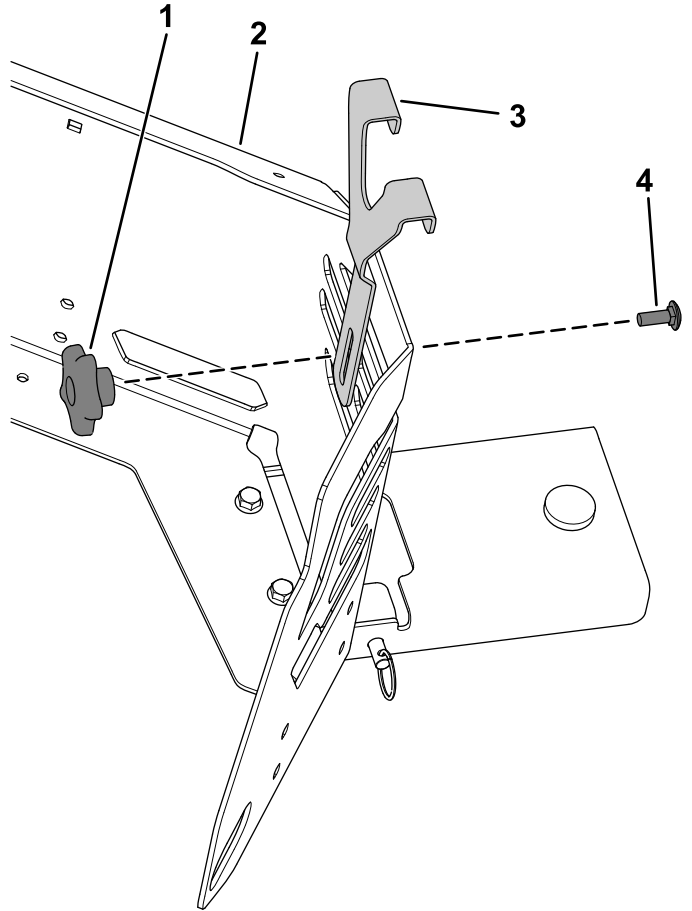

g307644

**Figuur 4**

- |                           |                                   |
|---------------------------|-----------------------------------|
| 1. Holmhandrad            | 3. Obere Ladeschaufelhalterung    |
| 2. Motorschutzvorrichtung | 4. Schlossschraube (5/16" x 7/8") |