



# Framviktssats

## Åkgräsklippare med noll svängradie

Modellnr 140-2050

### Monteringsanvisningar

# Montering

## Lösa delar

Använd diagrammet nedan för att kontrollera att alla delar finns med.

Tillvägagångssätt	Beskrivning	Antal	Användning
<b>1</b>	Inga delar krävs	–	Förbereda maskinen.
<b>2</b>	Inga delar krävs	–	Ta bort skydden (endast maskiner som är utrustade med MyRide).
<b>3</b>	Skruv (3/8 x 1 tum) Låsmutter (3/8 tum) Vänster viktmonteringsfäste Höger viktmonteringsfäste Bricka Skruv (5/8 x 2 3/4 tum) Resväskevikt	4 6 1 1 2 2 8	Montera vikterna.
<b>4</b>	Inga delar krävs	–	Montera skydden (endast maskiner som är utrustade med MyRide).

# 1

## Förbereda maskinen

Inga delar krävs

### Tillvägagångssätt

1. Parkera maskinen på en plan yta.
2. Koppla ur knivreglagebrytaren.
3. För rörelsereglagespakarna utåt till det NEUTRALA LÄSLÄGET för att koppla in parkeringsbromsen.
4. Stäng av motorn och ta ut nyckeln.



# 2

## Ta bort skydden

Endast maskiner som är utrustade med MyRide®

Inga delar krävs

### Tillvägagångssätt

**Obs:** Alla borttagna komponenter ska sparas för senare montering.

1. Ta bort skruvarna som fäster skydden på ramens sidor.
2. Ta bort skydden på båda sidor av ramen (Figur 1).

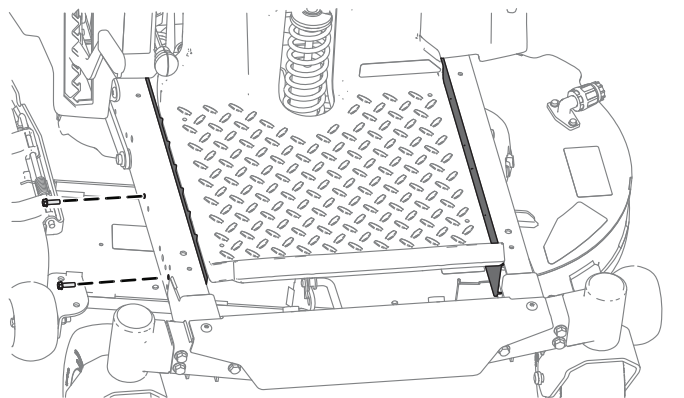

Figur 1

# 3

## Montera vikterna

Delar som behövs till detta steg:

4	Skruv (3/8 x 1 tum)
6	Låsmutter (3/8 tum)
1	Vänster viktmonteringsfäste
1	Höger viktmonteringsfäste
2	Bricka
2	Skruv (5/8 x 2 3/4 tum)
8	Resväskevikt

### Tillvägagångssätt

#### ⚠ VAR FÖRSIKTIG

Uppsamlaren förändrar maskinens viktfordelning. Om maskinen används utan de främre vikterna kan den bli instabil, vilket kan resultera i att föraren förlorar kontrollen.

Kontrollera att de främre vikterna är ordentligt monterade innan maskinen används med uppsamlaren.

1. Montera viktmonteringsfästet på ramens undersida med två skruvar (3/8 x 1 tum) och två låsmuttrar (3/8 tum) enligt Figur 2.
2. Montera resväskevikterna på viktmonteringsfästena med två skruvar (5/8 x 2 3/4 tum), två brickor och två låsmuttrar (3/8 tum) enligt:
  - Om din maskin har ett 42-tums stämplat däck ska du installera åtta resväskevikter.
  - Om maskinen har något annat klippdäck ska du installera sex resväskevikter (Figur 3).
3. Säkerställ att alla fästelement är åtdragna när du har monterat alla vikter och fästen. Dra åt dem vid behov.

**Viktigt:** Om du ska ta bort uppsamlingsredskapet får du inte glömma bort att demontera de främre vikterna för att stabilisera maskinen.

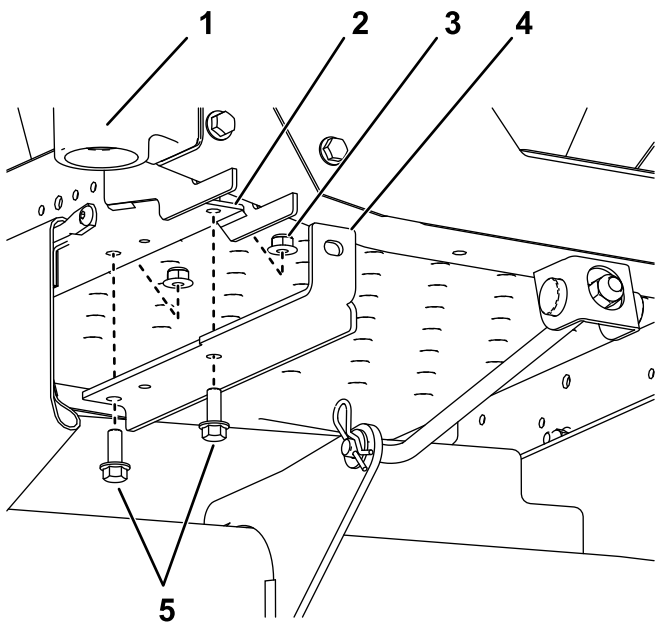

**Figur 2**

I tydlighetssyfte visas inte hjulgaffeln och hjulet.

- |                                   |                                     |
|-----------------------------------|-------------------------------------|
| 1. Främre höger svänghjul         | 4. Höger monteringsfäste            |
| 2. Främre hål (höger sida visas)  | 5. Skruvar ( $\frac{5}{8}$ x 1 tum) |
| 3. Låsmutter ( $\frac{3}{8}$ tum) |                                     |

g299192

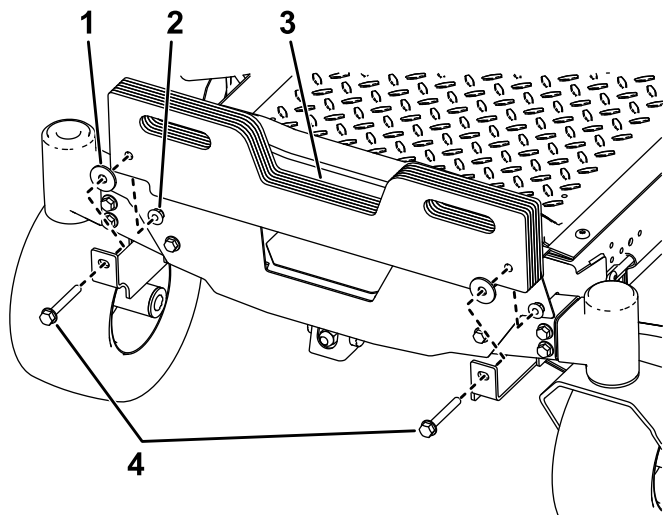

**Figur 3**

- |                                   |   |
|-----------------------------------|---|
| 1. Distansbricka                  | 3. Resväskevikter                                 |
| 2. Låsmutter ( $\frac{3}{8}$ tum) | 4. Skruvar ( $\frac{5}{8}$ x 2 $\frac{3}{4}$ tum) |

g299244

# 4

## Montering av skydd

Endast maskiner som är utrustade med MyRide

Inga delar krävs

### Tillvägagångssätt

1. För in skyddets ovansida under däck, luta skyddet så att det skjuts in under ramen och placera skyddet i skärorna (Figur 4).

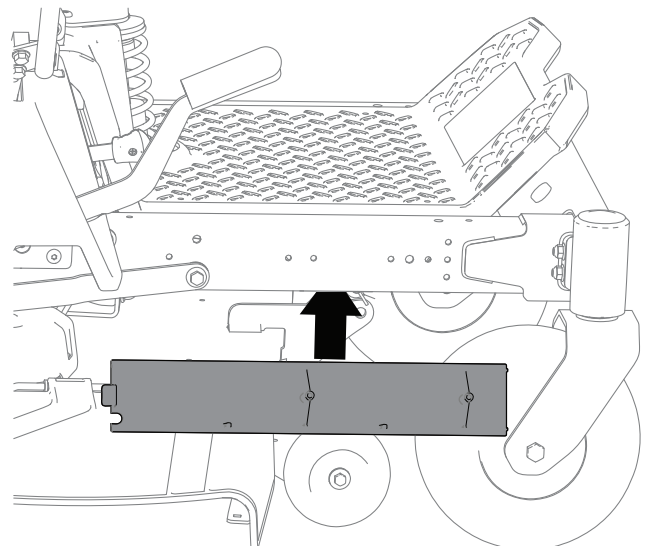

g308505

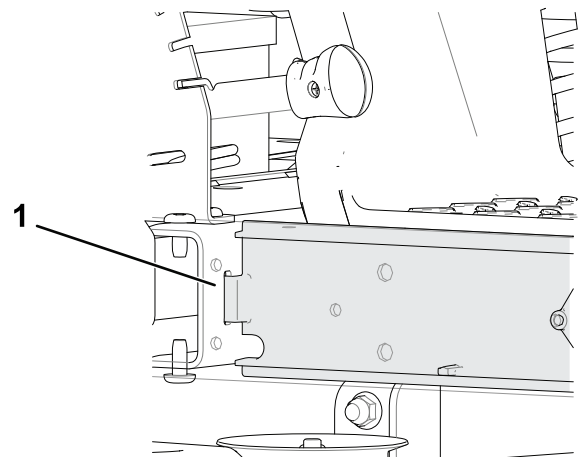

g308526

**Figur 4**

1. Skåra

2. Fäst skydden på ramen med skruvarna som togs bort i 2 Ta bort skydden (sida 2) som visas i Figur 1.



**Count on it.**