



Kit zavorra anteriore

Tosaerba con operatore a bordo con raggio di sterzata pari a zero

N° del modello 140-2050

Istruzioni di installazione

Installazione

Parti sciolte

Verificate che sia stata spedita tutta la componentistica, facendo riferimento alla seguente tabella.

Procedura	Descrizione	Qté	Uso
1	Non occorrono parti	–	Preparazione della macchina.
2	Non occorrono parti	–	Rimozione delle protezioni (solo macchine dotate di MyRide)
3	Bullone ($\frac{3}{8}$ " x 1") Dado di bloccaggio ($\frac{3}{8}$ ") Staffa di montaggio della zavorra sinistra Staffa di montaggio della zavorra destra Rondella Bullone ($\frac{5}{8}$ " x $2\frac{3}{4}$ ") Zavorra a valigia	4 6 1 1 2 2 8	Montaggio delle zavorre.
4	Non occorrono parti	–	Montate le protezioni (solo macchine dotate di MyRide)

1

Preparazione della macchina

Non occorrono parti

Procedura

1. Parcheggiate la macchina su terreno pianeggiante.
2. Disinnestate il comando delle lame.
3. Spostate le leve di controllo del movimento verso l'esterno in posizione di BLOCCO IN FOLLE per inserire il freno di stazionamento.
4. Spegnete il motore e togliete la chiave.



2

Rimozione delle protezioni

Solo macchine dotate di MyRide®

Non occorrono parti

Procedura

Nota: Conservate tutti i componenti rimossi per la successiva installazione.

1. Rimuovete i bulloni che fissano le protezioni sui lati del telaio.
2. Rimuovete le protezioni da entrambi i lati del telaio (Figura 1)



Figura 1

3

Montaggio delle zavorre

Parti necessarie per questa operazione:

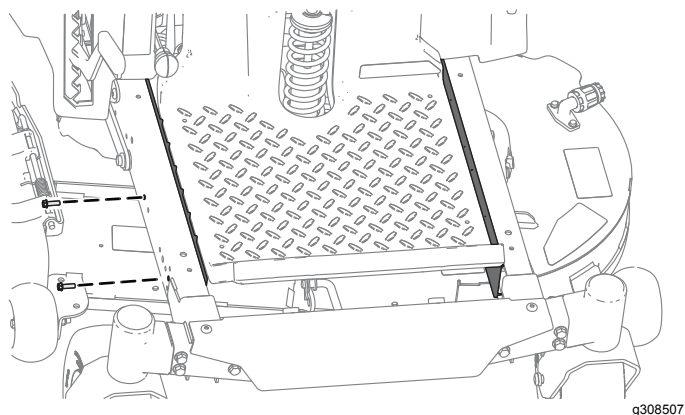
4	Bullone ($\frac{3}{8}$ " x 1")
6	Dado di bloccaggio ($\frac{3}{8}$ "
1	Staffa di montaggio della zavorra sinistra
1	Staffa di montaggio della zavorra destra
2	Rondella
2	Bullone ($\frac{5}{8}$ " x $2\frac{3}{4}$ ")
8	Zavorra a valigia

Procedura

⚠ ATTENZIONE

Il sistema di raccolta modifica la distribuzione del peso della macchina. L'azionamento della macchina senza le zavorre anteriori può causare una condizione di instabilità che potrebbe determinare la perdita di controllo.

Assicuratevi che le zavorre anteriori siano installate correttamente prima di azionare la macchina con il sistema di raccolta.

1. Montate le staffe di montaggio delle zavorre sul sottoscocca del telaio utilizzando 2 bulloni ($\frac{3}{8}$ " x 1") e 2 dadi di bloccaggio ($\frac{3}{8}$ "), come illustrato nella Figura 2.
2. Montate le zavorre a valigetta sulle relative staffe di montaggio con 2 bulloni ($\frac{5}{8}$ " x $2\frac{3}{4}$ "), 2 rondelle e 2 dadi di bloccaggio ($\frac{3}{8}$ "), attenendovi alle seguenti istruzioni:
 - Se la vostra macchina ha un piatto stampato da 107 cm, montate 8 zavorre a valigetta.
 - Se la vostra macchina ha qualsiasi altro tipo di piatto, montate 6 zavorre a valigetta (Figura 3).
3. Una volta montate tutte le zavorre e le staffe, assicuratevi che tutti i dispositivi di fissaggio siano serrati a dovere. Serrate come opportuno.

Importante: Ogni volta che staccate il sistema di raccolta, ricordate di staccare anche le zavorre anteriori per garantire una stabilità adeguata alla macchina.



Figura 2

g299192

Forcella e ruota orientabili non sono mostrate per maggiore chiarezza.

- | | |
|---|------------------------------------|
| 1. Ruota orientabile anteriore | 4. Staffa di montaggio destra |
| 2. Foro frontale (lato destro illustrato) | 5. Bulloni ($\frac{3}{8}$ " x 1") |
| 3. Dado di bloccaggio ($\frac{3}{8}$ " | |

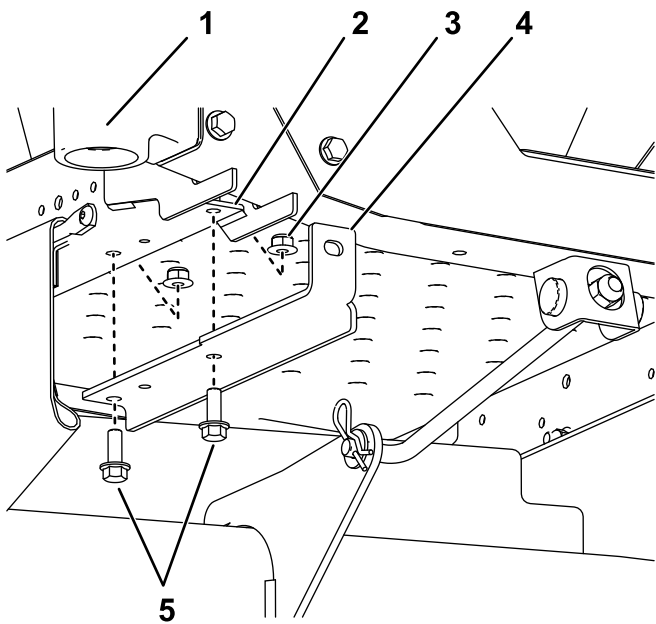

Figura 3

g299244

- | | |
|---|---|
| 1. Distanziale | 3. Zavorre a valigia |
| 2. Dado di bloccaggio ($\frac{3}{8}$ " | 4. Bulloni ($\frac{5}{8}$ " x $2\frac{3}{4}$ " |

4

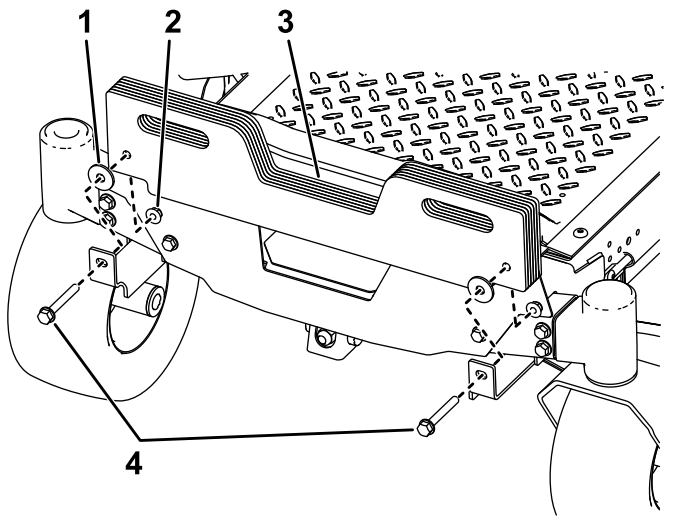
Montaggio delle protezioni

Solo macchine dotate di MyRide

Non occorrono parti

Procedura

1. Inserite la parte superiore della protezione sotto il piatto, inclinate la protezione per farla scorrere sotto al telaio e inseritela nelle fessure (Figura 4).

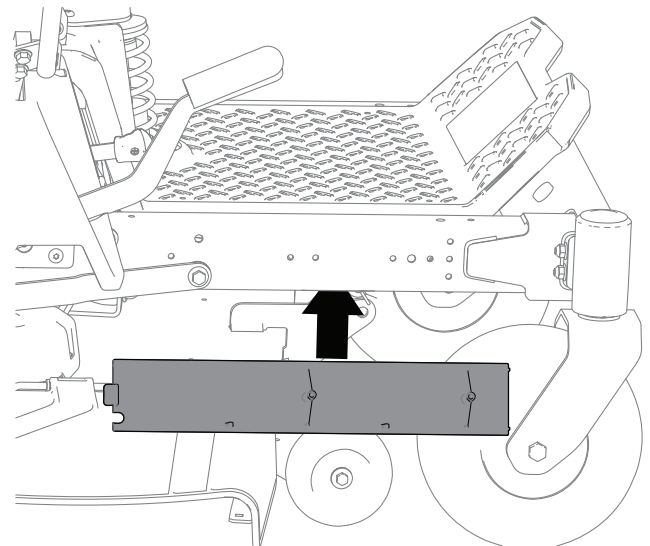

g308505

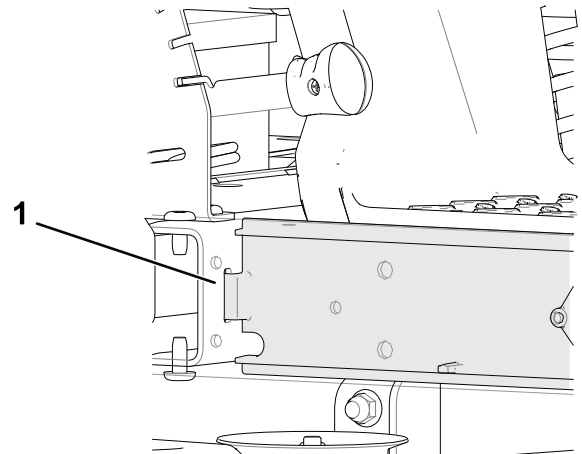

g308526

Figura 4

1. Fessura

2. Fissate le protezioni al telaio con i bulloni rimossi in 2 Rimozione delle protezioni (pagina 2) come mostrato nella Figura 1.



Count on it.