



Frontballast

Aufsitzer mit Nullwendekreis

Modellnr. 140-2050

Installationsanweisungen

Installation

Einzelteile

Prüfen Sie anhand der nachstehenden Tabelle, dass Sie alle im Lieferumfang enthaltenen Teile erhalten haben.

Verfahren	Beschreibung	Menge	Verwendung
1	Keine Teile werden benötigt	–	Vorbereiten der Maschine.
2	Keine Teile werden benötigt	–	Entfernen Sie die Schutzvorrichtung (nur Maschinen mit ausgerüstetem MyRide).
3	Schraube ($\frac{3}{8}$ " x 1") Sicherungsmutter ($\frac{3}{8}$ " Linke Ballasthalterung Rechte Ballasthalterung Unterlegscheibe Schraube ($\frac{5}{4}$ " x 8- $\frac{3}{4}$ " Kofferballast	4 6 1 1 2 2 8	Bauen Sie den Ballast ein.
4	Keine Teile werden benötigt	–	Bauen Sie die Schutzvorrichtung an (nur Maschinen mit ausgerüstetem MyRide).

1

Vorbereiten der Maschine

Keine Teile werden benötigt

Verfahren

1. Parken Sie die Maschine auf einer ebenen Fläche.
2. Kuppeln Sie den Zapfwellenantriebsschalter aus.
3. Stellen Sie die Fahrtriebshebel in die ARRETIERTE NEUTRAL-Stellung und aktivieren Sie die Feststellbremse.
4. Stellen Sie den Motor ab und ziehen Sie den Schlüssel ab.

2

Entfernen der Schutzvorrichtungen

Nur Maschinen mit ausgerüstetem MyRide®

Keine Teile werden benötigt

Verfahren

Hinweis: Bewahren Sie alle entfernten Bauteile für den späteren Einbau auf.

1. Entfernen Sie die Schrauben der Schutzvorrichtungen an der Seite des Rahmens.



- Entfernen Sie die Schutzvorrichtungen auf beiden Seiten des Rahmens (**Bild 1**).



Bild 1

2-3/4") und zwei Sicherungsmuttern (3/8") wie folgt.

- Wenn Ihre Maschine über gestanztes 107 cm Mähwerk verfügt, installieren Sie acht Kofferballaste.
 - Wenn Ihre Maschine über ein anderes Mähwerk verfügt, installieren Sie sechs Kofferballaste (**Bild 3**).
- Wenn aller Ballast und die Halterungen befestigt sind, prüfen Sie, ob alle Befestigungen angezogen sind. Ziehen Sie ggf. an.

Wichtig: Wenn Sie das Heckfangsystem abnehmen, müssen Sie auch den vorderen Ballast abnehmen, um die Stabilität der Maschine zu erhalten.

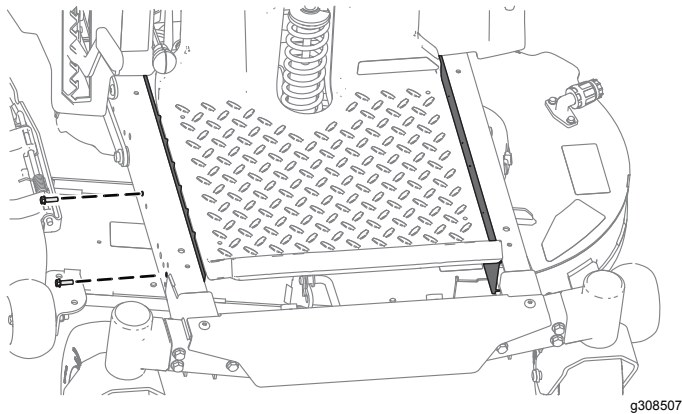
3

Einbauen des Ballasts

Für diesen Arbeitsschritt erforderliche Teile:

4	Schraube (3/8" x 1")
6	Sicherungsmutter (3/8")
1	Linke Ballasthalterung
1	Rechte Ballasthalterung
2	Unterlegscheibe
2	Schraube (5/4" x 8-3/4")
8	Kofferballast



Bild 2

Laufрадgabel und Rad sind aus Übersichtsgründen nicht abgebildet.

- Rechtes Laufrad vorne
- Loch vorne (rechte Seite abgebildet)
- Sicherungsmutter (3/8")
- Rechte Befestigungshalterung
- Schraube (3/8" x 1")

Verfahren

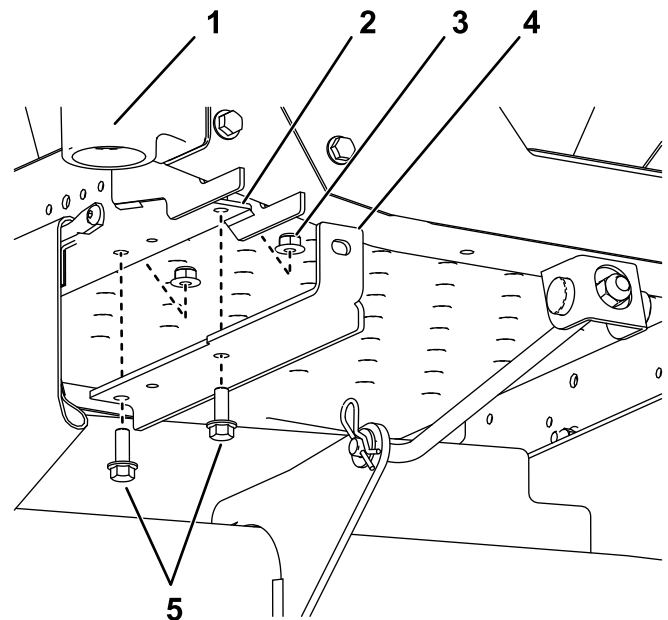
⚠ ACHTUNG

Das Heckfangsystem kann die Gewichtsverteilung der Maschine ändern. Das Verwenden der Maschine ohne Frontballast kann zu Instabilität und einem Verlust der Maschinenkontrolle führen.

Stellen Sie sicher, dass der Frontballast richtig installiert ist, bevor Sie die Maschine mit dem Heckfangsystem verwenden.

- Montieren Sie die Ballasthalterungen an der Unterseite des Rahmens mit zwei Schrauben (3/8" x 1") und zwei Kontermuttern (3/8"), wie in **Bild 2** dargestellt.
- Befestigen Sie die beiden Kofferballaste an den Ballasthalterungen mit zwei Schrauben (5/8" x



Bild 3

- | | |
|----------------------------|------------------------------|
| 1. Distanzstück | 3. Kofferballast |
| 2. Sicherungsmutter (3/8") | 4. Schrauben (5/8" x 4-3/2") |



g308505

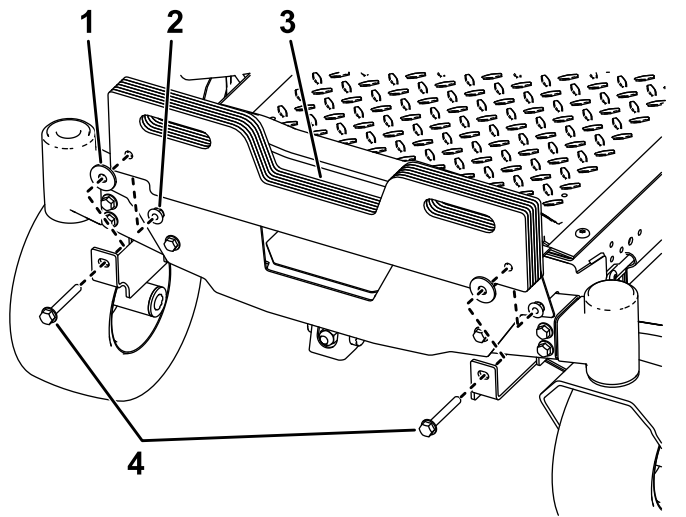
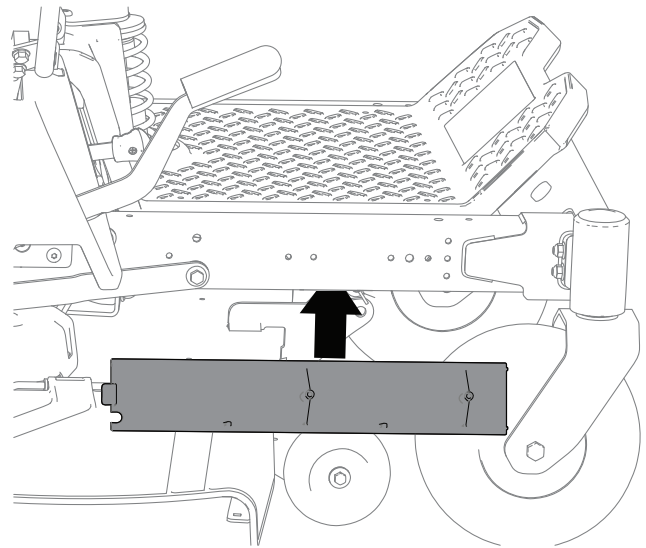

Bild 4

g308526

1. Kerbe
2. Befestigen Sie die Schutzvorrichtung mit den in [2 Entfernen der Schutzvorrichtungen \(Seite 1\)](#) entfernten Schrauben, wie in [Bild 1](#) dargestellt.

4

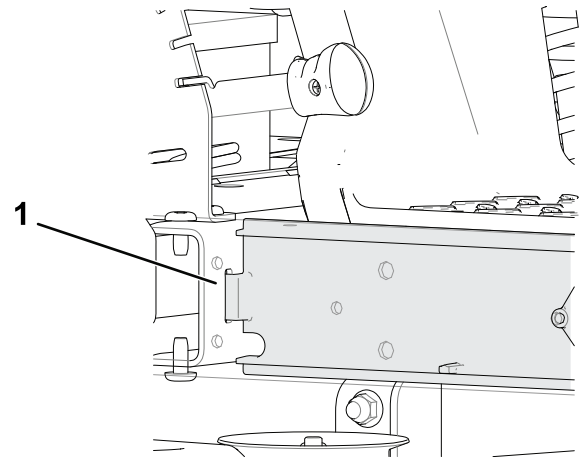
Montieren der Schutzvorrichtungen

Nur Maschinen mit ausgerüstetem MyRide

Keine Teile werden benötigt

Verfahren

1. Setzen Sie die Oberseite der Schutzvorrichtung unter das Mähwerk ein, kippen Sie die Schutzvorrichtung an, um diese unter den Rahmen zu schieben, und legen Sie diese in die Kerben ab ([Bild 4](#)).



Count on it.