



Forvægtsæt

Plæneklipper med en venderadius på nul

Modelnr. 140-2050

Monteringsvejledning

Montering

Løsdele

Brug skemaet herunder til at kontrollere, at alle dele er blevet leveret.

Fremgangsmåde	Beskrivelse	Antal	Anvendelse
1	Kræver ingen dele	–	Klargør maskinen.
2	Kræver ingen dele	–	Afmonter afskærmningerne (kun maskiner udstyret med MyRide).
3	Bolt ($\frac{3}{8}$ " x 1") Låsemøtrik ($\frac{3}{8}$ tomme) Monteringsbeslag til venstre vægt Monteringsbeslag til højre vægt Spændeskive Bolt ($\frac{5}{8}$ " x 2 $\frac{3}{4}$ ") Kuffertvægt	4 6 1 1 2 2 8	Montering af vægtene.
4	Kræver ingen dele	–	Monter afskærmningerne (kun maskiner udstyret med MyRide).

1

Klargøring af maskinen

Kræver ingen dele

Fremgangsmåde

1. Parker maskinen på en plan overflade.
2. Deaktiver kontakten til regulering af skæreknive.
3. Flyt bevægelseshåndtagene udad til positionen NEUTRAL-LOCK (neutral låseposition) for at aktivere parkeringsbremsen.
4. Sluk motoren, og tag nøglen ud.

2

Afmontering af afskærmningerne

Kun maskiner udstyret med MyRide®

Kræver ingen dele

Fremgangsmåde

Bemærk: Behold alle afmonterede dele til senere montering.

1. Fjern boltene, der fastgør afskærmningerne på siderne af stellet.
2. Fjern afskærmningerne på begge sider af stellet (Figur 1).



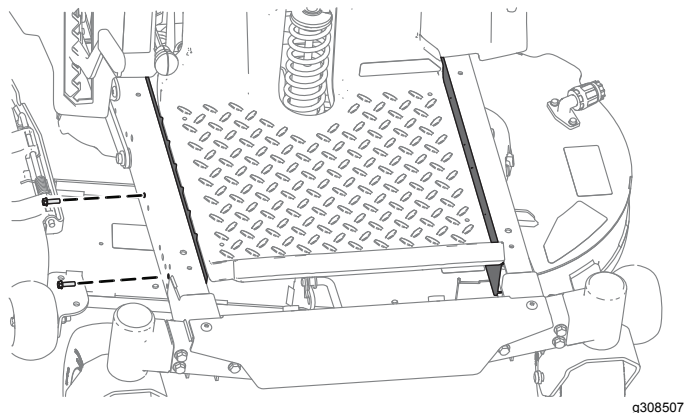

Figur 1

- Hvis din maskine har et stanset skjold på 107 cm, skal du montere 8 kuffertvægte.
- Hvis din maskine har et hvilket som helst andet klippeskjold, skal du installere 6 kuffert vægte (Figur 3).

3. Når du har monteret alle vægtene og beslagene, skal du sikre dig, at alle fastgørelsesanordningerne er tilspændte. Stram dem om nødvendigt.

Vigtigt: Når du fjerner opsamlerudstyret, skal du huske at fjerne forvægtene, så maskinen får den korrekte stabilitet igen.

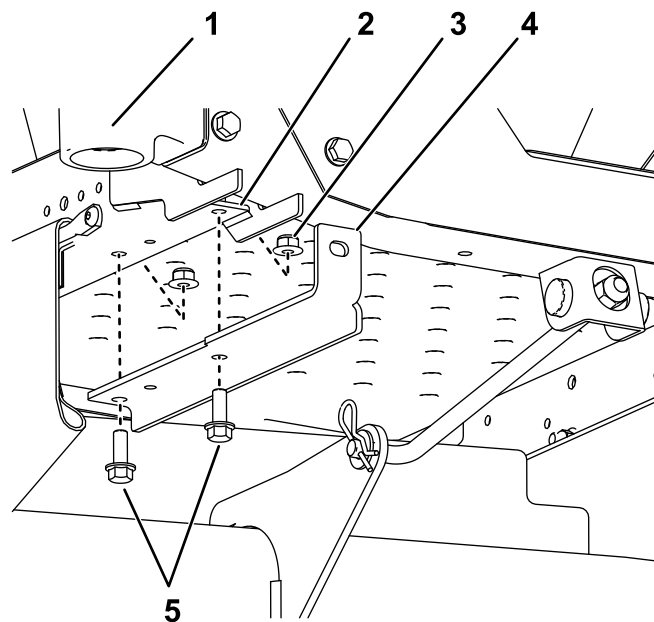

Figur 2

Styrehjulsgaffel og hjul vises ikke af hensyn til tydeligheden.

1. Forreste højre styrehjul
2. Forreste hul (set fra højre side)
3. Låsemøtrik ($\frac{3}{8}$ ")
4. Højre monteringsbeslag
5. Bolte ($\frac{3}{8}$ " x 1")

3

Montering af vægtene

Dele, der skal bruges til dette trin:

4	Bolt ($\frac{3}{8}$ " x 1")
6	Låsemøtrik ($\frac{3}{8}$ tomme)
1	Monteringsbeslag til venstre vægt
1	Monteringsbeslag til højre vægt
2	Spændeskive
2	Bolt ($\frac{5}{8}$ " x $2\frac{3}{4}$ ")
8	Kuffertvægt

Fremgangsmåde

⚠ FORSIGTIG

Opsamleren ændrer maskinens vægtfordeling. Betjening af maskinen uden forvægte kan resultere i ustabil tilstand og medføre, at du mister herredømmet.

Sørg for, at forvægtene er behørigt installeret før betjening af maskinen med opsamlerudstyr.

1. Monter vægtmonteringsbeslagene på stelletts underside med 2 bolte ($\frac{3}{8}$ " x 1") og 2 låsemøtrikker ($\frac{3}{8}$ ") som vist i Figur 2.
2. Monter kuffertvægtene på vægtmonteringsbeslagene med 2 bolte ($\frac{5}{8}$ " x $2\frac{3}{4}$ "), 2 spændeskiver og 2 låsemøtrikker ($\frac{3}{8}$ ") som følger:

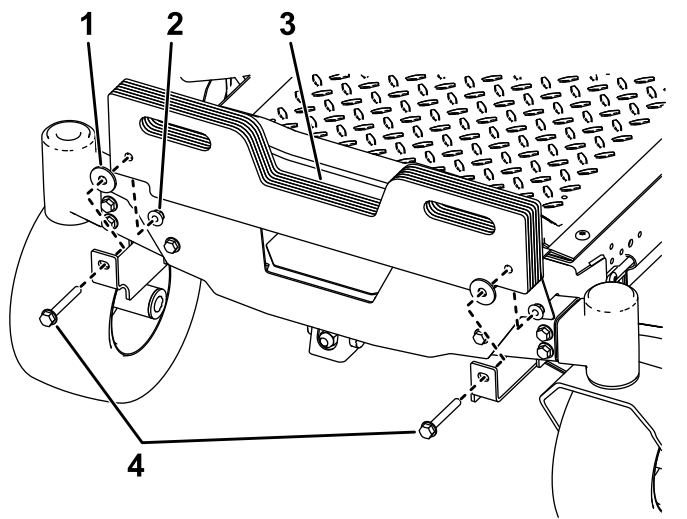

Figur 3

- | | |
|---------------------------------|---|
| 1. Afstandsbusning | 3. Kuffertvægte |
| 2. Låsemøtrik ($\frac{3}{8}$ " | 4. Bolte ($\frac{5}{8}$ " x $2\frac{3}{4}$ " |

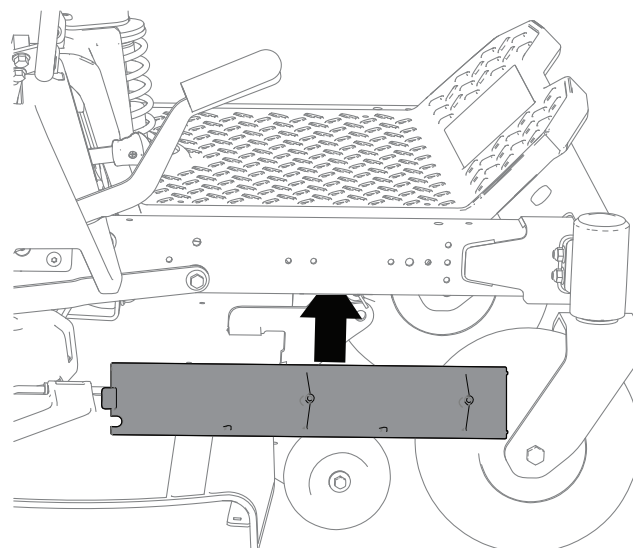

g308505

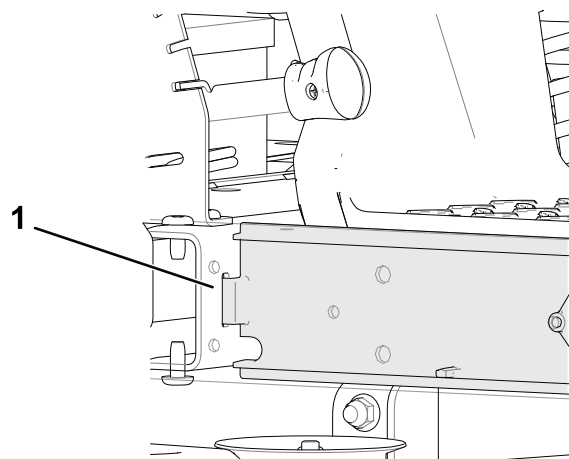

Figur 4

g308526

1. Hak
2. Fastgør afskærmningerne til stellet ved hjælp af boltene, der blev fjernet i [2 Afmontering af afskærmningerne \(side 1\)](#) som vist i [Figur 1](#).

4

Montering af afskærmningerne

Kun maskiner udstyret med MyRide

Kræver ingen dele

Fremgangsmåde

1. Sæt den øverste del af afskærmningen ind under skjoldet, vip afskærmningen, så den glider ind under stellet, og placer afskærmningen i hakkerne ([Figur 4](#)).



Count on it.