



# Kit Recycler® de 107 cm (42 po)

Tondeuse autoportée TimeCutter® 4275

N° de modèle 139-3265

Instructions de montage

## Montage

### Pièces détachées

Reportez-vous au tableau ci-dessous pour vérifier si toutes les pièces ont été expédiées.

Procédure	Description	Qté	Utilisation
<b>2</b>	Aucune pièce requise	–	Préparation du tablier de coupe.
<b>3</b>	Déflexeur	1	Montage du kit.
	Écrou à embase (5/16 po)	4	
	Boulon de carrosserie (5/16 x 3/4 po)	2	
<b>4</b>	Autocollant	1	Mise en place de l'autocollant et des lames de déchetage.
	Lame de déchetage	2	

# 1

## Préparation de la machine

Aucune pièce requise

### Procédure

1. Garez la machine sur une surface plane et horizontale.
2. Désengagez la PDF, serrez le frein de stationnement et écartez les leviers de commande de déplacement vers l'extérieur à la position de VERROUILLAGE AU POINT MORT.
3. Coupez le moteur et enlevez la clé de contact.

# 2

## Préparation du tablier de coupe

Aucune pièce requise

### Procédure

1. Déposez le tablier de coupe de la machine; voir le *Manuel de l'utilisateur* de la machine.
2. Retournez le tablier de coupe à l'envers.
3. Déposez les lames existantes du tablier de coupe; voir le *Manuel de l'utilisateur* de la machine.



# 3

## Montage du kit

Pièces nécessaires pour cette opération:

1	Défecteur
4	Écrou à embase (5/16 po)
2	Boulon de carrosserie (5/16 x 3/4 po)

### Procédure

1. Fixez le déflecteur sur le côté droit du tablier de coupe avec 2 écrous à embase (5/16 po), comme montré à la [Figure 1](#). Serrez les fixations à la main.

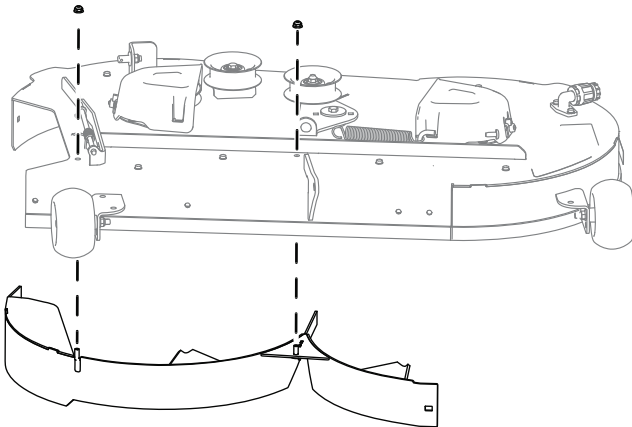

Figure 1

g307647

2. Fixez le côté gauche du déflecteur sur le tablier à l'aide d'un boulon de carrosserie (5/16 x 3/4 po) et d'un écrou à embase (5/16 po), comme montré à la [Figure 2](#). Serrez les fixations à la main.

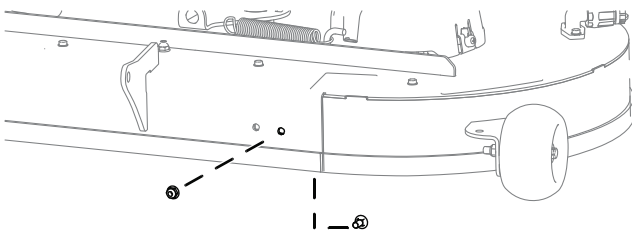

Figure 2

g307648

3. Fixez le côté droit du déflecteur sur le tablier à l'aide d'un boulon de carrosserie (5/16 x 3/4 po) et d'un écrou à embase (5/16 po), comme montré à la [Figure 3](#). Serrez les fixations à la main.

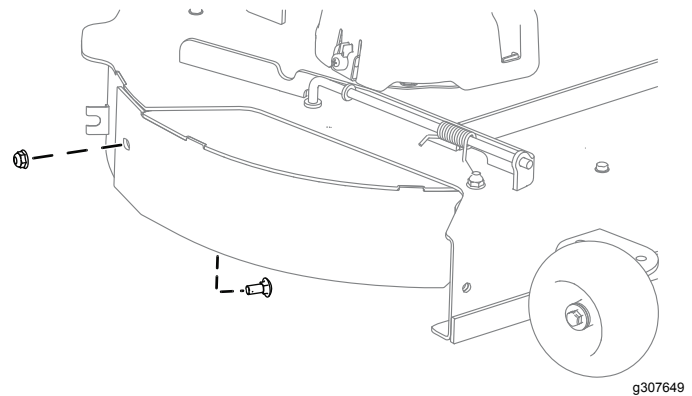

Figure 3

g307649

4. Serrez toutes les fixations.

# 4

## Mise en place de l'autocollant et des lames de déchetage

Pièces nécessaires pour cette opération:

1	Autocollant
2	Lame de déchetage

### Procédure

1. Apposez l'autocollant sur le tablier de coupe à l'emplacement indiqué sur la [Figure 4](#).

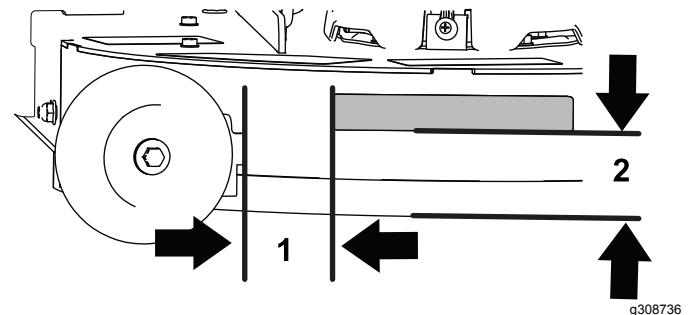

Figure 4

g308736

1. 7,25 cm (2,84 po)
2. 6 cm (2,36 po)

2. Montez les lames de déchetage et le tablier de coupe sur la machine; voir le *Manuel de l'utilisateur* de la machine.

# Utilisation

## Conseils d'utilisation

### Utilisation du réglage du haut régime

Pour obtenir une circulation d'air maximale et des résultats optimaux, faites tourner le moteur à HAUT RÉGIME. L'air doit pouvoir circuler pour bien couper l'herbe. Pour cette raison, ne sélectionnez pas une hauteur de coupe trop basse car le tablier de coupe serait alors complètement entouré d'herbe haute. Placez-vous toujours de sorte qu'un côté de la tondeuse se trouve à l'extérieur de la zone non-coupée. L'air pourra ainsi circuler librement dans le tablier de coupe.

### Tonte initiale

Coupez l'herbe légèrement plus haut que d'habitude pour éviter de scalper les inégalités du terrain. La hauteur de coupe habituelle est cependant celle qui convient le mieux en général. Si la hauteur de l'herbe dépasse 15 cm (6 po), vous devrez peut-être vous y reprendre à deux fois pour obtenir un résultat acceptable.

### Tonte du tiers de la hauteur de l'herbe

Ne coupez l'herbe que d'un tiers de sa hauteur. Une coupe plus courte est déconseillée, à moins que l'herbe ne soit clairsemée, ou en automne lorsque la pousse commence à ralentir.

### Alternance de la direction de la tonte

Alternez le sens des passages pour ne pas coucher l'herbe. L'alternance permet aussi de mieux disperser l'herbe coupée, ce qui améliore la décomposition et la fertilisation.

### Fréquence de tonte

L'herbe pousse plus ou moins vite selon la saison. Pour conserver une hauteur de coupe régulière, tondez plus souvent au début du printemps. Réduisez la fréquence de la tonte au milieu de l'été, lorsque l'herbe pousse moins vite. Si le gazon n'a pas été tondu depuis un certain temps, tondez-le une première fois assez haut, puis un peu plus bas 2 jours plus tard.

### La tonte à vitesse réduite

Ralentissez pour améliorer la qualité de la coupe dans certaines conditions.

### Éviter une tonte trop rase

Si le gazon est irrégulier, augmentez la hauteur de coupe pour éviter de le scalper en tondant.

### Arrêt de la machine

Si vous immobilisez la machine en cours de tonte, un paquet d'herbe coupée peut tomber sur la pelouse. Pour éviter cela, rendez-vous dans une zone déjà tondu en laissant les lames engagées ou désengagez le tablier de coupe pendant la marche avant de la machine.

### Propreté du dessous du tablier de coupe

Nettoyez le dessous du tablier de coupe après chaque utilisation. Ne laissez pas l'herbe et la terre s'accumuler à l'intérieur, car la qualité de la tonte finira par en souffrir.

### Entretien des lames

Utilisez une lame bien aiguisée durant toute la saison de tonte, pour obtenir une coupe nette sans arracher ni déchiqueter les brins d'herbe. L'herbe arrachée ou déchiquetée brunît sur les bords, sa croissance ralentit et elle devient plus sensible aux maladies. Après chaque utilisation, vérifiez l'état, l'usure et l'affûtage des lames. Limez les entailles éventuelles et aiguissez les lames au besoin. Remplacez immédiatement les lames endommagées ou usées par des lames d'origine.



**Count on it.**