



Count on it.

Form No. 3434-769 Rev C

Gebruikershandleiding

ProLine professionele duwmaaier met een maai-eenheid van 91 cm of 122 cm

Modelnr.: 44410TE—Serienr.: 400000000 en hoger

Modelnr.: 44424TE—Serienr.: 400000000 en hoger



Dit product voldoet aan alle relevante Europese richtlijnen; zie voor details de aparte productspecifieke conformiteitsverklaring.

Raadpleeg de informatie van de motorfabrikant die wordt meegeleverd met de machine.

Inleiding

Deze maaier met draaiende messen is bedoeld voor gebruik door particulieren en professionele bestuurders. De machine is voornamelijk ontworpen voor het maaien van gras op goed onderhouden particuliere of commerciële gazons. Gebruik van dit product voor andere doeleinden dan deze kan gevaarlijk zijn voor u of omstanders.

Lees deze informatie zorgvuldig door, zodat u weet hoe u de machine op de juiste wijze moet gebruiken en onderhouden en om letsel en schade aan de machine te voorkomen. U bent verantwoordelijk voor het juiste en veilige gebruik van de machine.

Ga naar www.Toro.com voor meer informatie, inclusief veiligheidstips, instructiemateriaal, informatie over accessoires, hulp bij het vinden van een dealer of om uw product te registreren.

Als u service, originele Toro onderdelen of aanvullende informatie nodig hebt, kunt u contact opnemen met een erkende servicedealer of met de klantenservice van Toro. U dient hierbij altijd het modelnummer en het serienummer van het product te vermelden. De locatie van het plaatje met het modelnummer en het serienummer van het product is aangegeven op [Figuur 1](#). U kunt de nummers noteren in de ruimte hieronder.

Belangrijk: U kunt met uw mobiel apparaat de QR-code op het plaatje met het serienummer (indien aanwezig) scannen om toegang te krijgen tot de garantie, onderdelen en andere productinformatie.

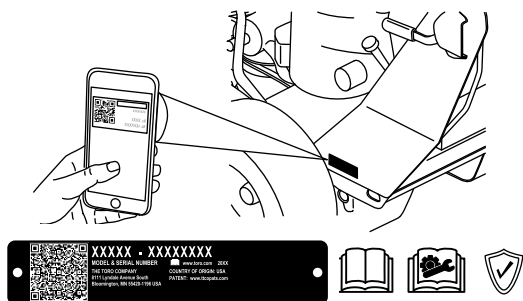

Figuur 1

g291703

1. Plaats van modelnummer en serienummer

Modelnr.: _____

Serienr.: _____

Er worden in deze handleiding een aantal mogelijke gevaren en een aantal veiligheidsberichten genoemd ([Figuur 2](#)) met de volgende waarschuwingssymbolen, die duiden op een gevaarlijke situatie die zwaar lichamelijk letsel of de dood tot gevolg kan hebben wanneer de veiligheidsvoorschriften niet in acht worden genomen.



Figuur 2

Waarschuwingssymbool

g000502

Er worden in deze handleiding twee woorden gebruikt om uw aandacht op bijzondere informatie te vestigen. **Belangrijk** attendeert u op bijzondere technische informatie en **Opmerking** duidt algemene informatie aan die bijzondere aandacht verdient.

Inhoud

Veiligheid	4
Algemene veiligheid	4
Veiligheids- en instructiestickers	4
Algemeen overzicht van de machine	8
Bedieningsorganen	8
Specificaties	9
Werktuigen/accessoires	9
Voor gebruik	10
Veiligheid vóór gebruik.....	10
Brandstof bijvullen	10
Het veiligheidssysteem gebruiken	11
Dagelijks onderhoud uitvoeren	12
Tijdens gebruik	12
Veiligheid tijdens gebruik	12
Parkeerrem gebruiken	14
Motor starten	15
De motor afzetten	15
De aftakasschakelaar bedienen	16
Met de machine rijden.....	17
De afstelbare referentie balk gebruiken	18
Zijafvoer of fijnmaken van gras	18
De maaihoogte instellen	19
Antiscalpeerrollen afstellen.....	20
Na gebruik	20
Veiligheid na het werk.....	20
De brandstofafsluitklep gebruiken.....	20
Machine met de hand duwen	21
De machine transporteren	21
Onderhoud	23
De machine veilig onderhouden.....	23
Aanbevolen onderhoudsschema	23
Procedures voorafgaande aan onderhoud	24
De maaidekschermen verwijderen.....	24
Smering	26
De machine smeren.....	26
Draaipunten van de voorste zwenkwielen smeren.....	26
De lagers van de zwenkwielen smeren	26
Onderhoud motor	27
Veiligheid van de motor.....	27
Onderhoud van het luchtfilter	27
Motorolie verversen/oliepeil controleren	28
Onderhoud van de bougie	31
Onderhoud brandstofsysteem	32
Brandstof aftappen uit de brandstoftank.....	32
Brandstoffilter vervangen.....	32
Onderhoud elektrisch systeem	33
Veiligheid van het elektrisch systeem	33
Onderhoud van de accu.....	33
Onderhoud van de zekeringen.....	35
Onderhoud aandrijfsysteem	36
Bandenspanning controleren.....	36
De wielmoeren controleren	36
Tractie voor neutraalstand afstellen	36
Sporing afstellen.....	36

Lager van draaipunt van zwenkwiel afstellen	37
Onderhoud van zwenkwielen en lagers.....	37
Onderhoud koelsysteem	38
Luchtinlaatrooster reinigen	38
Het koelsysteem reinigen	38
Onderhouden remmen	39
De parkeerrem testen	39
Parkeerrem afstellen	40
Onderhoud riemen	40
Riemen controleren	40
De drijfriem van het maaidek vervangen	40
De arm van de spanpoelie afstellen	42
Transmissieriem vervangen.....	43
Onderhoud bedieningsysteem	44
Rijhendels afstellen	44
Onderhoud hydraulisch systeem	45
Veiligheid van het hydraulische systeem.....	45
Specificaties van het hydraulische systeem	45
Het peil van de hydraulische vloeistof controleren.....	45
Hydraulische vloeistof verversen en filters vervangen	45
Hydraulische systeem ontluchten	47
Onderhoud van het maaidek	48
Veiligheid van de messen	48
Onderhoud van de maaimessen	48
Maaidek horizontaal stellen	50
Grasgeleider vervangen	52
Reiniging	53
Onderkant van het maaidek reinigen.....	53
Afval afvoeren	53
Stalling	54
De machine veilig stallen	54
De machine reinigen en stallen	54
Problemen, oorzaak en remedie	55
Schema's	57

Veiligheid

Deze machine is ontworpen in overeenstemming met de EN-norm ISO 5395:2013.

Algemene veiligheid

Dit product kan handen of voeten afsnijden en voorwerpen uitwerpen. Volg altijd alle veiligheidsinstructies op om ernstig letsel te voorkomen.

- Voordat u de motor start, moet u de instructies en waarschuwingen in deze *Gebruikershandleiding* en op de machine en de werktuigen lezen, begrijpen en uitvoeren.
- Houd uw handen en voeten uit de buurt van bewegende onderdelen van of onder de machine. Blijf altijd uit de buurt van afvoeropeningen.
- Gebruik de machine niet als er schermen of andere beveiligingsmiddelen ontbreken of als deze niet naar behoren werken.

- Laat geen omstanders of kinderen het werkgebied betreden. Laat kinderen nooit de machine bedienen. Laat enkel mensen die verantwoordelijk en getraind zijn en die bovendien vertrouwd zijn met de instructies en fysiek ertoe in staat zijn de machine bedienen.
- Stop de machine, schakel de motor uit, verwijder het contactsleuteltje (indien aanwezig) en wacht totdat alle bewegende delen tot stilstand zijn gekomen voordat u de machine bijtankt, onderhoud verricht of verstoppingen verwijdert.

Onjuist gebruik of onderhoud van deze machine kan letsel tot gevolg hebben. Om het risico op letsel te verkleinen, dient u zich aan de volgende veiligheidsinstructies te houden en altijd op het veiligheidssymbool  te letten, dat betekent Voorzichtig, Waarschuwing of Gevaar – instructie voor persoonlijke veiligheid. Niet-naleving van deze instructies kan leiden tot lichamelijk of dodelijk letsel.

Veiligheids- en instructiestickers



Veiligheidsstickers en veiligheidsinstructies zijn gemakkelijk zichtbaar voor de bestuurder en bevinden zich bij plaatsen waar gevaar kan ontstaan. Vervang alle beschadigde of ontbrekende stickers.

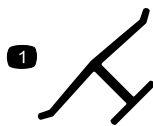

decaloemarkt

Merkteken van fabrikant

1. Geeft aan dat het mes onderdeel van een originele Toro maaimachine is.

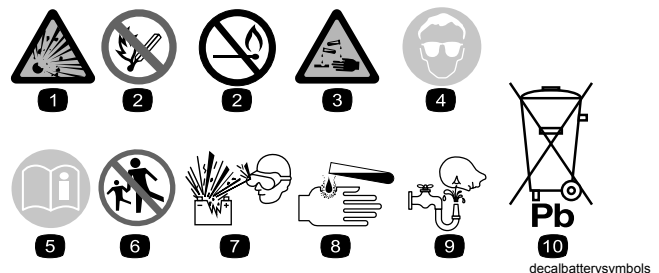

Symbolen op accu

Sommige of alle symbolen staan op de accu.

1. Risico van explosie
2. Geen vonken of vuur en niet roken
3. Risico van bijtende vloeistof/chemische brandwonden
4. Draag oogbescherming.
5. Lees de *Gebruikershandleiding*.
6. Hou omstanders uit de buurt van de accu.
7. Draag oogbescherming; explosieve gassen kunnen blindheid en ander letsel veroorzaken.
8. Accuzuur kan blindheid of ernstige brandwonden veroorzaken.
9. Ogen direct met water spoelen en snel een arts raadplegen.
10. Bevat lood; niet weggooien

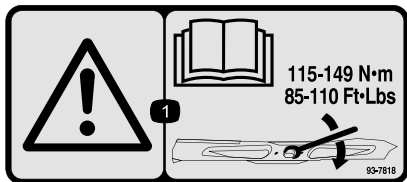

93-7818

decal93-7818

1. Waarschuwing - Lees de *Gebruikershandleiding* voor instructies om de mesbout/moer vast te zetten met een torsie van 115 tot 149 N·m.

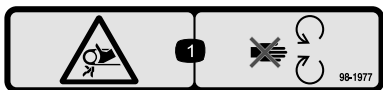

98-1977

decal98-1977

1. Risico om gegrepen te worden, riem - Blijf uit de buurt van bewegende onderdelen.

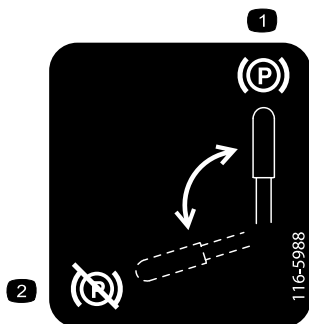

116-5988

decal116-5988

1. Parkeerrem – in werking
2. Parkeerrem – buiten werking

Sticker 117-1194 is alleen voor modellen van 122 cm.

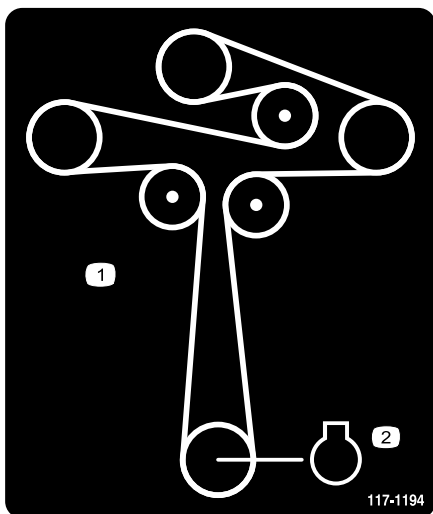

117-1194

decal117-1194

1. Geleiding van drijfriem
2. Motor



130-0731

decal130-0731

1. Waarschuwing – Machine kan voorwerpen uitwerpen; zorg ervoor dat de grasgeleider op zijn plaats zit.
2. Handen of voeten kunnen worden gesneden door het maaimes – Blijf uit de buurt van bewegende onderdelen.

Sticker 130-0765 is alleen voor modellen van 122 cm.

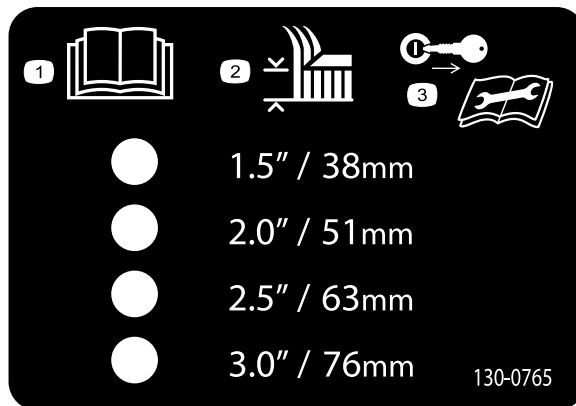

130-0765

decal130-0765

1. Lees de *Gebruikershandleiding*.
2. Maaihoogteselectie
3. Verwijder het sleuteltje voordat u onderhoudswerkzaamheden verricht.

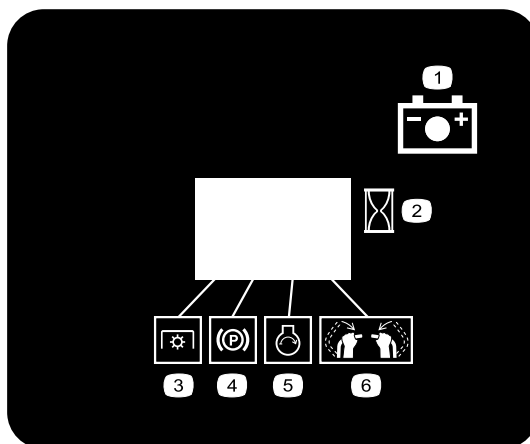

131-3536

decal131-3536

1. Accu
2. Tijd
3. Aftakas
4. Parkeerrem
5. Motor – Starten
6. Activeer de handgrepen.

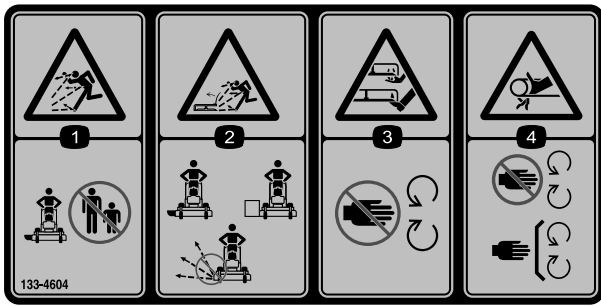

133-4604

decal133-4604

1. De machine kan voorwerpen uitwerpen - Houd omstanders uit de buurt van de machine.
2. De machine kan voorwerpen uitwerpen, open schot - Gebruik de machine alleen met een schot of een grasvanger.
3. Handen of voeten kunnen worden afgesneden - Blijf uit de buurt van bewegende onderdelen.
4. Risico om gegrepen te worden - Blijf op afstand van bewegende delen; zorg dat alle beschermende delen op hun plaats zijn.

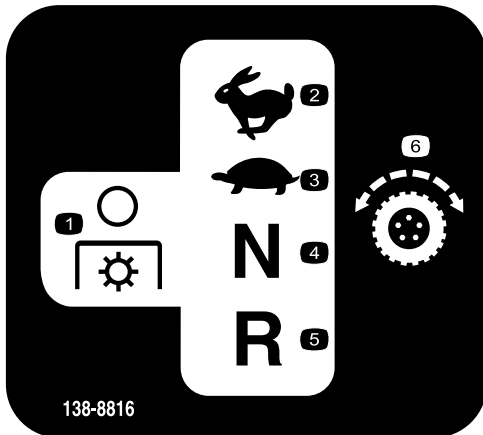

138-8816

decal138-8816

1. Aftakas – uitschakelen
2. Snel
3. Langzaam
4. Neutraalstand
5. Achteruit
6. Tractiebediening

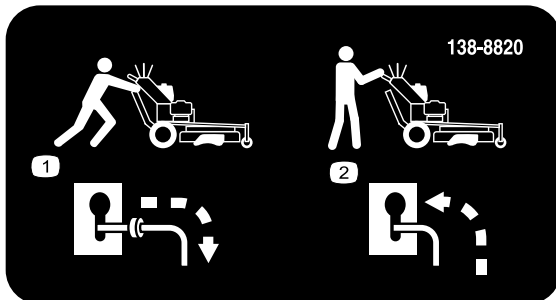

138-8820

decal138-8820

1. Schakel de hydrostatische aandrijving uit om de machine te duwen.
2. Schakel de hydrostatische aandrijving in om de machine te bedienen.

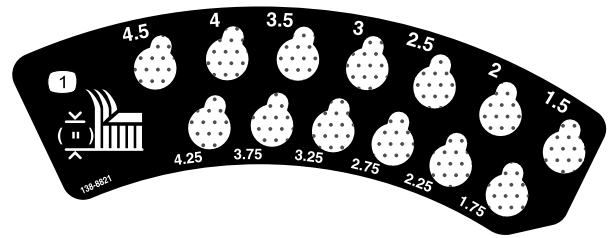

138-8821

decal138-8821

1. Maaihoogte

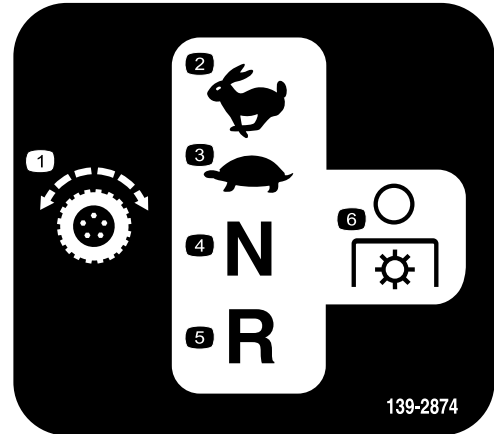

139-2874

decal139-2874

1. Tractiebediening
2. Snel
3. Langzaam
4. Neutraalstand
5. Achteruit
6. Aftakas – uitschakelen

Sticker 139-7936 is alleen voor modellen van 91 cm.

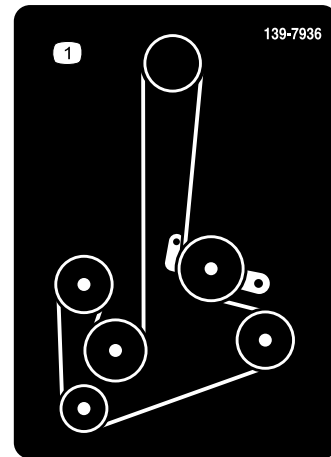

139-7936

decal139-7936

1. Geleiding van drijfriem

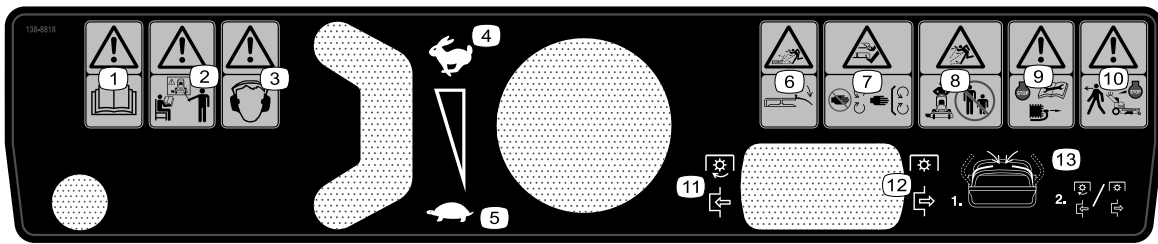

decal138-8818

138-8818

1. Waarschuwing – Lees de *Gebruikershandleiding*.
2. Waarschuwing – Gebruikers dienen een opleiding te krijgen voordat ze de machine gaan bedienen.
3. Waarschuwing – Draag gehoorbescherming.
4. Snel
5. Langzaam
6. Gevaar van uitgeworpen objecten – Laat de grasgeleider neer voordat u de machine gebruikt.
7. Hands en voeten kunnen worden gesneden/geamputeerd, maimes – Blijf uit de buurt van bewegende delen; houd alle beschermende delen op hun plaats.
8. Gevaar van weggeslingerde objecten – Houd omstanders op een afstand.
9. Waarschuwing – Schakel de motor uit, koppel de bougie af en lees de *Gebruikershandleiding* voordat u onderhoudswerkzaamheden uitvoert.
10. Waarschuwing – Schakel de motor uit voordat u de machine verlaat.
11. Aftakas – inschakelen
12. Aftakas – uitschakelen
13. Zet de tractiebedieninghendels naar de neutraalstand; schakel de aftakas in of uit.

Algemeen overzicht van de machine

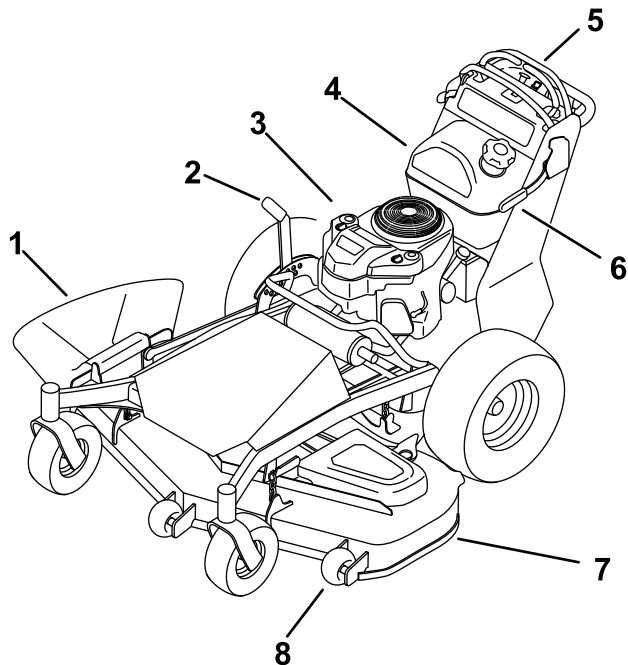

Figuur 3

g299567

- | | |
|---------------------|---------------------|
| 1. Zijuitwerpkanaal | 5. Bedieningspaneel |
| 2. Maaihoogtehendel | 6. Parkeerremhendel |
| 3. Motor | 7. Maaidek |
| 4. Brandstoftank | 8. Antiscalpeerrol |

Bedieningsorganen

Bedieningspaneel

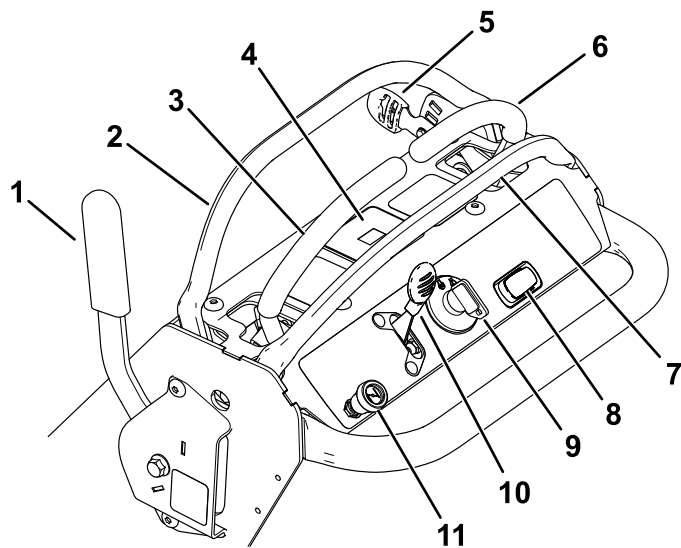

Figuur 4

g299386

- | | |
|--------------------------------|--------------------------|
| 1. Parkeerremhendel | 7. Rechterreferentiebaak |
| 2. Afstelbare referentiebaak | 8. Aftakasschakelaar |
| 3. Rijhendel links | 9. Contactschakelaar |
| 4. Urenteller | 10. Gashendel |
| 5. Instelhendel referentiebaak | 11. Chokeknop |
| 6. Rijhendel rechts | |

Gashendel

De gashendel regelt het motortoerental en is traploos instelbaar van LANGZAAM tot SNEL (Figuur 4).

Aftakasschakelaar (aftakas)

Met de aftakasschakelaar, aangeduid met het aftakassymbool, schakelt u de aandrijving naar de maaimessen aan of uit (Figuur 4).

Brandstofafsluitklep

Sluit de brandstofafsluitklep als u de machine transporteert of stalt.

Contactschakelaar

De contactschakelaar, waarmee u de motor start en afzet, heeft 3 standen: UIT, LOPEN en START.

Choke

Gebruik de choke om een koude motor te starten.

Urenteller

De urenteller registreert het aantal uren dat de motor in bedrijf is geweest. De urenteller werkt als de motor loopt. Gebruik deze tijden om regelmatig onderhoudswerkzaamheden te plannen (Figuur 4).

Indicators veiligheidssysteem

Er staan symbolen op de urenteller die met een zwarte driehoek aangeven dat het veiligheidssysteem zich in de juiste stand bevindt (Figuur 5).

Accu-indicatielampje

Als u het contactsleuteltje gedurende een paar seconden in de stand AAN zet, wordt de accuspanning weergegeven in het gebied waar normaal de uren worden weergegeven (Figuur 5).

Het acculampje wordt ingeschakeld wanneer de contactschakelaar is ingeschakeld en wanneer de lading zich onder het juiste bedrijfsniveau bevindt (Figuur 5).

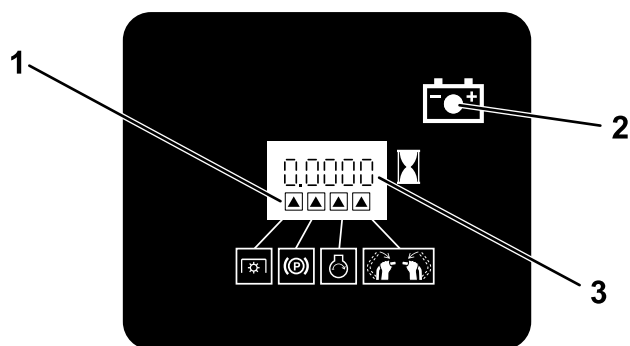

Figuur 5

g216020

1. Indicators veiligheidssysteem
2. Acculampje
3. Urenteller

Rijhendels

De rijhendels worden gebruikt om de machine vooruit en achteruit te laten rijden en om bochten naar links of naar rechts te maken (Figuur 4).

Instelhendel referentiebalk

Gebruik de instelhendel om de positie van de afstelbare referentiebalk te wijzigen (Figuur 4).

Specificaties

Specificaties en ontwerp kunnen zonder voorafgaande kennisgeving worden gewijzigd.

	Maaidek van 91 cm	Maaidek van 122 cm
Maaibreedte	91 cm	122 cm
Breedte met grasgeleider omlaag	94 cm	124 cm
Breedte met grasgeleider omhoog	130 cm	160 cm
Hoogte	114 cm	117 cm
Lengte	196 cm	203 cm
Gewicht	270 kg	297 kg

Werktuigen/accessoires

Een selectie van door Toro goedgekeurde werktuigen en accessoires is verkrijgbaar voor gebruik met de machine om de mogelijkheden daarvan te verbeteren en uit te breiden. Neem contact op met een erkende servicedealer of een erkende Toro distributeur of bezoek www.Toro.com voor een lijst van alle goedgekeurde werktuigen en accessoires.

Om de beste prestaties te verkrijgen en ervoor te zorgen dat de veiligheidscertificaten van de machine blijven gelden, moet u ter vervanging altijd originele onderdelen en accessoires van Toro aanschaffen. Gebruik ter vervanging nooit onderdelen en accessoires van andere fabrikanten, omdat dit gevaarlijk kan zijn en de productgarantie hierdoor kan vervallen.

Gebruiksaanwijzing

Opmerking: Bepaal vanuit de normale bestuurderspositie de linker- en rechterzijde van de machine.

Voor gebruik

Veiligheid vóór gebruik

Algemene veiligheid

- Laat kinderen of personen die geen instructie hebben ontvangen de machine niet gebruiken of er onderhoudswerkzaamheden aan verrichten. Plaatselijke voorschriften kunnen nadere eisen stellen aan de leeftijd van degene die met de machine werkt. De eigenaar is verantwoordelijk voor de opleiding van alle bestuurders en monteurs.
- Zorg ervoor dat u vertrouwd raakt met de bedieningsorganen en de veiligheidssymbolen, en weet hoe u de machine veilig kunt gebruiken.
- Zet altijd de machine af, verwijder het contactsleuteltje (indien aanwezig), wacht totdat alle bewegende onderdelen tot stilstand zijn gekomen en laat de machine afkoelen voordat u ze afstelt, schoonmaakt, stalt, of er onderhoudswerkzaamheden aan verricht.
- Zorg ervoor dat u weet hoe u de machine en de motor snel kunt stoppen.
- Controleer de aanwezigheid en goede werking van de dodemansinrichtingen, veiligheidsschakelaars en beveiligingsmiddelen. Gebruik de machine uitsluitend als deze naar behoren werken.
- Controleer het werkgebied en verwijder alle voorwerpen die het gebruik van de machine zouden kunnen hinderen of die de machine zou kunnen uitwerpen.
- Inspecteer het terrein om vast te stellen welke accessoires en werktuigen nodig zijn om het gras veilig en goed te maaien.
- Controleer vóór het gebruik de messen, bevestigingsbouten en het maaidek altijd op slijtage of beschadiging. Vervang versleten of beschadigde messen en bouten altijd als complete set om een goede balans te behouden.

Veilig omgaan met brandstof

- Wees uiterst voorzichtig bij het omgaan met brandstof. Brandstof is ontvlambaar en de dampen kunnen tot ontploffing komen.
- Doof alle sigaretten, sigaren, pijpen en andere ontstekingsbronnen.

- Gebruik uitsluitend een goedgekeurd vat of blik voor de brandstof.
- Als de motor draait of heet is, mag de brandstoftankdop niet worden verwijderd en mag de tank niet met brandstof worden bijgevuld.
- Geen brandstof bijvullen of aftappen in een afgesloten ruimte.
- Bewaar de machine en het brandstofvat niet op plaatsen waar open vlammen, vonken of waakvlammen (bv. van een boiler of een ander toestel) aanwezig kunnen zijn.
- Probeer de motor niet te starten als u brandstof hebt gemorst. Voorkom elke vorm van open vuur of vonken totdat de brandstofdampen volledig zijn verdwenen.
- Vul de houders niet in een voertuig, op een vrachtwagen of op de laadbak van een aanhanger met kunststofbekleding. Zet houders altijd op de grond, uit de buurt van het voertuig voordat u de tank bijvult.
- Laad de machine uit de vrachtwagen of van de aanhanger en vul de tank pas als de machine op de grond staat. Als dit niet mogelijk is, is het beter dergelijke machines bij te vullen uit een draagbaar vat dan met behulp van een brandstoftool.
- Houd het vulpistool voortdurend in contact met de rand van de brandstoftank of de opening van de brandstofhouder totdat het bijvullen voltooid is.

Brandstof bijvullen

Aanbevolen brandstof

- Gebruik voor de beste resultaten uitsluitend schone, verse (minder dan 30 dagen oud), loodvrije benzine met een octaangetal van 87 of hoger (indelingsmethode (R+M)/2).
- **Ethanol:** Benzine met maximaal 10% ethanol (gasohol) of 15% MTBE (methyl-tertiair-butylether) per volume is aanvaardbaar. Ethanol en MTBE zijn niet hetzelfde. Benzine met 15% ethanol (E15) per volume is niet geschikt voor gebruik. **Gebruik nooit benzine die meer dan 10% ethanol per volume bevat**, zoals E15 (bevat 15% ethanol), E20 (bevat 20% ethanol), of E85 (bevat tot 85% ethanol). Ongeschikte benzine gebruiken kan leiden tot verminderde prestaties en/of motorschade die mogelijk niet gedekt wordt door de garantie.
- **Geen** benzine gebruiken die methanol bevat.
- Tijdens de winter **geen** brandstof bewaren de brandstoftank of in vaten, tenzij u een brandstofstabilisator gebruikt.
- **Meng** nooit olie door benzine.

Gebruik van stabilizer/conditioner

Gebruik van stabilisator/conditioner in de machine biedt de volgende voordelen:

- Houdt brandstof langer vers wanneer deze wordt gebruikt volgens de voorschriften van de fabrikant van de stabilisator.
- Houdt de motor tijdens het gebruik schoon.
- Voorkomt harsachtige afzettingen in het brandstofsysteem, die tot startproblemen kunnen leiden

Belangrijk: Gebruik nooit brandstofadditieven die methanol of ethanol bevatten.

Voeg de juiste hoeveelheid stabilizer/conditioner aan de brandstof toe.

Opmerking: Stabilizer/conditioner werkt het best als deze met verse benzine wordt gemengd. Gebruik altijd een stabilizer om het risico van harsachtige afzettingen in het brandstofsysteem zo klein mogelijk te houden.

De brandstoftank vullen

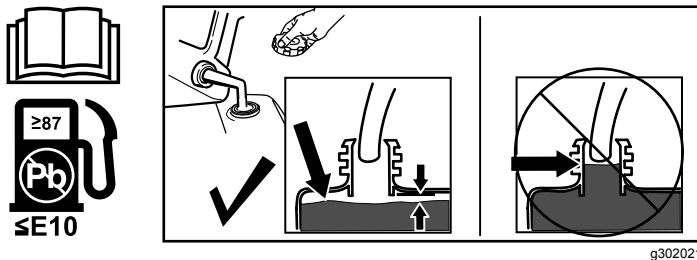

Figuur 6

Het veiligheidssysteem gebruiken

⚠ WAARSCHUWING

Niet-aangesloten of beschadigde interlockschakelaars kunnen een onverwacht effect hebben op de werking van de machine. Dit kan lichamelijk letsel veroorzaken.

- Laat de interlockschakelaars ongemoeid.
- Controleer elke dag de werking van de interlockschakelaars en vervang beschadigde schakelaars voordat u de machine weer in gebruik neemt.

Werking van het veiligheidssysteem

Het veiligheidssysteem is bedoeld om het inschakelen van de aftakas alleen mogelijk te maken wanneer u het volgende doet:

- Zet een van de rijhendels in de middelste, onvergrendelde stand.
- Zet de aftakasschakelaar in de stand AAN.

Het veiligheidssysteem zorgt ervoor dat de maaimessen/het werktuig worden uitgeschakeld als u beide rijhendels beweegt of vrijzet naar buiten toe.

De urenteller heeft symbolen om de gebruiker te melden wanneer elke interlockcomponent in de juiste positie staat. Als de component in de juiste positie staat, gaat een driehoek branden in het overeenkomstige vierkant (Figuur 7).

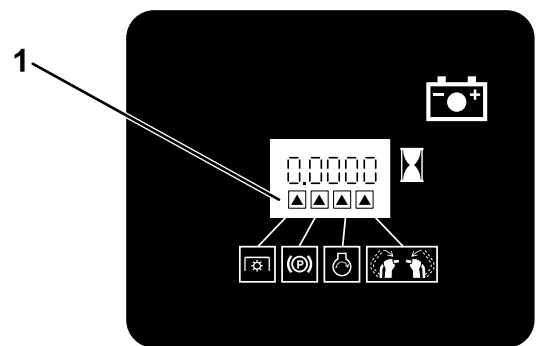

Figuur 7

1. De driehoekjes worden verlicht als het veiligheidssysteem zich in de juiste stand bevindt.

Het veiligheidssysteem testen

Onderhoudsinterval: Bij elk gebruik of dagelijks

Controleer de werking van het veiligheidssysteem telkens voordat u de machine in gebruik neemt.

Opmerking: Als het veiligheidssysteem niet werkt zoals hieronder wordt beschreven, moet u het direct laten repareren door een erkende servicedealer.

1. Stel de parkeerrem in werking en start de motor.
2. Zet een van de rijhendels in de middelste, onvergrendelde stand.

Opmerking: De motor dient af te slaan.

3. Start de motor en zet de parkeerrem vrij. Beweeg de rijhendels niet.

Opmerking: De motor moet stationair draaien en dan binnen 5 seconden afslaan.

4. Stel de parkeerrem in werking en start de motor.
5. Druk op de stand AAN voor de aftakasschakelaar.

Opmerking: De maaimessen mogen niet gaan draaien.

- Schakel de parkeerrem uit.
- Houd één van de rijhendels in de middelste stand en druk op de stand AAN voor de aftakasschakelaar.

Opmerking: De maaimessen moeten gaan draaien.

- Laat de rijhendel los.

Opmerking: De motor moet stationair draaien en dan binnen 5 seconden afslaan.

- Stel de parkeerrem in werking en start de motor.
- Schakel de parkeerrem uit.
- Houd één van de rijhendels in de middelste stand en druk op de stand AAN voor de aftakasschakelaar.

Opmerking: De maaimessen moeten gaan draaien.

- Druk op de stand UIT voor de aftakasschakelaar.

Opmerking: De maaimessen moeten tot stilstand komen.

- Druk op de stand AAN voor de aftakasschakelaar.

Opmerking: De maaimessen moeten gaan draaien.

- Stel de parkeerrem in werking.

Opmerking: De maaimessen dienen tot stilstand te komen en de motor moet afslaan.

- Druk op de stand AAN voor de aftakasschakelaar.
- Probeer de motor te starten.

Opmerking: De startmotor mag nu niet draaien.

- Draag geschikte kleding en uitrusting, zoals oogbescherming, een lange broek, stevige schoenen met een gripvaste zool en gehoorbescherming. Draag lang haar niet los en draag geen losse kleding of juwelen.
- Geef uw volledige aandacht als u de machine gebruikt. Zorg ervoor dat u met niets anders bezig bent waardoor u kunt worden afgeleid, anders kan er letsel ontstaan of kan eigendom worden beschadigd.
- Gebruik de machine niet als u ziek of moe bent of onder de invloed van alcohol of drugs bent.
- Voordat u de motor start: zorg dat alle aandrijvingen in de neutraalstand staan, de parkeerrem in werking is gesteld en u zich in de bestuurderspositie bevindt.
- Houd omstanders uit de buurt van het werkgebied. Stop de machine als iemand het werkgebied betreedt.
- Gebruik de machine enkel bij een goede zichtbaarheid en in geschikte weersomstandigheden. Gebruik de machine niet als het kan bliksemen.
- Als u nat gras en natte bladeren maait, kunt u uitglijden, in aanraking komen met het mes en ernstig letsel oplopen. Gebruik de machine niet in vochtige omstandigheden.
- Houd uw handen en voeten uit de buurt van de maai-eenheid.
- Kijk achterom en omlaag voordat u achteruitrijdt om er zeker van te zijn dat de weg vrij is.
- Wees uiterst voorzichtig bij het naderen van blinde hoeken, struiken, bomen en andere objecten die uw zicht kunnen belemmeren.
- Schakel de aandrijving van de maai-eenheid uit en zet de motor af voordat u de maaihoogte afstelt.
- Laat de motor enkel in goed geventileerde ruimtes draaien. Uitlaatgassen bevatten koolstofmonoxide, dat bij inademing dodelijk is.
- U mag een machine met draaiende motor niet onbeheerd achterlaten.
- Doe het volgende voordat u de bestuurderspositie verlaat (inclusief het legen van de grasvangers of deblokkeren van de maai-eenheden):
 - Parkeer de machine op een horizontaal oppervlak.
 - Schakel de maai-eenheid uit en laat de werktuigen zakken.
 - Stel de parkeerrem in werking.
 - Zet de machine uit en verwijder het contactsleuteltje (indien aanwezig).
 - Wacht totdat alle bewegende onderdelen tot stilstand zijn gekomen.

Dagelijks onderhoud uitvoeren

Voer elke dag voordat u de machine start de procedures uit in het onderdeel Telkens voor gebruik/Dagelijks in [Onderhoud \(bladz. 23\)](#).

Tijdens gebruik

Veiligheid tijdens gebruik

Algemene veiligheid

- De eigenaar/bestuurder is verantwoordelijk voor ongevallen die kunnen leiden tot lichamelijk letsel en materiële schade, en hij kan zulke ongevallen voorkomen.

- In de volgende gevallen moet u de machine en de aandrijving van de maai-eenheid uitschakelen:
 - ◇ Voordat u brandstof bijvult
 - ◇ Voordat u verstoppingen verwijdert
 - ◇ Voordat u de maai-eenheid controleert, schoonmaakt of er onderhoudswerkzaamheden aan verricht
 - ◇ Als u een voorwerp hebt geraakt of de machine abnormaal begint te trillen. Controleer de maai-eenheid op beschadigingen en voer alle benodigde reparaties uit voordat u de machine weer start en gebruikt
 - ◇ Voordat u de bestuurderspositie verlaat
- Gebruik alleen door The Toro® Company goedgekeurde accessoires en werktuigen.
- Zorg dat u tijdens gebruik van deze machine goede grip heeft op de ondergrond, vooral bij het achteruitrijden. Stappen, niet rennen.
- Gebruik de machine nooit als de grasgeleider is opgeheven, verwijderd of gewijzigd, tenzij u een grasvanger gebruikt.
- Vervoer nooit passagiers op deze machine.
- Het materiaal dat afgevoerd wordt niet naar iemand richten. Voorkom het afvoeren van materiaal tegen een muur of afscherming; het materiaal kan naar u terugketsen. Zet het mes/de messen stil bij het oversteken van grindoppervlakken.
- Houd u bij het starten van de motor zorgvuldig aan de voorschriften en houd uw voeten uit de buurt van het (de) maaimes(sen) en niet vóór het uitwerpkanaal.
- Ga voorzichtig te werk als u de machine omkeert of naar u toe trekt.
- Stop het mes als u de machine moet transporteren naar en van het maaigebied en wanneer u een oppervlak zonder gras oversteekt.
- Lees de instructies voor gebruik op een helling in de handleiding en op de machine, en zorg dat u deze instructies begrijpt.
- Onderzoek de toestand van het werkgebied op die dag om te bepalen of de machine veilig kan worden gebruikt op de helling. Gebruik uw gezond verstand en uw beoordelingsvermogen wanneer u dit onderzoek uitvoert. Veranderingen in het terrein, zoals de vochtigheidsgraad, kunnen snel van invloed zijn op de manier waarop de machine reageert op een helling.
- Maai met de helling mee, maai nooit een helling op en af. Maai niet op al te steile of natte hellingen. Het niet goed neerzetten van de voeten kan ongevallen veroorzaken waarbij de gebruiker wegglijdt en ten val komt.
- Spoor gevaren onderaan de helling op. Gebruik de machine niet in de buurt van steile hellingen, greppels, oevers, water of andere gevaren. De machine kan plotseling omslaan als een wiel over de rand komt of als de rand instort. Houd een veilige afstand tussen de machine en landschapselementen die gevaarlijk kunnen zijn. Gebruik handgereedschap om op deze plaatsen te werken.
- Vermijd starten, stoppen of bochten maken op hellingen. Vermijd plotse veranderingen van snelheid of richting; verander traag en geleidelijk van richting.
- Gebruik een machine niet in omstandigheden waarbij u twijfelt over tractie, sturen of stabiliteit. Denk eraan dat de machine tractie kan verliezen doordat u bergafwaarts, op nat gras of dwars op een helling maait. Als de aandrijfwielen tractie verliezen, kan de machine gaan schuiven en kunt u de controle over de remmen en het stuur verliezen. De machine kan schuiven, zelfs als de aandrijfwielen niet draaien.
- Verwijder of let op obstakels als sloten, gaten, geulen, hobbels, stenen of andere verborgen gevaren. In hoog gras zijn obstakels niet altijd zichtbaar. De machine kan omslaan op oneffenheden in het terrein.
- Als u de controle over de machine verliest, moet u wegstappen van de richting waarin de machine rijdt.
- Hou de machine altijd in versnelling bij het naar beneden rijden op een helling. Laat de motor niet in vrijloop als u naar beneden rijdt (alleen van toepassing voor eenheden met tandwielaandrijving).

De machine veilig gebruiken op hellingen

- Het werken op hellingen is een belangrijke factor bij ongelukken waarbij de controle over de machine wordt verloren of deze omkantelt. Dit kan ernstig of dodelijk letsel veroorzaken. U bent verantwoordelijk voor een veilig gebruik van de machine op hellingen. Gebruik van de machine op hellingen vereist altijd extra voorzichtigheid. Doe het volgende voordat u de machine op een helling gaat gebruiken:

Parkeerrem gebruiken

Stel altijd de parkeerrem in werking wanneer u de machine uitschakelt of de bestuurderspositie verlaat. Vóór elk gebruik moet u controleren of de parkeerrem goed werkt.

Trek de hendel van de parkeerrem naar achteren om deze in te schakelen (Figuur 8).

Duw de hendel van de parkeerrem naar voren om deze uit te schakelen.

Opmerking: De motor slaat af als u de rijhendels beweegt terwijl de parkeerrem ingeschakeld is of als de machine gedurende 5 seconden stationair loopt terwijl de parkeerrem uitgeschakeld is.

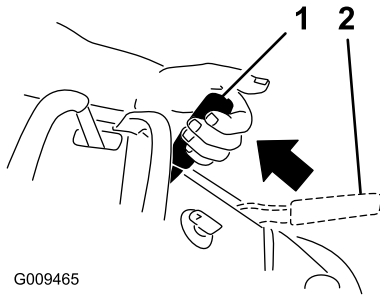

Figuur 8

- 1. Parkeerrem – in werking
- 2. Parkeerrem – buiten werking

Motor starten

Opmerking: Als u de rijhendels loslaat en de parkeerrem niet in werking stelt, zal de motor afslaan na 5 seconden.

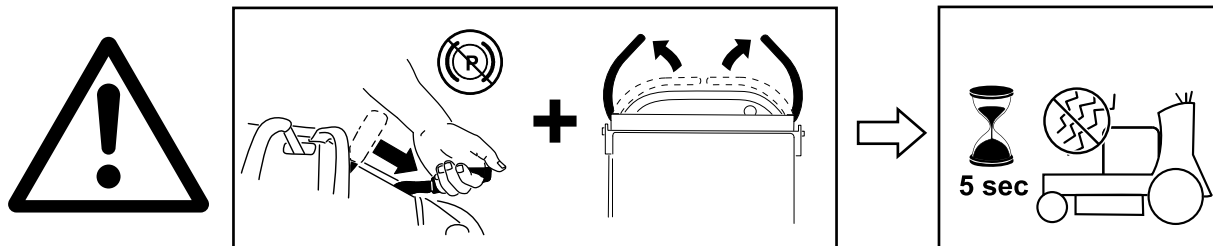
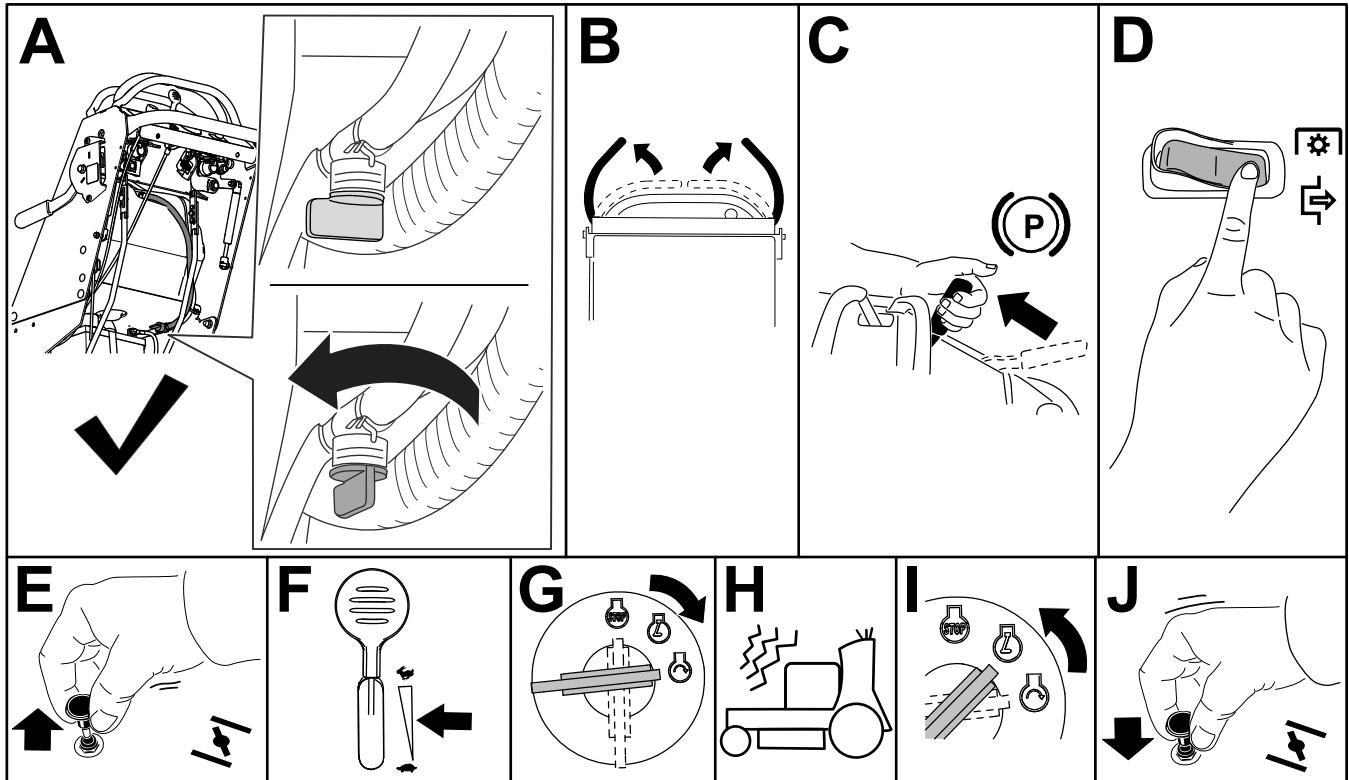

Figuur 9

g292627

De motor afzetten

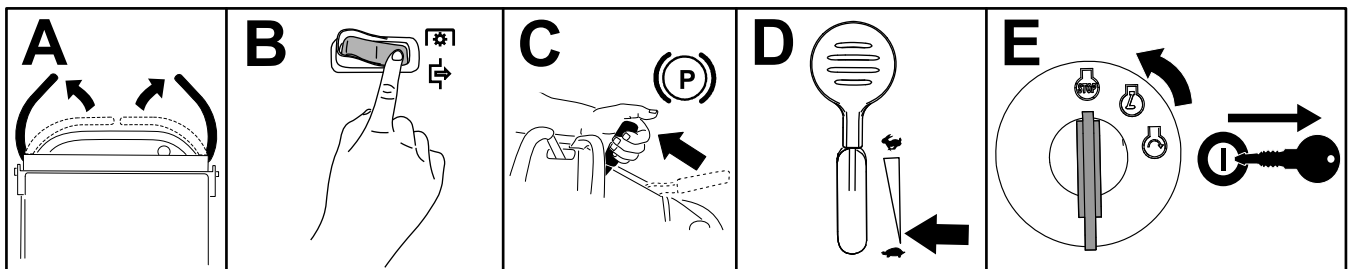

Figuur 10

g289750

De aftakasschakelaar bedienen

De aftakasschakelaar wordt gebruikt in combinatie met de rijhendels om de maaimessen in en uit te schakelen.

Maaimessen inschakelen (aftakas)

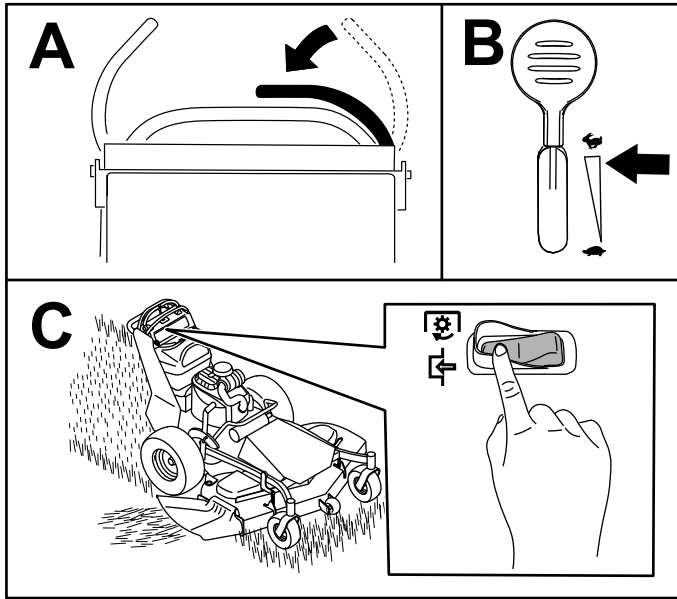

Figuur 11

g299433

Maaimessen uitschakelen (aftakas)

Figuur 12 en **Figuur 13** tonen 2 manieren om de maaimessen uit te schakelen.

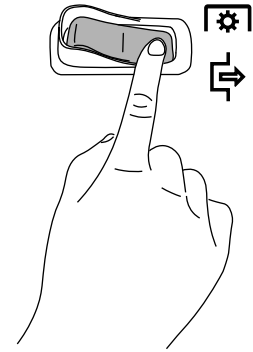

Figuur 12

g299432

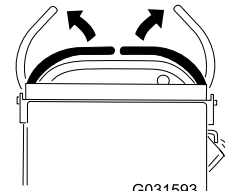

G031593

Figuur 13

g031593

Met de machine rijden

Met de gashendel regelt u de snelheid van de motor, oftewel het toerental (in omwentelingen per minuut). Zet de gashendel op SNEL om de beste prestaties te verkrijgen.

Opmerking: De motor slaat af als u de rijhendels beweegt terwijl de parkeerrem ingeschakeld is of als de machine gedurende 5 seconden stationair loopt terwijl de parkeerrem uitgeschakeld is.

⚠ VOORZICHTIG

De machine kan zeer snel ronddraaien en u kunt de controle over de machine verliezen, waardoor u lichamelijk letsel kunt oplopen en de machine kan worden beschadigd.

Verminder de snelheid van de machine voordat u een scherpe bocht maakt.

Vooruitrijden

1. Zet de parkeerrem vrij; zie [Parkeerrem gebruiken \(bladz. 14\)](#).
2. Zet de rijhendels naar beneden in de NEUTRAALSTAND.

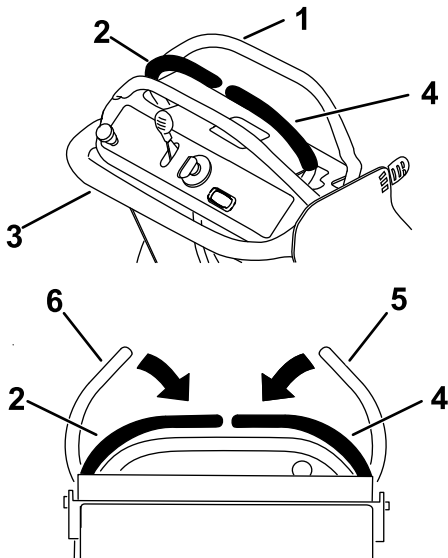

Figuur 14

g299431

- | | |
|-------------------------------------|---------------------------------------|
| 1. Voorste referentiebalk | 4. Rechterrijhendel in NEUTRAALSTAND |
| 2. Linkerrijhendel in NEUTRAALSTAND | 5. Rechterrijhendel wanneer vrijgezet |
| 3. Rechterreferentiebalk | 6. Linkerrijhendel wanneer vrijgezet |

3. Beweeg de rijhendels langzaam naar voren ([Figuur 15](#)).

Opmerking: Hoe verder u de rijhendels beweegt (in beide richtingen), des te sneller rijdt de machine in de gewenste richting.

Opmerking: Om te stoppen, zet u de rijhendels terug in de NEUTRAALSTAND.

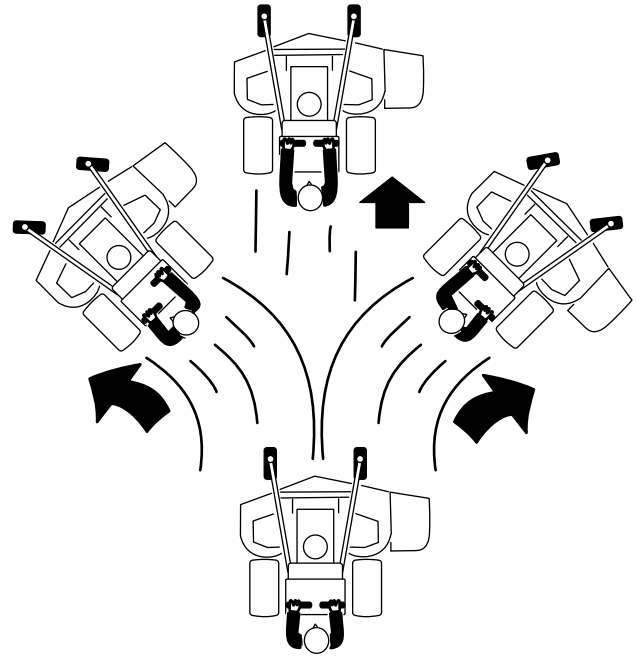

Figuur 15

g303736

Achteruitrijden

1. Zet beide rijhendels naar de NEUTRAALSTAND.
2. Beweeg de rijhendels langzaam naar achteren ([Figuur 16](#)).

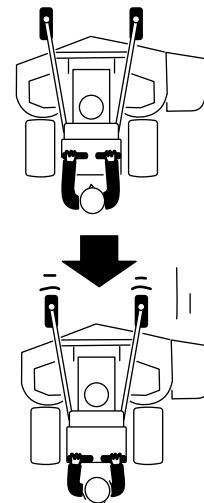

Figuur 16

g303735

De afstelbare referentiebalk gebruiken

Gebruik de instelhendel om de positie van de afstelbare referentiebalk te wijzigen en de maximale snelheid vooruit te begrenzen (Figuur 17).

Beweeg de hendel naar de bovenste stand om de maximale snelheid te verlagen; beweeg de hendel naar de onderste stand om de maximale snelheid te verhogen.

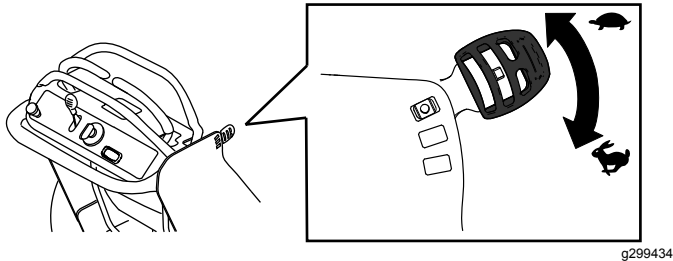

Figuur 17

g299434

Zijafvoer of fijnmaken van gras

Het maaidek is uitgerust met een scharnierende grasgeleider, die het maaisel zijwaarts en omlaag naar het gazon afvoert.

⚠ GEVAAR

Zonder aangebrachte grasgeleider, afvoerafsluiter of complete grasvanger kunnen u of omstanders in aanraking komen met het maaimes of uitgeworpen voorwerpen. Contact met een draaiend(e) maaimes(sen) en uitgeworpen voorwerpen kan lichamelijk of dodelijk letsel veroorzaken.

- Verwijder de grasgeleider nooit van het maaidek omdat hiermee het maaisel wordt afgevoerd naar het gazon. Een beschadigde grasgeleider moet direct worden vervangen.
- Steek nooit handen of voeten onder het maaidek.
- Probeer nooit het afvoersysteem of de maaimessen te reinigen voordat u de maaimessen hebt uitgeschakeld. Draai het contactsleuteltje op UIT. Verwijder het sleuteltje en maak de bougiekabels los.

De maaihoogte instellen

U kunt de maaihoogte instellen van 38 tot 114 mm in stappen van 6 mm.

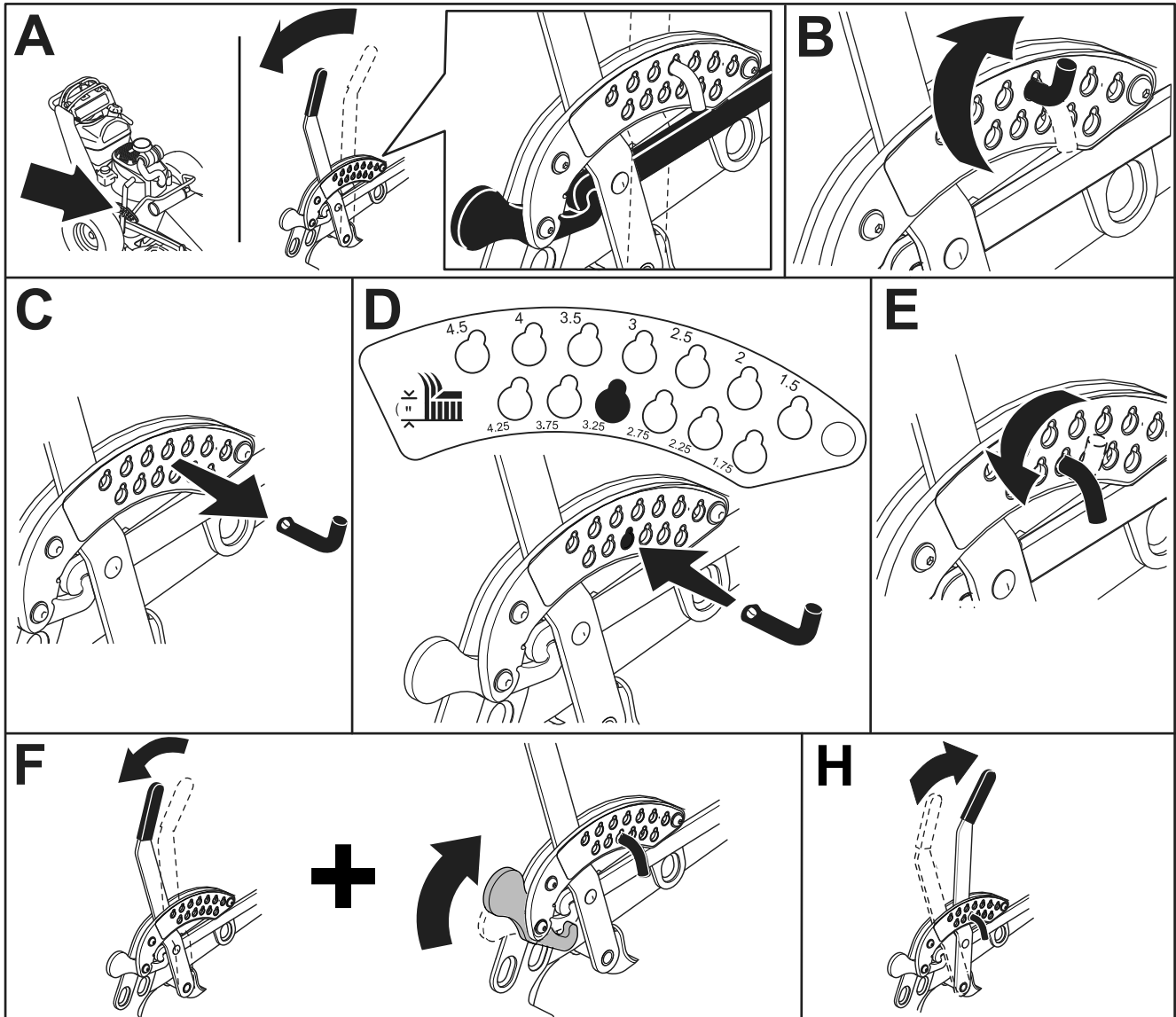

Figuur 18

g303747

Antiscalpeerrollen afstellen

Alleen voor modellen met een maaidek van 122 cm

Als u de maaihogte verandert, moet u de hoogte van de antiscalpeerrollers afstellen.

1. Parkeer de machine op een horizontaal oppervlak, schakel de aftakas uit en stel de parkeerrem in werking.
2. Zet de motor af, verwijder het contactsleuteltje en wacht totdat alle bewegende onderdelen tot stilstand zijn gekomen voordat u de bestuurderspositie verlaat.
3. Verwijder de moer en de bout, plaats de antiscalpeerrollen en monteer de moer en de bout.
4. Zorg ervoor dat de afstandsstukken en lagerbussen zijn gemonteerd (Figuur 19).

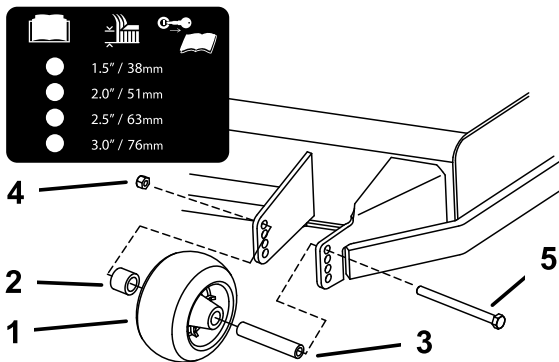

Figuur 19

- | | |
|--------------------|---------|
| 1. Lagerbus | 4. Bout |
| 2. Antiscalpeerrol | 5. Moer |
| 3. Afstandsstuk | |

Na gebruik

Veiligheid na het werk

Algemene veiligheid

- Zet altijd de machine af, verwijder het contactsleuteltje (indien aanwezig), wacht totdat alle bewegende onderdelen tot stilstand zijn gekomen en laat de machine afkoelen voordat u ze afstelt, schoonmaakt, stalt, of er onderhoudswerkzaamheden aan verricht.
- Verwijder gras en vuil van de machine om brand te voorkomen. Neem gemorste olie of brandstof op.
- Bewaar de machine of brandstofhouder nooit bij een open vlam, vonk of waakvlam bij bv. een geiser of andere apparaten.
- Gebruik een oprijplaat van volledige breedte bij het laden van de machine op een aanhanger of een vrachtwagen.
- Zet de machine goed vast met spanbanden, kettingen, kabels of touwen. Richt de voorste en de achterste spanbanden naar beneden en naar de buitenkant van de machine.

De brandstofafsluitklep gebruiken

Sluit de brandstofafsluitklep tijdens transport, onderhoud en opslag (Figuur 20).

Controleer of de brandstofafsluitklep geopend is voordat u de motor start.

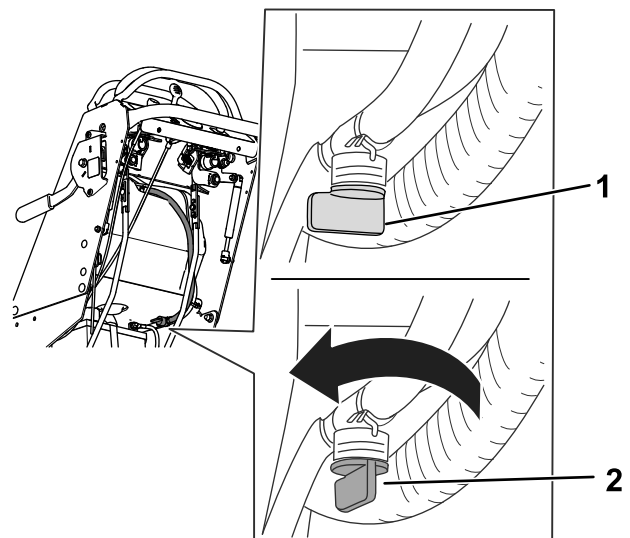

Figuur 20

- | | |
|--------------|--------------|
| 1. UIT-stand | 2. AAN-stand |
|--------------|--------------|

Machine met de hand duwen

Belangrijk: U moet de machine altijd met de hand duwen. Sleep de machine niet: dit kan schade veroorzaken.

Belangrijk: Start of bedien de machine niet terwijl de omloopkleppen geopend zijn. Anders kan er schade aan het systeem ontstaan.

De machine duwen

1. Parkeer de machine op een horizontaal oppervlak, schakel de aftakas uit en stel de parkeerrem in werking.
2. Zet de motor af, verwijder het contactsleuteltje en wacht totdat alle bewegende onderdelen tot stilstand zijn gekomen voordat u de bestuurderspositie verlaat.
3. Zoek de omloophendels op het frame aan beide kanten van de machine.
4. Zet de omloophendels naar achteren door het sleutelgat en dan naar beneden om ze vast te zetten (Figuur 21).

Opmerking: Doe dit voor elke hendel.

5. Schakel de parkeerrem uit.

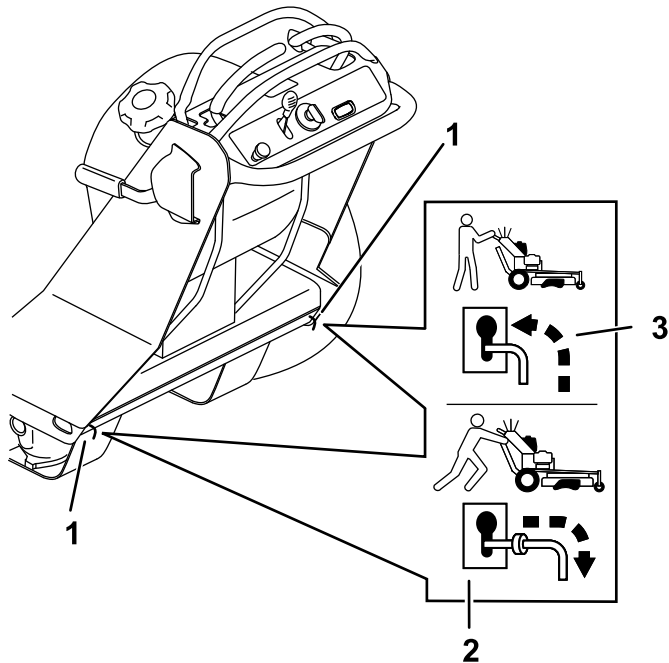

Figuur 21

g303749

1. Locatie van de omloophendels
2. Stand van hendel voor het gebruik van machine
3. Stand van hendel voor het duwen van machine

6. Wanneer u klaar bent, stelt u de parkeerrem in werking.

Gebruik van de machine

Zet de omloophendels naar voren door het sleutelgat en dan naar beneden om ze vast te zetten zoals wordt getoond in [Figuur 21](#).

Opmerking: Doe dit voor elke hendel.

De machine transporteren

Gebruik een aanhanger of vrachtwagen voor zwaar vervoer om de machine te transporteren. Gebruik altijd een oprijplaat over de volledige breedte. Zorg ervoor dat de aanhanger of vrachtwagen is voorzien van alle benodigde wettelijk voorgeschreven remmen, verlichting en aanduidingen. Lees aandachtig alle veiligheidsinstructies. Met behulp van deze informatie kunt u voorkomen dat omstanders of uzelf letsel oplopen. Raadpleeg de lokale vereisten inzake aanhangwagens en de bevestiging van machines.

⚠ WAARSCHUWING

Deelname aan het wegverkeer zonder richtingaanwijzers, verlichting, reflectoren of een bord met de aanduiding "Langzaam rijdend voertuig" is gevaarlijk en kan leiden tot ongelukken die lichamelijk letsel veroorzaken.

Rijd niet met de machine op de openbare weg.

Een aanhanger kiezen

⚠ WAARSCHUWING

Als een machine wordt geladen op een aanhanger of een vrachtwagen, wordt de kans vergroot dat de machine kantelt. Dit kan ernstig lichamelijk letsel of de dood veroorzaken ([Figuur 22](#)).

- Gebruik één oprijplaat die de volle breedte van de machine beslaat. Gebruik geen afzonderlijke hellingbanen voor elke kant van de machine.
- Zorg ervoor dat de oprijplaat minstens 4 keer zo lang is als de afstand van de laadbak van de vrachtwagen of aanhanger tot de grond.

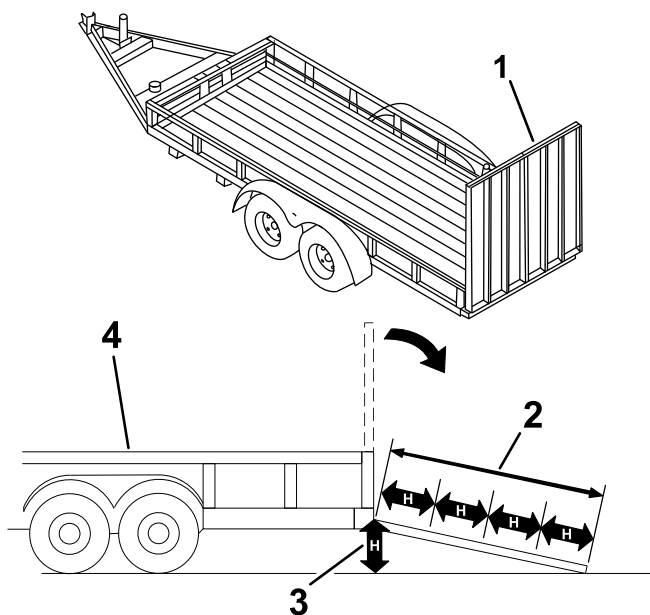

Figuur 22

g229507

1. Oprijplaat over volledige breedte in opslagpositie.
2. De hellingbaan is minstens 4 keer zo lang als de afstand van de aanhangwagen of de laadbak tot de grond
3. H = Afstand van de aanhanger of laadbak tot de grond
4. Aanhanger

De machine laden

⚠ WAARSCHUWING

Als een machine wordt geladen op een aanhanger of een vrachtwagen, wordt de kans vergroot dat de machine kantelt. Dit kan ernstig lichamelijk letsel of de dood veroorzaken.

- Ga zeer voorzichtig te werk als u een machine een hellingbaan op-/afrijdt.
- Rij de machine achteruit op de oprijplaat en duw ze vooruit van de oprijplaat.
- U mag niet abrupt versnellen of vertragen als u de machine een hellingbaan op- of afrijdt, omdat anders de machine kan kantelen of u de controle over de machine kunt verliezen.

1. Als u een aanhanger gebruikt, moet u deze met veiligheidskettingen aan het sleepvoertuig bevestigen.
2. Sluit indien van toepassing de remmen en verlichting van de aanhanger aan.
3. Breng de oprijplaat naar beneden (Figuur 22).

4. Rij de machine achteruit op de oprijplaat (Figuur 23).

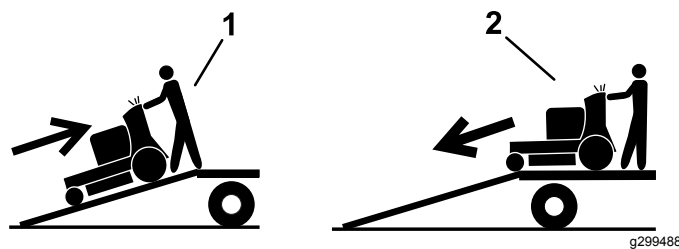

Figuur 23

g299488

1. Rij de machine achteruit op de oprijplaat.
2. Duw de machine vooruit van de oprijplaat.

5. Zet de motor af, verwijder het sleuteltje en stel de parkeerrem in werking.
6. Zet de machine vast bij de voorste zwenkwielen en de achterbumper; gebruik hierbij spanbanden, kettingen, kabels of touwen (Figuur 24). Raadpleeg de lokale vereisten inzake de bevestiging van machines.

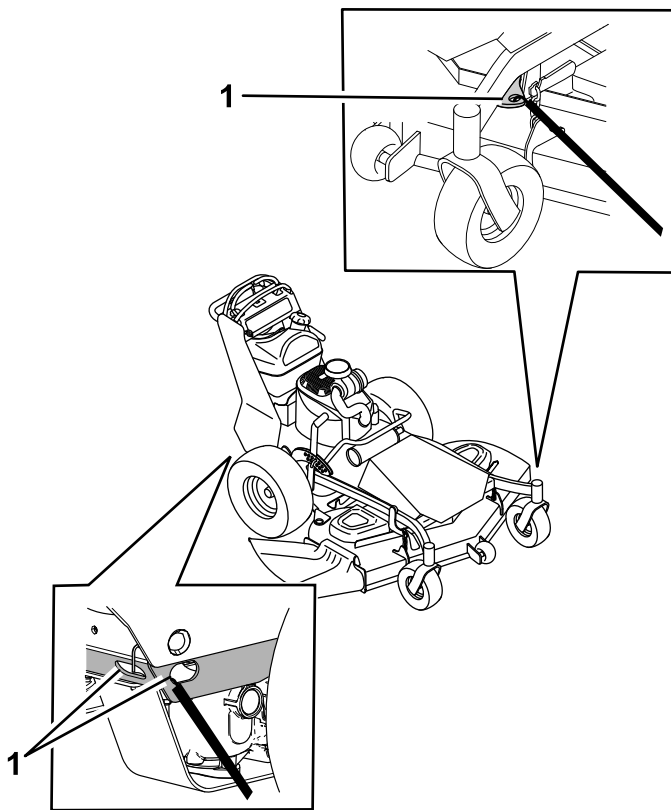

Figuur 24

g303828

1. Bindogen

Onderhoud

Opmerking: Bepaal vanuit de normale bestuurderspositie de linker- en rechterzijde van de machine.

De machine veilig onderhouden

- Doe het volgende voordat u de machine afstelt, schoonmaakt, verlaat of er onderhoudswerkzaamheden aan verricht:
 - Parkeer de machine op een horizontaal oppervlak.
 - Zet de gashendel op laag stationair.
 - Schakel de maai-eenheden uit.
 - Zorg dat de transmissie in neutraal staat.
 - Stel de parkeerrem in werking.
 - Zet de motor af en haal het sleuteltje uit het contact.
 - Wacht totdat alle bewegende onderdelen tot stilstand zijn gekomen.
 - Laat de onderdelen van de machine afkoelen voordat u onderhoudswerkzaamheden uitvoert.
- Laat personeel dat niet bekend is met de instructies nooit onderhoudswerkzaamheden aan de machine uitvoeren.
- Als de motor moet lopen om onderhouds- of afstelwerkzaamheden uit te voeren, moet u uw kleding, handen, voeten en andere lichaamsdelen uit de buurt van de maai-eenheid, werktuigen en bewegende delen houden. Houd omstanders op een afstand.
- Houd alle onderdelen in goede staat. Vervang versleten, beschadigde en ontbrekende onderdelen en stickers. Draai al het bevestigingsmateriaal regelmatig strak aan, zodat de machine steeds veilig kan worden gebruikt.
- Controleer regelmatig de onderdelen van de grasvanger en vervang ze wanneer ze versleten of beschadigd zijn.
- Verwijder gras en vuil van de maai-eenheid, de aandrijvingen, de geluiddemper, het koelscherm en de motor om brand te voorkomen. Neem gemorste olie of brandstof op.
- Controleer de werking van de remmen regelmatig. Indien nodig moet u de rem afstellen en een onderhoudsbeurt geven.
- Haal voorzichtig de druk van onderdelen met opgeslagen energie.
- Om veilige en optimale prestaties van de machine te verkrijgen, moet u ter vervanging alleen originele Toro onderdelen gebruiken. Gebruik ter vervanging nooit onderdelen van andere fabrikanten, omdat dit gevaarlijk kan zijn en de productgarantie hierdoor kan vervallen.

Aanbevolen onderhoudsschema

Onderhoudsinterval	Onderhoudsprocedure
Na de eerste 8 bedrijfsuren	<ul style="list-style-type: none">• Ververs de motorolie.
Na de eerste 50 bedrijfsuren	<ul style="list-style-type: none">• Hydraulische filters vervangen en hydraulische vloeistof verversen.
Na de eerste 100 bedrijfsuren	<ul style="list-style-type: none">• De wielmoeren controleren.
Bij elk gebruik of dagelijks	<ul style="list-style-type: none">• Controleer het veiligheidssysteem.• Het motoroliepeil controleren.• Reinig het luchtinlaatrooster.• Verwijder het gras en vuil van het luchtinlaatrooster.• De parkeerrem testen.• De maaimessen controleren.• Controleer de grasgeleider op schade.• Maaidek reinigen.
Om de 25 bedrijfsuren	<ul style="list-style-type: none">• De lagers van de zwenkwielen smeren.• Het schuimelement van het luchtfilter reinigen.• Alle riemen op slijtage en scheurtjes controleren.
Om de 50 bedrijfsuren	<ul style="list-style-type: none">• Het papierelement van het luchtfilter controleren.• Hydraulische vloeistof controleren.

Onderhoudsinterval	Onderhoudsprocedure
Om de 100 bedrijfsuren	<ul style="list-style-type: none"> • Ververs de motorolie. • De bougies controleren, reinigen en afstellen. • Controleer de accu. • Controleer de koelribben en schermen en reinig deze.
Om de 200 bedrijfsuren	<ul style="list-style-type: none"> • Vervang het papierelement van het luchtfilter. • Vervang het motoroliefilter.
Om de 300 bedrijfsuren	<ul style="list-style-type: none"> • Klepdeling controleren en afstellen. Neem contact op met een erkende servicedealer.
Om de 500 bedrijfsuren	<ul style="list-style-type: none"> • Stel de lager van het draaipunt van het zwenkwiel af. • Na de eerste vervangbeurt – vervang de filters en de vloeistof van het hydraulische systeem als u Toro® HYPRE-OIL™ 500 vloeistof gebruikt. (Vaker vervangen als de machine wordt gebruikt in stoffige of vuile omstandigheden)
Om de 800 bedrijfsuren	<ul style="list-style-type: none"> • Brandstoffilter vervangen.
Jaarlijks	<ul style="list-style-type: none"> • De draaipunten van de voorste zwenkwielen smeren (dit moet vaker gebeuren als de machine wordt gebruikt in stoffige of vuile omstandigheden). • Controleer de arm van de spanpoelie van het maaidek op slijtage. • Controleer de mesbouten en de golfingen. Vervang de luchtfilterbehuizing indien deze beschadigd is.

Belangrijk: Zie de gebruikershandleiding van de motor voor verdere onderhoudsprocedures.

⚠ VOORZICHTIG

Als u het sleuteltje in het contact laat, bestaat de kans dat iemand de motor per ongeluk start, waardoor u en andere omstanders ernstig letsel kunnen oplopen.

Zet de motor af en verwijder het sleuteltje uit het contact voordat u onderhoudswerkzaamheden uitvoert.

Procedures voorafgaande aan onderhoud

De maaidekschermen verwijderen

Machines met een maaidek van 91 cm

1. Parkeer de machine op een horizontaal oppervlak, schakel de aftakas uit en stel de parkeerrem in werking.
2. Zet de motor af, verwijder het contactsleuteltje en wacht totdat alle bewegende onderdelen tot stilstand zijn gekomen voordat u de bestuurderspositie verlaat.
3. Verwijder de 2 bouten waarmee het kap van het maaidek is bevestigd en verwijder de kap van het maaidek (Figuur 25).

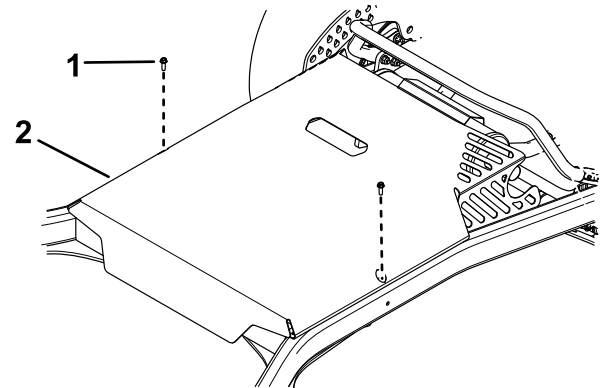

Figuur 25

g304979

1. Bout (2)
2. Kap van maaidek

4. Verwijder de 4 bouten waarmee de maaidekkap is bevestigd en verwijder de kap (Figuur 26).

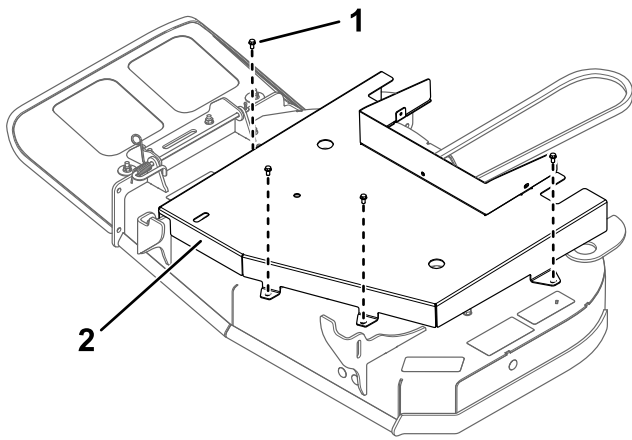

g302741

Figuur 26

1. Bout 2. Maaidekscher

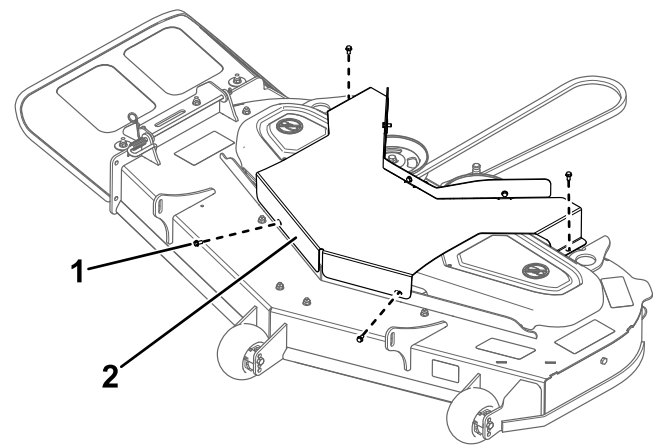

g302739

Figuur 28

1. Bout (4) 2. Maaidekscher

5. Voer de omgekeerde procedure uit om de schermen te monteren.

5. Voer de omgekeerde procedure uit om de schermen te monteren.

Machines met een maaidek van 122 cm

1. Parkeer de machine op een horizontaal oppervlak, schakel de aftakas uit en stel de parkeerrem in werking.
2. Zet de motor af, verwijder het contactsleuteltje en wacht totdat alle bewegende onderdelen tot stilstand zijn gekomen voordat u de bestuurderspositie verlaat.
3. Verwijder de 2 bouten waarmee het kap van het maaidek is bevestigd en verwijder de kap (Figuur 27).

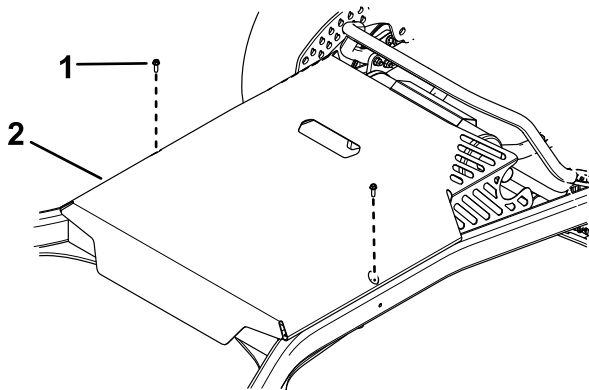

g304979

Figuur 27

1. Bout (2) 2. Kap van maaidek

4. Verwijder de 4 bouten waarmee het maaidekscher is bevestigd en verwijder het scherm (Figuur 28).

Smering

De machine smeren

Smeer de machine vaker als ze wordt gebruikt in stoffige of vuile omstandigheden.

Type vet: nr. 2 smeervet op lithium- of molybdeenbasis

1. Parkeer de machine op een horizontaal oppervlak, schakel de aftakas uit en stel de parkeerrem in werking.
2. Zet de motor af, verwijder het contactsleuteltje en wacht totdat alle bewegende onderdelen tot stilstand zijn gekomen voordat u de bestuurderspositie verlaat.
3. Reinig de smeernippels met een doek.

Opmerking: Verwijder indien nodig verf van de voorkant van de fitting(s).

4. Spuit vet in de nippels totdat er vet bij de lagers naar buiten komt.
5. Veeg overtollig vet weg.

Draaipunten van de voorste zwenkwielen smeren

Onderhoudsinterval: Jaarlijks

Type vet: vet op lithium- of molybdeenbasis

1. Verwijder de stofkap en stel de draaipunten van de zwenkwielen af; zie [Lager van draaipunt van zwenkwiel afstellen \(bladz. 37\)](#).

Opmerking: Hou de stofkap eraf tot u klaar bent met het smeren van de draaipunten van de zwenkwielen.

2. Verwijder de zeskantige plug.
3. Draai een smeernippel in de opening.
4. Pomp smeervet in de smeernippel totdat er vet bij het bovenste lager naar buiten komt.
5. Trek de smeernippel uit de opening.
6. Plaats de zeskantige plug en de stofkap.

De lagers van de zwenkwielen smeren

Onderhoudsinterval: Om de 25 bedrijfsuren—De lagers van de zwenkwielen smeren.

Type vet: nr. 2 vet op lithiumbasis

1. Parkeer de machine op een horizontaal oppervlak, schakel de aftakas uit en stel de parkeerrem in werking.
2. Zet de motor af, verwijder het contactsleuteltje en wacht totdat alle bewegende onderdelen tot stilstand zijn gekomen voordat u de bestuurderspositie verlaat.
3. Reinig de smeernippels ([Figuur 29](#)) met een doek.

Opmerking: Verwijder indien nodig verf van de voorkant van de fitting(s).

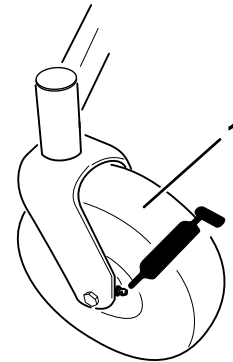

Figuur 29

g301977

1. Smeernippel van voorste zwenkwiel
4. Sluit een smeerpistool aan op elke smeernippel ([Figuur 29](#)).
5. Spuit vet in de nippels totdat er vet bij de lagers naar buiten komt.
6. Veeg overtollig vet weg.

Onderhoud motor

Veiligheid van de motor

- Verander de stand van de toerenregelaar niet en laat de motor niet te snel draaien.
- Laat de motor drooglopen of pomp de brandstof met een handpomp uit de tank. Gebruik nooit een hevel. Als u de brandstoftank moet aftappen, doe dit dan in de open lucht.

Onderhoud van het luchtfilter

Onderhoudsinterval: Om de 25 bedrijfsuren—Het schuimelement van het luchtfilter reinigen.

Om de 50 bedrijfsuren—Het papierelement van het luchtfilter controleren.

Om de 200 bedrijfsuren—Vervang het papierelement van het luchtfilter.

Opmerking: Pleeg vaker onderhoud aan het luchtfilter (elke paar bedrijfsuur) als de machine wordt gebruikt in buitengewoon stoffige of zanderige omstandigheden.

Belangrijk: Geen olie op het schuim- en het papierelement smeren.

Schuim- en papierelement verwijderen

1. Parkeer de maaimachine op een horizontaal oppervlak, schakel de aftakas uit en stel de parkeerrem in werking.
2. Zet de motor af, verwijder het contactsleuteltje en wacht totdat alle bewegende onderdelen tot stilstand zijn gekomen voordat u de bestuurderspositie verlaat.
3. Maak de omgeving van het luchtfilter schoon om te voorkomen dat vuil in de motor terechtkomt en schade veroorzaakt (Figuur 30).
4. Schroef de dekselknoppen los en verwijder het luchtfilterdeksel (Figuur 30).
5. Schroef de slangklem los en verwijder het luchtfilter (Figuur 30).
6. Trek het schuimelement voorzichtig van het papierelement af (Figuur 30).

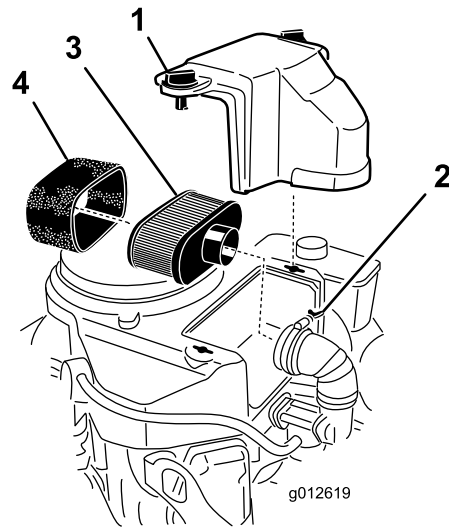

Figuur 30

- | | |
|--------------|------------------|
| 1. Deksel | 3. Papierelement |
| 2. Slangklem | 4. Schuimelement |

Schuimelement van het luchtfilter reinigen

1. Was het schuimelement in warm water met vloeibare zeep. Als het element schoon is, moet u het grondig uitspoelen.
2. Schuimfilter in een schone doek wikkelen en droogknijpen.

Belangrijk: Vervang het schuimelement als het gescheurd of versleten is.

Papierelement van het luchtfilter een onderhoudsbeurt geven

Belangrijk: Reinig het papierelement niet maar vervang het (Figuur 30).

1. Controleer het filter op scheuren, een vettig oppervlak of beschadiging van de rubberen afdichting.
2. Vervang het papierelement als het is beschadigd.

Schuimelement en papierelement installeren

Belangrijk: Motor nooit laten lopen zonder dat het complete luchtfilter gemonteerd is, daar anders de motor kan worden beschadigd.

1. Schuif het schuimelement voorzichtig op het papierelement (Figuur 30).
2. Monteer het luchtfilter op de luchtfilterbasis en zet het vast met de 2 vleugelmoeren (Figuur 30).

3. Monteer het luchtfilterdeksel en zet het vast met de dekselknop (Figuur 30).

Motorolie verversen/oliepeil controleren

Motorolietype

Type olie: Reinigingsolie (API-onderhoudsclassificatie SF, SG, SH, SJ of SL)

Motoroliecapaciteit: 1,5 liter zonder filter; 1,7 liter met filter

Viscositeit: zie onderstaande tabel.

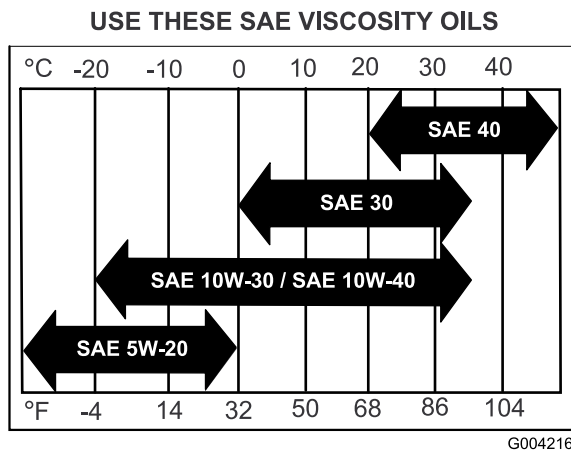

Figuur 31

Het motoroliepeil controleren

Onderhoudsinterval: Bij elk gebruik of dagelijks

Opmerking: Controleer het oliepeil als de motor koud is.

⚠ WAARSCHUWING

Contact met hete oppervlakken kan lichamelijk letsel veroorzaken.

Houd uw handen, voeten, gezicht, kleding en andere lichaamsdelen uit de buurt van de geluiddemper en andere hete oppervlakken.

Belangrijk: Het carter nooit overvullen met olie. Hierdoor kan de motor beschadigd raken. Laat de motor nooit lopen als de olie lager staat dan de onderste markering, omdat de motor daardoor beschadigd kan raken.

1. Parkeer de maaimachine op een horizontaal oppervlak, schakel de aftakas uit en stel de parkeerrem in werking.

2. Zet de motor af, verwijder het contactsleuteltje en wacht totdat alle bewegende onderdelen tot stilstand zijn gekomen voordat u de bestuurderspositie verlaat.
3. Controleer het motoroliepeil zoals getoond in (Figuur 32).

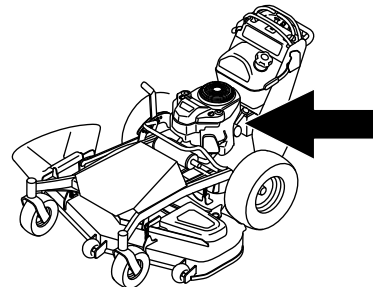

g299569

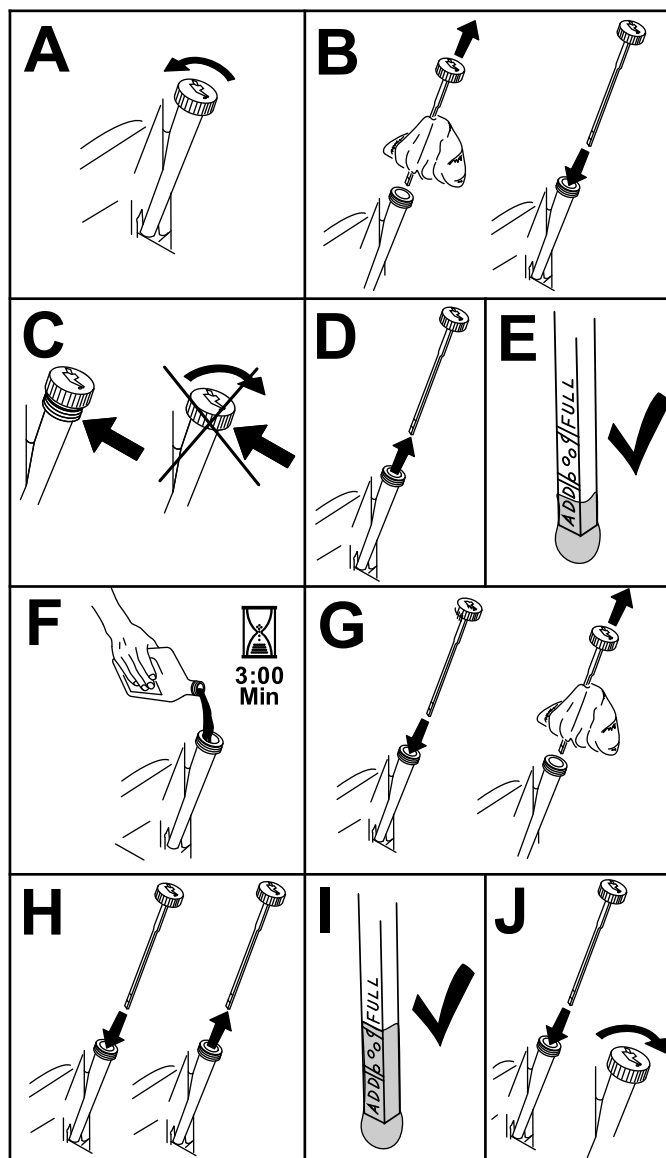

Figuur 32

g194611

Motorolie verversen

Onderhoudsinterval: Na de eerste 8 bedrijfsuren

Om de 100 bedrijfsuren

Opmerking: De oude olie afgeven bij een inzamelcentrum.

1. Parkeer de machine zo dat de aftapkant iets lager staat dan de andere kant zodat alle olie kan weglopen.
2. Schakel de aftakas uit en stel de parkeerrem in werking.
3. Zet de motor af, verwijder het contact sleuteltje en wacht totdat alle bewegende onderdelen tot stilstand zijn gekomen voordat u de bestuurderspositie verlaat.
4. Ververs de motorolie zoals wordt getoond in [Figuur 33](#).

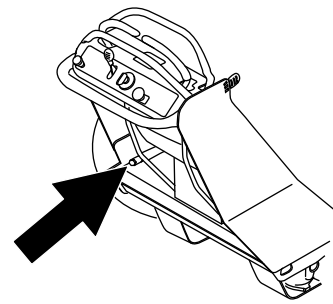

g299570

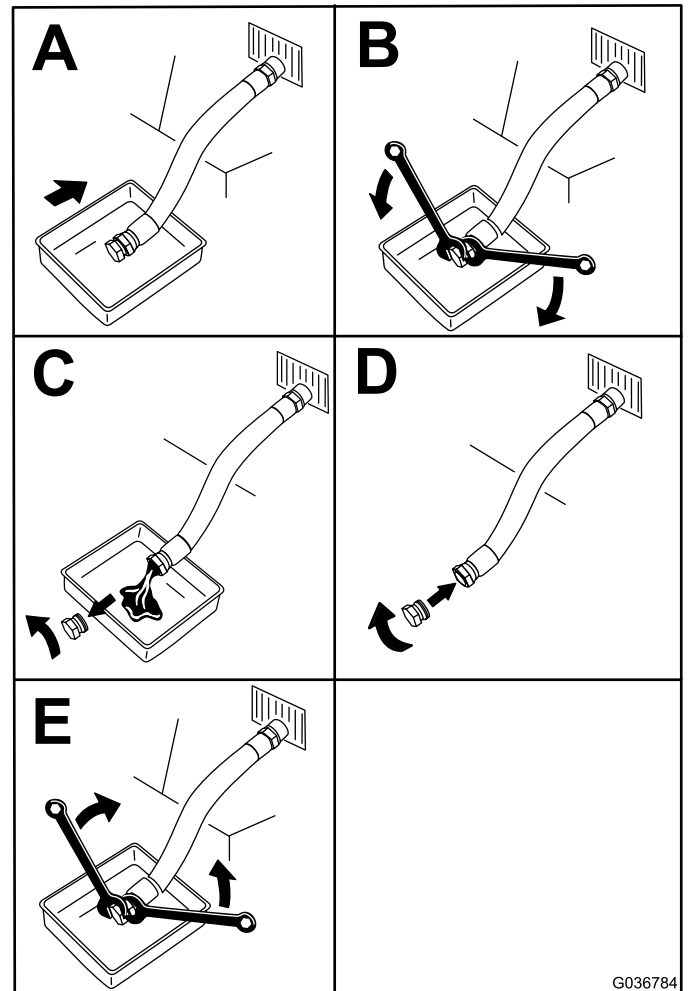

G036784

g036784

Figuur 33

5. Giet langzaam ongeveer 80% van de gespecificeerde olie in de vulbuis en voeg langzaam de rest van de olie toe tot het peil de **Vol**-markering bereikt ([Figuur 34](#)).

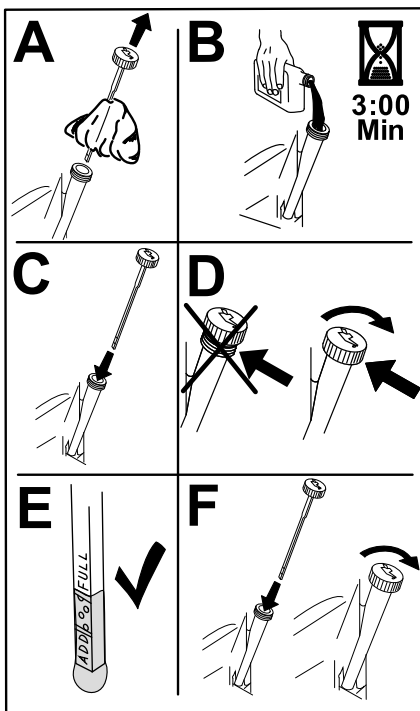

Figuur 34

g235264

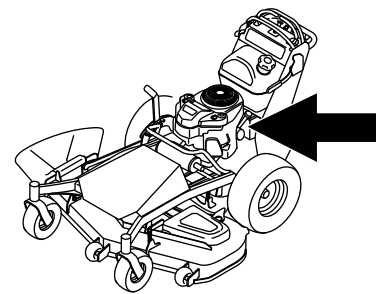

g299569

6. Start de motor en rijd naar een vlak gebied.
7. Controleer het oliepeil opnieuw.

Motoroliefilter vervangen

Onderhoudsinterval: Om de 200 bedrijfsuren

Opmerking: Vervang het oliefilter van de motor vaker als de machine wordt gebruikt in zeer stoffige of zanderige omstandigheden.

1. Laat de olie uit de motor lopen; raadpleeg [Motorolie verversen \(bladz. 29\)](#).
2. Vervang het motoroliefilter (Figuur 35).

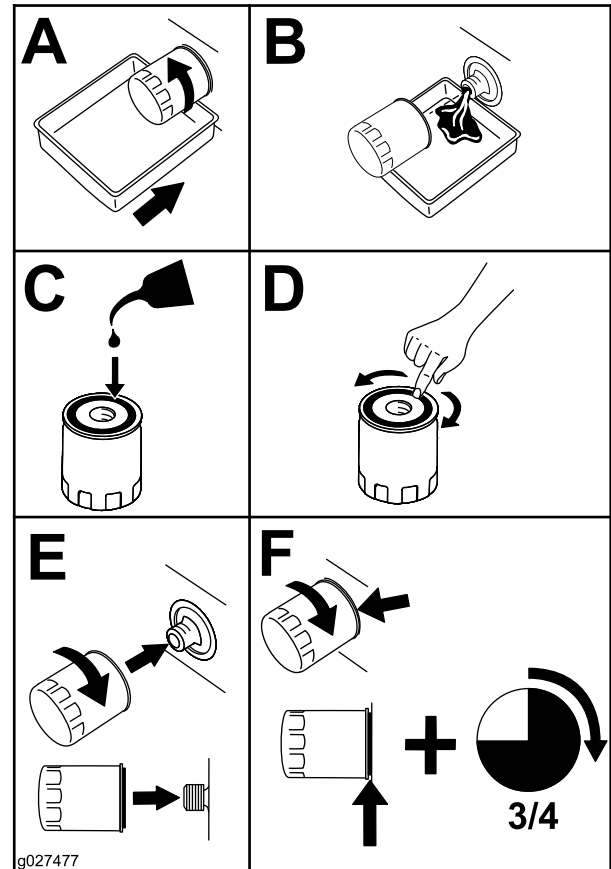

g027477

g027477

Figuur 35

Opmerking: Controleer of de pakking van het oliefilter contact maakt met de motor en draai het filter nog 3/4 slag extra vast.

3. Vul het carter met het juiste type nieuwe olie; zie [Motorolietype \(bladz. 28\)](#).

Onderhoud van de bougie

Onderhoudsinterval: Om de 100 bedrijfsuren

Controleer of de elektrodenafstand tussen de centrale elektrode en de massa-elektrode correct is voordat u de bougie monteert.

Gebruik een bougiesleutel voor het (de)monteren van de bougie(s) en een voelmaat voor het meten en afstellen van de elektrodenafstand. Monteer indien nodig nieuwe bougies.

Type: NGK® BPR4ES of gelijkwaardig

Elektrodenafstand: 0,75 mm

Bougie verwijderen

1. Parkeer de maaimachine op een horizontaal oppervlak, schakel de aftakas uit en stel de parkeerrem in werking.
2. Zet de motor af, verwijder het contactsleuteltje en wacht totdat alle bewegende onderdelen tot stilstand zijn gekomen voordat u de bestuurderspositie verlaat.
3. Verwijder de bougie zoals wordt getoond in [Figuur 36](#).

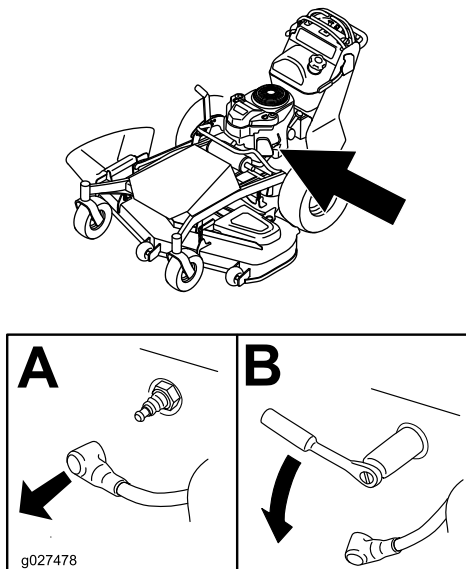

Figuur 36

g299598

g027478

Bougie controleren

Belangrijk: Bougie(s) nooit schoonmaken. Verwijder een bougie altijd als deze: een zwarte laag heeft, als de elektroden versleten zijn, als er een vette laag op ligt of als de bougie scheuren vertoont.

Als de isolator lichtbruin of grijs is, werkt de motor naar behoren. Een zwarte laag op de isolator duidt meestal op een vuil luchtfilter.

Stel de afstand in op 0,75 mm.

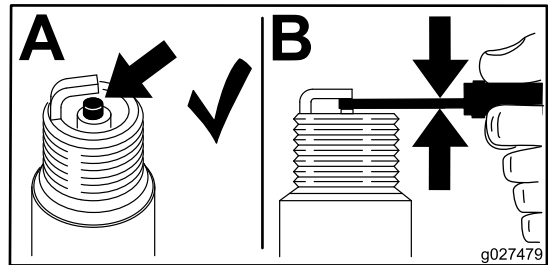

Figuur 37

g027479

Bougie monteren

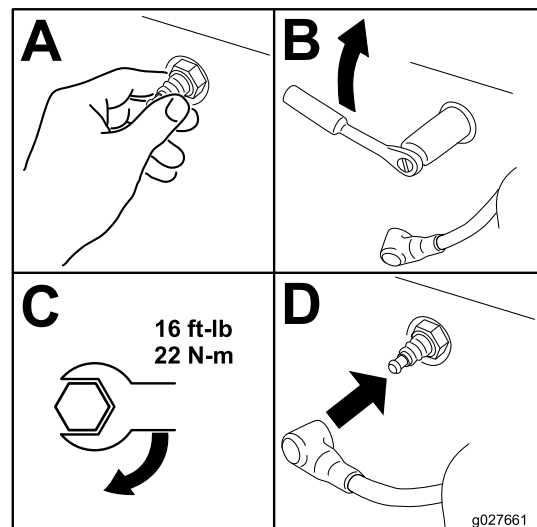

Figuur 38

g027661

Onderhoud brandstofsysteem

⚠ GEVAAR

In bepaalde omstandigheden is brandstof uiterst ontvlambaar en zeer explosief. Brand of explosie van brandstof kan brandwonden bij u of anderen en materiële schade veroorzaken.

Raadpleeg [Veilig omgaan met brandstof \(bladz. 10\)](#) voor een volledige lijst van brandstofgerelateerde voorzorgen.

Brandstof aftappen uit de brandstoftank

Opmerking: Gebruik een sifonpomp om de brandstof van de tank af te tappen. U kunt in een ijzerwinkel een sifonpomp aanschaffen.

⚠ GEVAAR

In bepaalde omstandigheden is brandstof uiterst ontvlambaar en zeer explosief. Brand of explosie van brandstof kan brandwonden bij u of anderen en materiële schade veroorzaken.

- Verricht onderhoudswerkzaamheden in verband met het brandstofsysteem als de motor koud is. Doe dit buiten op een open terrein. Neem eventueel gemorste benzine op.
- Rook nooit als u benzine aftapt en blijf uit de buurt van open vuur of als de kans bestaat dat benzinedampen door een vonk kunnen ontbranden.

1. Parkeer de maaimachine op een horizontaal oppervlak, schakel de aftakas uit en stel de parkeerrem in werking.
2. Zet de motor af, verwijder het contactsleuteltje en wacht totdat alle bewegende onderdelen tot stilstand zijn gekomen voordat u de bestuurderspositie verlaat.
3. Reinig het gebied rond de dop van de brandstoftank om te voorkomen dat de brandstoftank verontreinigd raakt ([Figuur 39](#)).
4. Verwijder de dop van de brandstoftank.
5. Steek een sifonpomp in de brandstoftank.
6. Tap met behulp van de sifonpomp de brandstof in een schone jerrycan ([Figuur 39](#)).

7. Neem eventueel gemorste brandstof op.

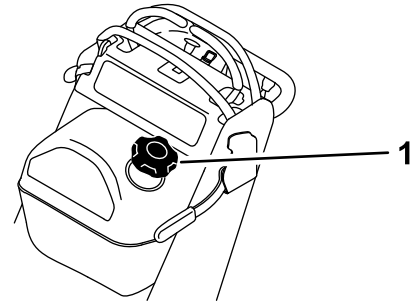

Figuur 39

g300374

1. Brandstoftankdop

Brandstoffilter vervangen

Onderhoudsinterval: Om de 800 bedrijfsuren/Jaarlyks (houd hierbij de kortste periode aan)

Na verwijdering mag u een vuil filter niet opnieuw aan de brandstofslang monteren.

Opmerking: Neem eventueel gemorste brandstof op.

1. Parkeer de maaimachine op een horizontaal oppervlak, schakel de aftakas uit en stel de parkeerrem in werking.
2. Zet de motor af, verwijder het contactsleuteltje en wacht totdat alle bewegende onderdelen tot stilstand zijn gekomen voordat u de bestuurderspositie verlaat.
3. Sluit de brandstofafsluitklep; raadpleeg [De brandstofafsluitklep gebruiken \(bladz. 20\)](#).
4. Vervang het brandstoffilter zoals wordt getoond in [Figuur 40](#).

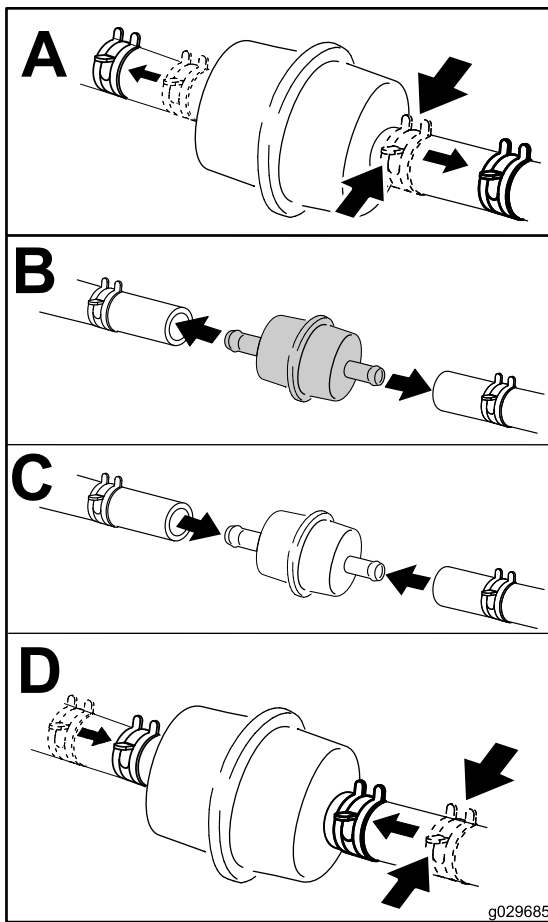

Figuur 40

g029685

Onderhoud elektrisch systeem

Veiligheid van het elektrisch systeem

- Koppel de accu af voordat u reparaties aan de machine verricht. Maak eerst de minpool van de accu los en daarna de pluspool. Bevestig eerst de pluspool van de accu en daarna de minpool.
- Laad de accu op in een open, goed geventileerde ruimte, uit de buurt van vonken en open vuur. Haal de oplader uit het stopcontact voordat u de accu aan- of loskoppelt. Draag beschermende kleding en gebruik geïsoleerd gereedschap.

Onderhoud van de accu

Onderhoudsinterval: Om de 100 bedrijfsuren

Houd de accu altijd schoon en volledig geladen. Veeg de accubehuizing schoon met een tissue. Als de accupolen zijn geoxideerd, moet u deze schoonmaken met een oplossing van vier delen water en 1 deel zuiveringszout. Breng een laagje vet op de accupolen aan om corrosie te voorkomen.

Spanning: 12 V

Accu verwijderen

1. Parkeer de maaimachine op een horizontaal oppervlak, schakel de aftakas uit en stel de parkeerrem in werking.
2. Zet de motor af, verwijder het contactsleuteltje en wacht totdat alle bewegende onderdelen tot stilstand zijn gekomen voordat u de bestuurderspositie verlaat.
3. Maak de minkabel (zwart) los van de accupool (Figuur 41).

Opmerking: Bewaar alle bevestigingsmaterialen.

⚠ WAARSCHUWING

Accupolen of metalen gereedschappen kunnen kortsluiting maken met metalen onderdelen van de machine, waardoor vonken kunnen ontstaan. Hierdoor kunnen accugassen tot ontploffing komen, waardoor lichamelijk letsel kan ontstaan.

- Zorg ervoor dat bij het verwijderen of installeren van de accu de accupolen niet in aanraking komen met metalen onderdelen van de machine.
- Voorkom dat metalen gereedschappen kortsluiting veroorzaken tussen de accupolen en metalen onderdelen van de machine.

⚠ WAARSCHUWING

De accukabels onjuist afkoppelen kan schade aan de machine en de kabels tot gevolg hebben en vonken veroorzaken. Hierdoor kunnen accugassen tot ontploffing komen, waardoor lichamelijk letsel kan ontstaan.

- Maak altijd de minkabel (zwart) van de accu los voordat u de pluskabel (rood) losmaakt.
 - Sluit altijd de pluskabel (rood) van de accu aan voordat u de minkabel (zwart) aansluit.
4. Schuif het rubberen kapje van de pluskabel (rood).
 5. Maak de pluskabel (rood) los van de accupool (Figuur 41).
- Opmerking:** Bewaar alle bevestigingsmaterialen.
6. Verwijder de bevestigingsband van de accu (Figuur 41) en til de accu uit de bak.

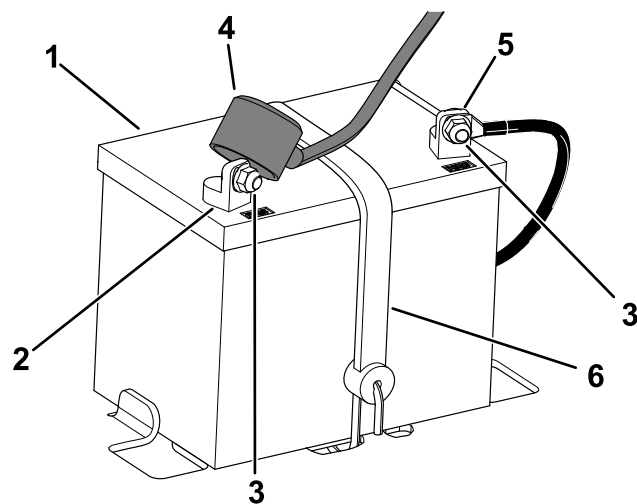

Figuur 41

g299658

- | | |
|-----------------------------|----------------------------|
| 1. Accu | 4. Stofkapje van accupool |
| 2. Pluspool (+) van de accu | 5. Minpool (-) van de accu |
| 3. Bout, ring en moer | 6. Bevestiging van accu |

De accu opladen

⚠ WAARSCHUWING

Bij het opladen produceert de accu gassen die tot ontploffing kunnen komen.

Rook nooit in de buurt van de accu en zorg ervoor dat er geen vonken of vlammen vlakbij de accu komen.

Belangrijk: Zorg ervoor dat de accu altijd volledig geladen is (soortelijk gewicht 1.260). Dit is vooral belangrijk om beschadiging van de accu te voorkomen bij temperaturen onder 0 °C.

1. Verwijder de accu van de machine; raadpleeg [Accu verwijderen \(bladz. 33\)](#).
2. Sluit een acculader van 3 tot 4 A aan op de accupolen. Laad de accu op gedurende 4 tot 8 uur bij 3 tot 4 A (12 V).

Opmerking: De accu niet te ver opladen.

3. Zodra de accu volledig is opgeladen, haalt u de acculader uit het stopcontact en maakt u de oplaadkabels los van de accuklemmen (Figuur 42).
4. Monteer de accu; zie [Accu monteren \(bladz. 35\)](#).

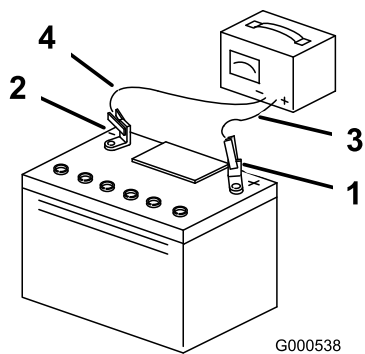

Figuur 42

- | | |
|-------------------------|---------------------------|
| 1. Pluspool van de accu | 3. Rode (+) oplaadkabel |
| 2. Minpool van de accu | 4. Zwarte (-) oplaadkabel |

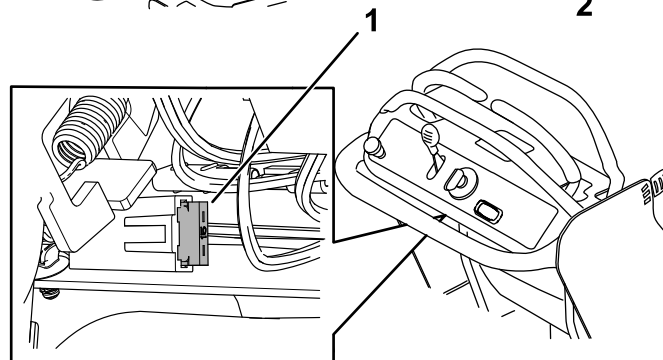
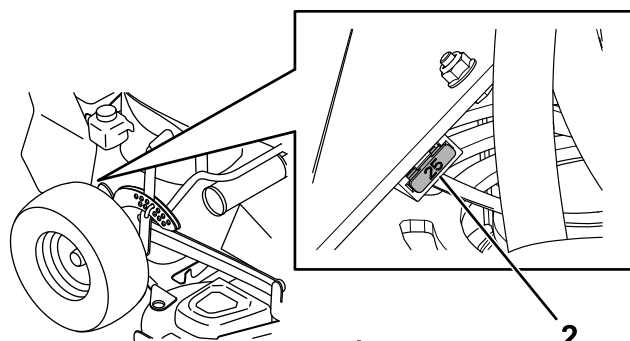

Figuur 43

- | | |
|-------------------------|--------------------------|
| 1. Hoofdzekering (15 A) | 2. Zekering lader (25 A) |
|-------------------------|--------------------------|

Accu monteren

1. Plaats de accu in de bak (Figuur 41).
2. Gebruik de eerder verwijderde bevestigingsmiddelen om de pluskabel (rood) op de pluspool (+) van de accu aan te sluiten.
3. Gebruik de eerder verwijderde bevestigingsmiddelen om de minkabel op de minpool (-) van de accu aan te sluiten.
4. Schuif het rode stofkapje voor de accupool op de pluspool (rood) van de accu.
5. Zet de accu vast met de bevestigingsband (Figuur 41).

Onderhoud van de zekeringen

De elektrische installatie is beveiligd door middel van zekeringen. Deze behoeven geen onderhoud. Als er een zekering is doorgebrand, moet u echter het onderdeel of circuit controleren op defecten of kortsluiting.

1. Parkeer de maaimachine op een horizontaal oppervlak, schakel de aftakas uit en stel de parkeerrem in werking.
2. Zet de motor af, verwijder het contactsleuteltje en wacht totdat alle bewegende onderdelen tot stilstand zijn gekomen voordat u de bestuurderspositie verlaat.
3. Om een zekering te verwijderen of te vervangen, trekt u de zekering eruit.

Onderhoud aandrijfsysteem

Bandenspanning controleren

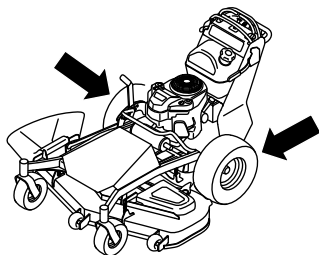

g300244

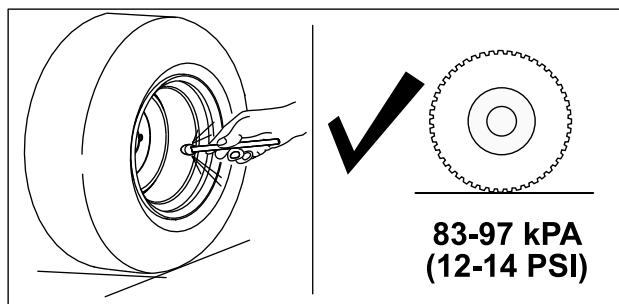

g300243

Figuur 44

De wielmoeren controleren

Onderhoudsinterval: Na de eerste 100 bedrijfsuren—De wielmoeren controleren.

Controleer de wielmoeren en draai ze vast met een torsië van 115 tot 142 Nm.

Tractie voor neutraalstand afstellen

Als de machine kruipt wanneer de rijkhendels in de neutraalstand staan, moet u de tractie voor de neutraalstand afstellen.

1. Parkeer de maaimachine op een horizontaal oppervlak, schakel de aftakas uit en stel de parkeerrem in werking.
2. Zet de motor af, verwijder het contactsleuteltje en wacht totdat alle bewegende onderdelen tot stilstand zijn gekomen voordat u de bestuurderspositie verlaat.
3. Breng de achterzijde van de machine omhoog op kriksteunen tot de aandrijfwielen van de grond komen.

4. Draai de moer voor de bedieningsstang los (Figuur 45).

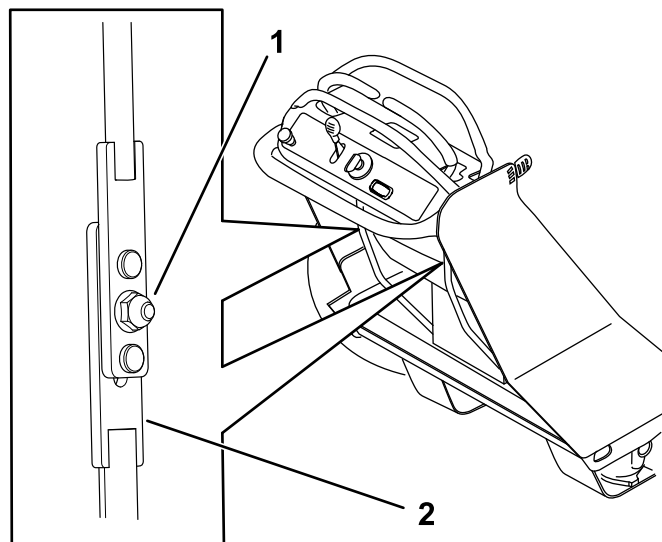

g300245

Figuur 45

1. Moer
2. Onderste bedieningsstang

5. Start de motor en zet de gashendel op SNEL.
6. Om de neutraalstand te vinden, beweegt u de onderste bedieningsstang naar boven of naar beneden tot het wiel stopt met draaien (Figuur 45).
7. Draai de moer vast (Figuur 45).

Belangrijk: Zorg ervoor dat de stang niet beweegt, anders moet u de stang misschien opnieuw afstellen.

8. Herhaal voor de andere rijkhendel.

Opmerking: U moet misschien de sporing afstellen nadat u de tractie voor de neutraalstand heeft afgesteld; zie [Sporing afstellen \(bladz. 36\)](#).

Sporing afstellen

Als u de beide rijkhendels naar voren duwt voor volledige snelheid op een vlak, horizontaal oppervlak en de machine trekt naar 1 kant, dan moet u de sporing als volgt afstellen.

1. Parkeer de maaimachine op een horizontaal oppervlak, schakel de aftakas uit en stel de parkeerrem in werking.
2. Zet de motor af, verwijder het contactsleuteltje en wacht totdat alle bewegende onderdelen tot stilstand zijn gekomen voordat u de bestuurderspositie verlaat.
3. Draai de stelschroef getoond in [Figuur 45](#) om de snelheid voor die hendel te verhogen of te verlagen.

Opmerking: Draai de schroef rechtsom om de snelheid te verlagen en linksom om de snelheid te verhogen.

Als de machine naar links trekt, moet u de snelheid voor de rechterhendel verlagen of de snelheid voor de linkerhendel verhogen.

Als de machine naar rechts trekt, moet u de snelheid voor de linkerhendel verlagen of de snelheid voor de rechterhendel verhogen.

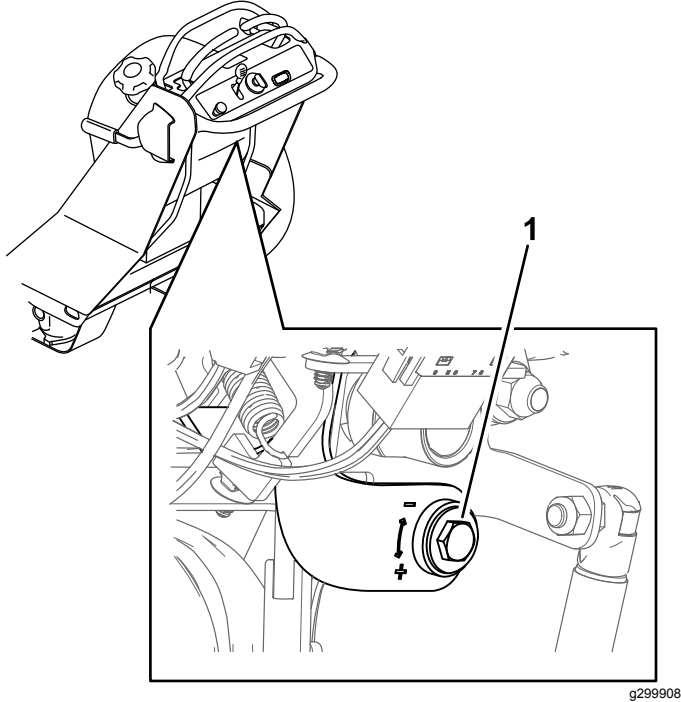

Figuur 46

g299908

1. Stelschroef

4. Start de machine en rijd vooruit op een vlakke, horizontale ondergrond met de rijhendels volledig naar voren om te controleren of de machine recht rijdt. Herhaal deze procedure als dit nodig is.

Lager van draaipunt van zwenkwiel afstellen

Onderhoudsinterval: Om de 500 bedrijfsuren/Jaarlyks (houd hierbij de kortste periode aan)

Opmerking: Voor machines van 91 cm: draai de bovenste bout op de zwenkwieken vast. Voor machines van 122 cm: volg de procedure.

1. Parkeer de machine op een horizontaal oppervlak, schakel de aftakas uit en stel de parkeerrem in werking.
2. Zet de motor af, verwijder het contactsleuteltje en wacht totdat alle bewegende onderdelen

tot stilstand zijn gekomen voordat u de bestuurderspositie verlaat.

3. Verwijder de stofkap van het zwenkwiel en draai de borgmoer aan (Figuur 47).
4. Draai de borgmoer aan totdat de veerringen vlak liggen, en draai deze vervolgens een 1/4 slag terug om de voorspanning op de lagers correct af te stellen (Figuur 47).

Belangrijk: Zorg ervoor dat de veerringen goed zijn geplaatst, zoals getoond in Figuur 47.

5. Plaats de stofkap (Figuur 47).

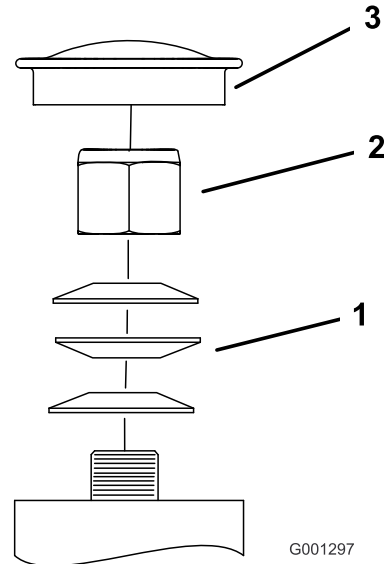

Figuur 47

G001297

g001297

1. Veerringen
2. Borgmoer
3. Stofkap

Onderhoud van zwenkwieken en lagers

De zwenkwieken draaien op een rollager die wordt ondersteund door een spanbus. Als het lager steeds goed gesmeerd is, zal de slijtage zeer gering zijn. Indien dat niet het geval is, zal het lager snel slijten. Een slingerend zwenkwiel duidt erop dat het lager is versleten.

1. Verwijder de borgmoer en de wielbout waarmee het zwenkwiel is bevestigd aan de zwenkwielvork (Figuur 48).

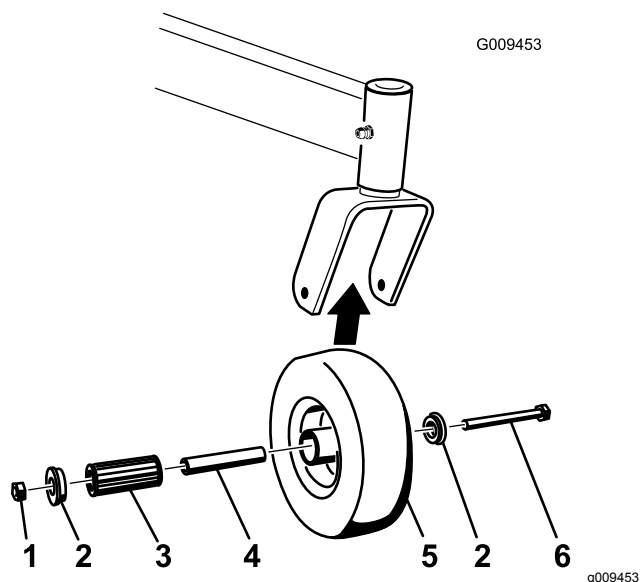

Figuur 48

- | | |
|-------------|--------------|
| 1. Borgmoer | 4. Rollager |
| 2. Lagerbus | 5. Zwenkwiel |
| 3. Spanbus | 6. Wielbout |

2. Verwijder 1 lagerbus. Trek vervolgens de spanbus en de rollager uit de wielnaaf (Figuur 48).
3. Neem de andere lagerbus uit de wielnaaf en verwijder vet en vuil van de wielnaaf (Figuur 48).
4. Inspecteer het rollager, de bussen, spanbussen en de binnenzijde van de wielnaaf op slijtage.
Opmerking: Vervang beschadigde of versleten onderdelen (Figuur 48).
5. Plaats 1 lagerbus in de wielnaaf (Figuur 48).
6. Smeer het rollager en de spanbus en schuif ze in de wielnaaf (Figuur 48).
7. Plaats de tweede lagerbus in de wielnaaf (Figuur 48).
8. Zet het zwenkwiel in de vork en zet dit vast met de wielbout en de borgmoer (Figuur 48).
9. Draai de borgmoer vast totdat de spanbus tegen de binnenkant van de zwenkwielvorken aankomt (Figuur 48).
10. Pomp vet in de smeernippel op het zwenkwiel.

Onderhoud koelsysteem

Luchtinlaatrooster reinigen

Verwijder aangekoekt gras, vuil of andere rommel van de cilinder en de koelribben van de cilinderkop, het luchtinlaatrooster op het uiteinde van het vliegwiel, de carburateur, de regelhendels en de verbindingen. Dit zorgt mede voor een adequate koeling en een correct motortoerental om de kans dat de motor oververhit raakt of mechanische schade oploopt te verkleinen.

Het koelsysteem reinigen

Onderhoudsinterval: Bij elk gebruik of dagelijks

Om de 100 bedrijfsuren/Jaarlijks (houd hierbij de kortste periode aan)

1. Parkeer de maaimachine op een horizontaal oppervlak, schakel de aftakas uit en stel de parkeerrem in werking.
2. Zet de motor af, verwijder het contactsleuteltje en wacht totdat alle bewegende onderdelen tot stilstand zijn gekomen voordat u de bestuurderspositie verlaat.
3. Verwijder het luchtinlaatrooster, de terugloopstarter en de ventilatorbehuizing (Figuur 49).
4. Verwijder vuil en gras van de onderdelen.
5. Monteer het luchtinlaatrooster, de terugloopstarter en de ventilatorbehuizing (Figuur 49).

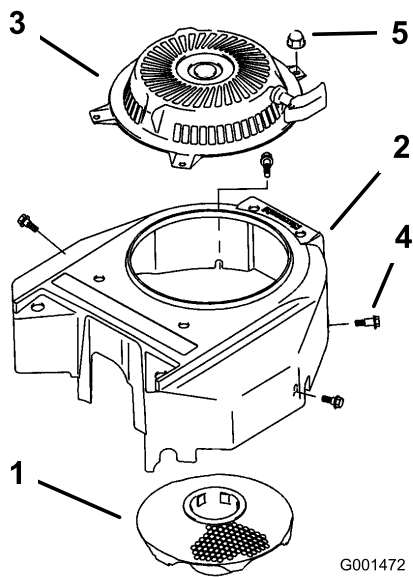

Figuur 49

- | | |
|------------------------|---------|
| 1. Luchtinlaatrooster | 4. Bout |
| 2. Ventilatorbehuizing | 5. Moer |
| 3. Handstarter | |

Onderhouden remmen

De parkeerrem testen

Onderhoudsinterval: Bij elk gebruik of dagelijks

Voor elk gebruik moet u de parkeerrem controleren op een horizontaal oppervlak en een helling.

Stel de parkeerrem altijd in werking wanneer u de machine stopt of onbeheerd achterlaat. Als de parkeerrem niet goed werkt, moet u deze afstellen.

1. Schakel de aftakas uit en stel de parkeerrem in werking
2. Zet de motor af, verwijder het contactsleuteltje en wacht totdat alle bewegende onderdelen tot stilstand zijn gekomen voordat u de bestuurderspositie verlaat.
3. Schakel de parkeerrem uit.
4. Schakel de remhendel in en zorg ervoor dat de machine niet beweegt.
5. Stel de rem af indien dit nodig is.

Parkeerrem afstellen

1. Parkeer de machine op een horizontaal oppervlak en schakel de aftakas uit.
2. Zet de motor af, verwijder het contactsleuteltje en wacht totdat alle bewegende onderdelen tot stilstand zijn gekomen voordat u de bestuurderspositie verlaat.
3. Zet de parkeerrem vrij.
4. Maak de bout op de kabelklem aan de linkerkant van de machine los (Figuur 50).

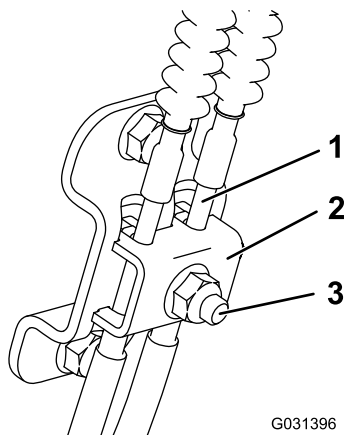

Figuur 50

- | | |
|--------------|-----------------|
| 1. Kabel | 3. Bout en moer |
| 2. Kabelklem | |

5. Trek de kabels omlaag tot ze vastzitten.
6. Draai de moer vast.
7. Controleer de werking van de parkeerrem; zie [De parkeerrem testen \(bladz. 39\)](#).

Onderhoud riemen

Riemen controleren

Onderhoudsinterval: Om de 25 bedrijfsuren—Alle riemen op slijtage en scheurtjes controleren.

Vervang de riem als deze versleten is. Tekenen die u vertellen dat een riem aan het slijten is: gieren tijdens het draaien van de riem, slippende messen tijdens het maaien, gerafelde randen, schroeiplekken en scheuren op de riem.

De drijfriem van het maaidek vervangen

⚠ WAARSCHUWING

De veer is onder spanning gemonteerd en kan lichamelijk letsel veroorzaken.

Wees voorzichtig als u de riem verwijdert.

1. Parkeer de maaimachine op een horizontaal oppervlak, schakel de aftakas uit en stel de parkeerrem in werking.
2. Zet de motor af, verwijder het contactsleuteltje en wacht totdat alle bewegende onderdelen tot stilstand zijn gekomen voordat u de bestuurderspositie verlaat.
3. Verwijder de maaidekschermen; zie [De maaidekschermen verwijderen \(bladz. 24\)](#).
4. Voor maaidekken van 122 cm: maak de 4 schroeven los voor beide poeliekappen en verwijder de kappen (Figuur 51).

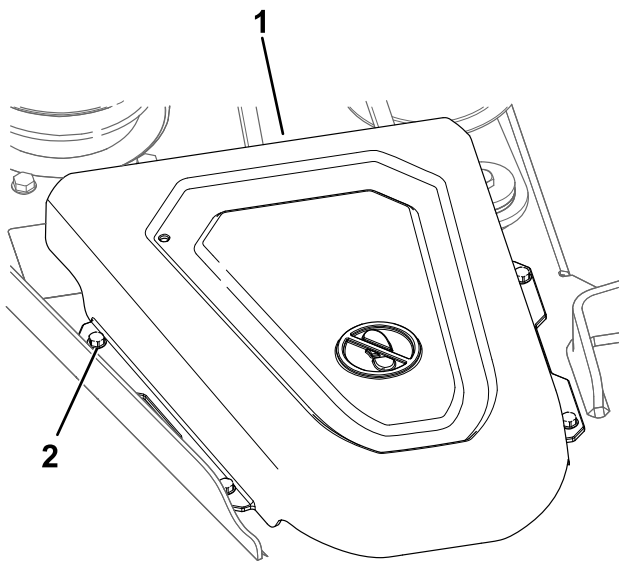

Figuur 51

g298962

- 1. Kap
- 2. Schroef (4)

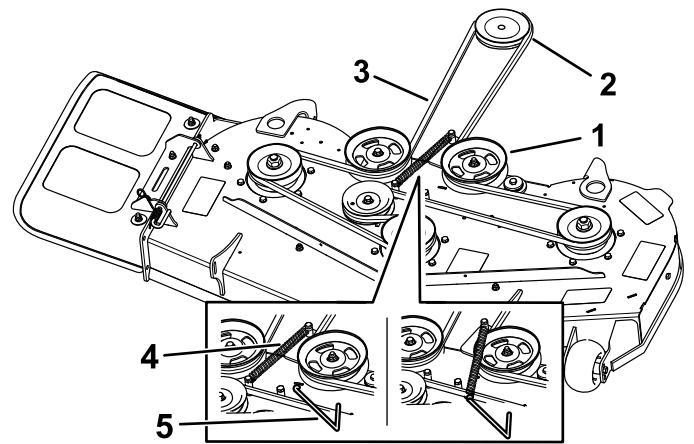

g299742

Figuur 53

Maaidekken van 122 cm

- 1. Spanpoelie
- 2. Koppelingspoelie
- 3. Drijfriem van maaidek
- 4. Veer
- 5. Veerverwijderaar

- 5. Verwijder de spanpoelieveer van de maaidekhaak met een veerverwijderaar (Toro onderdeelnummer 92-5771) om de spanning op de spanpoelie te verwijderen en rol de riem van de poelies (Figuur 52 en Figuur 53).

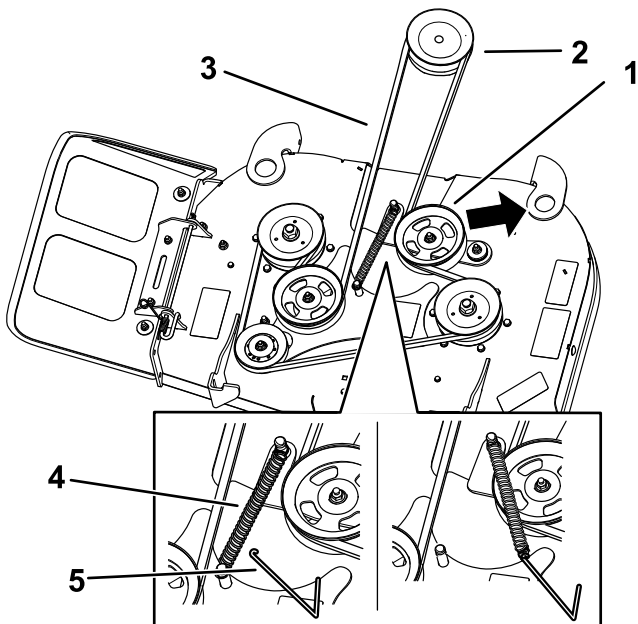

g299741

Figuur 52

Maaidekken van 91 cm

- 1. Spanpoelie
- 2. Koppelingspoelie
- 3. Drijfriem van maaidek
- 4. Veer
- 5. Veerverwijderaar

- 6. Leg de nieuwe riem rond de koppelingspoelie en de poelies van de maaier (Figuur 52 of Figuur 53).
- 7. Monteer de spanpoelieveer aan de maaidekhaak (Figuur 52 of Figuur 53).
- 8. Controleer de lengte van de veer. Als de veer minder dan 15,2 cm meet, moet u de arm van de spanpoelie afstellen; ga naar stap 4 in [De arm van de spanpoelie afstellen](#) (bladz. 42).
- 9. Voor maaidekken van 91 cm: plaats de poeliekappen (Figuur 51).
- 10. Monteer de maaidekschermen; zie [De maaidekschermen verwijderen](#) (bladz. 24).

De arm van de spanpoelie afstellen

Onderhoudsinterval: Jaarlijks—Controleer de arm van de spanpoelie van het maaidek op slijtage.

Als de veer minder dan 15,2 cm meet of als de arm van de spanpoelie de poelieaanslag getoond in [Figuur 54](#) raakt, moet u de arm van de spanpoelie afstellen.

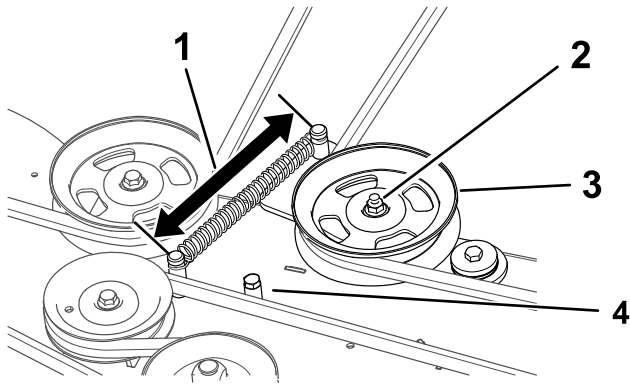

Figuur 54

Maaidek van 122 cm afgebeeld

g302009

- | | |
|-------------------------------------|------------------|
| 1. Lengte van veer minstens 15,2 cm | 3. Spanpoelie |
| 2. Moer | 4. Poelieaanslag |

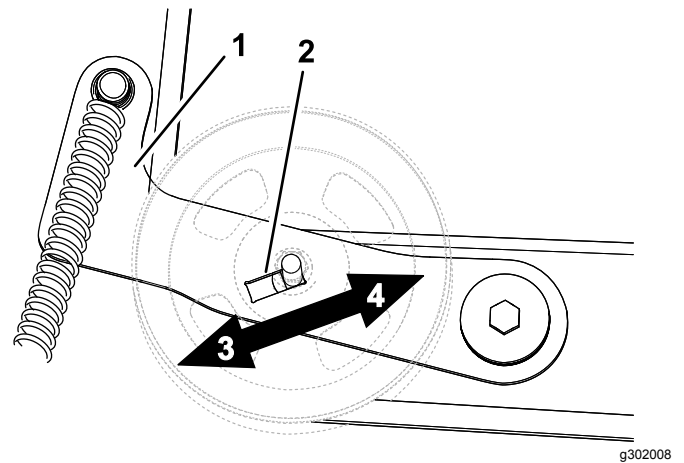

Figuur 55

Maaidek van 122 cm afgebeeld

g302008

- | | |
|--------------------------|--|
| 1. Arm van de spanpoelie | 3. Schuif poelie naar links voor een versleten riem. |
| 2. Sleuf | 4. Schuif poelie naar rechts voor een nieuwe riem. |

6. Draai de moer vast ([Figuur 54](#)).
7. Monteer het maaidekscherm; zie [De maaidekschermen verwijderen \(bladz. 24\)](#).

1. Parkeer de maaimachine op een horizontaal oppervlak, schakel de aftakas uit en stel de parkeerrem in werking.
2. Zet de motor af, verwijder het contactsleuteltje en wacht totdat alle bewegende onderdelen tot stilstand zijn gekomen voordat u de bestuurderspositie verlaat.
3. Verwijder de maaidekschermen; zie [De maaidekschermen verwijderen \(bladz. 24\)](#).
4. Draai de moer op de spanpoelie los ([Figuur 54](#)).
5. Stel indien nodig de poelie af in de sleuf ([Figuur 55](#)).

Schuif de poelie naar de linkerkant van de sleuf voor een versleten riem of als de veer meer dan 15,2 cm meet.

Schuif de poelie naar de rechterkant van de sleuf voor een nieuwe riem of als de veer minder dan 15,2 cm meet.

Transmissieriem vervangen

1. Parkeer de maaimachine op een horizontaal oppervlak, schakel de aftakas uit en stel de parkeerrem in werking.
2. Zet de motor af, verwijder het contactsleuteltje en wacht totdat alle bewegende onderdelen tot stilstand zijn gekomen voordat u de bestuurderspositie verlaat.
3. Verwijder de drijfriem van het maaidek van de koppelingspoelie; zie [De drijfriem van het maaidek vervangen \(bladz. 40\)](#).
4. Verwijder de koppelingspoelie ([Figuur 56](#)).

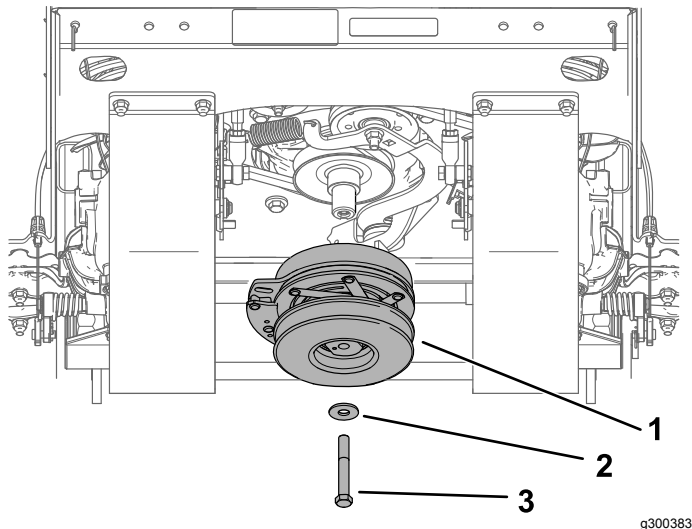

Figuur 56

1. Koppelingspoelie
2. Ring
3. Bout

5. Steek een ratel in de vierkante opening van de arm van de spanpoelie om de spanning van de riem te halen ([Figuur 57](#)).

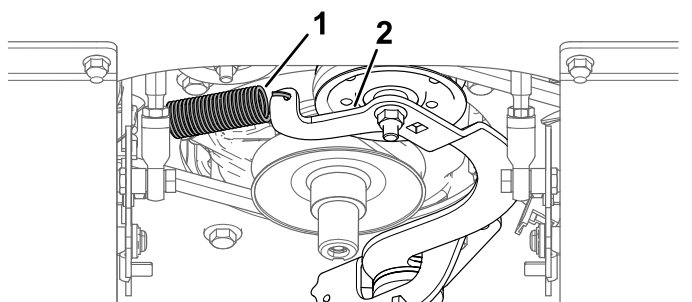

Figuur 57

1. Veer
2. Spanpoelie
3. Vierkant gat

6. Verwijder de riem ([Figuur 58](#)).
7. Laat de ratel langzaam los om de spanning van de veer te halen. Verwijder de veer van het anker op het frame indien nodig.

8. Monteer de nieuwe riem, leid deze rond de poelies zoals getoond in [Figuur 58](#).

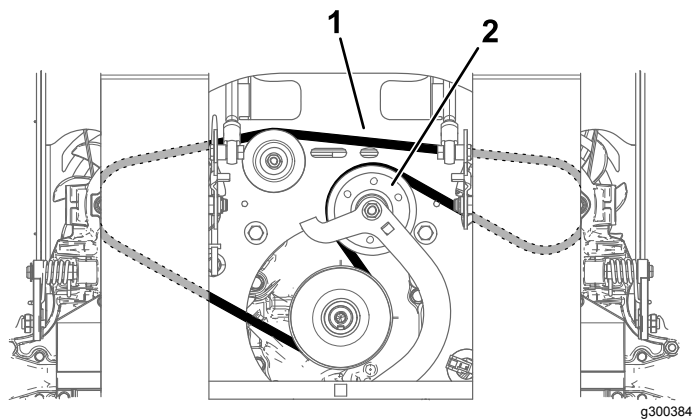

Figuur 58

1. Riem
2. Spanpoelie

9. Bevestig de veer aan het veeranker. Gebruik de ratel om spanning te zetten op de veer zodat de riem over de lip van de spanpoelie kan komen ([Figuur 57](#)).
10. Verminder de spanning in de veer om spanning te zetten op de riem.
11. Controleer of de riem goed in alle poelies zit.
12. Monteer de koppelingspoelie ([Figuur 56](#)). Draai de bout vast met een torsie van 68 tot 81 N·m.
13. Monteer de drijfriem van het maaidek aan de koppelingspoelie; zie [De drijfriem van het maaidek vervangen \(bladz. 40\)](#).

Onderhoud bedieningsysteem

Rijhendels afstellen

Als de rijhendels niet op één horizontale lijn staan, moet u de rijhendels afstellen.

1. Parkeer de maaimachine op een horizontaal oppervlak, schakel de aftakas uit en stel de parkeerrem in werking.
2. Zet de motor af, verwijder het contactsleuteltje en wacht totdat alle bewegende onderdelen tot stilstand zijn gekomen voordat u de bestuurderspositie verlaat.
3. Duw de rijhendels naar beneden naar de bedrijfsstand.

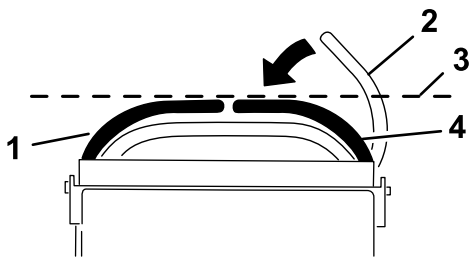

g300386
Figuur 59

- | | |
|--------------------------------------|---|
| 1. Linkerrijhendel in bedrijfsstand | 3. Horizontale uitlijning hier controleren. |
| 2. Rechterrijhendel in bedrijfsstand | 4. Rechterrijhendel in bedrijfsstand |

4. Controleer de horizontale uitlijning van de rijhendels (Figuur 59).
5. Maak de moer los waarmee de nok bevestigd is voor de rijhendel die u aan het afstellen bent (Figuur 60).

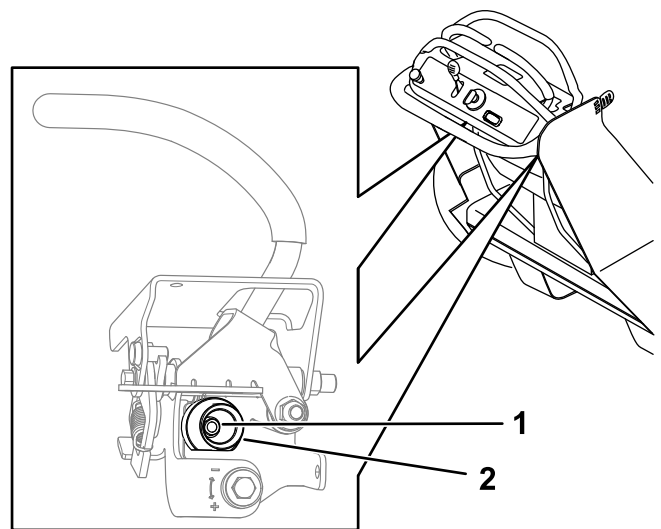

g300397
Figuur 60

- | | |
|---------|--------|
| 1. Moer | 2. Nok |
|---------|--------|

6. Verstel de nok totdat deze is uitgelijnd met de andere rijhendel en draai de moer van de nok vast (Figuur 60).

Opmerking: Als u de nok rechtsonder beweegt, wordt de hendel omlaaggebracht; als u de nok linksom beweegt wordt de hendel omhooggebracht.

Belangrijk: Draai de platte kant van de nok niet voorbij de verticale stand. De dodemanshendel mag nooit contact maken met de platte kant van de nok.

Onderhoud hydraulisch systeem

Veiligheid van het hydraulische systeem

- Waarschuw onmiddellijk een arts als er hydraulische vloeistof is geïnjecteerd in de huid. Geïnjecteerde vloeistof moet binnen enkele uren operatief worden verwijderd door een arts.
- Controleer of alle hydraulische slangen en leidingen in goede staat verkeren en alle hydraulische aansluitingen en verbindingstukken stevig vastzitten voordat u druk zet op het hydraulische systeem.
- Houd lichaam en handen uit de buurt van kleine lekgaten of spuitmonden waaruit onder hoge druk hydraulische vloeistof ontsnapt.
- U kunt lekken in het hydraulische systeem opsporen met behulp van karton of papier.
- Hef alle druk in het hydraulische systeem op veilige wijze op, voordat u werkzaamheden gaat verrichten aan het hydraulische systeem.

Specificaties van het hydraulische systeem

Type hydraulische vloeistof: Toro® HYPR-OIL™
500 hydraulische vloeistof

Inhoud van het hydraulische systeem: 4,7 liter

Belangrijk: Gebruik de voorgeschreven vloeistof. Andere vloeistoffen kunnen het systeem beschadigen.

Het peil van de hydraulische vloeistof controleren

Onderhoudsinterval: Om de 50 bedrijfsuren

1. Parkeer de maaimachine op een horizontaal oppervlak, schakel de aftakas uit en stel de parkeerrem in werking.
2. Zet de motor af, verwijder het contactsleuteltje en wacht totdat alle bewegende onderdelen tot stilstand zijn gekomen voordat u de bestuurderspositie verlaat.
3. Laat de machine volledig afkoelen.
4. Controleer het vloeistofpeil aan de zijde van de hydraulische tank (Figuur 61). Ga verder met de

procedure als het peil zich onder de markering voor het bijvullen van koude vloeistof bevindt.

5. Reinig de omgeving van de dop van de hydraulische tank (Figuur 61).
6. Verwijder de dop van de vulbuis en voeg vloeistof toe aan het reservoir tot het de markering voor het bijvullen van koude vloeistof bereikt (Figuur 61).
7. Plaats de dop op de tank (Figuur 61).

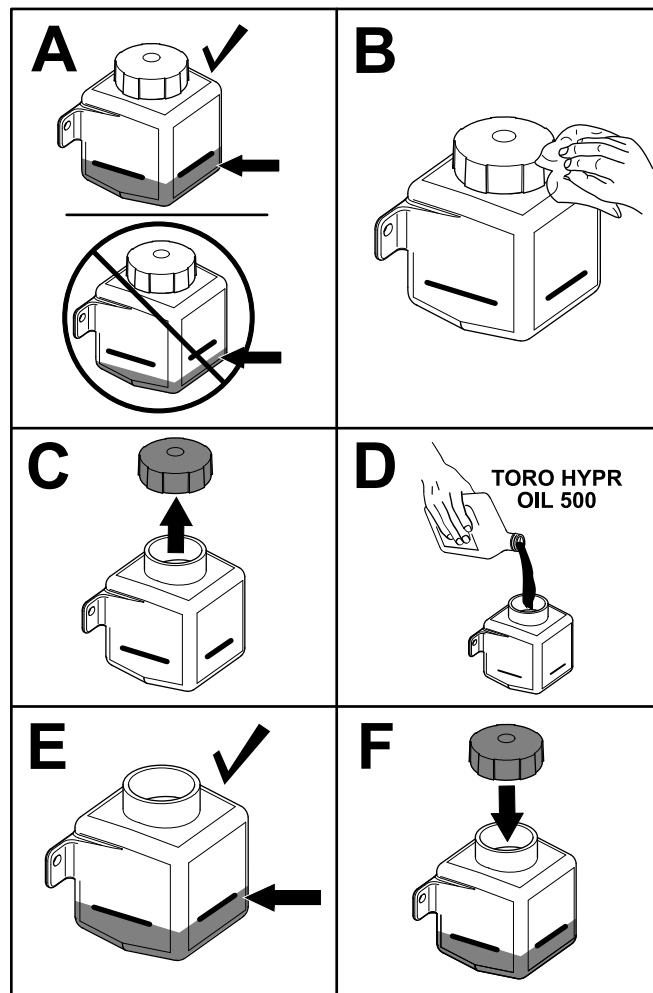

Figuur 61

Hydraulische vloeistof verversen en filters vervangen

Onderhoudsinterval: Na de eerste 50 bedrijfsuren—Hydraulische filters vervangen en hydraulische vloeistof verversen.

Om de 500 bedrijfsuren—Na de eerste vervangbeurt – vervang de filters en de vloeistof van het hydraulische systeem als u Toro®

HYPR-OIL™ 500 vloeistof gebruikt. (Vaker vervangen als de machine wordt gebruikt in stoffige of vuile omstandigheden)

Om de hydraulische vloeistof te vervangen moeten de filters worden verwijderd. Vervang beide tegelijkertijd; zie [Specificaties van het hydraulische systeem \(bladz. 45\)](#) voor de aanbevolen vloeistof.

De filters verwijderen en de vloeistof aftappen

1. Parkeer de machine op een horizontaal oppervlak, schakel de aftakas uit en stel de parkeerrem in werking.
2. Zet de motor af, verwijder het contactsleuteltje en wacht totdat alle bewegende onderdelen tot stilstand zijn gekomen voordat u de bestuurderspositie verlaat.
3. Laat de motor afkoelen.
4. Verwijder de 2 bouten en moeren van de transaxleschermen ([Figuur 62](#)).

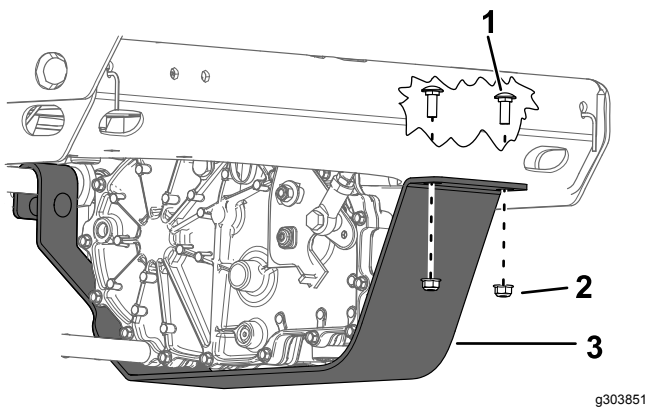

Figuur 62

- | | |
|-------------------|--------------------|
| 1. Korte slotbout | 3. Transaxlescherm |
| 2. Moer (5/16") | |

5. Draai de schermen naar beneden.
6. Zoek het filter en de schermen op elk transaxleaandrijfsysteem ([Figuur 63](#)).
7. Verwijder de 3 schroeven waarmee het filterscherm is bevestigd en verwijder het scherm ([Figuur 63](#)).

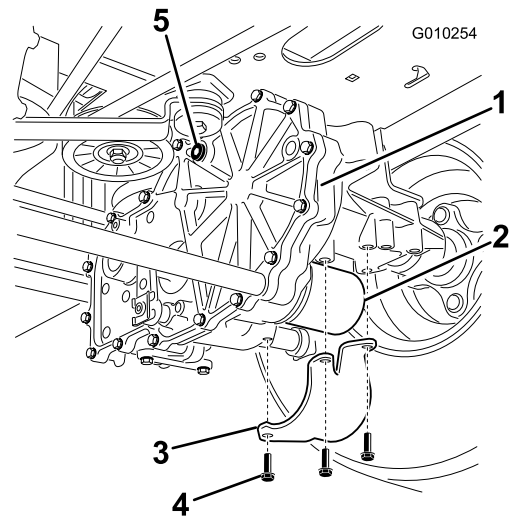

Figuur 63

Rechterzijde afgebeeld

- | | |
|-------------------------|---------------------|
| 1. Transaxleaandrijving | 4. Schroeven |
| 2. Filter | 5. Ontluchtungsplug |
| 3. Filterscherm | |

8. Maak de omgeving van de filters zorgvuldig schoon.

Belangrijk: Laat geen vuil in het hydraulische systeem komen, of er kan verontreiniging optreden.

9. Plaats een opvangbak onder het filter om de vloeistof die wegloopt op te vangen zodra het filter en de ontluchtungspluggen worden verwijderd.
10. Verwijder de ontluchtungsplug op elke transmissie
11. Schroef het filter los om het te verwijderen en laat de vloeistof uit het aandrijfsysteem lopen.
12. Herhaal deze procedure voor beide filters.

De filters monteren en vloeistof bijvullen

1. Breng een dun laagje hydraulische vloeistof aan op de rubberen pakking van elk filter.
2. Draai het filter rechtsom totdat de rubberen pakking contact maakt met het filtertussenstuk en zet het filter vervolgens nog een extra 3/4 tot volledige slag vast.
3. Herhaal deze procedure voor het tegenoverliggende filter.
4. Monteer de filterschermen over elk filter dat u eerder hebt verwijderd ([Figuur 63](#)).
5. Gebruik de drie schroeven om de filterschermen te monteren ([Figuur 63](#)).

6. Controleer of de ventilatiepluggen zijn verwijderd voordat u vloeistof gaat bijvullen.
7. Giet langzaam de gespecificeerde vloeistof in de expansietank totdat er vloeistof uit 1 van de openingen voor de ontluichtingspluggen komt; zie [Specificaties van het hydraulische systeem \(bladz. 45\)](#).
8. Monteer de ontluichtingsplug (Figuur 63).
9. Draai de bougie vast met een torsie van 20 N·m.
10. Ga verder met het vullen van de expansietank met vloeistof tot er vloeistof uit de andere ontluichtingsplug van de tweede transmissie komt.
11. Monteer de tegenoverliggende ontluichtingsplug.
12. Draai de bougie vast met een torsie van 20 N·m.
13. Ga verder met het vullen van de expansietank tot de vloeistof de markering FULL COLD bereikt in de expansietank.
14. Ga naar [Hydraulische systeem ontluichten \(bladz. 47\)](#).

Belangrijk: Als u het hydraulische systeem niet ontluicht nadat de hydraulische filters zijn vervangen en de vloeistof is ververs, kan dit leiden tot onherstelbare schade aan het transaxlesysteem.

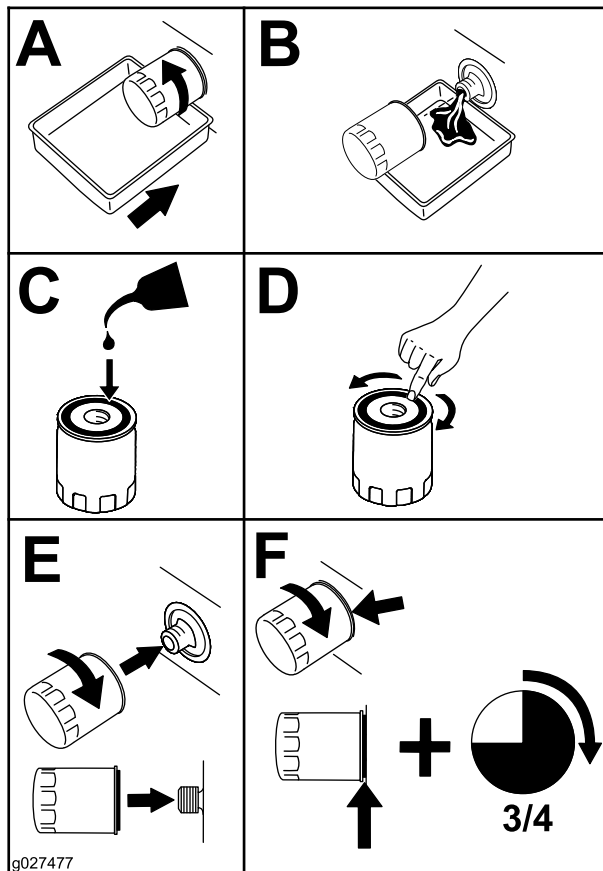

Figuur 64

Hydraulische systeem ontluichten

1. Parkeer de maaimachine op een horizontaal oppervlak, schakel de aftakas uit en stel de parkeerrem in werking.
2. Zet de motor af, verwijder het contactsleuteltje en wacht totdat alle bewegende onderdelen tot stilstand zijn gekomen voordat u de bestuurderspositie verlaat.
3. Breng de achterzijde van de machine omhoog op kriksteunen tot de aandrijfwielen van de grond komen.
4. Zet beide omloophendels naar achteren door het sleutelgat en dan naar beneden om ze vast te zetten (Figuur 65).

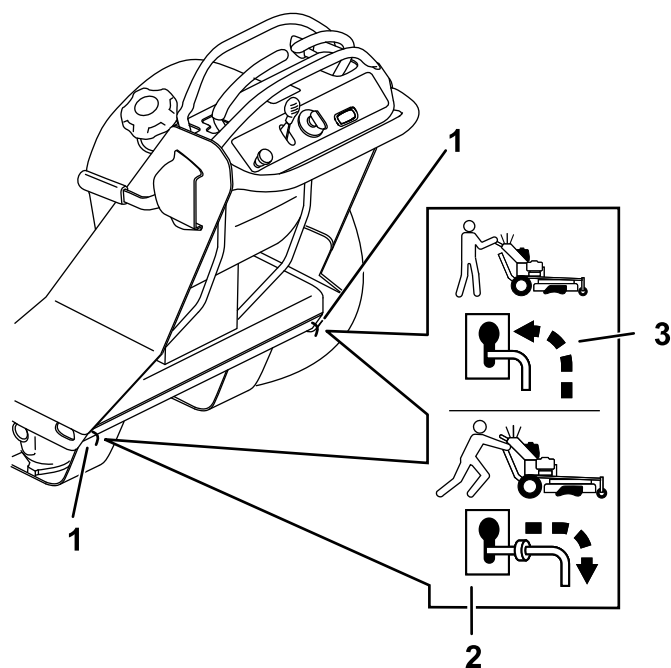

Figuur 65

1. Locatie van de omloophendels
2. Stand van hendel voor het gebruik van machine
3. Stand van hendel voor het ontluichten van de transmissie

5. Start de motor. en zet de gashendel op halfgas.
6. Beweeg de rijhendels traag 5 keer tussen de stand volledig vooruit en de stand volledig achteruit.
7. Schakel de motor uit en beweeg de omloophendels naar voren door het sleutelgat en naar beneden om ze vast te zetten (Figuur 65).
8. Start de motor.

9. Beweeg de rijhendels traag 5 keer tussen de stand volledig vooruit en de stand volledig achteruit.
10. Zet de motor af en controleer het peil van de hydraulische vloeistof en giet indien nodig vloeistof bij om het correcte peil te handhaven.
11. Herhaal de procedure totdat alle lucht uit het systeem is verwijderd.

Opmerking: De lucht is uit het systeem verwijderd wanneer de transaxle zonder abnormale geluiden werkt en bij een normaal toerental soepel naar voren en naar achteren kan bewegen.

12. Controleer het peil van de hydraulische vloeistof in de expansietank voor een laatste keer en vul vloeistof bij indien nodig.

Onderhoud van het maaidesk

Veiligheid van de messen

Versleten of beschadigde messen kunnen breken en een stuk ervan kan naar u of naar omstanders worden uitgeworpen en zo ernstig lichamelijk of dodelijk letsel toebrengen.

- Controleer op gezette tijden de maaimessen op overmatige slijtage of beschadiging.
- Wees voorzichtig als u de messen controleert. Draag handschoenen en wees voorzichtig als u onderhoudswerkzaamheden uitvoert aan de messenkooien. De maaimessen mogen alleen worden vervangen, probeer ze nooit recht te maken of te lassen.
- Let op dat bij machines met meerdere maaimessen andere messen kunnen gaan draaien doordat u één mes draait.

Onderhoud van de maaimessen

Vóór controle en onderhoud van de maaimessen

1. Parkeer de maaimachine op een horizontaal oppervlak, schakel de aftakas uit en stel de parkeerrem in werking.
2. Zet de motor af, verwijder het sleuteltje en maak de bougiekabels los van de bougies.

De maaimessen controleren

Onderhoudsinterval: Bij elk gebruik of dagelijks

1. Controleer de snijranden ([Figuur 66](#)).
2. Als de randen niet scherp zijn of bramen vertonen, moet u het maaimes verwijderen en slijpen; zie [De maaimessen slijpen \(bladz. 50\)](#).
3. Controleer de messen, in het bijzonder het gebogen deel.
4. Als u scheuren, slijtage of groefvorming in dit deel constateert, moet u onmiddellijk een nieuw mes monteren ([Figuur 66](#)).

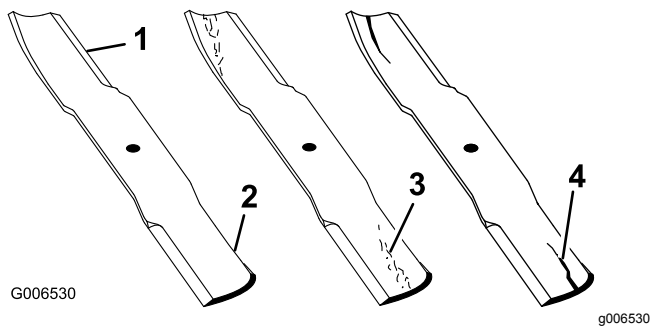

Figuur 66

- | | |
|-----------------|--------------------------|
| 1. Snijrand | 3. Slijtage/groefvorming |
| 2. Gebogen deel | 4. Scheur |

⚠ WAARSCHUWING

Een krom of beschadigd mes kan breken en u of omstanders ernstig letsel toebrengen.

- Vervang altijd een krom of beschadigd mes door een nieuw mes.
- Vijl de snijranden of het oppervlak van het mes niet en maak er geen scherpe inkepingen in.

Controle op kromme messen

1. Draai de messen totdat de uiteinden in de lengterichting liggen.
2. Meet de afstand tussen een horizontaal oppervlak en de snijrand, positie **A**, van de messen (Figuur 67).

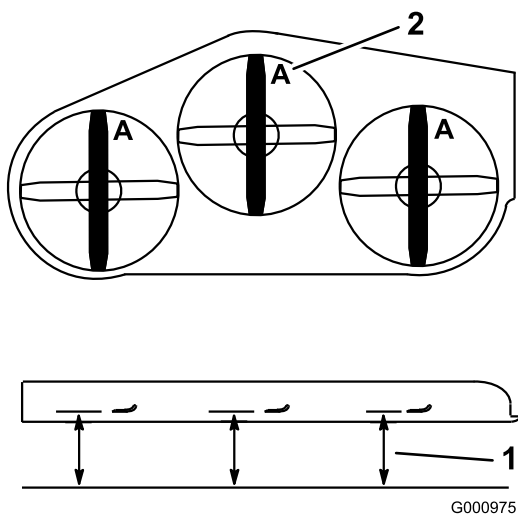

Figuur 67

- | | |
|---|--------------|
| 1. Meet hier de afstand van het mes tot het harde oppervlak | 2. Positie A |
|---|--------------|

3. Draai de tegenovergestelde uiteinden van de messen naar voren.
4. Meet de afstand tussen een horizontaal oppervlak en de snijrand van de messen op dezelfde plaats als in bovengenoemde stap 2.

Opmerking: Het verschil tussen de afstanden die zijn gemeten bij stap 2 en stap 3 mag niet meer dan 3 mm zijn.

Opmerking: Als het verschil meer dan 3 mm bedraagt, moet u het mes vervangen.

Maaimessen verwijderen

Vervang een mes als het een vast voorwerp heeft geraakt, of als het uit balans of krom is. Om de beste prestaties te verkrijgen en er zeker van te zijn dat de machine altijd veilig kan worden gebruikt, mag u ter vervanging uitsluitend originele Toro messen gebruiken. Gebruik ter vervanging nooit messen van andere fabrikanten omdat dit in strijd kan zijn met de veiligheidsnormen.

1. Pak het uiteinde van het mes vast met een lap of een dikke handschoen.
2. Verwijder de mesbout, de klemring en het mes van de spilas (Figuur 68).

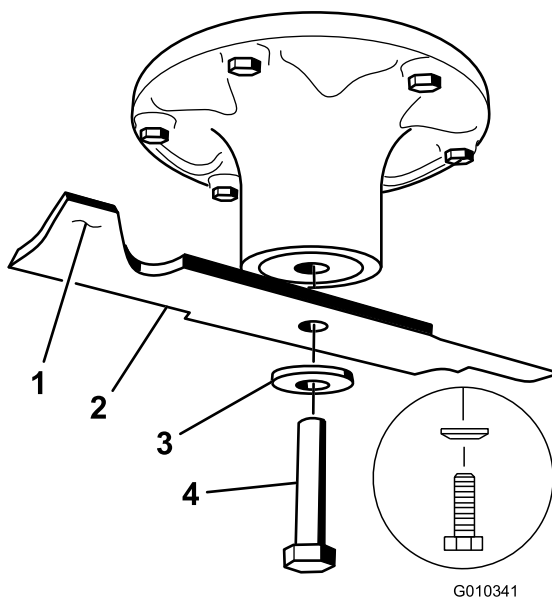

Figuur 68

- | | |
|------------------------|---------------------|
| 1. Vleugel van het mes | 3. Gewelfde veering |
| 2. Mes | 4. Mesbout |

De maaimessen slijpen

1. Gebruik een vijl om de snijranden aan beide uiteinden van het mes te slijpen (Figuur 69).

Opmerking: Houd daarbij de oorspronkelijke hoek in stand.

Opmerking: Het mes blijft in balans als u van beide snijranden dezelfde hoeveelheid materiaal verwijdert.

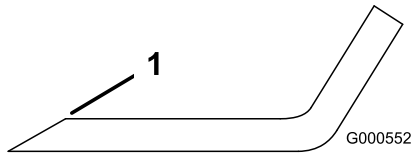

Figuur 69

g000552

1. Onder oorspronkelijke hoek slijpen.

2. Controleer de balans van het mes met een mesbalans (Figuur 70).

Opmerking: Als het mes horizontaal blijft, is het in balans en geschikt voor gebruik.

Opmerking: Als het mes niet in balans is, moet u wat metaal afvijlen van het uiteinde van de vleugel (Figuur 69).

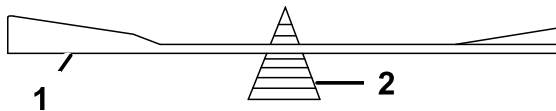

Figuur 70

g000553

1. Mes
2. Mesbalans

3. Herhaal dit indien nodig totdat het mes in balans is.

Maaimessen monteren

Onderhoudsinterval: Jaarlijks

1. Controleer of de schroefdraad van de mesbout beschadigd is. Vervang de bout en de golfring indien nodig.
2. Monteer het mes op de as (Figuur 71).

Belangrijk: Het gebogen deel van het mes moet naar de binnenzijde van het maaidek wijzen om een goede maaiqualiteit te garanderen.

3. Monteer de klemring en de mesbout (Figuur 71).

Opmerking: De conus van de klemring moet worden gemonteerd op de boutkop (Figuur 71).

4. Draai de mesbout vast met een torsie van 115 tot 150 N·m.

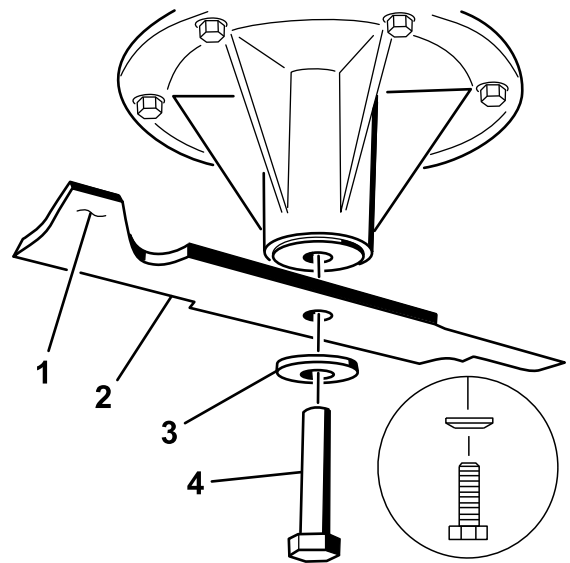

Figuur 71

G004536

g004536

1. Vleugel van het mes
2. Mes
3. Gewelfde veerring
4. Mesbout

Maaidek horizontaal stellen

De machine voorbereiden

Controleer of het maaidek horizontaal staat telkens wanneer u het maaidek installeert of wanneer u een ongelijke maaioplek in uw gras ziet.

Stel het maaidek links/rechts horizontaal en stel het vervolgens voor/achter af.

1. Parkeer de maaimachine op een horizontaal oppervlak, schakel de aftakas uit en stel de parkeerrem in werking.
2. Zet de motor af, verwijder het sleuteltje en maak de bougiekabels los van de bougies.
3. Controleer de bandenspanning van beide aandrijfbanden; zie [Bandenspanning controleren](#) (bladz. 36).
4. Controleer of er verbogen maaimessen zijn, en verwijder en vervang eventueel verbogen maaimessen; zie [Onderhoud van de maaimessen](#) (bladz. 48).
5. Laat het maaidek zakken tot een maaihoogte van 76 mm.

De horizontale stand van het maaidek controleren

1. Zet de maaimessen horizontaal.
2. Meet bij de punten **B** en **C** de afstand tussen een horizontaal oppervlak en de snijrand van de messen (Figuur 72).

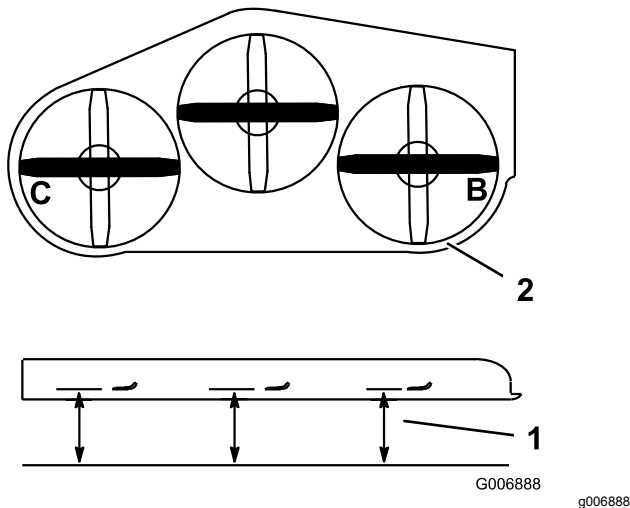

Figuur 72

1. Meet vanaf een horizontaal oppervlak
2. Meet het mes bij de punten **B** en **C**

3. Het verschil tussen de afstanden die zijn gemeten bij **B** en **C** mag niet meer dan 6 mm zijn.

Opmerking: Als dit niet het geval is, raadpleeg dan [Maaidek horizontaal stellen](#) (bladz. 51).

De schuinstand van het maaidek controleren

1. Pomp de achterbanden op de voorgeschreven spanning.
2. Zet 1 maaimes in de lengterichting. Meet bij **A** en **B** de afstand tussen een horizontaal oppervlak en de snijrand van de messen (Figuur 73).

Opmerking: Het maaimes moet vooraan bij punt **A** 6 mm lager zijn dan achteraan bij punt **B**.

3. Draai de messen en herhaal de procedure met de andere messen.

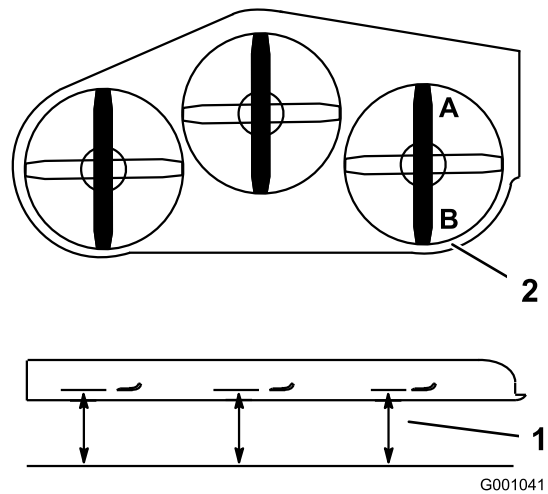

Figuur 73

1. Meet het mes bij de punten **A** en **B**
2. Meet vanaf een horizontaal oppervlak

4. Als de schuinstand niet correct is, raadpleeg dan [Maaidek horizontaal stellen](#) (bladz. 51).

Maaidek horizontaal stellen

1. Parkeer de maaimachine op een horizontaal oppervlak, schakel de aftakas uit en stel de parkeerrem in werking.
2. Zet de motor af, verwijder het contactsleuteltje en wacht totdat alle bewegende onderdelen tot stilstand zijn gekomen voordat u de bestuurderspositie verlaat.
3. Zet de maaihogtehendel in de stand van 76 mm; zie [De maaihogte instellen](#) (bladz. 19).
4. Plaats 2 blokjes met een dikte van 6,6 cm onder elke kant van de voorste rand van het maaidek, maar niet onder de beugels van de antiscalpeerrollen (Figuur 74).
5. Plaats 2 blokjes met een dikte van 7,3 cm onder de achterste rand van de maaikast, één blokje aan elke kant van het maaidek (Figuur 74).

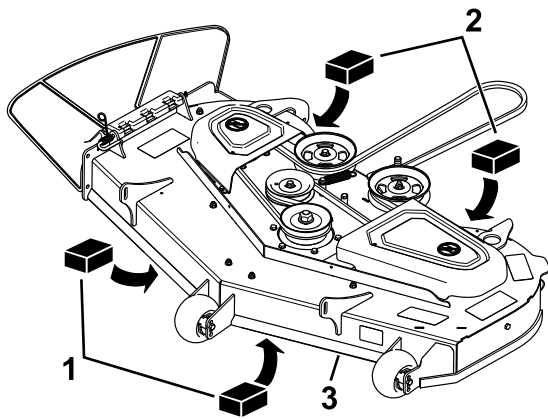

Figuur 74

Maaidek van 122 cm afgebeeld

g303116

1. Houten blok - 6,6 cm dik
2. Houten blok - 7,3 cm dik
3. Voorste rand

6. Draai de stelbouten los op alle 4 hoeken van het dek zodat het dek rust op alle 4 blokken.

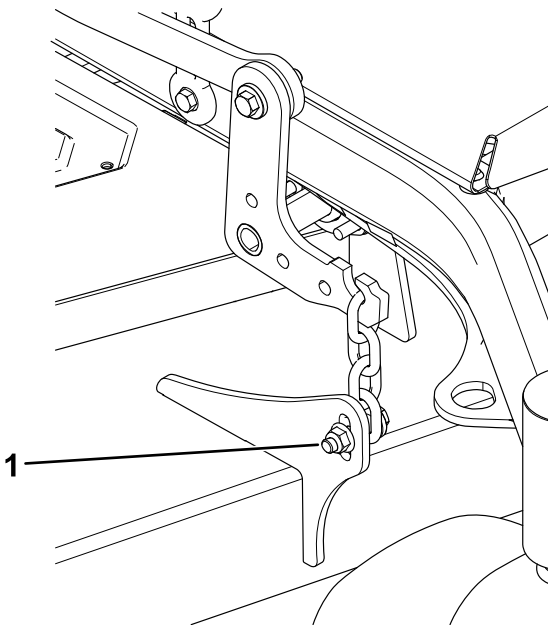

Figuur 75

g300452

1. Stelbout

7. Zorg ervoor dat de kettingen strak zitten en draai de bouten vast.
8. Controleer de horizontale stand van het maaidek en de schuinstand; zie [De horizontale stand van het maaidek controleren \(bladz. 51\)](#) en [De schuinstand van het maaidek controleren \(bladz. 51\)](#).

Grasgeleider vervangen

Onderhoudsinterval: Bij elk gebruik of dagelijks—Controleer de grasgeleider op schade.

⚠ WAARSCHUWING

Als de uitwerpopening niet afgedekt is, kan de machine voorwerpen uitwerpen naar u of naar omstanders; dit kan ernstig letsel veroorzaken. Daarnaast kunt u ook in contact komen met het mes.

Gebruik de machine nooit zonder mulchplaat, grasgeleider of grasvanger.

1. Koppel de veer los van de inkeping in de geleiderbeugel en schuif de stang uit de gelaste maaidekbeugels, veer en grasgeleider ([Figuur 76](#)).

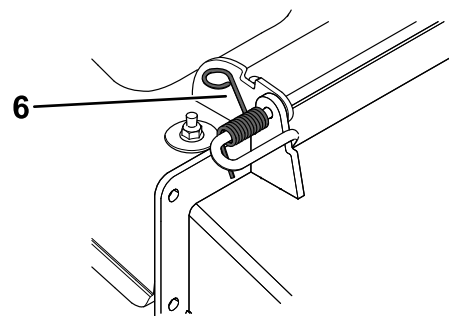
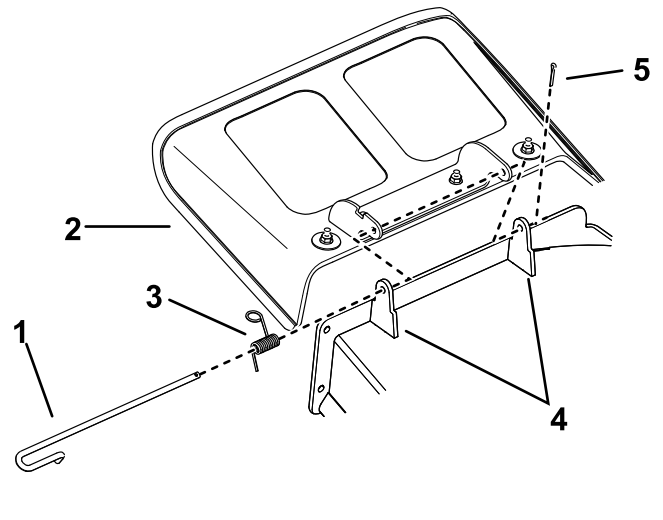

Figuur 76

g302010

- | | |
|-----------------|-----------------------|
| 1. As | 4. Maaidekbeugels |
| 2. Grasgeleider | 5. R-pen |
| 3. Veer | 6. Veer over de stang |

2. Verwijder een beschadigde of versleten grasgeleider.

3. Plaats de nieuwe grasgeleider met de beugeluiteinden tussen de gelaste beugels op het maaidek zoals getoond in [Figuur 77](#).
4. Plaats de veer op het rechte uiteinde van de stang.
5. Plaats de veer op de stang zoals getoond in [Figuur 77](#). Doe dit zo, dat het korte uiteinde met de veer onder de stang voor de bocht uitkomt en over de stang gaat als deze terugkomt uit de bocht.
6. Breng het uiteinde van de veer met de lus omhoog en bevestig in de inkeping op de beugel van de geleider ([Figuur 77](#)).

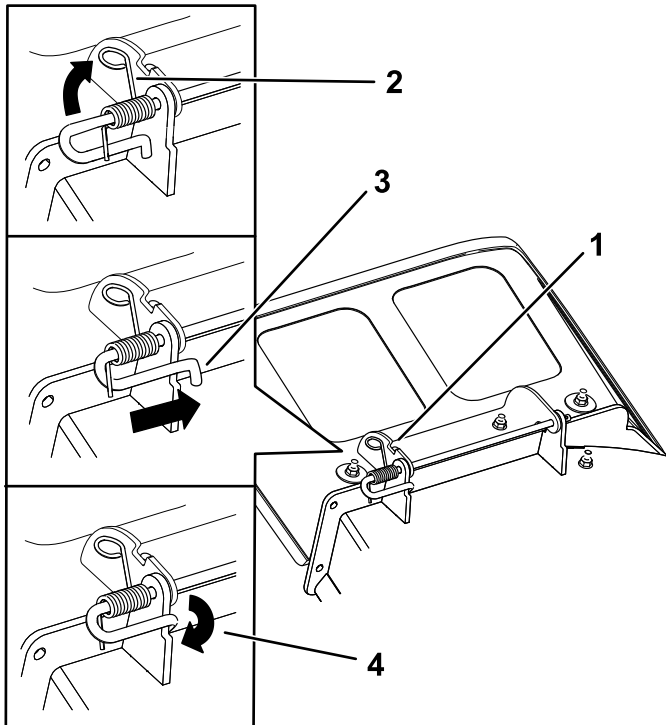

Figuur 77

g297573

- | | |
|---|---|
| 1. Stang en veer gemonteerd | 3. Stang, korte uiteinde, geplaatst achter maaibeugel |
| 2. Uiteinde van de veer met lus geplaatst in de inkeping in de geleiderbeugel | 4. Kort uiteinde, bevestigd met maaibeugel. |

7. Bevestig de stang en veer door deze zo te buigen dat het korte uiteinde van de stang zich achter de maaibeugel op het maaidek bevindt ([Figuur 77](#)).

Belangrijk: De grasgeleider moet onder veerspanning omlaag worden gehouden. Til de grasgeleider omhoog om te controleren of deze volledig omlaag klapt.

Reiniging

Onderkant van het maaidek reinigen

Onderhoudsinterval: Bij elk gebruik of dagelijks

Verwijder elke dag het aangekoekte gras aan de onderkant van het maaidek.

1. Parkeer de maaimachine op een horizontaal oppervlak, schakel de aftakas uit en stel de parkeerrem in werking.
2. Zet de motor af, verwijder het sleuteltje en maak de bougiekabels los van de bougies.
3. Breng de voorkant van de machine omhoog met een krik en plaats deze op kriksteunen.
4. Reinig de machine met een doek. Spuit geen water op de machine.

Afval afvoeren

Motorolie, accu's, hydraulische vloeistof en motorkoelvloeistof verontreinigen het milieu. Verwijder deze stoffen volgens de plaatselijke voorschriften.

Stalling

De machine veilig stallen

- Schakel altijd de machine uit, verwijder het contactsleuteltje, wacht totdat alle bewegende onderdelen tot stilstand zijn gekomen en laat de machine afkoelen voordat u ze afstelt, schoonmaakt, stalt of er onderhoudswerkzaamheden aan verricht.
- Laat de motor afkoelen voordat u de machine stalt.
- Stal de machine of brandstof niet bij open vuur en tap de brandstof niet binnen in een gebouw af.

De machine reinigen en stallen

1. Parkeer de maaimachine op een horizontaal oppervlak, schakel de aftakas uit en stel de parkeerrem in werking.
2. Zet de motor af, verwijder het contactsleuteltje en wacht totdat alle bewegende onderdelen tot stilstand zijn gekomen voordat u de bestuurderspositie verlaat.
3. Maaisel, vuil en vet van de buitenkant van de gehele machine verwijderen, met name van de motor en het hydraulische systeem.
Belangrijk: U kunt de machine met een mild reinigingsmiddel en water wassen. Reinig de machine niet met een hogedrukreiniger. Gebruik niet te veel water, vooral niet in de buurt van het bedieningspaneel, de motor, de hydraulische pompen en de accu.
4. Controleer de werking van de parkeerrem; zie [De parkeerrem testen \(bladz. 39\)](#).
5. Geef het luchtfilter een onderhoudsbeurt; zie [Onderhoud van het luchtfilter \(bladz. 27\)](#).
6. Smeer het voertuig; zie [Smering \(bladz. 26\)](#).
7. Ververs de olie van het carter; zie [Motorolie verversen \(bladz. 29\)](#).
8. Controleer de bandenspanning; zie [Bandenspanning controleren \(bladz. 36\)](#).
9. Laad de accu op; zie [De accu opladen \(bladz. 34\)](#).
10. Schraap dik aangekoekt gras en vuil van de onderkant van de maaimachine. Spoel vervolgens de machine schoon met een tuinslang.

Opmerking: Laat de machine lopen met de aftakas ingeschakeld en de motor op hoog

stationair gedurende 2 tot 5 minuten na het wassen.

11. Controleer de conditie van de maaimessen; zie [Onderhoud van de maaimessen \(bladz. 48\)](#).
12. Maak de machine als volgt klaar voor opslag voor meer dan 30 dagen:
 - A. Voeg een stabilizer/conditioner toe aan de verse brandstof in de tank. Volg de mengvoorschriften van de fabrikant van de stabilizer op. Gebruik geen stabilizer op alcoholbasis (ethanol of methanol).
 - B. Laat de motor vijf minuten lopen om de stabilizer/conditioner door het brandstofsysteem te verspreiden.
 - C. Zet de motor af, laat deze afkoelen en laat de benzine uit de tank lopen.
 - D. Start de motor en laat hem lopen totdat hij afslaat.
 - E. U moet brandstof op de juiste wijze afvoeren. Voer de brandstof af volgens de plaatselijk geldende voorschriften.
Belangrijk: Bewaar brandstof die stabilizer/conditioner bevat niet langer dan aanbevolen door de fabrikant van de stabilizer.
13. Verwijder de bougie(s) en controleer de staat ervan; zie [Onderhoud van de bougie \(bladz. 31\)](#). Nadat de bougie(s) uit de motor is/zijn verwijderd, giet u 30 ml (2 eetlepels) motorolie in de bougie-opening. Gebruik de startmotor om de motor te laten draaien en zo de olie over de cilinderwand te verspreiden. Monteer de bougie(s). De bougiekabel niet op de bougie(s) drukken.
14. Controleer alle bevestigingen en draai deze vast. Repareer of vervang beschadigde delen.
15. Werk alle krassen en beschadigingen van de lak bij. Bijwerkklak is verkrijgbaar bij een erkende servicedealer.
16. Stal de machine in een schone, droge garage of opslagruimte. Verwijder het sleuteltje uit het contact en bewaar het buiten het bereik van kinderen en onbevoegde personen. Dek de machine af om deze te beschermen en schoon te houden.

Problemen, oorzaak en remedie

Probleem	Mogelijke oorzaak	Remedie
De brandstoftank is ingedeukt of de machine raakt regelmatig zonder brandstof.	<ol style="list-style-type: none"> 1. Het papierelement van het luchtfilter is verstopt. 	<ol style="list-style-type: none"> 1. Reinig het papierelement.
De motor raakt oververhit.	<ol style="list-style-type: none"> 1. De motor is te zwaar belast. 2. Het oliepeil in het carter is te laag. 3. De koelribben en luchtkanalen onder de ventilatorbehuizing van de motor zijn verstopt. 4. Het luchtfilter is vuil. 5. Vuil, water of oude brandstof in het brandstofsysteem. 	<ol style="list-style-type: none"> 1. De rijsnelheid verminderen. 2. Het carter bijvullen met olie. 3. De koelribben en luchtkanalen ontstoppen. 4. Het luchtfilterelement reinigen of vervangen. 5. Neem contact op met een erkende servicedealer
De startmotor slaat niet aan.	<ol style="list-style-type: none"> 1. De aftakas is ingeschakeld. 2. De accu is leeg. 3. De elektrische aansluitingen zijn gecorrodeerd of zitten los. 4. Een van de zekeringen is doorgebrand. 5. Een van de relais of schakelaars is defect. 	<ol style="list-style-type: none"> 1. Schakel de aftakas uit. 2. De accu opladen. 3. Controleren of de elektrische aansluitingen goed contact maken. 4. De zekering vervangen. 5. Neem contact op met een erkende servicedealer.
De motor start niet, start moeilijk of slaat af.	<ol style="list-style-type: none"> 1. De brandstoftank is leeg. 2. De choke (indien aanwezig) staat niet aan. 3. Het luchtfilter is vuil. 4. De bougiekabel(s) zit(ten) los of is (zijn) niet aangesloten. 5. De bougie(s) is (zijn) aangetast, vuil, of de elektrodenafstand is niet correct afgesteld. 6. Er zit vuil in het brandstoffilter in de 7. Vuil, water of oude brandstof in het brandstofsysteem. 8. Verkeerde brandstof in de tank. 9. Het oliepeil in het carter is te laag. 	<ol style="list-style-type: none"> 1. Vul de brandstoftank. 2. Zet de chokehendel in de AAN-stand . 3. Het luchtfilterelement reinigen of vervangen. 4. De bougiekabel(s) op de bougie monteren. 5. Nieuwe bougie(s) met een correct afgestelde elektrodenafstand monteren. 6. Brandstoffilter vervangen. 7. Neem contact op met een erkende servicedealer. 8. Brandstoftank aftappen en vullen met het juiste type brandstof. 9. Het carter bijvullen met olie.
De motor verliest vermogen.	<ol style="list-style-type: none"> 1. De motor is te zwaar belast. 2. Het luchtfilter is vuil. 3. Het oliepeil in het carter is te laag. 4. De koelribben en luchtkanalen onder de ventilatorbehuizing van de motor zijn verstopt. 5. De bougie(s) is (zijn) aangetast, vuil, of de elektrodenafstand is niet correct afgesteld. 6. De ontluchting van de brandstoftank is verstopt. 7. Er zit vuil in het brandstoffilter. 8. Vuil, water of oude brandstof in het brandstofsysteem. 9. Verkeerde brandstof in de tank. 	<ol style="list-style-type: none"> 1. De rijsnelheid verminderen. 2. Het luchtfilterelement reinigen. 3. Het carter bijvullen met olie. 4. De koelribben en luchtkanalen ontstoppen. 5. Nieuwe bougie(s) met een correct afgestelde elektrodenafstand monteren. 6. Neem contact op met een erkende servicedealer. 7. Brandstoffilter vervangen. 8. Neem contact op met een erkende servicedealer. 9. Brandstoftank aftappen en vullen met het juiste type brandstof.

Probleem	Mogelijke oorzaak	Remedie
De machine rijdt niet.	<ol style="list-style-type: none"> 1. Het peil van de hydraulische vloeistof in het reservoir is te laag. 2. Er zit lucht in het hydraulische systeem. 3. Een aandrijfriem van de pomp slipt. 4. Een veer van de spanpoelie op de aandrijfriem van de pomp ontbreekt. 5. De omloopkleppen van de pomp zijn open. 	<ol style="list-style-type: none"> 1. Hydraulische vloeistof bijvullen in het reservoir. 2. Het hydraulische systeem ontluchten. 3. Vervang de aandrijfriem van de pomp. 4. Plaats een nieuwe veer voor de spanpoelie van de aandrijfriem. 5. Sluit de omloopkleppen. Vastdraaien met een torsie van 12 tot 15 Nm.
De machine trilt abnormaal.	<ol style="list-style-type: none"> 1. Het maaimes (de maaimessen) is (zijn) verbogen of niet in balans. 2. Een bevestigingsbout van een maaimes zit los. 3. De bevestigingsbouten van de motor zitten los. 4. Een motorpoelie, spanpoelie of mespoelie zit los. 5. Een motorpoelie is beschadigd. 6. Mesas verbogen. 	<ol style="list-style-type: none"> 1. Nieuwe maaimes(sen) monteren. 2. De bevestigingsbout van het maaimes vastdraaien. 3. Draai de bevestigingsbouten vast. 4. Desbetreffende poelie vastzetten. 5. Neem contact op met een erkende servicedealer. 6. Neem contact op met een erkende servicedealer.
De maaihoogte is ongelijk.	<ol style="list-style-type: none"> 1. Maaimes(sen) is/zijn bot. 2. Maaimes(sen) verbogen of niet in balans. 3. Het maaidek staat niet horizontaal. 4. De schuinstand van het maaidek is verkeerd. 5. De onderkant van het maaidek is vuil. 6. De bandenspanning is niet correct. 7. Mesas verbogen. 	<ol style="list-style-type: none"> 1. Mes(sen) slijpen. 2. Nieuwe maaimes(sen) monteren. 3. Stel het maaidek horizontaal in. 4. De schuinstand controleren. 5. De onderkant van het maaidek reinigen. 6. Banden op juiste spanning brengen. 7. Neem contact op met een erkende servicedealer.
Messen draaien niet.	<ol style="list-style-type: none"> 1. Een aandrijfriem van de pomp is versleten, zit los of is stuk. 2. Een aandrijfriem van de pomp is van de poelie af. 3. Een aandrijfriem van het maaidek is versleten, zit los of is stuk. 4. De drijfriem van het maaidek is van de poelie afgelopen. 5. Een veer van de spanpoelie is kapot of ontbreekt. 6. De elektrische koppeling is niet goed afgesteld. 7. De stekker of kabel van de koppeling is beschadigd. 8. De elektrische koppeling is beschadigd. 9. De messen draaien niet door het veiligheidssysteem. 10. De aftakasschakelaar is defect. 	<ol style="list-style-type: none"> 1. Controleer de spanning van de drijfriem. 2. Drijfriem monteren en assen en riemgeleiders op juiste stand controleren. 3. Plaats een nieuwe drijfriem. 4. Poelie van maaidek monteren en controleren of de spanpoelie, de arm van de spanpoelie en de veer correct zijn geplaatst en goed functioneren. 5. Veer vervangen. 6. Elektrodenafstand van koppeling afstellen. 7. Neem contact op met een erkende Service Dealer. 8. Neem contact op met een erkende Service Dealer. 9. Neem contact op met een erkende Service Dealer. 10. Neem contact op met een erkende Service Dealer.
De spanpoelie van het maaidek maakt lawaai.	<ol style="list-style-type: none"> 1. De arm van de spanpoelie raakt de poelieaanslag. 	<ol style="list-style-type: none"> 1. Stel de arm van de spanpoelie af.

Schema's

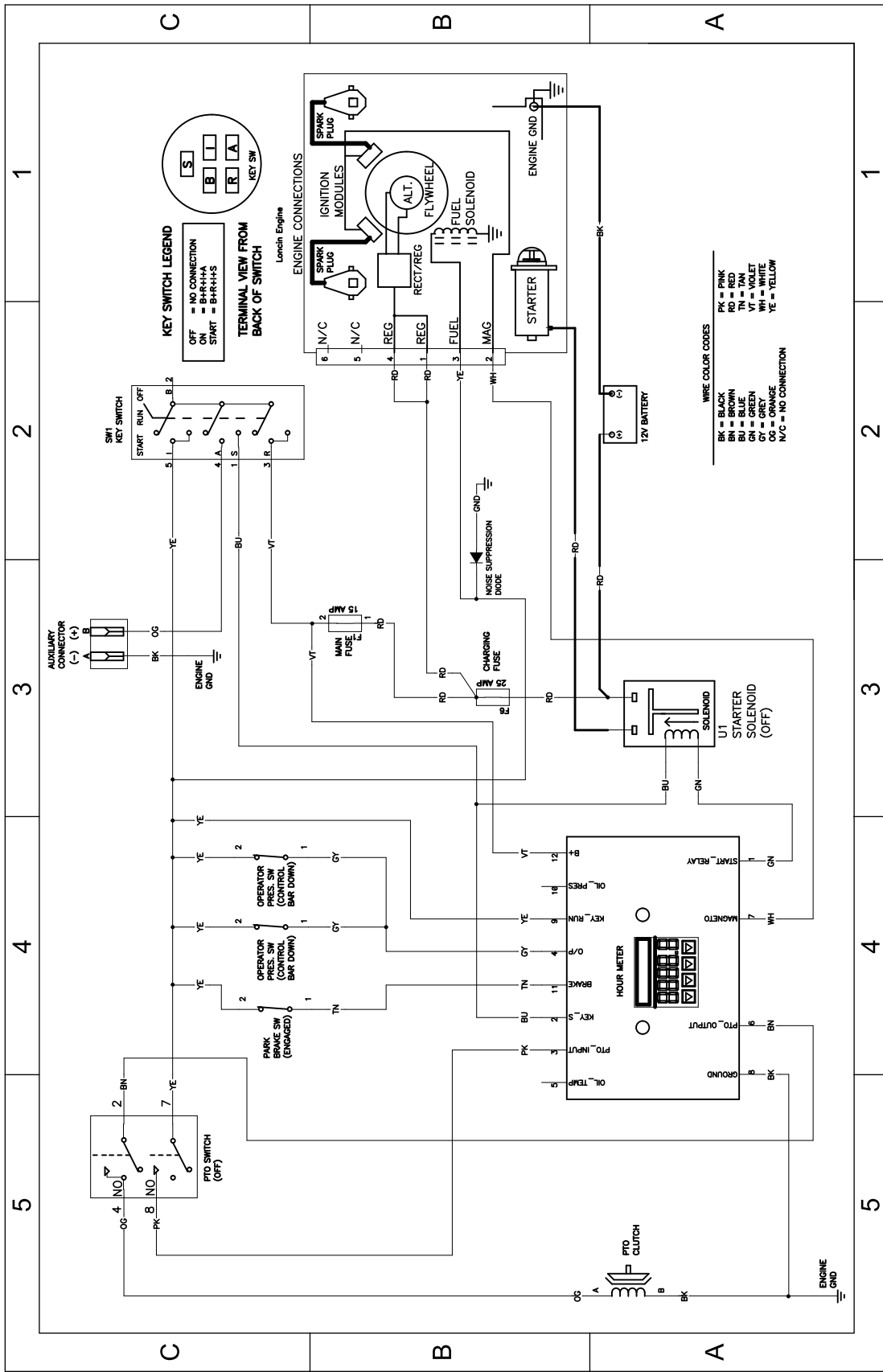

Elektrisch schema — 139-2853 (Rev. A)

g302778

Opmerkingen:

Opmerkingen:

Privacyverklaring EEA/VK

Toro's gebruik van uw persoonlijke gegevens

The Toro Company ("Toro") respecteert uw recht op privacy. Wanneer u onze producten koopt, kunnen we bepaalde persoonlijke informatie over u verzamelen, ofwel rechtstreeks via u ofwel via uw plaatselijk Toro bedrijf of dealer. Toro gebruikt deze informatie om te voldoen aan contractuele verplichtingen – zoals het registreren van uw garantie, het behandelen van uw garantieclaim of om contact met u op te nemen in het geval van terugroepacties – en voor legitieme zakelijke doeleinden – zoals klanttevredenheid meten, onze producten verbeteren of u productinformatie verschaffen die van belang kan zijn. Toro kan uw informatie delen met onze dochterondernemingen, verdelers of andere zakenpartners in verband met deze activiteiten. We kunnen ook persoonlijke informatie vrijgeven van rechtswege of in verband met de verkoop, aankoop of fusie van een bedrijf. We verkopen uw persoonsgegevens nooit aan andere bedrijven voor marketingdoeleinden.

Bewaring van uw persoonsgegevens

Toro bewaart uw persoonlijke informatie zolang deze relevant is voor de bovengenoemde doeleinden en in overeenstemming is met de wettelijke vereisten. Gelieve contact op te nemen via legal@toro.com voor meer informatie over de bewaarperiodes die van toepassing zijn.

Toro's engagement inzake veiligheid

Uw persoonlijke informatie kan behandeld worden in de VS of een ander land dat mogelijk soepelere databeschermingswetten heeft dan het land waar u verblijft. Indien we uw informatie overdragen naar een ander land dan het land waar u verblijft, nemen wij de wettelijk verplichte maatregelen om ervoor te zorgen dat de informatie op gepaste wijze wordt beschermd en veilig wordt behandeld.

Toegang en correctie

U hebt het recht om uw persoonlijke gegevens te corrigeren of te raadplegen, of zich te verzetten tegen de verwerking van uw gegevens of deze te beperken. Om deze rechten uit te oefenen, gelieve een e-mail te sturen naar legal@toro.com. Als u zich zorgen maakt over de manier waarop Toro uw informatie heeft behandeld, vragen wij u om deze direct ten aanzien van ons te uiten. Europese burgers hebben het recht om een klacht in te dienen bij hun gegevensbeschermingsautoriteit.