



**Count on it.**

**Návod k obsluze**

# **Ručně vedená sekačka ProLine pro komerční účely s 91cm nebo 122cm žací jednotkou**

Číslo modelu 44410TE—Výrobní číslo 40000000 a vyšší

Číslo modelu 44424TE—Výrobní číslo 40000000 a vyšší



Tento výrobek splňuje všechny relevantní směrnice Evropské unie. Podrobné informace naleznete v Prohlášení o shodě k tomuto výrobku.

Prostudujte si příručku výrobce motoru dodávanou se strojem.

## Úvod

Tato sekačka na trávu s rotačním nožem je určena pro majitele rodinných domů nebo profesionální poskytovatele služeb. Je primárně určena k sekání trávy na udržovaných trávnících na soukromých nebo firemních pozemcích. Používání tohoto výrobku pro jiné účely, než ke kterým je určen, může být nebezpečné uživateli a okolostojícím.

Přečtěte si pečlivě následující informace, abyste věděli, jak máte správně používat a pečovat o svůj výrobek a jak se vyhnout zranění a poškození výrobku. Za správný a bezpečný provoz výrobku nese odpovědnost majitel.

Více informací naleznete na stránce [www.Toro.com](http://www.Toro.com) včetně bezpečnostních pokynů, podkladů pro školení a informací o příslušenství. Můžete zde také vyhledat prodejce výrobků nebo zaregistrovat svůj výrobek.

Kdykoli budete potřebovat servis, originální díly Toro nebo doplňující informace, obraťte se na autorizované servisní středisko nebo zákaznický servis Toro a uveďte model a výrobní číslo svého výrobku. [Obrázek 1](#) znázorňuje umístění typového a sériového čísla na výrobku. Vepište sériové číslo do příslušného pole.

**Důležité:** Potřebujete-li informace o záruce, náhradních dílech a jiných údajích o výrobku, můžete pomocí mobilního telefonu naskenovat QR kód na štítku sériového čísla (je-li k dispozici).

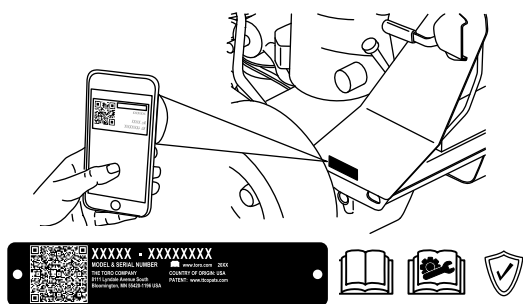

Obrázek 1

g291703

1. Umístění štítku s číslem modelu a výrobním číslem

Číslo modelu \_\_\_\_\_

Výrobní číslo \_\_\_\_\_

Tato příručka identifikuje potenciální rizika a obsahuje bezpečnostní sdělení označená varovným bezpečnostním symbolem ([Obrázek 2](#)) signalizujícím riziko, které může způsobit vážný úraz nebo usmrcení, nebudete-li dodržovat doporučená opatření.



Obrázek 2

Varovný bezpečnostní symbol

g000502

V této příručce jsou pro zdůraznění informací používána dvě slova. **Důležité** upozorňuje na speciální technické informace a **Poznámka** zdůrazňuje obecné informace, které stojí za zvláštní pozornost.

# Obsah

Bezpečnost .....	4
Obecné bezpečnostní informace .....	4
Bezpečnostní a instrukční štítky .....	4
Součásti stroje .....	8
Ovládací prvky .....	8
Technické údaje .....	9
Přídavná zařízení / příslušenství .....	9
Před provozem .....	10
Bezpečnostní kroky před použitím .....	10
Doplňování paliva .....	10
Použití bezpečnostního blokovacího systému .....	11
Provádění denní údržby .....	12
Během provozu .....	12
Bezpečnostní kroky během použití .....	12
Používání parkovací brzdy .....	13
Spuštění motoru .....	14
Vypnutí motoru .....	14
Používání ovládacího spínače žacích nožů (PTO) .....	15
Jízda se strojem .....	16
Použití stavitelné referenční tyče .....	17
Boční výhoz nebo mulčování trávy .....	17
Seřízení výšky sekání .....	18
Seřízení ochranných válců .....	19
Po provozu .....	19
Bezpečnostní kroky po použití .....	19
Použití uzavíracího ventilu paliva .....	19
Ruční tlačení stroje .....	20
Přeprava stroje .....	20
Údržba .....	22
Bezpečnost při provádění úkonů údržby .....	22
Doporučený harmonogram údržby .....	22
Postupy před údržbou stroje .....	23
Demontáž krytů sekací plošiny .....	23
Mazání .....	25
Mazání stroje .....	25
Mazání předních otočných čepů kol .....	25
Mazání ložisek otočných kol .....	25
Údržba motoru .....	26
Bezpečnost při údržbě motoru .....	26
Údržba vzduchového filtru .....	26
Údržba motorového oleje .....	27
Údržba zapalovací svíčky .....	30
Údržba palivového systému .....	31
Vypuštění palivové nádrže .....	31
Výměna palivového filtru .....	31
Údržba elektrického systému .....	32
Bezpečnost při práci s elektrickým systémem .....	32
Údržba akumulátoru .....	32
Údržba pojistek .....	34
Údržba hnací soustavy .....	35
Kontrola tlaku v pneumatikách .....	35
Kontrola upevňovacích matic kol .....	35
Nastavení tahové síly v neutrálu .....	35

Seřízení souběhu .....	35
Nastavení ložiska otočného kola .....	36
Údržba otočných kol a ložisek .....	36
Údržba chladicího systému .....	37
Čištění mřížky přívodního vzduchu .....	37
Čištění chladicí soustavy .....	37
Údržba brzd .....	38
Kontrola funkce parkovací brzdy .....	38
Seřízení parkovací brzdy .....	38
Údržba řemenů .....	39
Kontrola řemenů .....	39
Výměna řemene sekací plošiny .....	39
Nastavení ramene napínací řemenice .....	40
Výměna řemene převodovky .....	41
Údržba ovládacích prvků .....	42
Seřízení ovládacích pák pojezdu .....	42
Údržba hydraulického systému .....	43
Bezpečnost při práci s hydraulickým systémem .....	43
Technické údaje hydraulického systému .....	43
Kontrola hladiny hydraulické kapaliny .....	43
Výměna hydraulické kapaliny a filtrů .....	44
Odvzdušnění hydraulického systému .....	46
Údržba sekací plošiny .....	47
Bezpečnost týkající se použití žacího nože .....	47
Údržba žacích nožů .....	47
Vyrovnaní sekací plošiny .....	49
Výměna deflektoru trávy .....	51
Čištění .....	52
Čištění spodní strany sekačky .....	52
Likvidace odpadu .....	52
Uskladnění .....	52
Bezpečnost při odstavení .....	52
Čištění a skladování stroje .....	52
Odstraňování závad .....	54
Schémata .....	56

# Bezpečnost

Tento stroj byl vyroben v souladu s normou EN ISO 5395:2013.

## Obecné bezpečnostní informace

Tento výrobek může amputovat ruce a nohy a odmršťovat předměty. Dodržujte vždy všechny bezpečnostní pokyny, abyste zamezili vážnému úrazu.

- Před nastartováním motoru si prostudujte pokyny a upozornění uvedené v *provozní příručce*, na stroji a na přídatných zařízeních a řiďte se jimi.
- Udržujte ruce a nohy v dostatečné vzdálenosti od rotujících částí stroje a nedávejte je pod stroj. Zdržujte se v bezpečné vzdálenosti od všech vyhazovacích otvorů.
- Nikdy neprovozujte stroj, pokud nejsou všechny jeho kryty ve správné poloze nebo pokud nejsou

řádně funkční další bezpečnostní ochranná zařízení.

- Přihlízející osoby a děti se musí zdržovat mimo pracovní prostor. Nikdy nedovolte dětem stroj obsluhovat. Stroj mohou obsluhovat pouze osoby, které jsou zodpovědné, k tomu proškolené, obeznámené s pokyny a fyzicky způsobilé.
- Před prováděním údržby, doplňováním paliva nebo uvolňováním ucpaného materiálu zastavte stroj, vypněte motor, vyjměte klíček zapalování (dle výbavy) a počkejte, dokud se nezastaví všechny pohyblivé součásti.

Nesprávné používání nebo údržba této sekačky mohou vést ke zranění. Z důvodu snížení možného rizika zranění dodržujte tyto bezpečnostní pokyny a vždy věnujte pozornost výstražnému symbolu , který označuje upozornění, výstrahu nebo nebezpečí – pokyny k zajištění osobní bezpečnosti. Nedodržení těchto pokynů může mít za následek zranění osob nebo jejich usmrcení.

## Bezpečnostní a instrukční štítky



Bezpečnostní štítky a pokyny jsou umístěny na místě viditelném obsluhou a v blízkosti každého prostoru představujícího potenciální nebezpečí. V případě ztráty nebo poškození původní nálepky nahradte nálepku novou.

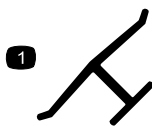

decaloemark

### Ochranná známka výrobce

1. Označuje, že žací nůž pochází od výrobce originálního zařízení.



decalbatterysymbols

### Symbole na akumulátoru

Na akumulátoru naleznete všechny následující symboly nebo některé z nich.

1. Nebezpečí výbuchu
2. Chraňte před otevřeným ohněm, nekuřte
3. Žíravina/nebezpečí popálení chemickou látkou
4. Používejte ochranné brýle.
5. Přečtěte si *provozní příručku*.
6. Nedovolte, aby se k akumulátoru přibližovaly jiné osoby.
7. Chraňte si oči; výbušné plyny mohou nevratně poškodit zrak nebo způsobit jiné zranění.
8. Kyselina obsažená v akumulátoru může způsobit nevratné poškození zraku nebo vážné popáleniny.
9. Oči ihned vypláchněte vodou a rychle vyhledejte lékařskou pomoc.
10. Obsahuje olovo, nevyhazujte.

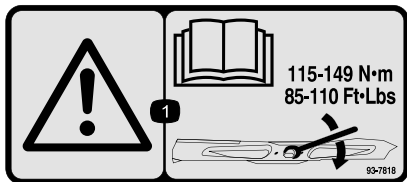

93-7818

decal93-7818

1. Výstraha – v *provozní příručce* se seznámte s pokyny k utažení šroubu/matice žacího nože na utahovací moment 115 až 149 N·m.



decal130-0731

130-0731

1. Výstraha – nebezpečí zranění odlétávajícími předměty; ponechte štít deflektoru na místě.
2. Nebezpečí pořezání ruky nebo nohy žacíím nožem – nepřibližujte se k pohybujícím se částem.

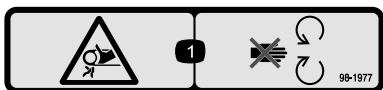

98-1977

decal98-1977

1. Nebezpečí zachycení, pás – nepřibližujte se k pohybujícím se částem.

Štítek 130-0765 platí pouze pro 122cm (48palcové) modely.

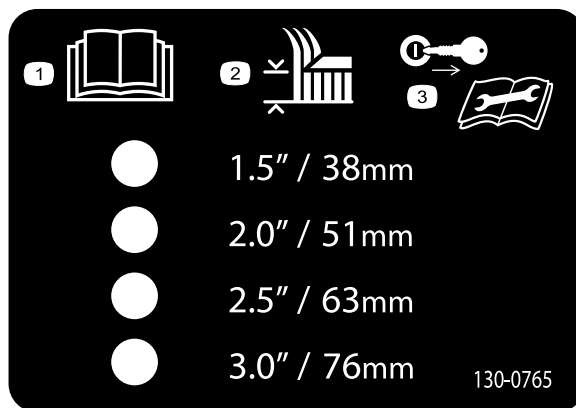

decal130-0765

130-0765

1. Přečtěte si *provozní příručku*.
2. Nastavení výšky sekání
3. Před prováděním údržby vyjměte klíč.

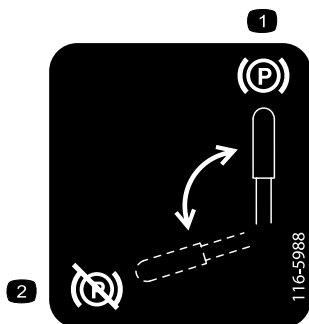

116-5988

decal116-5988

1. Parkovací brzda zatažena
2. Parkovací brzda uvolněna

Štítek 117-1194 platí pouze pro 122cm (48palcové) modely.

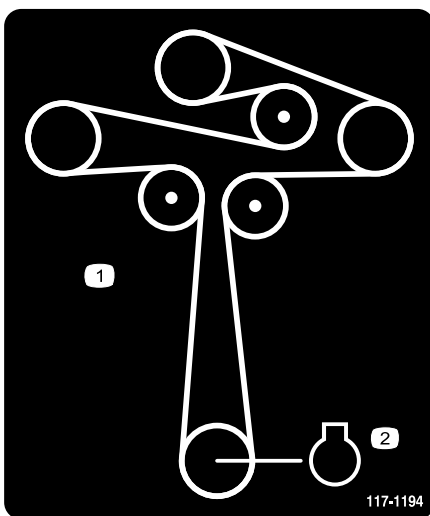

117-1194

decal117-1194

1. Vedení řemene
2. Motor

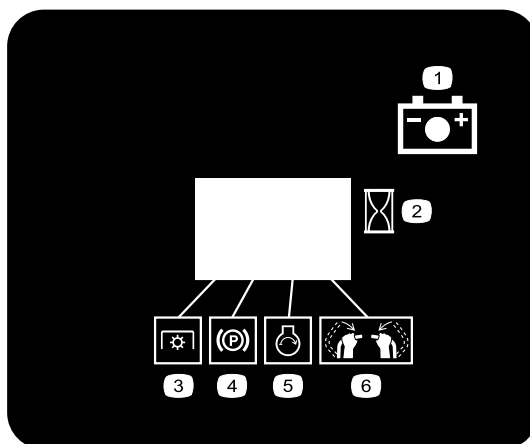

decal131-3536

131-3536

1. Akumulátor
2. Čas
3. Vývodový hřídel (PTO)
4. Parkovací brzda
5. Motor: startování
6. Aktivace rukojetí

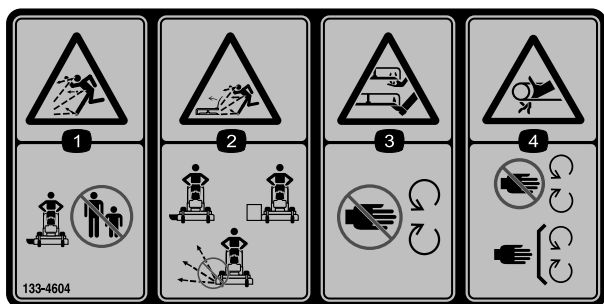

133-4604

decal133-4604

1. Nebezpečí zranění odlétávajícími předměty – přihlízející osoby musí vždy zůstat v dostatečné vzdálenosti od stroje.
2. Nebezpečí zranění odlétávajícími předměty, otevřený usměrňovač – stroj používejte pouze s usměrňovačem nebo sběrným košem na trávu.
3. Nebezpečí amputace rukou nebo nohou – nepřibližujte se k pohybujícím se částem.
4. Nebezpečí zachycení – nepřibližujte se k pohybujícím se částem; mějte vždy namontované všechny ochranné kryty a štíty.

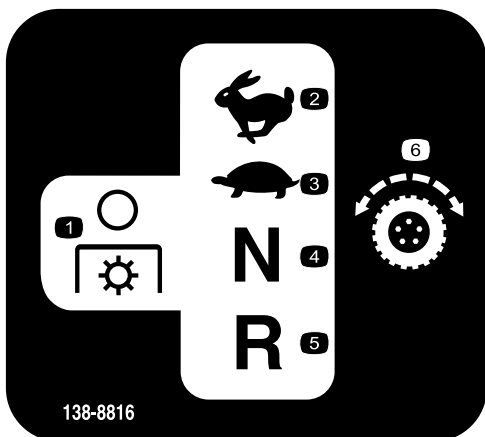

138-8816

decal138-8816

1. Vývodový hřídel (PTO) – vypnout
2. Rychle
3. Pomalu
4. Neutrál
5. Dozadu
6. Ovládání pojezdu

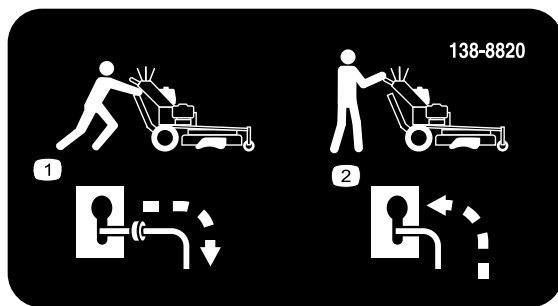

138-8820

decal138-8820

1. Chcete-li stroj tlačit, uvolněte hydrostatický pohon.
2. Chcete-li zahájit práci se strojem, hydrostatický pohon zapojte.

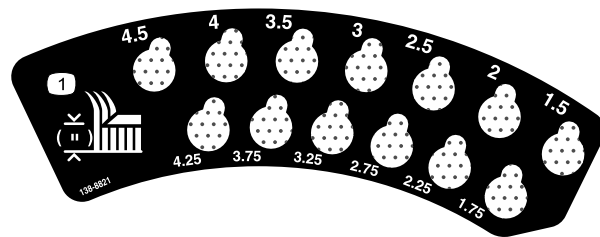

138-8821

decal138-8821

1. Výška sekání

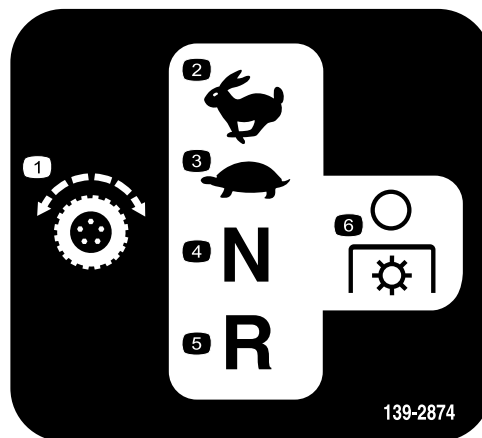

139-2874

decal139-2874

1. Ovládání pojezdu
2. Rychle
3. Pomalu
4. Neutrál
5. Dozadu
6. Vývodový hřídel (PTO) – vypnout

Štítek 139-7936 platí pouze pro 91cm (36palcové) modely.

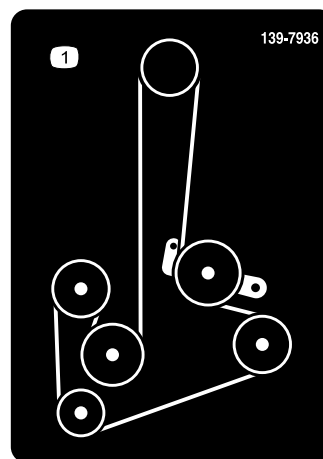

139-7936

decal139-7936

1. Vedení řemene

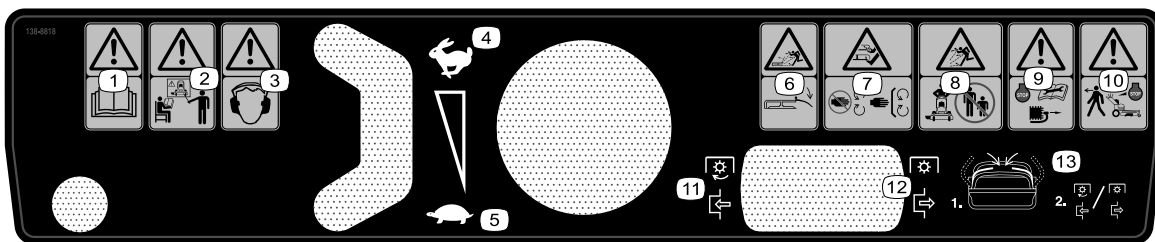

decal138-8818

### 138-8818

1. Výstraha – přečtěte si *uživatelskou příručku*.
2. Výstraha – všichni pracovníci obsluhy musí být před použitím stroje řádně proškoleni.
3. Výstraha – používejte ochranu sluchu.
4. Rychle
5. Pomalu
6. Nebezpečí zranění odlétávajícími předměty – před použitím stroje sklopte deflektor.
7. Nebezpečí pořezání/useknutí ruky a nohy žací nožem – nepřibližujte se k pohybujícím se částem, mějte namontované všechny ochranné kryty a štíty.
8. Nebezpečí zranění odlétávajícími předměty – přihlízející osoby musí vždy zůstat v bezpečné vzdálenosti.
9. Výstraha – před prováděním údržby vypněte motor, odpojte zapalovací svíčku a přečtěte si *provozní příručku*.
10. Výstraha – před opuštěním stroje vypněte motor.
11. Vývodový hřídel (PTO) – zapnout
12. Vývodový hřídel (PTO) – vypnout
13. Přesuňte ovládací páky pojezdu do neutrální polohy, zapněte nebo vypněte vývodový hřídel (PTO).

# Součásti stroje

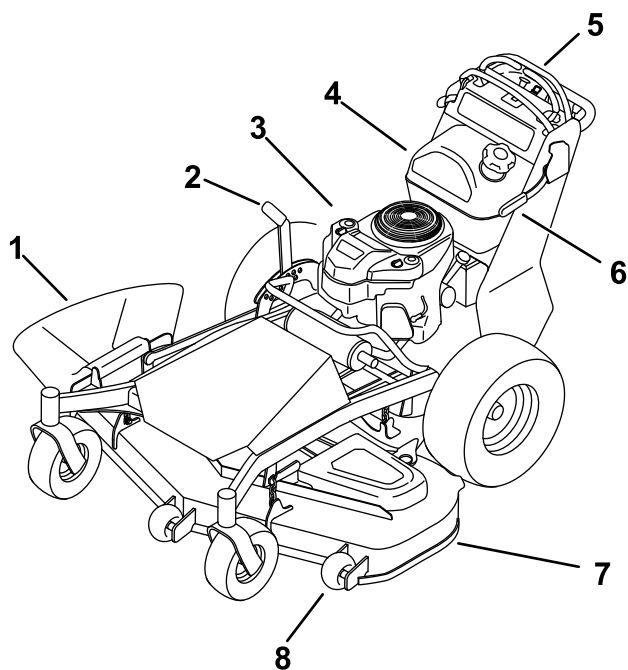

Obrázek 3

g299567

- |                                     |                          |
|-------------------------------------|--------------------------|
| 1. Boční vyhazovací otvor           | 5. Ovládací panel        |
| 2. Páčka pro nastavení výšky sekání | 6. Páčka parkovací brzdy |
| 3. Motor                            | 7. Sekací plošina        |
| 4. Palivová nádrž                   | 8. Ochranný válec        |

# Ovládací prvky

## Ovládací panel

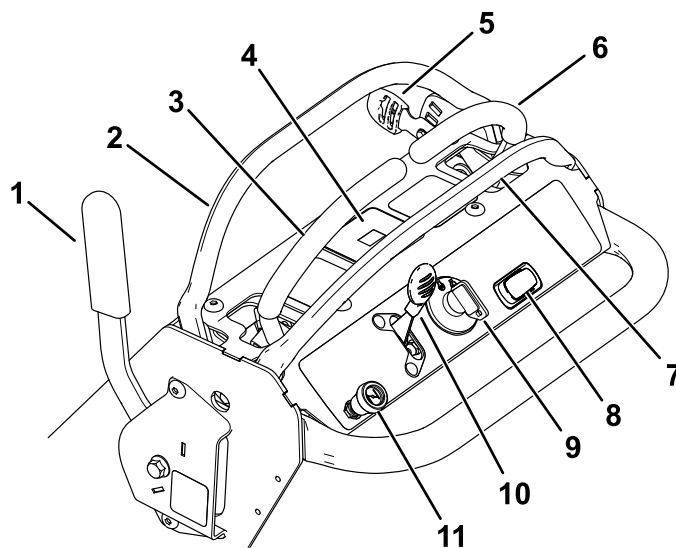

Obrázek 4

g299386

- |                                    |                                      |
|------------------------------------|--------------------------------------|
| 1. Páka parkovací brzdy            | 7. Zadní referenční tyč              |
| 2. Stavitelná referenční tyč       | 8. Ovládací spínač žacích nožů (PTO) |
| 3. Ovládací páka pohybu vlevo      | 9. Spínač zapalování                 |
| 4. Počítadlo provozních hodin      | 10. Ovládání škrticí klapky          |
| 5. Seřizovací páka referenční tyče | 11. Ovládání sytiče                  |
| 6. Ovládací páka pohybu vpravo     |                                      |

## Ovladač škrticí klapky

Škrticí klapka řídí otáčky motoru a umožňuje plynule variabilní nastavení NÍZKÝCH až VYSOKÝCH otáček (Obrázek 4).

## Ovládací spínač žacích nožů (vývodový hřídel)

Ovládací spínač žacích nožů, znázorněný symbolem vývodového hřídele (PTO), zapíná a vypíná pohon žacích nožů (Obrázek 4).

## Uzavírací ventil paliva

Před přepravou nebo odstavením stroje uzavřete uzavírací ventil paliva.

## Spínač zapalování

Klíčový spínač pro spuštění a vypnutí motoru má tři polohy: VYPNUTO, PROVOZ a STARTOVÁNÍ.



## Sytič

Sytič se používá při startování studeného motoru.

## Počítadlo provozních hodin

Počítadlo provozních hodin zaznamenává počet hodin provozu stroje. Pracuje při spuštěném motoru. Naměřené hodiny použijte k plánování pravidelné údržby (Obrázek 4).

## Indikátory bezpečnostního blokování

Symbols na počítadle provozních hodin pomocí černého trojúhelníku označují, zda je blokovací součást správně umístěna (Obrázek 5).

## Kontrolka akumulátoru

Pokud otočíte klíčový spínač na několik sekund do ZAPNUTÉ polohy, v místě, kde se obvykle zobrazuje počet hodin, se objeví napětí akumulátoru (Obrázek 5).

Kontrolka akumulátoru se rozsvítí, když zapnete klíčový spínač a nabití akumulátoru je nižší než správná provozní hodnota (Obrázek 5).

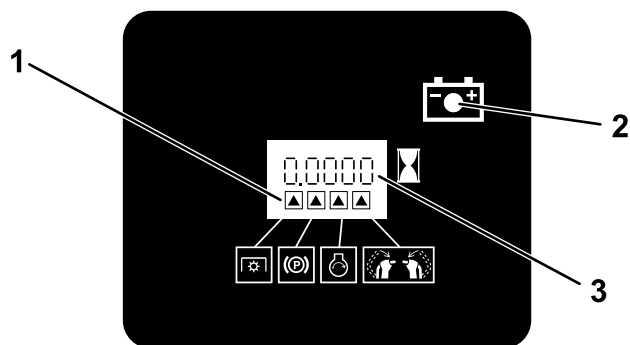

Obrázek 5

g216020

1. Indikátory bezpečnostního blokování
2. Indikátor akumulátoru
3. Počítadlo provozních hodin

## Ovládací páky pojezdu

Ovládací páky pojezdu používejte k ovládání pohybu stroje dopředu a dozadu a k zatáčení se strojem oběma směry (Obrázek 4).

## Seřizovací páka referenční tyče

Pomocí seřizovací páky lze změnit polohu stavitelné referenční tyče (Obrázek 4).

## Technické údaje

Specifikace a design se mohou bez upozornění změnit.

	91 cm (36palcová) sekací plošina	122cm (48palcová) sekací plošina
Šířka žací stopy	91 cm (36 palců)	122 cm (48 palců)
Šířka se sklopeným deflektorem	94 cm (37 palců)	124 cm (49 palců)
Šířka se zvednutým deflektorem	130 cm (51 palců)	160 cm (63 palců)
Výška	114 cm (45 palců)	117 cm (46 palců)
Délka	196 cm (77 palců)	203 cm (80 palců)
Hmotnost	270 kg	297 kg

## Přídavná zařízení / příslušenství

Pro stroj je k dispozici řada přídavných zařízení a příslušenství schválených firmou Toro, která vylepšují a rozšiřují možnosti stroje. Seznam schválených přídavných zařízení a příslušenství můžete získat u svého autorizovaného prodejce nebo distributora nebo na stránkách [www.Toro.com](http://www.Toro.com).

K zajištění optimální výkonnosti a dodržení požadavků na bezpečnost stroje je nutné používat pouze originální náhradní díly a příslušenství od společnosti Toro. Náhradní díly a příslušenství jiných výrobců mohou být nebezpečné a jejich použití může mít za následek zneplatnění záruky.

# Obsluha

**Poznámka:** Levou a pravou stranu stroje určete z normálního místa obsluhy.

## Před provozem

## Bezpečnostní kroky před použitím

### Obecné bezpečnostní informace

- Nedovolte, aby nezaškolené osoby nebo děti stroj obsluhovaly nebo na něm prováděly servis. Věková hranice obsluhy může být omezena místními předpisy. Za proškolení všech operátorů a mechaniků je zodpovědný majitel.
- Dobře se seznamte s bezpečným použitím zařízení, ovládacími prvky a významem bezpečnostních nápisů.
- Před seřizováním, údržbou, čištěním nebo skladováním stroj vždy vypínejte, vyjměte klíč zapalování (dle výbavy), počkejte, dokud se nezastaví všechny pohyblivé součásti, a nechejte stroj vychladnout.
- Naučte se, jak rychle stroj zastavit a vypnout motor.
- Přesvědčte se, zda jsou namontovány kontrolní prvky přítomnosti obsluhy, bezpečnostní spínače a bezpečnostní ochranná zařízení a zda správně fungují. Stroj nepoužívejte, pokud tyto prvky nefungují správně.
- Zkontrolujte prostor, kde budete stroj používat, a odstraňte všechny předměty, jež mohou bránit provozu stroje nebo jež mohou být strojem vymrštny.
- Vyhodnoťte terén a určete, které příslušenství a nástavce jsou třeba pro správné a bezpečné sekání.
- Před použitím vždy zkontrolujte, zda žací nože, upevňovací šrouby nožů a sekací plošina nejsou opotřebené nebo poškozené. Opotřebené nebo poškozené žací nože a šrouby vyměňte po celých sadách, aby byla zachována mechanická rovnováha.

### Bezpečnost týkající se paliva

- Při manipulaci s palivem buďte velmi opatrní. Palivo je vysoce hořlavé a jeho výpary jsou výbušné.
- Uhaste všechny cigarety, doutníky, dýmky a ostatní zdroje vznícení.

- Používejte jen schválenou nádobu na palivo.
- Nikdy neodstraňujte uzávěr nádrže ani nedoplňujte palivo při spuštěném motoru nebo je-li motor horký.
- Nedoplňujte ani nevypouštějte palivo v uzavřeném prostoru.
- Neskladujte stroj ani nádobu s palivem v blízkosti otevřeného ohně, zdroje jisker nebo tepla, například u ohříváče vody nebo jiného zařízení.
- V případě rozlití paliva se nepokoušejte nastartovat motor a vyhněte se použití jakéhokoli zdroje vznícení, dokud se palivové výpary nerozptýlí.
- Nádobu neplňte ve voze nebo na přívěsu či korbě automobilu s plastovým povrchem. Před tankováním vždy pokládejte nádoby na palivo na zem, stranou od vozidla.
- Stroj přemístěte z korby nebo přívěsu na zem a palivo doplňte na zemi. Jestliže to není možné, doplňujte palivo do takového stroje z přenosného kanystru, nikoliv plnicí pistolí.
- Pokud musíte použít pistolí, dotýkejte se tryskou obruby palivové nádrže nebo hrdla kanystru po celou dobu až do úplného načerpání paliva.

## Doplňování paliva

### Doporučené palivo

- Nejlepších výsledků dosáhnete, když budete používat pouze čistý, čerstvý (ne starší než 30 dnů) bezolovnatý benzín s oktanovým číslem kolem 87 nebo vyšším (metoda stanovení (R+M)/2).
- **Etanol:** Přijatelná jsou i paliva až s až 10 % etanolu (gasohol) nebo 15 % MTBE (metytercbutyléter). Etanol a MTBE jsou různé látky. Paliva s více než 15 % etanolu (E15) nejsou schválena k použití. **Nikdy nepoužívejte paliva obsahující více než 10 % etanolu**, například E15 (obsahuje 15 % etanolu), E20 (obsahuje 20 % etanolu) nebo E85 (obsahuje až 85 % etanolu). Použití neschváleného paliva může mít za následek problémy s výkonem nebo poškození motoru, na které se nevztahuje záruka.
- **Nepoužívejte** benzín obsahující metanol.
- **Neuchovávejte** palivo přes zimu v palivové nádrži či nádobách na palivo bez použití stabilizátoru paliva.
- **Nepřidávejte** do benzínu olej.

### Použití stabilizátoru paliva/aditiv

Použití stabilizátoru paliva/aditiv ve stroji přináší následující výhody:

- Udržuje palivo déle čerstvé, pokud se používá podle pokynů výrobce stabilizátoru paliva
- Čistí motor za chodu
- V palivovém systému předchází vytváření vrstvy v podobě pryže, jež způsobuje obtížné startování.

**Důležité:** Nepoužívejte přísady do paliva obsahující methanol nebo ethanol.

Do paliva přidávejte správné množství stabilizátoru paliva/aditiv.

**Poznámka:** Stabilizátor paliva/aditiva mají nejvyšší účinky, pokud se smíchají s čerstvým palivem. Chcete-li minimalizovat tvorbu povrchových usazenin v palivovém systému, stabilizátor paliva používejte po celou dobu.

## Doplňování paliva do nádrže

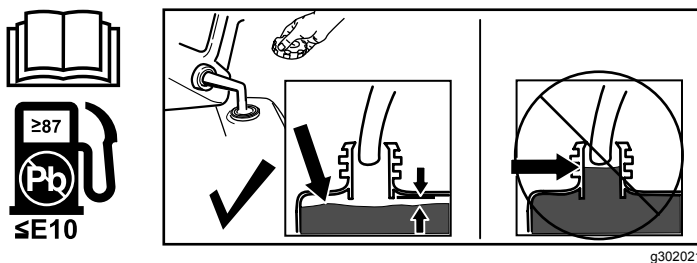

Obrázek 6

Bezpečnostní blokovací systém je zkonstruován tak, aby zastavil žací nože či přídatná zařízení, pokud posunete obě ovládací páky pojezdu do vnější polohy nebo je v této poloze uvolníte.

Na počítadle provozních hodin se zobrazují symboly, jež uživatele upozorňují, je-li každá blokovací součást ve správné poloze. Pokud je součást ve správné poloze, v odpovídajícím čtverci se rozsvítí trojúhelník (Obrázek 7).

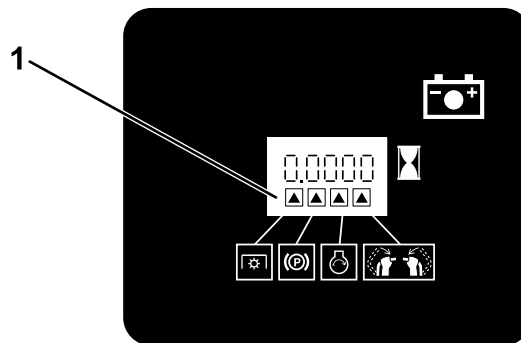

G031282

g031282

Obrázek 7

1. Trojúhelníky se rozsvítí, jsou-li blokovací součásti ve správné poloze

## Použití bezpečnostního blokovacího systému

### ▲ DŮLEŽITÉ UPOZORNĚNÍ

Jestliže jsou spínače bezpečnostního blokování odpojeny nebo poškozeny, stroj se může za provozu chovat nepředvídatelně a způsobit zranění osob.

- Nevyřazujte blokovací spínače z činnosti.
- Funkci blokovacích spínačů denně kontrolujte a jakýkoli poškozený spínač před použitím stroje vyměňte.

### Funkce bezpečnostního blokovacího systému

Bezpečnostní blokovací systém je zkonstruován tak, aby bránil aktivaci vývodového hřídele, pokud však neprovedete následující úkony:

- Přesunutí kterékoli ovládací páky pojezdu do středové odjištěné polohy.
- Přepnutí spínač vývodového hřídele do ZAPNUTÉ polohy.

## Zkouška bezpečnostního blokovacího systému

**Servisní interval:** Při každém použití nebo denně

Před každým použitím stroje proveďte zkoušku bezpečnostního blokovacího systému.

**Poznámka:** Jestliže zjistíte, že bezpečnostní systém nepracuje v souladu s níže uvedeným popisem, nechejte jej neprodleně opravit v autorizovaném servisu.

1. Zatáhněte parkovací brzdu a nastartujte motor.
2. Přesuňte ovládací páky pojezdu do středové odjištěné polohy.

**Poznámka:** Motor se musí vypnout.

3. Nastartujte motor a uvolněte parkovací brzdu. Nemanipulujte s ovládacími pákami pojezdu.

**Poznámka:** Motor musí pracovat na volnoběh a po uplynutí 5 sekund se musí vypnout.

4. Zatáhněte parkovací brzdu a nastartujte motor.
5. Přepněte spínač vývodového hřídele do ZAPNUTÉ polohy.

**Poznámka:** Žací nože se nemají zapnout.

6. Uvolněte parkovací brzdu.
7. Přidržeťte jednu z ovládacích pák pojezdu ve středové poloze a přepněte spínač vývodového hřídele do ZAPNUTÉ polohy.

**Poznámka:** Žací nože se mají zapnout.

8. Ovládací páku pojezdu uvolněte.

**Poznámka:** Motor musí pracovat na volnoběh a po uplynutí 5 sekund se musí vypnout.

9. Zatáhněte parkovací brzdu a nastartujte motor.
10. Uvolněte parkovací brzdu.
11. Přidržte jednu z ovládacích pák pojezdu ve středové poloze a přepněte spínač vývodového hřídele do ZAPNUTÉ polohy.

**Poznámka:** Žací nože se mají zapnout.

12. Přepněte spínač vývodového hřídele do VYPNUTÉ polohy.

**Poznámka:** Žací nože se mají vypnout.

13. Přepněte spínač vývodového hřídele do ZAPNUTÉ polohy.

**Poznámka:** Žací nože se mají zapnout.

14. Zatáhněte parkovací brzdu.

**Poznámka:** Žací nože a motor se musejí vypnout.

15. Přepněte spínač vývodového hřídele do ZAPNUTÉ polohy.
16. Pokuste se spustit motor.

**Poznámka:** Motor by neměl nastartovat.

V takovém případě by mohlo dojít ke zranění nebo poškození majetku.

- Stroj neobsluhujte, jste-li nemocní, unaveni nebo pod vlivem alkoholu nebo drog.
- Před spuštěním motoru se přesvědčte, zda jsou všechny pohony v neutrální poloze, zda je zatažena parkovací brzda a zda zaujímáte správnou pracovní pozici.
- Ostatní osoby se musejí zdržovat v bezpečné vzdálenosti od pracovního prostoru. Pokud někdo do tohoto prostoru vstoupí, stroj zastavte.
- Pracujte se strojem jen za dobré viditelnosti a za dobrého počasí. Nepracujte se strojem, pokud hrozí nebezpečí zásahu bleskem.
- Na mokré trávě nebo listí můžete uklouznout, dostat se do kontaktu s žacím nožem a způsobit si vážné zranění. Nesekejte za mokrých podmínek.
- Udržujte ruce a nohy v bezpečné vzdálenosti od žací jednotky.
- Před couváním se pohledem dozadu a dolů ujistěte, že máte volnou cestu.
- Buďte velmi opatrní, blížíte-li se k nepřehledným zatáčkám, křovinám, stromům nebo jiným objektům, které vám mohou bránit ve výhledu.
- Před nastavováním výšky sekání vyřaďte pohon žací jednotky a vypněte motor.
- Motor nechejte pracovat jen v dobře větraném prostoru. Výfukové plyny obsahují oxid uhelnatý, který má při vdechnutí smrtelné účinky.
- Nenechávejte stroj se spuštěným motorem bez dozoru.
- Před opuštěním pracovní pozice proveďte následující úkony (včetně vyprázdnění sběracích košů nebo zprůchodnění žacích jednotek):
  - Stroj parkujte na rovném podkladu.
  - Vypněte žací jednotku a sklopte přídatná zařízení.
  - Zatáhněte parkovací brzdu.
  - Vypněte stroj a vyjměte klíč ze zapalování (dle výbavy).
  - Počkejte, dokud se nezastaví všechny pohybující se součásti.
  - Vypněte stroj a vyřaďte pohon žací jednotky v následujících situacích:
    - ◇ před tankováním;
    - ◇ před čištěním a uvolňováním ucpání;
    - ◇ před kontrolou, čištěním nebo údržbou žací jednotky;
    - ◇ po nárazu na cizí předmět nebo při výskytu abnormálních vibrací. Zkontrolujte, zda žací jednotka není poškozená, a před

## Provádění denní údržby

Každý den před spuštěním stroje proveďte kroky „před každým použitím/každý den“ uvedené v části [Údržba \(strana 22\)](#).

## Během provozu

## Bezpečnostní kroky během použití

### Obecné bezpečnostní informace

- Majitel nebo obsluha odpovídá za nehody, jež by mohly vést ke zranění osob nebo poškození majetku, a má jim předcházet.
- Používejte vhodné oblečení a pomůcky, včetně ochranných brýlí, dlouhých kalhot, pevné protiskluzové obuvi a chráničů sluchu. Svažte si dlouhé vlasy a nenoste volný oděv či volně se pohybující šperky.
- Při práci se strojem věnujte jeho provozu maximální pozornost. Neprovádějte žádné činnosti, jež by mohly vaši pozornost odvádět.

spuštěním motoru a uvedením stroje do provozu proveďte nezbytné opravy.

- ◇ před opuštěním místa obsluhy;
- Používejte pouze příslušenství a přídatná zařízení schválená společností The Toro® Company.
- Při práci se strojem, zejména při chůzi dozadu, chodte velmi opatrně. Krácejte, neběhejte.
- Nikdy nepracujte se zdviženým, odstraněným nebo upraveným deflektorem výhozu, pokud nepoužíváte sběrný koš na trávu.
- Na stroji nikdy nepřevážejte žádné osoby.
- Nesměřujte výhoz posekané trávy na nějakou osobu. Vyvarujte se vyhadzování materiálu proti zdi nebo jiné překážce. Materiál se může odrážet zpět na vás. Před přeježděním šterkových povrchů zastavte žací nůž (nože).
- Startujte motor opatrně podle pokynů, nohy přitom mějte dostatečně daleko od žacích nožů a nestůjte před vyhazovacím kanálem.
- Při couvání nebo tahání stroje směrem k sobě buďte mimořádně opatrní.
- Žací nůž vypínejte, jestliže musíte stroj do oblasti sečení a z ní přepravovat nebo jestliže přeježdíte jiné než travnaté povrchy.

## Bezpečnost při práci ve svahu

- Svahy jsou významným faktorem při nehodách způsobených ztrátou kontroly nebo převrácením, které mohou vést k vážnému poranění nebo smrti. Za bezpečný provoz při práci na svahu odpovídáte vy. Práce se strojem na jakémkoli svahu vyžaduje zvýšenou pozornost. Před použitím stroje na svahu proveďte následující opatření:
  - Důkladně se seznamte s pokyny pro práci na svahu uvedenými v příručce a na stroji.
  - Vyhodnoťte stav pracoviště v konkrétní den a určete, zda je svah pro práci se strojem bezpečný. Při provádění tohoto vyhodnocení se řiďte zásadami zdravého rozumu. Změny v terénu, jako je vlhkost, mohou rychle ovlivnit provoz stroje na svahu.
- Pracujte napříč svahem, nikdy nahoru a dolů. Nepracujte na nadměrně prudkých nebo mokrých svazích. Pokud při práci nestojíte pevně, můžete uklouznout a spadnout.
- Nebezpečí vyhodnoťte na úpatí svahu. Nepracujte se strojem v blízkosti prudkých srázů, příkopů, náspů, vodních ploch nebo jiných nebezpečných míst. Pokud kolo přejejde přes okraj nebo se okraj propadne, stroj se může náhle převrhnout. Mezi strojem a jakýmkoli nebezpečným místem udržujte

dostatečnou vzdálenost. V těchto místech pracujte s ručním nářadím.

- Na svahu stroj nerozjíždějte, nezastavujte ani jej neotáčejte. Neměňte náhle rychlost ani směr. Zatáčejte pomalu a postupně.
- Nepracujte se strojem v podmínkách, které mají vliv na trakci, řízení nebo stabilitu. Mějte na paměti, že při práci se strojem na mokré trávě, napříč svahem nebo po svahu dolů může dojít ke ztrátě trakce. V případě ztráty tahového výkonu hnacích kol hrozí sklouznutí a ztráta brzdícího účinku nebo ovladatelnosti stroje. Stroj se může sesunout, i když jsou hnací kola zastavena.
- Odstraňte nebo vyznačte překážky, jako jsou příkopy, výmoly, koleje, hrboly, kameny nebo jiné skryté nebezpečné předměty. Vysoká tráva může překážky skrýt. Stroj se může na nerovném terénu převrhnout.
- Pokud nad strojem ztratíte kontrolu, ustupte stranou mimo směr pohybu stroje.
- Při sjíždění svahů se strojem mějte vždy zařazený převodový stupeň. Svahy nesjíždějte na volnoběh (platí pouze pro jednotky s převodovkami).

## Používání parkovací brzdy

Parkovací brzdou zatáhněte vždy při zastavení stroje nebo před opuštěním pozice obsluhy. Správnou funkci parkovací brzdy kontrolujte před každým použitím.

Parkovací brzdou aktivujete zatažením páky parkovací brzdy dozadu (Obrázek 8).

Chcete-li parkovací brzdou uvolnit, přesuňte páku parkovací brzdy dopředu.

**Poznámka:** Pokud při zatažené parkovací brzdě posunete ovládací páku pojezdu nebo pokud stroj pracuje na volnoběh po dobu 5 sekund při uvolnění parkovací brzdě, motor se vypne.

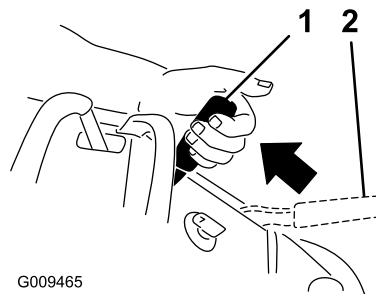

Obrázek 8

1. Parkovací brzda zatažena
2. Parkovací brzda uvolněna

# Spuštění motoru

**Poznámka:** Pokud uvolníte ovládací páky pojezdu a nezatáhnete parkovací brzdu, motor se po 5 sekundách vypne.

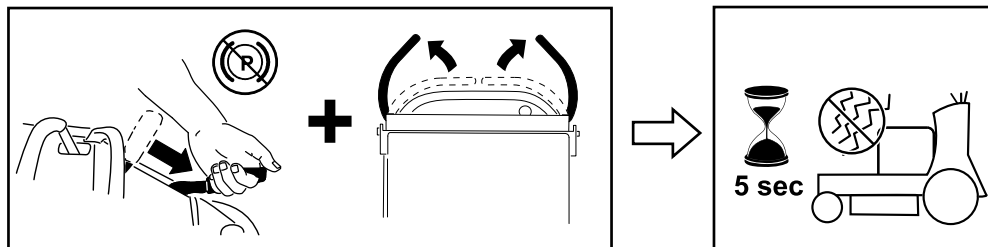
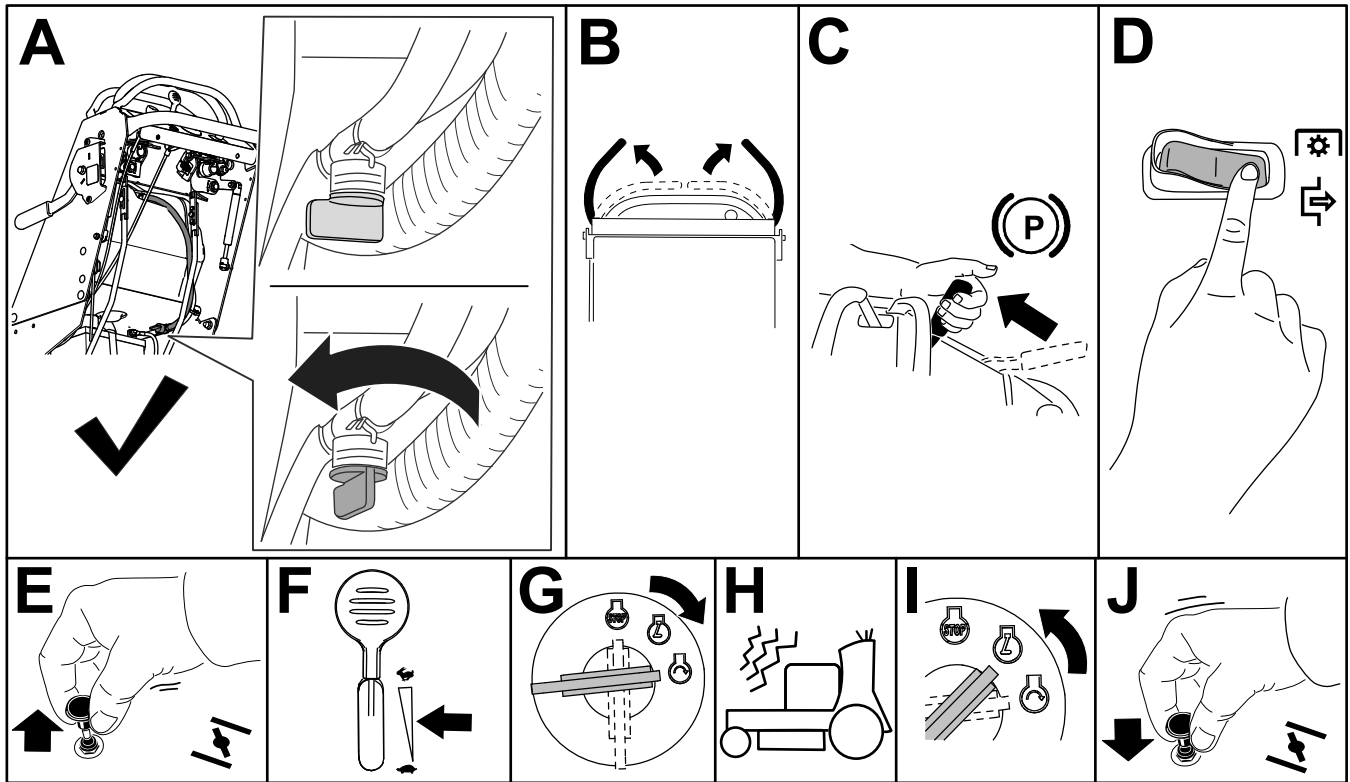

Obrázek 9

g292627

# Vypnutí motoru

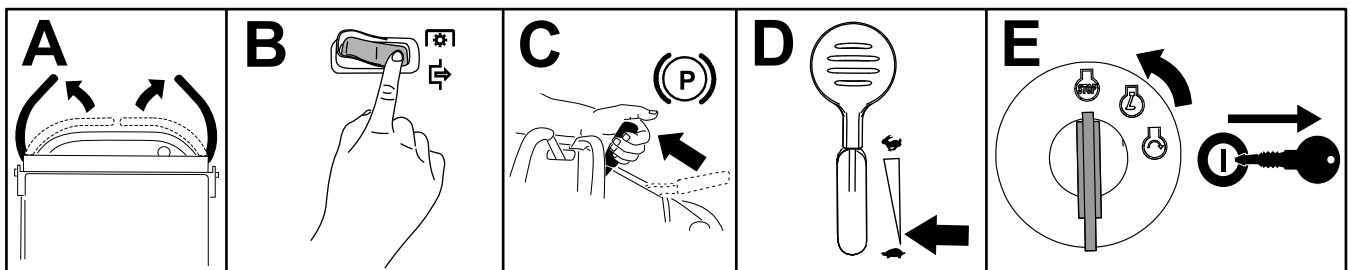

Obrázek 10

g289750



# Používání ovládacího spínače žacích nožů (PTO)

Pomocí ovládacího spínače žacích nožů (PTO) společně s ovládacími pákami pojezdu žací nože zapnete nebo vypnete.

## Zapnutí žacích nožů (PTO)

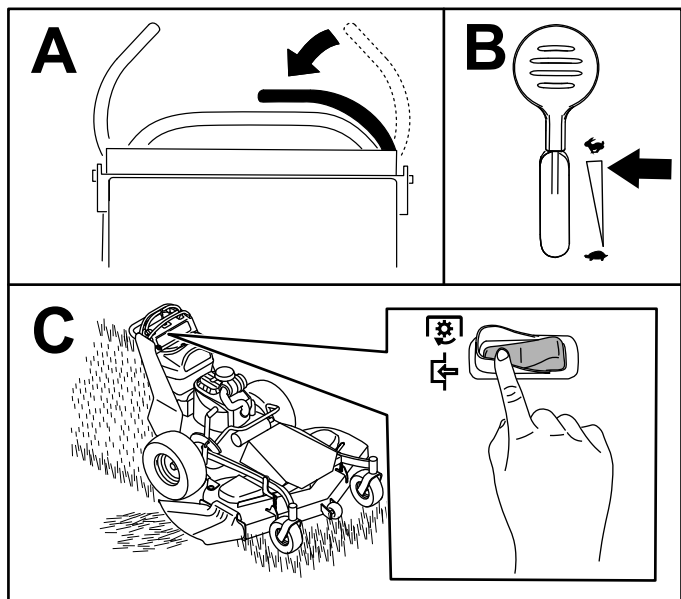

Obrázek 11

g299433

## Vypnutí žacích nožů (PTO)

Obrázek 12 a Obrázek 13 znázorňují 2 způsoby vypnutí žacích nožů.

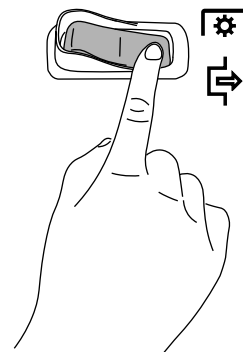

Obrázek 12

g299432

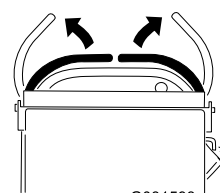

Obrázek 13

g031593

# Jízda se strojem

Ovládací páčkou škrtkové klapky lze regulovat rychlost motoru měřenou v otáčkách za minutu (ot/min). Chcete-li zajistit maximální účinnost stroje, posuňte páčku škrtkové klapky do polohy pro RYCHLÝ CHOD.

**Poznámka:** Pokud při zatažené parkovací brzdě posunete ovládací páky pojezdu nebo pokud stroj pracuje na volnoběh po dobu 5 sekund při uvolnění parkovací brzdě, motor se vypne.

## ⚠ VÝSTRAHA

Stroj může zatočit velmi rychle a vy nad ním můžete ztratit kontrolu. Mohli byste tak způsobit zranění sobě nebo jiným osobám a poškodit stroj.

Před prudkým zatočením stroj vždy zpomalte.

## Jízda vpřed

1. Uvolněte parkovací brzdu; viz část [Používání parkovací brzdy \(strana 13\)](#).
2. Přesuňte ovládací páky pojezdu do NEUTRÁLNÍ polohy.

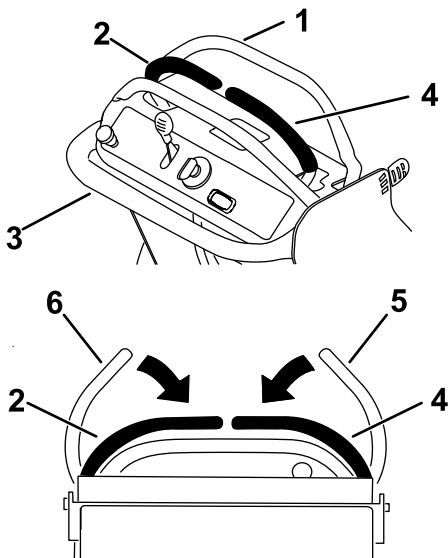

Obrázek 14

g299431

- |  |   |
|--|---|
| 1. Přední referenční tyč                 | 4. Pravá ovládací páka v NEUTRÁLNÍ poloze |
| 2. Levá ovládací páka v NEUTRÁLNÍ poloze | 5. Uvolněná pravá ovládací páka           |
| 3. Zadní referenční tyč                  | 6. Uvolněná levá ovládací páka            |

3. Ovládací páky pojezdu pomalu zatlačte dopředu ([Obrázek 15](#)).

**Poznámka:** Čím více ovládací páky pojezdu posunete v požadovaném směru, tím rychleji se bude stroj daným směrem pohybovat.

**Poznámka:** Chcete-li zastavit, přesuňte ovládací páky pojezdu zpět do NEUTRÁLNÍ polohy.

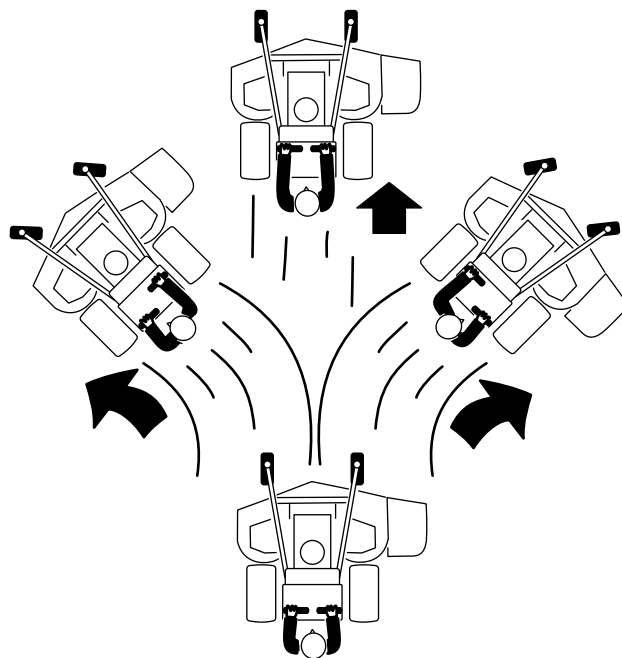

Obrázek 15

g303736

## Jízda vzad

1. Přesuňte obě ovládací páky pojezdu do NEUTRÁLNÍ polohy.
2. Pomalu zatlačte ovládací páky pojezdu dozadu ([Obrázek 16](#)).

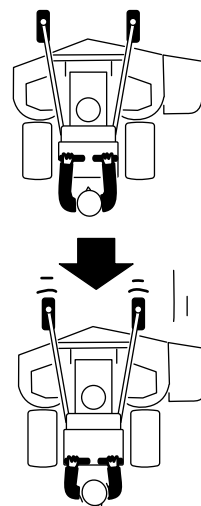

Obrázek 16

g303735



# Použití stavitelné referenční tyče

Pomocí seřizovací páky lze změnit polohu stavitelné referenční tyče a omezit tak maximální rychlost vpřed (Obrázek 17).

Posunutím páky do horní polohy snížíte maximální rychlost, posunutím páky do dolní polohy maximální rychlost zvýšíte.

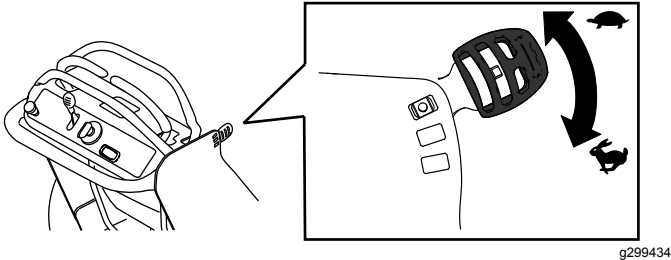

Obrázek 17

## Boční výhoz nebo mulčování trávy

Tato sekačka je vybavena sklopným deflektorem trávy, který rozptyluje posečenou trávu na stranu a dolů na trávník.

### **⚠ NEBEZPEČÍ**

Jestliže není namontován deflektor trávy, kryt výhozu nebo kompletní sestava sběracího koše na trávu, hrozí vám i přihlížejícím osobám nebezpečí poranění o nechráněné žací nože nebo zasažení odlétajícími předměty. Kontakt s rotujícími žacími noži a zásah odhozenými předměty může způsobit vážné zranění nebo smrt.

- Deflektor trávy ze sekací plošiny nikdy neodstraňujte, neboť směřuje posekanou trávu dolů na trávník. Jestliže dojde k poškození deflektoru, neprodleně jej vyměňte.
- Vždy zaujímejte takovou pozici, abyste měli ruce a nohy v dostatečné vzdálenosti od prostoru pod sekací plošinou.
- Nikdy se nepokoušejte vyčistit prostor výhozu trávy nebo žací nože, aniž byste nejdříve žací nože vypnuli. Otočte klíčkem zapalování do polohy VYPNUTO. Vyměňte klíč a odpojte kabely zapalovacích svíček.

# Seřízení výšky sekání

Výšku sekání můžete nastavit plynule na 38 až 114 mm po 6mm krocích.

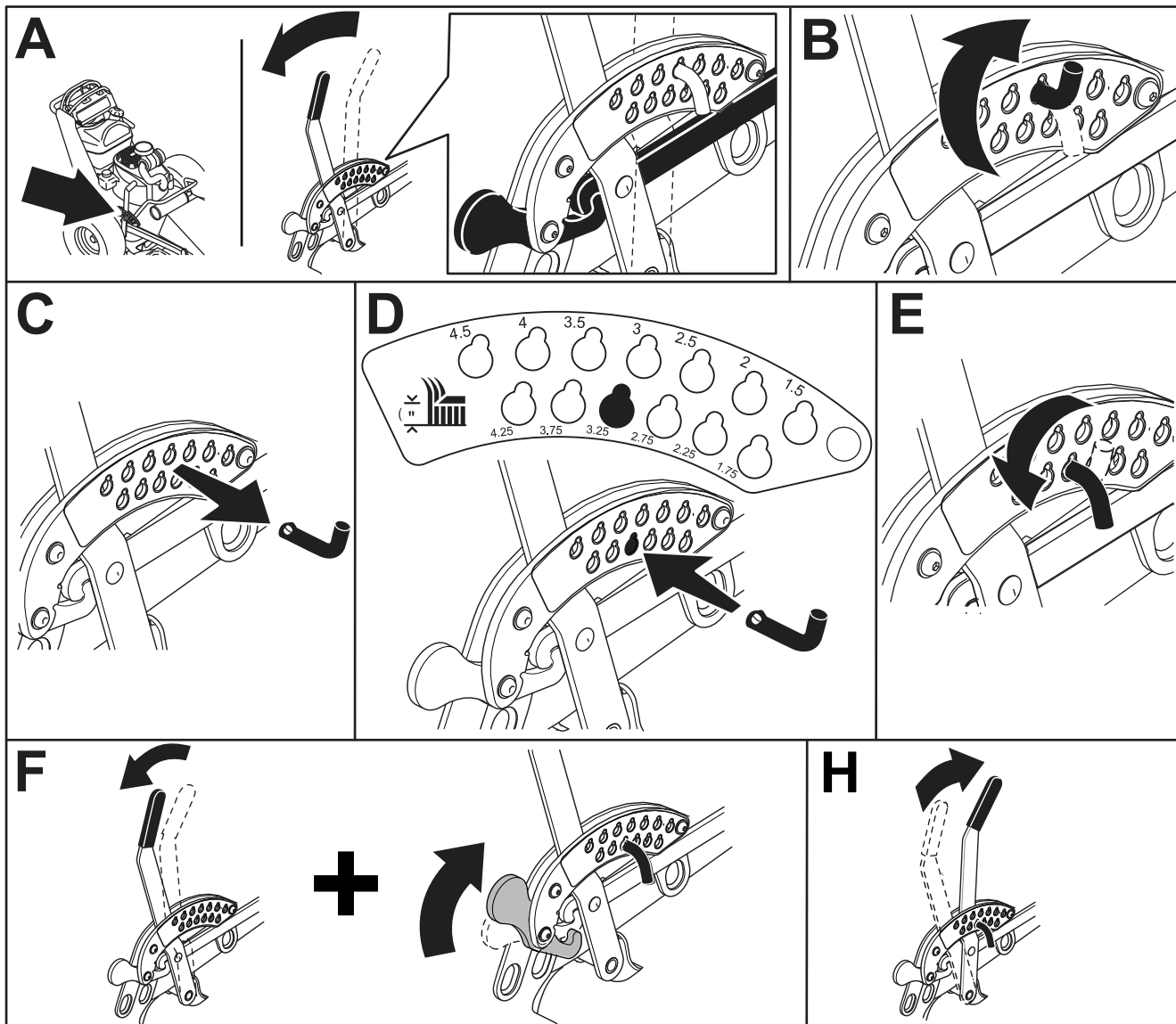

Obrázek 18

g303747

# Seřízení ochranných válců

## Pouze modely se 122cm (48palcovou) plošinou

Výšku ochranných válců upravte při každé změně výšky sekání.

1. Zaparkujte stroj na rovném povrchu, vypněte ovládací spínač žacích nožů a zatáhněte parkovací brzdu.
2. Než opustíte pracovní pozici, vypněte motor, vyjměte klíč a počkejte, až se všechny pohyblivé části zastaví.
3. Demontujte matici a šroub, nainstalujte ochranné válce a matici a šroub znovu namontujte.
4. Ujistěte se, zda jsou namontovány rozpěrné podložky a pouzdra (Obrázek 19).

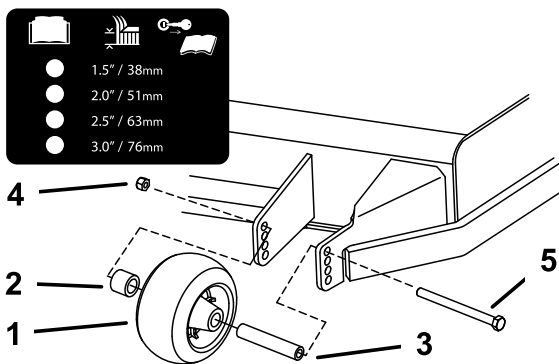

Obrázek 19

g301976

- |                    |           |
|--------------------|-----------|
| 1. Pouzdro         | 4. Šroub  |
| 2. Ochranný válec  | 5. Matice |
| 3. Rozpěrná vložka |           |

# Po provozu

## Bezpečnostní kroky po použití

### Obecné bezpečnostní informace

- Před seřizováním, údržbou, čištěním nebo skladováním stroj vždy vypínejte, vyjměte klíč zapalování (dle výbavy), počkejte, dokud se nezastaví všechny pohyblivé součásti, a nechejte stroj vychladnout.
- Aby nedošlo k požáru, odstraňte ze stroje trávu a nečistoty. Místa potřísněná uniklým olejem nebo palivem vždy očistěte.
- Nikdy neskladujte stroj nebo nádobu s palivem v blízkosti otevřeného ohně, zdroje jisker nebo tepla, například ohřívače vody a jiných zařízení.
- Při nakládání stroje na přívěs nebo nákladní vozidlo používejte nájezdové plošiny stejně široké jako stroj.
- Stroj bezpečně upevněte pomocí popruhů, řetězů, lan nebo provazů. Přední i zadní popruh musí směřovat dolů a směrem od stroje.

## Použití uzavíracího ventilu paliva

Uzavírací ventil paliva uzavřete vždy před přepravou, údržbou a uskladněním stroje (Obrázek 20).

Před nastartováním motoru se přesvědčte, zda je uzavírací ventil paliva otevřen.

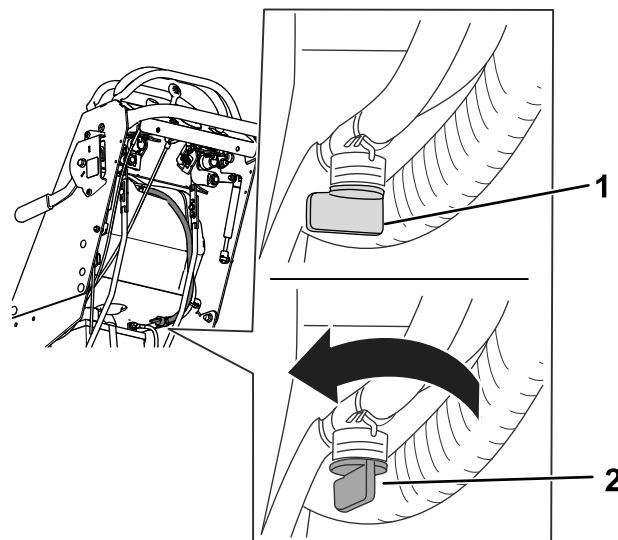

Obrázek 20

g299483

1. Poloha VYPNUTO

2. Poloha ZAPNUTO

# Ruční tlačení stroje

**Důležité:** Stroj vždy tlačte rukama. Netahejte jej, protože se tím může poškodit.

**Důležité:** Stroj nespouštějte ani neobsluhujte s otevřenými obtokovými ventily. Mohlo by dojít k poškození systému.

## Tlačení stroje

1. Zaparkujte stroj na rovném povrchu, vypněte ovládací spínač žacíh nožů a zatáhněte parkovací brzdu.
2. Než opustíte pracovní pozici, vypněte motor, vyjměte klíč a počkejte, až se všechny pohybující se části zastaví.
3. Na rámu na obou stranách motoru vyhledejte páky obtoku.
4. Zajistěte páky obtoku jejich posunutím dozadu otvorem ve tvaru klíčové dírky a směrem dolů (Obrázek 21).

**Poznámka:** Stejně postupujte u druhé páky.

5. Uvolněte parkovací brzdu.

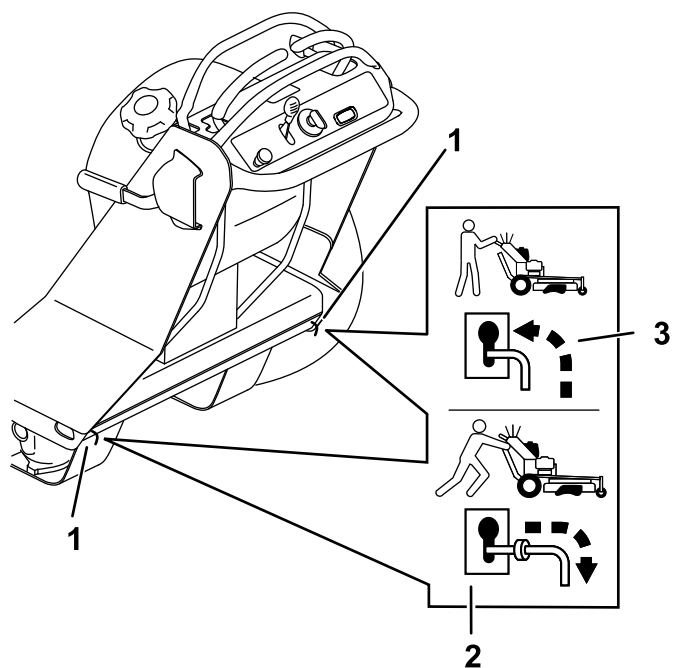

Obrázek 21

1. Umístění pák obtoku
2. Poloha páky pro práci se strojem
3. Poloha páky pro tlačení stroje

6. Po dokončení zatáhněte parkovací brzdu.

## Použití stroje

Zajistěte páky obtoku jejich posunutím dopředu otvorem ve tvaru klíčové dírky a směrem dolů (viz Obrázek 21).

**Poznámka:** Stejně postupujte u druhé páky.

## Přeprava stroje

K přepravě stroje použijte těžkotonážní přívěs nebo nákladní vůz. Použijte nájezdovou plošinu plné šířky. Nákladní vůz nebo přívěs musí být vybaven nezbytnými brzdami, osvětlením a označen tak, jak to vyžadují předpisy. Pečlivě si přečtěte všechny bezpečnostní pokyny. Znalost těchto informací může zamezit zranění vás samotných nebo okolo stojících osob. Seznamte se s nařízenými místních úřadů týkajícími se provozu přívěsů a vázacích prostředků.

### ▲ DŮLEŽITÉ UPOZORNĚNÍ

Jízda po komunikaci nebo silnici bez směrových světel, osvětlení, označení odrazovými sklíčky a symbolu pomalu jedoucího vozidla je nebezpečná a může vést k nehodám a případným zraněním.

Nejezděte se strojem po veřejné komunikaci nebo silnici.

## Výběr přívěsu

### ▲ DŮLEŽITÉ UPOZORNĚNÍ

Při nakládání stroje na přívěs nebo nákladní vozidlo se zvyšuje možnost převrácení a může dojít k vážnému zranění nebo smrti (Obrázek 22).

- Používejte pouze nájezdovou plošinu plné šířky. Nepoužívejte samostatné nájezdové plošiny umístované pod každou stranu stroje.
- Přesvědčte se, že délka nájezdové plošiny odpovídá alespoň 4násobku vzdálenosti ložné plochy přívěsu nebo nákladního automobilu od země.

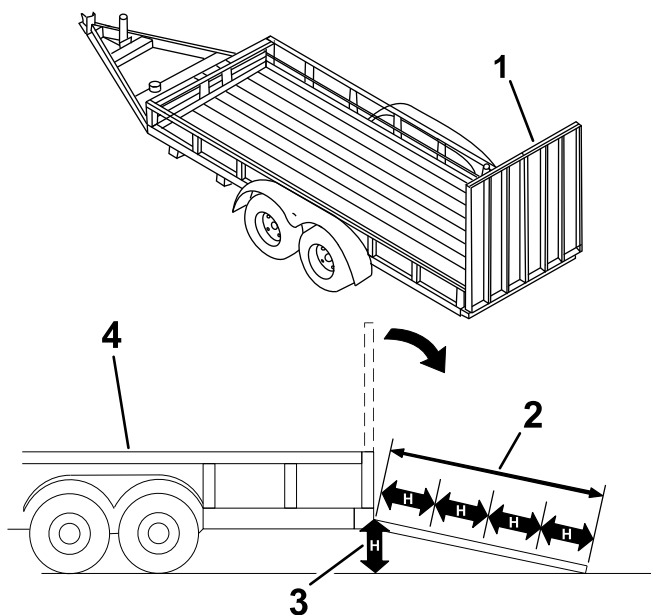

Obrázek 22

g229507

- |   |   |
|---|---|
| 1. Nájezdová plošina plně šířky v přepravní poloze  | 3. $H$ = vzdálenost ložné plochy přívěsu nebo nákladního automobilu od země |
| 2. Délka nájezdové plošiny je alespoň 4násobkem vzdálenosti ložné plochy přívěsu nebo nákladního automobilu od země | 4. Přívěs   |

## Naložení stroje

### ▲ DŮLEŽITÉ UPOZORNĚNÍ

Při nakládání stroje na přívěs nebo nákladní vozidlo se zvyšuje možnost převrácení a může dojít k vážnému zranění nebo smrti.

- Při manipulaci se strojem na nájezdové plošině vynakládejte maximální opatrnost.
- Na nájezdovou plošinu najíždějte zadní stranou stroje a se strojem scházejte z plošiny přední stranou směrem dolů.
- Při jízdě se strojem po nájezdové plošině se vyhněte prudkému zrychlování nebo zpomalování, neboť tak můžete ztratit nad strojem kontrolu nebo se stroj může převrátit.

1. Používáte-li přívěs, připojte jej k vlečnému vozidlu. Připojte bezpečnostní řetězy.
2. Je-li to možné, připojte brzdy a světla přívěsu.
3. Sklopte plošinu (Obrázek 22).
4. Na nájezdovou plošinu najíždějte zadní stranou stroje (Obrázek 23).

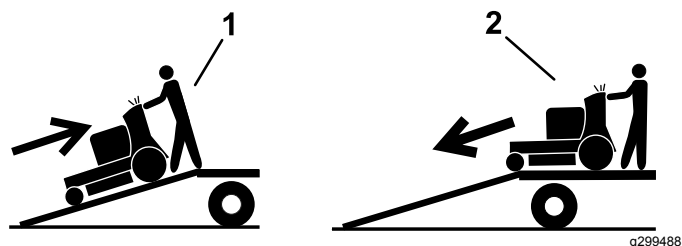

Obrázek 23

g299488

1. Na nájezdovou plošinu najíždějte zadní stranou stroje
2. Z nájezdové plošiny scházejte přední stranou stroje dolů

5. Vypněte motor, vyjměte klíč a zatáhněte parkovací brzdu.
6. Upevněte stroj v blízkosti předních otočných kol a zadního nárazníku pomocí popruhů, řetězů, lan nebo provazů (Obrázek 24). Seznamte se s požadavky místních úřadů na vázací prostředky.

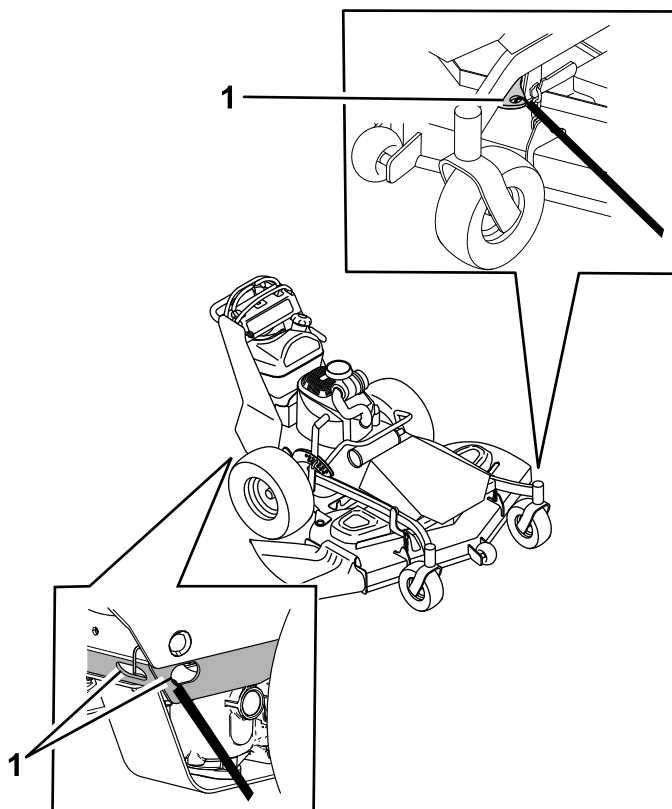

Obrázek 24

g303828

1. Upínací oka

# Údržba

**Poznámka:** Levou a pravou stranu stroje určete z normálního místa obsluhy.

## Bezpečnost při provádění úkonů údržby

- Před nastavováním, čištěním, servisem nebo opuštěním stroje proveďte následující kroky:
  - Zaparkujte sekačku na rovném povrchu.
  - Přesuňte spínač ovládání škrticí klapky do polohy pro nízké volnoběžné otáčky.
  - Vypněte žací jednotky.
  - Přesvědčte se, zda je převodovka v neutrálu.
  - Zatáhněte parkovací brzdu.
  - Vypněte motor a vyjměte klíč.
  - Počkejte, dokud se nezastaví všechny pohybující se součásti.
  - Před prováděním údržby nechejte vychladnout všechny součásti stroje.
- Nedovolte, aby servisní práce na stroji prováděla nezaškolená osoba.
- Pokud musí při údržbě motor běžet, nepřibližujte ruce, nohy, žádné jiné části těla ani oděv k žací jednotce, přídatným zařízením a jakýmkoli pohybujícím se částem. Přihlízející osoby musí být vždy v bezpečné vzdálenosti.
- Udržujte všechny díly v dobrém provozním stavu. Veškeré opotřebené, poškozené nebo chybějící díly a štítky nahradte novými. Všechny upevňovací prvky udržujte utažené, abyste zajistili bezpečný provozní stav stroje.
- Pravidelně kontrolujte součásti sběracího koše a opotřebované nebo poškozené součásti vyměňte.
- Abyste zabránili vzniku požáru, odstraňujte ze žací jednotky, pohonů, tlumiče výfuku, chladicí mřížky a motoru trávu a nečistoty. Místa potřísněná uniklým olejem nebo palivem vždy očistěte.
- Často kontrolujte funkci brzdy. V případě potřeby brzdu seřidte a opravte.
- Ze součástí, ve kterých je akumulována energie, opatrně uvolněte tlak.
- K zajištění bezpečnosti a optimálního výkonu stroje používejte pouze originální náhradní díly společnosti Toro. Náhradní díly jiných výrobců mohou být nebezpečné a jejich použití může mít za následek zneplatnění záruky.

## Doporučený harmonogram údržby

Servisní interval	Postup při údržbě
Po prvních 8 hodinách	<ul style="list-style-type: none"><li>• Vyměňte motorový olej.</li></ul>
Po prvních 50 hodinách	<ul style="list-style-type: none"><li>• Vyměňte filtry a kapalinu hydraulického systému.</li></ul>
Po prvních 100 hodinách	<ul style="list-style-type: none"><li>• Zkontrolujte upevňovací matice kol.</li></ul>
Při každém použití nebo denně	<ul style="list-style-type: none"><li>• Zkontrolujte činnost bezpečnostního blokovacího systému.</li><li>• Zkontrolujte hladinu motorového oleje.</li><li>• Vyčistěte mřížku přívodního vzduchu.</li><li>• Z mřížky přívodního vzduchu odstraňte trávu a nečistoty.</li><li>• Zkontrolujte funkci parkovací brzdy.</li><li>• Zkontrolujte žací nože.</li><li>• Přesvědčte se, zda není deflektor trávy poškozen.</li><li>• Vyčistěte plošinu sekačky.</li></ul>
Po každých 25 hodinách provozu	<ul style="list-style-type: none"><li>• Promažte ložiska otočných kol.</li><li>• Vyčistěte pěnovou vložku vzduchového filtru.</li><li>• Zkontrolujte, zda nejsou řemeny opotřebené nebo popraskané.</li></ul>
Po každých 50 hodinách provozu	<ul style="list-style-type: none"><li>• Zkontrolujte papírovou vložku vzduchového filtru.</li><li>• Zkontrolujte hydraulickou kapalinu.</li></ul>
Po každých 100 hodinách provozu	<ul style="list-style-type: none"><li>• Vyměňte motorový olej.</li><li>• Zapalovací svíčku zkontrolujte, vyčistěte a ověřte si vzdálenost mezi elektrodami svíčky.</li><li>• Zkontrolujte akumulátor.</li><li>• Zkontrolujte a vyčistěte chladicí žebra a kryty motoru.</li></ul>

Servisní interval	Postup při údržbě
Po každých 200 hodinách provozu	<ul style="list-style-type: none"> <li>Vyměňte papírovou vložku vzduchového filtru.</li> <li>Vyměňte filtr motorového oleje.</li> </ul>
Po každých 300 hodinách provozu	<ul style="list-style-type: none"> <li>Zkontrolujte a seřídte vůli ventilů. Kontaktujte autorizované servisní středisko.</li> </ul>
Po každých 500 hodinách provozu	<ul style="list-style-type: none"> <li>Nastavte ložisko otočného kola.</li> <li>Po počáteční výměně – vyměňte filtry a kapalinu hydraulického systému; kapalina musí mít označení Toro® HYPR-OIL™ 500 (v prašném nebo znečištěném prostředí měňte častěji).</li> </ul>
Po každých 800 hodinách provozu	<ul style="list-style-type: none"> <li>Vyměňte palivový filtr.</li> </ul>
Každý rok	<ul style="list-style-type: none"> <li>Promažte přední otočné čepy kol (častěji při práci v prašném nebo znečištěném prostředí).</li> <li>Zkontrolujte míru opotřebení ramene napínací řemenice sekací plošiny.</li> <li>Zkontrolujte šrouby žacího nože a vlnité podložky. V případě poškození je vyměňte.</li> </ul>

**Důležité:** Další pokyny k postupům údržby naleznete v návodu k obsluze motoru.

## ▲ VÝSTRAHA

Jestliže ponecháte klíč ve spínači, může motor kdokoli spustit a způsobit vám nebo přihlížejícím osobám vážné zranění.

Před prováděním jakékoli údržby vypněte motor a vyjměte klíč ze spínače.

## Postupy před údržbou stroje

### Demontáž krytů sekací plošiny

#### Stroje s 91cm (36palcovými) plošinami

- Zaparkujte stroj na rovném povrchu, vypněte ovládací spínač žacího nože (PTO) a zatáhněte parkovací brzdu.
- Než opustíte pracovní pozici, vypněte motor, vyjměte klíč a počkejte, až se všechny pohybující se části zastaví.
- Demontujte 2 upevňovací šrouby krytu plošiny a kryt plošiny sejměte (Obrázek 25).

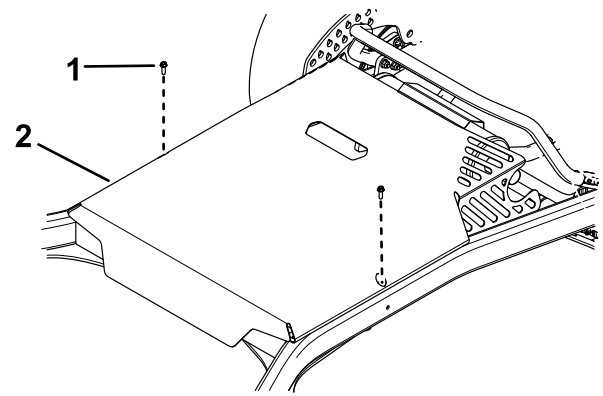

Obrázek 25

g304979

- Šroub (2)
  - Kryt plošiny
- 
- Demontujte 4 šrouby, kterými je kryt plošiny připevněn, a kryt demontujte (Obrázek 26).

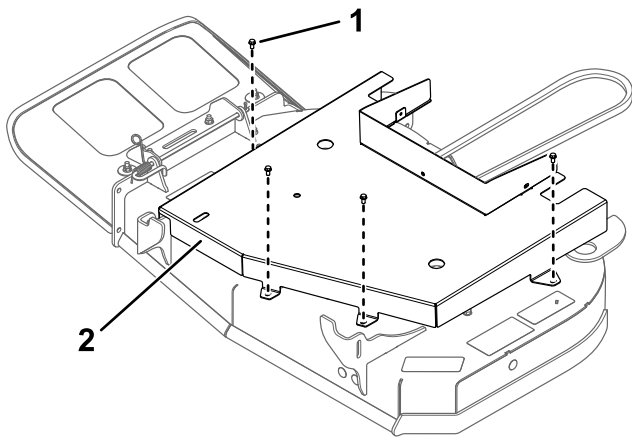

g302741

**Obrázek 26**

1. Šroub                                      2. Kryt plošiny

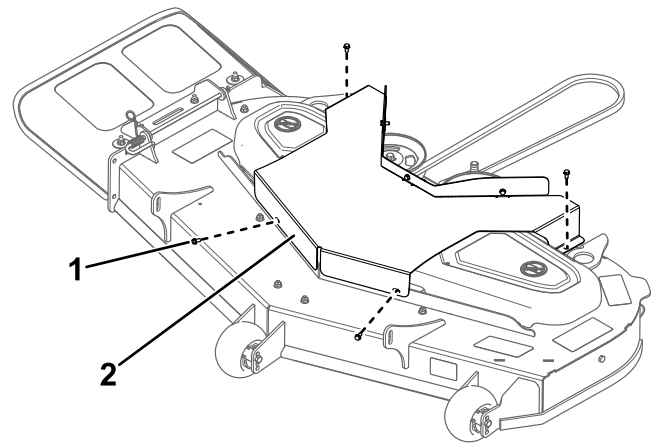

g302739

**Obrázek 28**

1. Šroub (4)                                      2. Kryt plošiny

5. Montáž krytů provedte opačným postupem.

5. Montáž krytů provedte opačným postupem.

## Stroje se 122cm (48palcovými) plošinami

1. Zaparkujte stroj na rovném povrchu, vypněte ovládací spínač žacíh nožů (PTO) a zatáhněte parkovací brzdu.
2. Než opustíte pracovní pozici, vypněte motor, vyjměte klíč a počkejte, až se všechny pohybující se části zastaví.
3. Demontujte 2 upevňovací šrouby krytu plošiny a kryt plošiny sejměte ([Obrázek 27](#)).

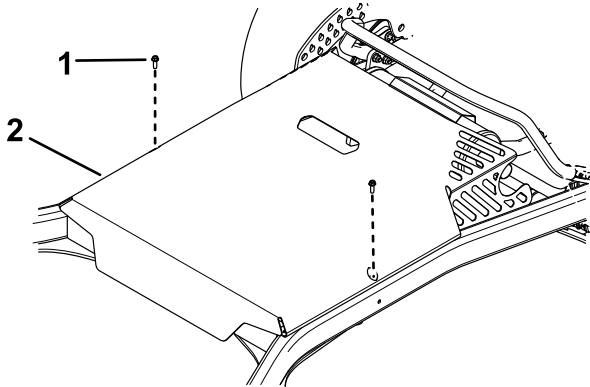

g304979

**Obrázek 27**

1. Šroub (2)                                      2. Kryt plošiny

4. Demontujte 4 šrouby, kterými je kryt plošiny připevněn, a kryt demontujte ([Obrázek 28](#)).



# Mazání

## Mazání stroje

Stroj promazávejte častěji při práci v prašném nebo znečištěném prostředí.

**Typ maziva:** mazivo č. 2 na bázi lithia nebo molybdenové mazivo

1. Zaparkujte stroj na rovném povrchu, vypněte ovládací spínač žacíh nožů (PTO) a zatáhněte parkovací brzdu.
2. Než opustíte pracovní pozici, vypněte motor, vyjměte klíč a počkejte, až se všechny pohybující se části zastaví.
3. Hadrem očistěte maznice.

**Poznámka:** Z přední strany maznic oškrabejte případnou barvu.

4. Pumpujte mazivo do maznice, dokud z ložisek nezačne vytékat mazivo.
5. Otřete přebytečné mazivo.

## Mazání předních otočných čepů kol

**Servisní interval:** Každý rok

**Typ maziva:** mazivo na bázi lithia nebo molybdenové mazivo

1. Odstraňte protiprachovou krytku a seřídte otočné čepy kol; viz [Nastavení ložiska otočného kola \(strana 36\)](#).

**Poznámka:** Protiprachovou krytku ponechejte sejmutou, dokud mazání otočných čepů kol nedokončíte.

2. Demontujte šestihrannou zátku.
3. Do otvoru zašroubujte maznici.
4. Napumpujte mazivo do maznice, dokud nezačne vytékat z okolí horního ložiska.
5. Maznici demontujte z otvoru.
6. Namontujte šestihrannou zátku a protiprachovou krytku.

## Mazání ložisek otočných kol

**Servisní interval:** Po každých 25 hodinách provozu—Promažte ložiska otočných kol.

**Typ maziva:** mazivo č. 2 na bázi lithia

1. Zaparkujte stroj na rovném povrchu, vypněte ovládací spínač žacíh nožů a zatáhněte parkovací brzdu.
2. Než opustíte pracovní pozici, vypněte motor, vyjměte klíč a počkejte, až se všechny pohybující se části zastaví.
3. Hadrem očistěte maznice ([Obrázek 29](#)).

**Poznámka:** Z přední strany maznic oškrabejte případnou barvu.

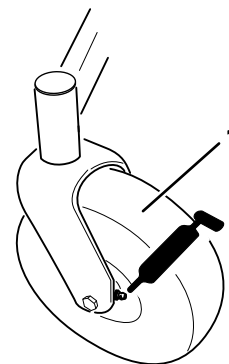

**Obrázek 29**

g301977

1. Maznice předního otočného kola

---

4. Ke každé maznici připojte mazací pistoli ([Obrázek 29](#)).
5. Pumpujte mazivo do maznice, dokud z ložisek nezačne vytékat mazivo.
6. Otřete přebytečné mazivo.

# Údržba motoru

## Bezpečnost při údržbě motoru

- Neměňte otáčky regulátoru a nepřekračujte maximální otáčky motoru.
- Spotřebujte palivo provozem nebo je odčerpajte ručním čerpadlem; nikdy ne násoskou. Pokud musíte vypustit palivovou nádrž, učiňte tak ve venkovním prostředí.

## Údržba vzduchového filtru

**Servisní interval:** Po každých 25 hodinách provozu—Vyčistěte pěnovou vložku vzduchového filtru.

Po každých 50 hodinách provozu—Zkontrolujte papírovou vložku vzduchového filtru.

Po každých 200 hodinách provozu—Vyměňte papírovou vložku vzduchového filtru.

**Poznámka:** Údržbu vzduchového filtru provádějte častěji (po několika hodinách provozu), pokud stroj používáte v extrémně prašném nebo písčitém prostředí.

**Důležité:** Na pěnovou nebo papírovou vložku neaplikujte olej.

### Vyjmutí pěnových a papírových vložek

1. Zaparkujte stroj na rovném povrchu, vypněte pohon žacích nožů a zatáhněte parkovací brzdu.
2. Než opustíte pracovní pozici, vypněte motor, vyjměte klíč a počkejte, až se všechny pohybující se části zastaví.
3. Očistěte oblast kolem vzduchového filtru, abyste zabránili vniknutí nečistot do motoru a jeho poškození (**Obrázek 30**).
4. Odšroubujte knoflíky krytu a sejměte kryt vzduchového filtru (**Obrázek 30**).
5. Odšroubujte hadicovou svorku a sejměte sestavu vzduchového filtru (**Obrázek 30**).
6. Opatrně stáhněte pěnovou vložku z papírové vložky (**Obrázek 30**).

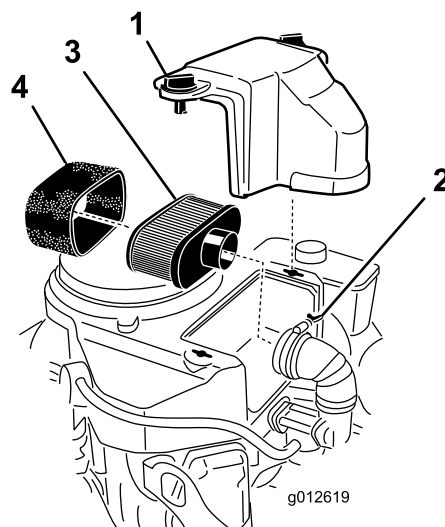

Obrázek 30

- |                    |                    |
|--------------------|--------------------|
| 1. Kryt            | 3. Papírová vložka |
| 2. Hadicová svorka | 4. Pěnová vložka   |

### Čištění pěnové vložky vzduchového filtru

1. Pěnovou vložku vyperte v tekutém mýdle a teplé vodě. Po vyprání ji důkladně propláchněte.
2. Vložku vysušte vyždímáním v čistém hadříku.

**Důležité:** Je-li pěnová vložka roztržená nebo opotřebovaná, vyměňte ji.

### Údržba papírové vložky vzduchového filtru

**Důležité:** Papírovou vložku nečistěte, vyměňte ji (**Obrázek 30**).

1. Zkontrolujte, zda na vložce nejsou trhliny ani tenká vrstva oleje a zda není poškozeno pryžové těsnění.
2. V případě poškození papírovou vložku vyměňte.

### Vložení pěnové a papírové vložky

**Důležité:** Aby nedošlo k poškození motoru, musí být před zahájením provozu namontována kompletní sestava pěnového a papírového vzduchového filtru.

1. Opatrně navlékněte pěnovou vložku na papírovou vložku vzduchového filtru (**Obrázek 30**).
2. Sestavu vzduchového filtru umístěte na základnu vzduchového filtru a zajistěte ji dvěma křídlými maticemi (**Obrázek 30**).
3. Umístěte kryt vzduchového filtru na místo a utáhněte knoflík krytu (**Obrázek 30**).

# Údržba motorového oleje

## Specifikace motorového oleje

**Typ oleje:** detergentní olej (API klasifikace SF, SG, SH, SJ nebo SL)

**Množství motorového oleje:** 1,5 l bez filtru, 1,7 l s filtrem

**Viskozita:** viz tabulka níže

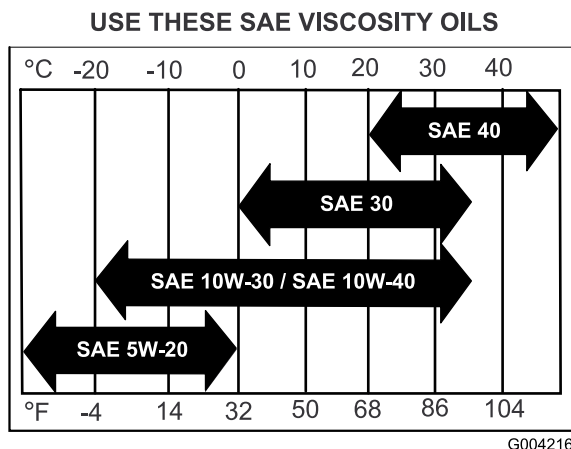

Obrázek 31

g004216

## Kontrola hladiny motorového oleje

**Servisní interval:** Při každém použití nebo denně

**Poznámka:** Olej kontrolujte při studeném motoru.

### ▲ DŮLEŽITÉ UPOZORNĚNÍ

Kontakt s horkým povrchem může způsobit zranění.

Nepřibližujte ruce, nohy, obličej, jiné části těla ani oděv k tlumiči ani jiným horkým povrchům.

**Důležité:** Nepřepíňujte klikovou skříň motorovým olejem, neboť byste mohli poškodit motor. Nespouštějte motor, jestliže olej nedosahuje značky minima. Motor by se mohl poškodit.

1. Zaparkujte stroj na rovném povrchu, vypněte pohon žacíh nožů a zatáhněte parkovací brzdu.
2. Než opustíte pracovní pozici, vypněte motor, vyjměte klíč a počkejte, až se všechny pohybující se části zastaví.
3. Zkontrolujte hladinu motorového oleje (viz [Obrázek 32](#)).

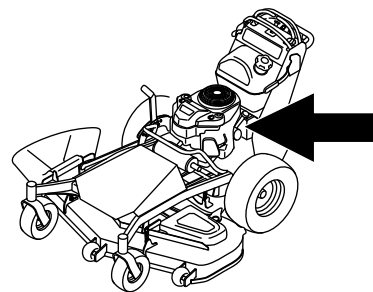

g299569

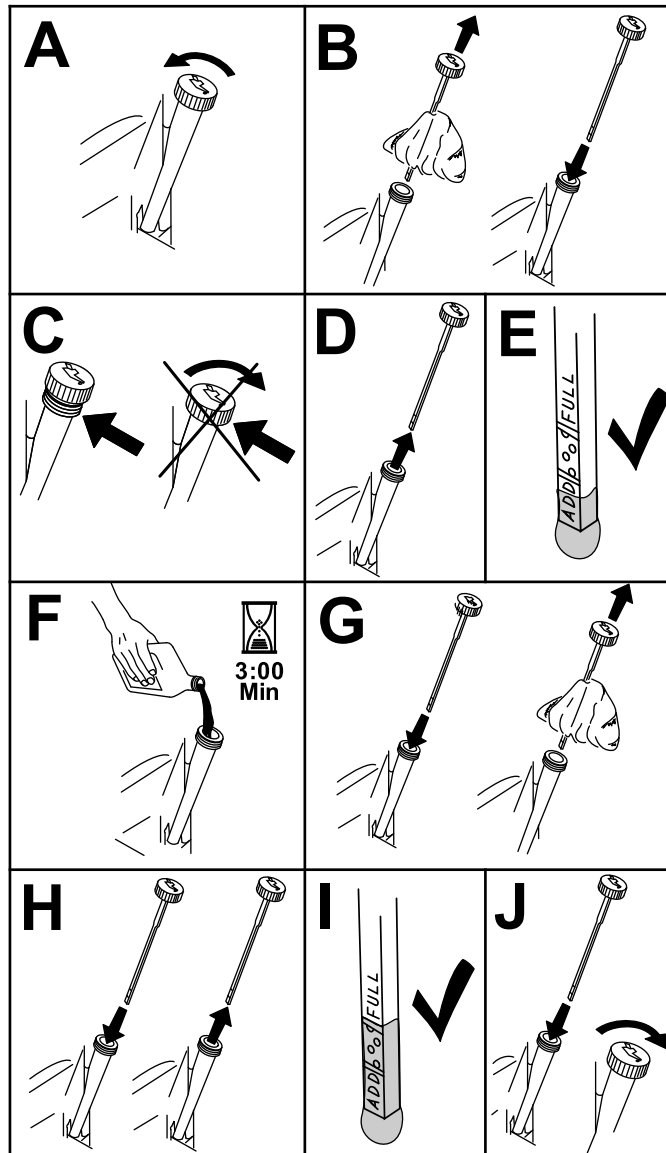

Obrázek 32

g194611

# Výměna motorového oleje

**Servisní interval:** Po prvních 8 hodinách

Po každých 100 hodinách provozu

**Poznámka:** Použitý olej odevzdejte do recyklačního střediska.

1. Zaparkujte stroj tak, aby strana, ze které budete olej vypouštět, byla poněkud níže než strana protější. Díky tomu vyteče veškerý olej.
2. Vypněte pohon žacích nožů a zatáhněte parkovací brzdu.
3. Než opustíte pracovní pozici, vypněte motor, vyjměte klíč a počkejte, až se všechny pohybující se části zastaví.
4. Vyměňte motorový olej, viz [Obrázek 33](#).

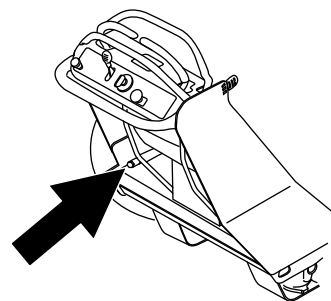

g299570

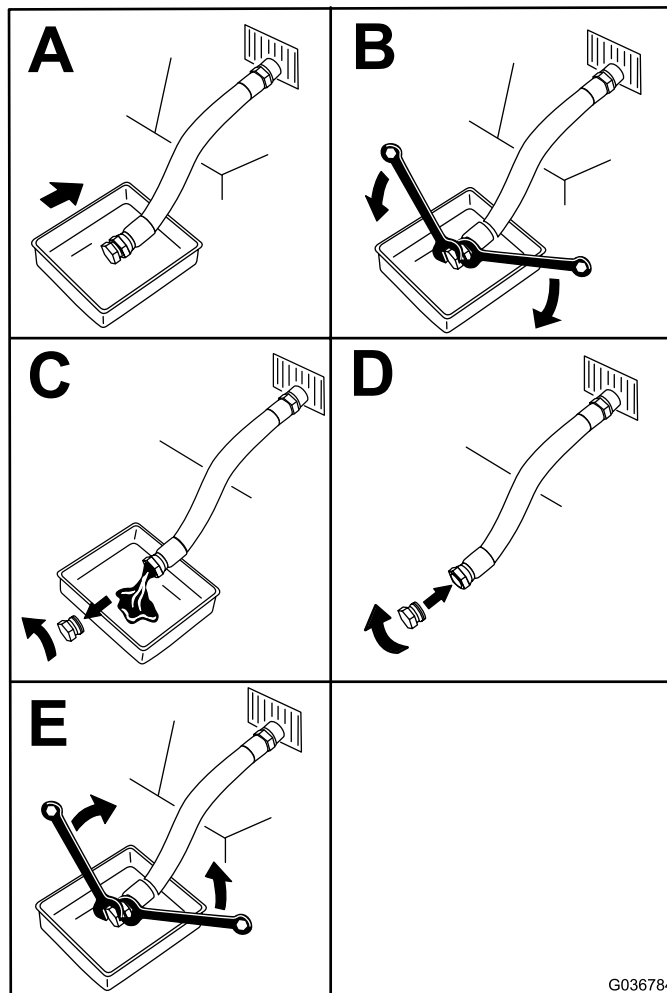

G036784

g036784

**Obrázek 33**

5. Pomalu nalijte přibližně 80 % specifikovaného oleje do plnicí trubky a zbývající množství oleje opatrně dolévejte tak, aby jeho hladina dosáhla ke značce **maximální** hladiny ([Obrázek 34](#)).

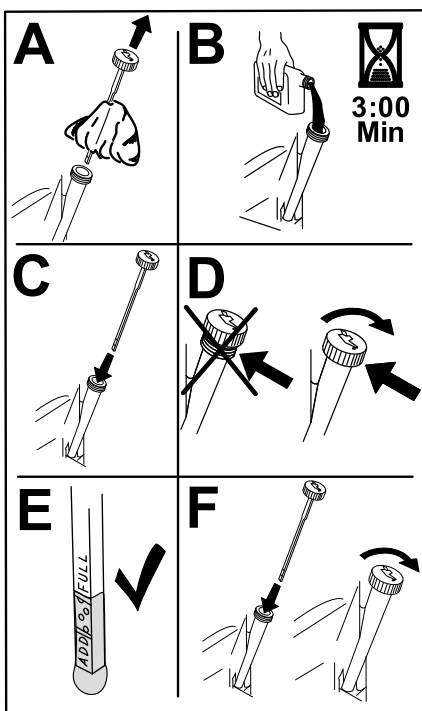

Obrázek 34

g235264

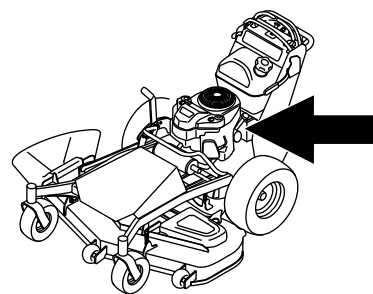

g299569

6. Nastartujte motor a přejeďte na rovnou plochu.
7. Hladinu oleje znovu zkontrolujte.

## Výměna filtru motorového oleje

**Servisní interval:** Po každých 200 hodinách provozu

**Poznámka:** Pokud stroj používáte v extrémně prašném nebo písčitém prostředí, filtr motorového oleje měňte častěji.

1. Vypusťte olej z motoru; viz [Výměna motorového oleje \(strana 28\)](#).
2. Vyměňte filtr motorového oleje ([Obrázek 35](#)).

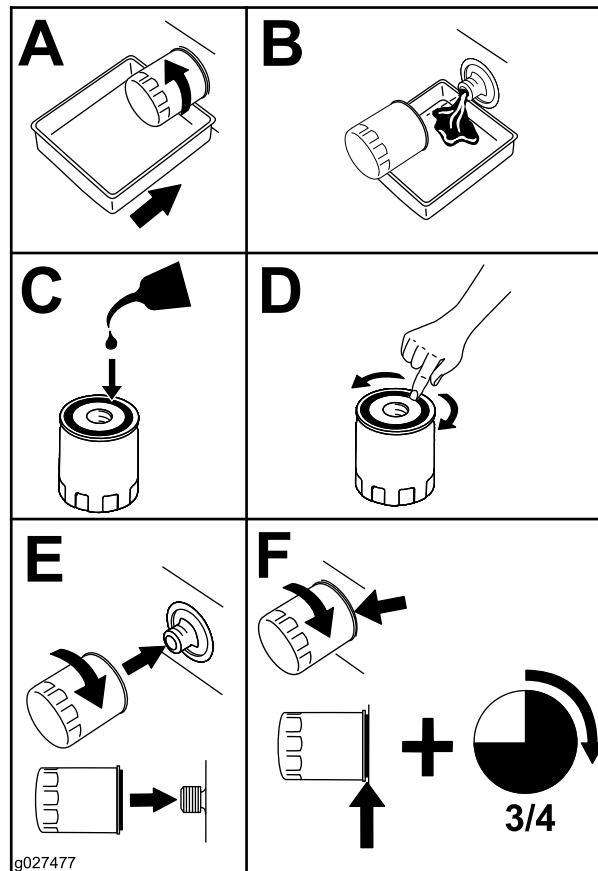

Obrázek 35

g027477

g027477

**Poznámka:** Utáhněte filtr tak, aby se těsnění olejového filtru dotýkalo motoru, a poté jej utáhněte o další  $\frac{3}{4}$  otáčky.

3. Klikovou skříň naplňte novým olejem správného typu, viz [Specifikace motorového oleje \(strana 27\)](#).

# Údržba zapalovací svíčky

**Servisní interval:** Po každých 100 hodinách provozu

Před montáží zapalovací svíčky se přesvědčte, zda je středová elektroda ve správné vzdálenosti od elektrody boční.

K demontáži a montáži zapalovací svíčky použijte klíč na zapalovací svíčky a k měření a nastavení vzdálenosti elektrod použijte nástroj k nastavení mezery nebo spárovou měрку. V případě potřeby namontujte novou zapalovací svíčku.

**Typ:** NGK® BPR4ES nebo obdobná

**Vzdálenost elektrod:** 0,75 mm

## Demontáž zapalovací svíčky

1. Zaparkujte stroj na rovném povrchu, vypněte pohon žacíh nožů a zatáhněte parkovací brzdu.
2. Než opustíte pracovní pozici, vypněte motor, vyjměte klíč a počkejte, až se všechny pohybující se části zastaví.
3. Demontujte zapalovací svíčku, viz [Obrázek 36](#).

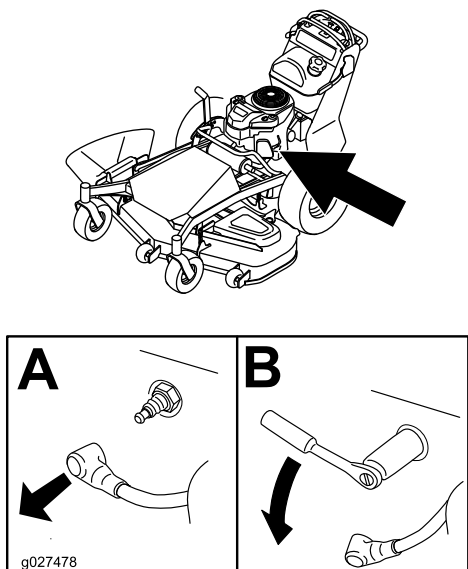

Obrázek 36

## Kontrola zapalovací svíčky

**Důležité:** Zapalovací svíčky nečistěte. Zapalovací svíčky vždy vyměňte, jestliže mají černý nebo olejový povlak, jsou popraskané nebo mají opotřebené elektrody.

Je-li izolátor světle hnědý nebo šedý, motor pracuje správně. Černý povlak na izolátoru obvykle značí znečištění vzduchového filtru.

Nastavte vzdálenost elektrod na 0.75 mm.

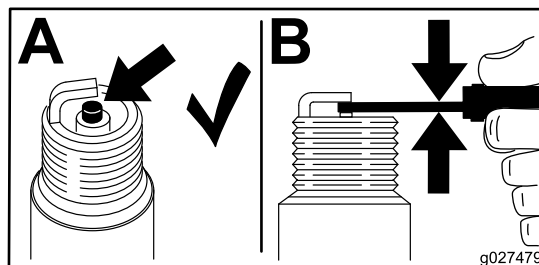

Obrázek 37

## Montáž zapalovací svíčky

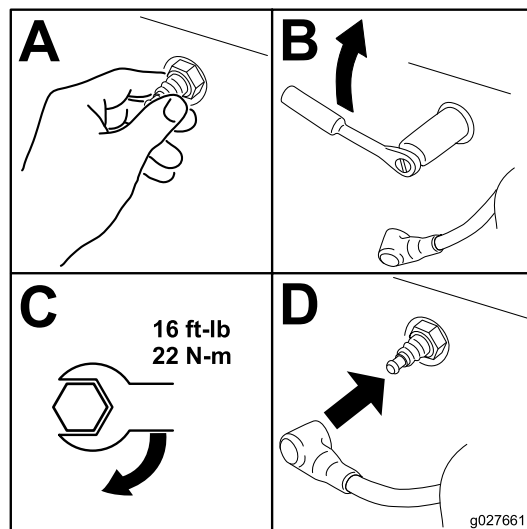

Obrázek 38

# Údržba palivového systému

## ⚠ NEBEZPEČÍ

Za určitých podmínek je palivo extrémně hořlavé a vysoce výbušné. Požár nebo výbuch způsobený palivem může popálit vás i jiné osoby a způsobit škody na majetku.

Kompletní seznam bezpečnostních opatření souvisejících s palivem viz [Bezpečnost týkající se paliva \(strana 10\)](#).

## Vypuštění palivové nádrže

**Poznámka:** K odčerpání paliva z nádrže použijte přečerpávací násosku. Přečerpávací násosku zakoupíte v železářství.

## ⚠ NEBEZPEČÍ

Za určitých podmínek je palivo extrémně hořlavé a vysoce výbušné. Požár nebo výbuch způsobený palivem může popálit vás i jiné osoby a způsobit škody na majetku.

- Údržbu související s palivem provádějte při studeném motoru. Práci provádějte venku na otevřeném prostranství. Rozlité palivo utřete.
- Při vypouštění paliva nikdy nekuřte a nepřibližujte se k otevřenému ohni nebo místům, kde by jiskry mohly zapříčinit vznícení palivových výparů.

1. Zaparkujte stroj na rovném povrchu, vypněte pohon žacích nožů a zatáhněte parkovací brzdu.
2. Než opustíte pracovní pozici, vypněte motor, vyjměte klíč a počkejte, až se všechny pohybující se části zastaví.
3. Očistěte prostor kolem víčka palivové nádrže, abyste zabránili vniknutí nečistot do palivové nádrže ([Obrázek 39](#)).
4. Sejměte víčko palivové nádrže.
5. Do palivové nádrže vložte přečerpávací násosku.
6. Pomocí přečerpávací násosky přečerpejte palivo do čisté nádoby na palivo ([Obrázek 39](#)).
7. Veškeré rozlité palivo otřete.

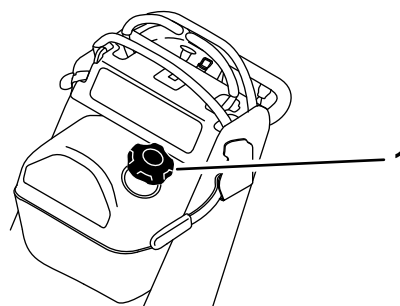

Obrázek 39

g300374

1. Víčko palivové nádrže

## Výměna palivového filtru

**Servisní interval:** Po každých 800 hodinách provozu/Každý rok (podle toho, co nastane dříve)

Nemontujte špinavý filtr odstraněný z palivového potrubí.

**Poznámka:** Veškeré rozlité palivo otřete.

1. Zaparkujte stroj na rovném povrchu, vypněte pohon žacích nožů a zatáhněte parkovací brzdu.
2. Než opustíte pracovní pozici, vypněte motor, vyjměte klíč a počkejte, až se všechny pohybující se části zastaví.
3. Zavřete uzavírací ventil paliva, viz [Použití uzavíracího ventilu paliva \(strana 19\)](#).
4. Vyměňte palivový filtr, viz [Obrázek 40](#).



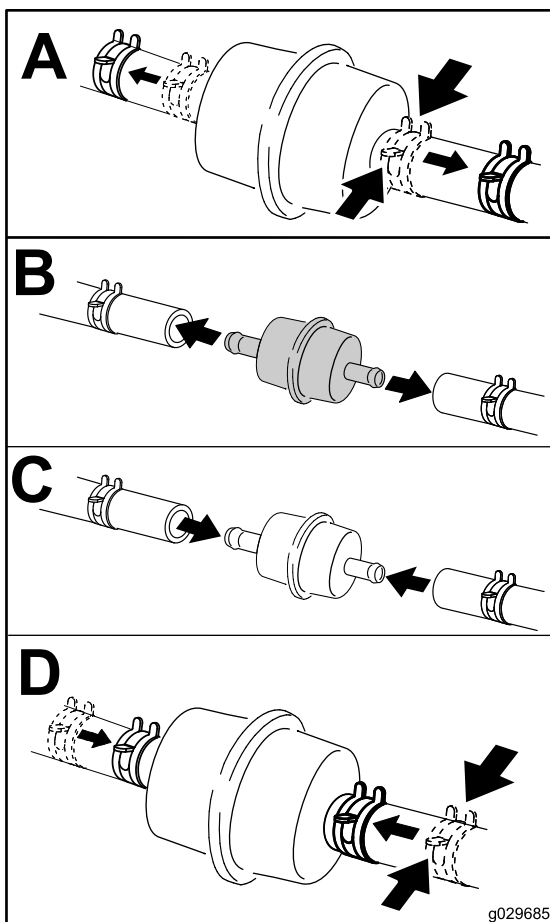

Obrázek 40

g029685

## Údržba elektrického systému

### Bezpečnost při práci s elektrickým systémem

- Před opravou stroje odpojte akumulátor. Nejprve odpojte zápornou svorku, a poté kladnou svorku. Jako první připojte kabel ke kladné svorce, jako poslední kabel k záporné svorce.
- Akumulátor dobíjejte v otevřeném, dobře větraném prostoru a v dostatečné vzdálenosti od zdroje jisker nebo ohně. Před připojením nebo odpojením akumulátoru nejprve odpojte nabíječku. Noste ochranný oděv a používejte izolované nářadí.

### Údržba akumulátoru

**Servisní interval:** Po každých 100 hodinách provozu

Akumulátor vždy udržujte v čistotě a plně nabitý. Plášť akumulátoru čistěte papírovou utěrkou. Jestliže na vývodech akumulátoru zjistíte korozi, očistěte vývody roztokem připraveným ze čtyř dílů vody a jednoho dílu jedlé sody. Pak póly akumulátoru natřete tenkou vrstvou maziva, abyste zabránili jejich korozi.

Napětí: 12 V

### Vyjmutí akumulátoru

1. Zaparkujte stroj na rovném povrchu, vypněte pohon žacích nožů a zatáhněte parkovací brzdu.
2. Než opustíte pracovní pozici, vypněte motor, vyjměte klíč a počkejte, až se všechny pohybující se části zastaví.
3. Odpojte záporný (černý) kabel kostry od vývodu akumulátoru (Obrázek 41).

**Poznámka:** Všechny upevňovací prvky uschovejte.



## ⚠ DŮLEŽITÉ UPOZORNĚNÍ

Vývody akumulátoru nebo kovové nástroje by mohly způsobit zkrat proti kovovým součástem stroje a způsobit jiskření. Jiskry by mohly vyvolat explozi plynů z akumulátoru a způsobit zranění osob.

- Při vyjímání nebo montáži akumulátoru dbejte na to, aby se vývody akumulátoru nedotýkaly žádných kovových částí stroje.
- Dejte pozor, abyste kovovým nástrojem nezkratovali vývody akumulátoru proti kovovým částem stroje.

## ⚠ DŮLEŽITÉ UPOZORNĚNÍ

Nesprávné odpojení kabelů od akumulátoru může zapříčinit poškození stroje a kabelů a vznik jiskření. Jiskry by mohly vyvolat explozi plynů z akumulátoru a způsobit zranění osob.

- Vždy odpojujte nejdříve záporný (černý) kabel akumulátoru a až potom kladný (červený) kabel.
  - Vždy připojujte nejdříve kladný (červený) kabel akumulátoru a až potom záporný (černý) kabel.
4. Stáhněte pryžovou krytku z kladného (červeného) kabelu.
  5. Odpojte kladný (červený) kabel od vývodu akumulátoru (Obrázek 41).
- Poznámka:** Všechny upevňovací prvky uschovejte.
6. Demontujte držák akumulátoru (Obrázek 41) a vyjměte akumulátor z přihrádky akumulátoru.

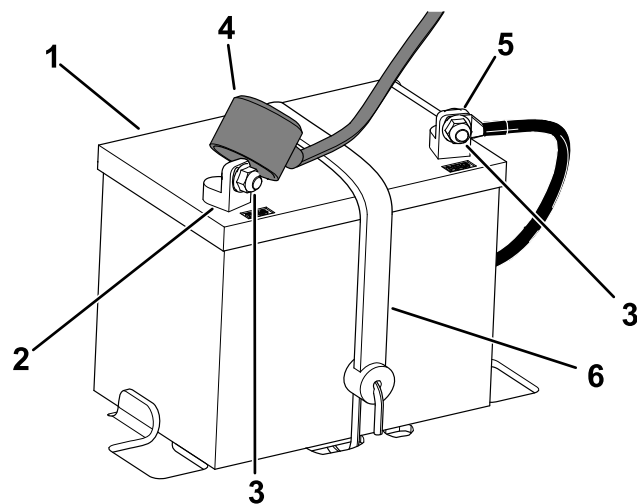

Obrázek 41

g299658

- |                                 |                                  |
|---------------------------------|----------------------------------|
| 1. Akumulátor                   | 4. Manžeta vývodu                |
| 2. Kladný (+) vývod akumulátoru | 5. Záporný (-) vývod akumulátoru |
| 3. Šroub, podložka a matice     | 6. Přidržený prvek akumulátoru   |

## Dobíjení akumulátoru

### ⚠ DŮLEŽITÉ UPOZORNĚNÍ

Při nabíjení akumulátoru vznikají plyny, které mohou explodovat.

V blízkosti akumulátoru nikdy nekuřte a neuchovávejte jej v blízkosti jisker a otevřeného ohně.

**Důležité:** Akumulátor vždy udržujte plně nabitý (při specifické hustotě elektrolytu 1,260). Toto je obzvláště důležité, aby nedošlo k poškození akumulátoru při teplotě nižší než 0 °C.

1. Vyjměte akumulátor ze stroje. Postupujte podle pokynů v části [Vyjmutí akumulátoru \(strana 32\)](#).
2. K pólům akumulátoru připojte nabíječku dodávající proud 3–4 A. Akumulátor nabíjejte proudem 3–4 A po dobu 4 až 8 hodin (12 V).

**Poznámka:** Akumulátor nepřebíjejte.

3. Jakmile je akumulátor zcela nabitý, vytáhněte kabel nabíječky z elektrické zásuvky a kabely nabíječky odpojte od vývodů akumulátoru (Obrázek 42).
4. Akumulátor namontujte, viz [Montáž akumulátoru \(strana 34\)](#).

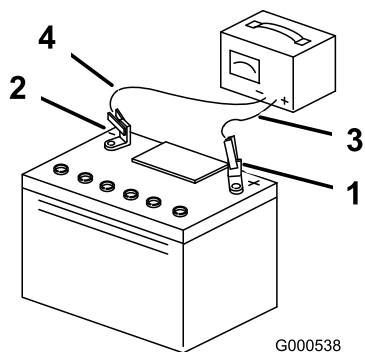

Obrázek 42

- |                              |                                |
|------------------------------|--------------------------------|
| 1. Kladný vývod akumulátoru  | 3. Červený (+) kabel nabíječky |
| 2. Záporný vývod akumulátoru | 4. Černý (-) kabel nabíječky   |

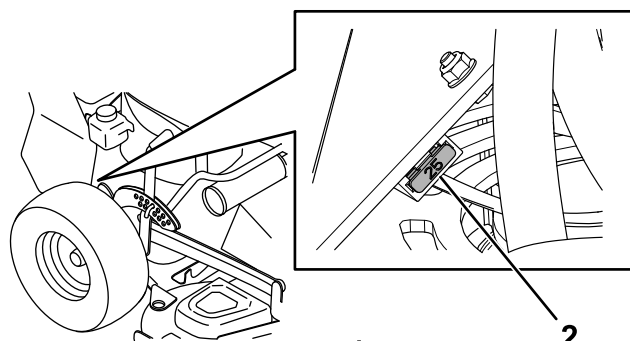

Obrázek 43

- |                           |                             |
|---------------------------|-----------------------------|
| 1. Hlavní pojistka (15 A) | 2. Pojistka nabíjení (25 A) |
|---------------------------|-----------------------------|

## Montáž akumulátoru

1. Akumulátor umístěte do přihrádky akumulátoru (Obrázek 41).
2. Pomocí dříve demontovaných upevňovacích prvků připojte kladný kabel akumulátoru (červený) ke kladné svorce (+) akumulátoru.
3. Pomocí dříve demontovaných upevňovacích prvků připojte záporný kabel akumulátoru k záporné svorce (-) akumulátoru.
4. Na kladný pól (červený) akumulátoru navlékněte červenou pryžovou manžetu.
5. Upevněte akumulátor pomocí přídržného prvku (Obrázek 41).

## Údržba pojistek

Elektrický systém je chráněn pojistkami. Nevyžaduje žádnou údržbu. Pokud se však spálí pojistka, přesvědčte se, zda není poškozena některá součást nebo obvod nebo zda nedošlo ke zkratu.

1. Zaparkujte stroj na rovném povrchu, vypněte pohon žacíh nožů a zatáhněte parkovací brzdu.
2. Než opustíte pracovní pozici, vypněte motor, vyjměte klíč a počkejte, až se všechny pohybující se části zastaví.
3. Vyjměte nebo vyměňte pojistku.

# Údržba hnací soustavy

## Kontrola tlaku v pneumatikách

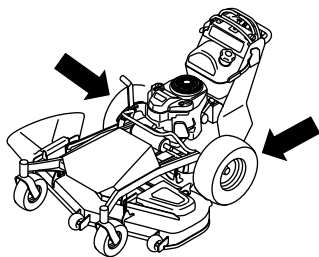

g300244

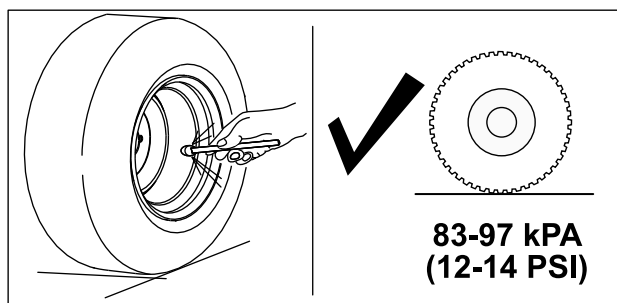

g300243

Obrázek 44

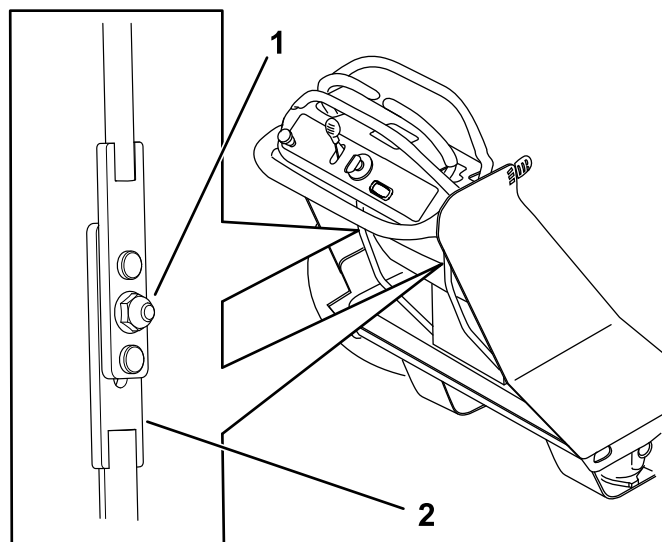

g300245

Obrázek 45

1. Matice  
2. Spodní ovládací tyč

5. Nastartujte stroj a přesuňte ovládání škrticí klapky do polohy VYSOKÝCH OTÁČEK.
6. Chcete-li najít neutrální polohu, posunujte spodní ovládací tyč nahoru nebo dolů, dokud se kolo nepřestane otáčet (Obrázek 45).
7. Utáhněte matici (Obrázek 45).

**Důležité:** Ujistěte se, že se tyč nepohybuje, jinak ji budete muset znovu nastavit.

8. Stejně postupujte u druhé páky.

**Poznámka:** Je možné, že po nastavení tahové síly v neutrálu budete muset seřídit souběh; viz [Seřízení souběhu \(strana 35\)](#).

## Kontrola upevňovacích matic kol

**Servisní interval:** Po prvních 100 hodinách—Zkontrolujte upevňovací matice kol.

Zkontrolujte upevňovací matice kol a utáhněte je na utahovací moment 115 až 142 N·m.

## Nastavení tahové síly v neutrálu

Pokud jsou ovládací páky pojezdu v neutrální poloze a stroj se pomalu pohybuje, je třeba seřídit tahovou sílu v neutrálu.

1. Zaparkujte stroj na rovném povrchu, vypněte pohon žacích nožů a zatáhněte parkovací brzdu.
2. Než opustíte pracovní pozici, vypněte motor, vyjměte klíč a počkejte, až se všechny pohybující se části zastaví.
3. Zvedněte zadní část stroje na montážní podpěry tak vysoko, aby hnací kola byla nad zemí.
4. Povolte matici montážního celku ovládací tyče (Obrázek 45).

## Seřízení souběhu

Pokud zatlačíte obě ovládací páky pojezdu dopředu, aby se stroj rozjel plnou rychlostí přes plochý vodorovný povrch, a stroj táhne k jedné straně, seříďte souběh následujícím způsobem.

1. Zaparkujte stroj na rovném povrchu, vypněte pohon žacích nožů a zatáhněte parkovací brzdu.
2. Než opustíte pracovní pozici, vypněte motor, vyjměte klíč a počkejte, až se všechny pohybující se části zastaví.
3. Otočením stavěcího šroubu (viz Obrázek 45) lze u dané páky zvýšit nebo snížit rychlost.

**Poznámka:** Otáčením šroubu ve směru hodinových ručiček rychlost snížíte, otáčením proti směru hodinových ručiček rychlost zvýšíte. Pokud stroj táhne doleva, snižte rychlost u pravé páky nebo zvýšte rychlost u levé páky. Pokud stroj táhne doprava, snižte rychlost u levé páky nebo zvýšte rychlost u pravé páky.

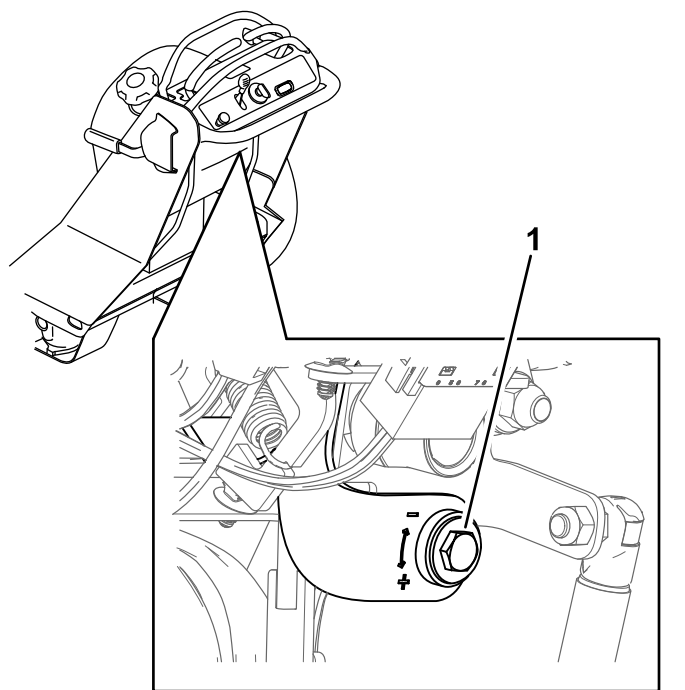

Obrázek 46

g299908

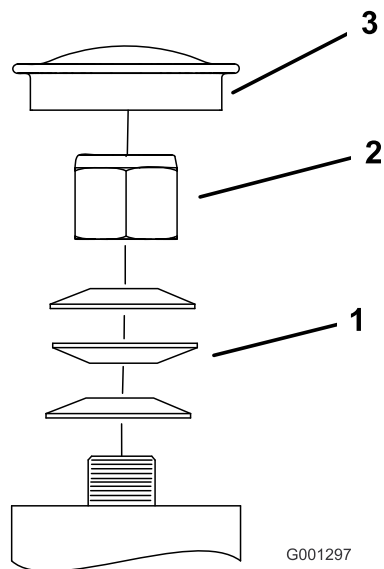

Obrázek 47

G001297

g001297

- |                    |                       |
|--------------------|-----------------------|
| 1. Stavěcí šroub   | 3. Protiprachový kryt |
| 2. Pojistná matice |                       |

1. Stavěcí šroub

4. Nastartujte stroj a jedte dopředu přes plochý vodorovný povrch s ovládacími pákami pojezdu přesunutými zcela dopředu. Zkontrolujete tak, zda se stroj pohybuje v přímém směru. Tento postup opakujte podle potřeby.

## Nastavení ložiska otočného kola

**Servisní interval:** Po každých 500 hodinách provozu/Každý rok (podle toho, co nastane dříve)

**Poznámka:** U 91cm (36palcových) strojů utáhněte horní šroub na otočných kolech. U 122cm (48palcových) strojů postupujte následovně.

1. Zaparkujte stroj na rovném povrchu, vypněte ovládací spínač žacíh nožů a zatáhněte parkovací brzdu.
2. Než opustíte pracovní pozici, vypněte motor, vyjměte klíč a počkejte, až se všechny pohybující se části zastaví.
3. Odstraňte protiprachový kryt z otočného kola a utáhněte pojistnou matici (Obrázek 47).
4. Matici utáhněte tak, aby se pérové podložky zploštily; potom matici povolte o ¼ otáčky – tím správně nastavíte předpětí ložisek (Obrázek 47).

**Důležité:** Ujistěte se, že pérové podložky jsou správně nainstalovány, viz Obrázek 47.

5. Nasadte protiprachový kryt (Obrázek 47).

## Údržba otočných kol a ložisek

Otočná kola se otáčejí na válečkovém ložisku umístěném v rozpěrném pouzdru. Pokud budete ložisko udržovat dobře promazané, bude se opotřebovávat jen minimálně. Pokud nebudete ložisko řádně promazávat, rychle se opotřebí. Opotřebením ložiska se obvykle projevuje kmitáním kola.

1. Demontujte pojistnou matici a šroub kola, které upevňují otočné kolo k otočné vidlici (Obrázek 48).

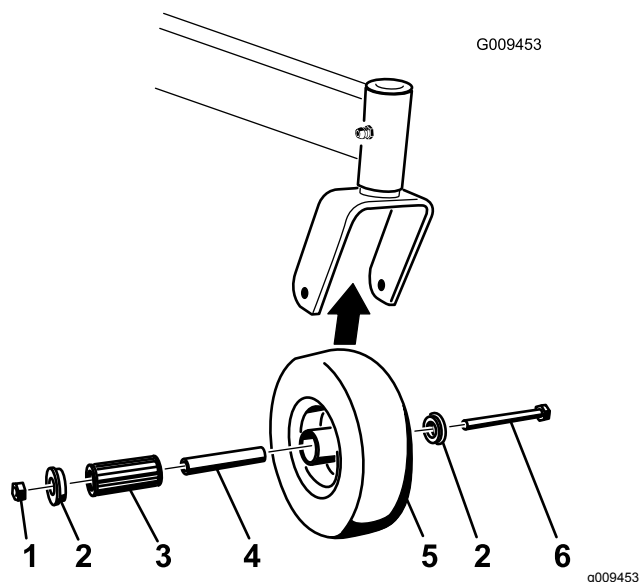

Obrázek 48

- |                     |                      |
|---------------------|----------------------|
| 1. Pojistná matice  | 4. Válečkové ložisko |
| 2. Pouzdro          | 5. Otočné kolo       |
| 3. Rozpěrné pouzdro | 6. Šroub kola        |

2. Demontujte 1 pouzdro, poté z náboje kola vysuňte rozpěrné pouzdro a válečkové ložisko (Obrázek 48).
  3. Z náboje kola demontujte druhé pouzdro a náboj očistěte od veškerého maziva a nečistot (Obrázek 48).
  4. Zkontrolujte míru opotřebení válečkového ložiska, pouzder, rozpěrného pouzdra a vnitřku náboje kola.
- Poznámka:** Vyměňte všechny poškozené nebo opotřebené součásti (Obrázek 48).
5. Vložte 1 pouzdro do náboje kola (Obrázek 48).
  6. Promažte válečkové ložisko a rozpěrné pouzdro a zasuňte je do náboje kola (Obrázek 48).
  7. Vložte druhé pouzdro do náboje kola (Obrázek 48).
  8. Namontujte otočné kolo do otočné vidlice a zajistěte je šroubem kola a pojistnou maticí (Obrázek 48).
  9. Utáhněte pojistnou matici tak, aby se rozpěrné pouzdro opřelo o vnitřní část otočné vidlice (Obrázek 48).
  10. Promažte maznici na otočném kole.

## Údržba chladicího systému

### Čištění mřížky přívodního vzduchu

Odstraňte všechnu usazenou trávu a jiné nečistoty z chladicích žebér válce a hlavy válce, z mřížky přívodního vzduchu na konci setrvačnicku a páky a táhel regulátoru karburátoru. Tím zajistíte správné chlazení a otáčky motoru a omezíte možnost přehřívání nebo mechanického poškození motoru.

### Čištění chladicí soustavy.

**Servisní interval:** Při každém použití nebo denně

Po každých 100 hodinách provozu/Každý rok (podle toho, co nastane dříve)

1. Zaparkujte stroj na rovném povrchu, vypněte pohon žacích nožů a zatáhněte parkovací brzdu.
2. Než opustíte pracovní pozici, vypněte motor, vyjměte klíč a počkejte, až se všechny pohybující se části zastaví.
3. Demontujte mřížku přívodního vzduchu, ruční startér a kryt ventilátoru (Obrázek 49).
4. Z jednotlivých částí motoru odstraňte trávu a nečistoty.
5. Namontujte mřížku přívodního vzduchu, ruční startér a kryt ventilátoru (Obrázek 49).

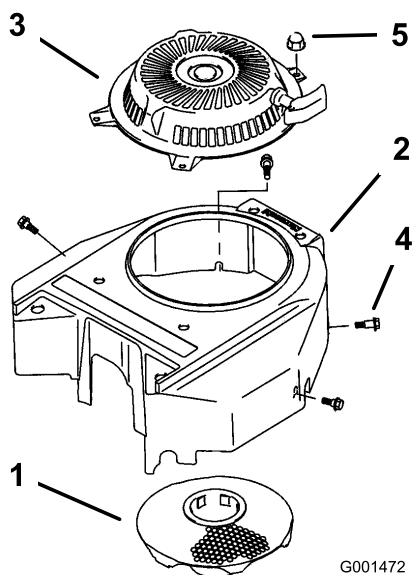

Obrázek 49

- |                              |           |
|------------------------------|-----------|
| 1. Mřížka přívodního vzduchu | 4. Šroub  |
| 2. Kryt ventilátoru          | 5. Matice |
| 3. Ruční startér             |           |

## Údržba brzd

### Kontrola funkce parkovací brzdy

**Servisní interval:** Při každém použití nebo denně

Před každým použitím stroje zkontrolujte funkci parkovací brzdy na rovném povrchu i ve svahu.

Parkovací brzdu zatáhněte vždy, když stroj zastavíte nebo jej ponecháte bez dozoru. Pokud parkovací brzda nedrží stroj bezpečně, seřídte ji.

1. Vypněte pohon žacích nožů a zatáhněte parkovací brzdu
2. Než opustíte pracovní pozici, vypněte motor, vyjměte klíč a počkejte, až se všechny pohybující se části zastaví.
3. Uvolněte parkovací brzdu.
4. Zatáhněte páku brzdy a ujistěte se, že se stroj nepohybuje.
5. V případě potřeby brzdu seřídte.

### Seřízení parkovací brzdy

1. Zaparkujte stroj na rovném povrchu a vypněte vývodový hřídel.
2. Než opustíte pracovní pozici, vypněte motor, vyjměte klíč a počkejte, až se všechny pohybující se části zastaví.
3. Parkovací brzdu uvolněte.
4. Povolte šroub na kabelové svorce na levé straně stroje (Obrázek 50).

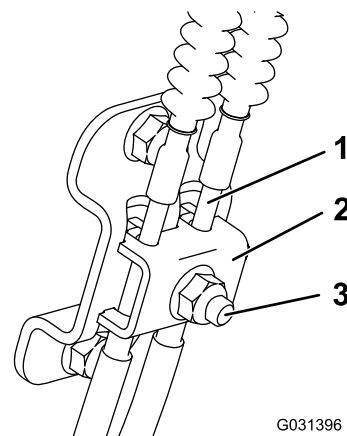

Obrázek 50

- |                    |                   |
|--------------------|-------------------|
| 1. Kabel           | 3. Šroub a matice |
| 2. Kabelová svorka |                   |

5. Stáhněte lanka dolů tak, aby byla napnutá.
6. Utáhněte matici.

7. Zkontrolujte funkci parkovací brzdy, viz [Kontrola funkce parkovací brzdy \(strana 38\)](#).

## Údržba řemenů

### Kontrola řemenů

**Servisní interval:** Po každých 25 hodinách provozu—Zkontrolujte, zda nejsou řemeny opotřebené nebo popraskané.

Je-li řemen opotřebený, vyměňte jej. Mezi známky opotřebení řemene patří pískání při otáčení řemene, skluzávání žacích nožů při sečení trávy, roztržené hrany, stopy po spálení a praskliny na řemeni.

### Výměna řemene sekací plošiny

#### **▲ DŮLEŽITÉ UPOZORNĚNÍ**

**Pružina je při montáži napnutá a může způsobit zranění.**

**Při demontáži řemene buďte opatrní.**

1. Zaparkujte stroj na rovném povrchu, vypněte pohon žacích nožů a zatáhněte parkovací brzdu.
2. Než opustíte pracovní pozici, vypněte motor, vyjměte klíč a počkejte, až se všechny pohybující se části zastaví.
3. Demontujte kryty plošiny, viz [Demontáž krytů sekací plošiny \(strana 23\)](#).
4. U 122cm (48palcových) plošin povolte 4 šrouby u obou krytů řemenic a kryty sejměte ([Obrázek 51](#)).

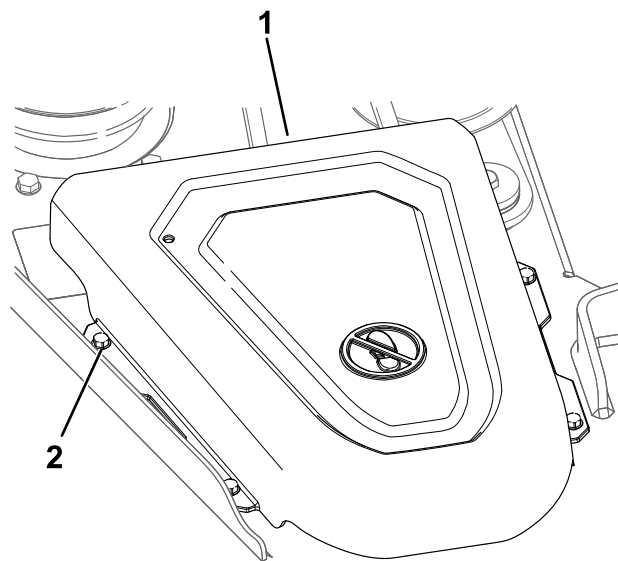

**Obrázek 51**

g298962

1. Kryt

2. Šroub (4)



- Pomocí nástroje k demontáži pružin (č. dílu Toro 92-5771) sejměte pružinu napínací řemenice z háku plošiny. Tím uvolníte napětí napínací řemenice a můžete řemen stáhnout z řemenic (Obrázek 52 nebo Obrázek 53).

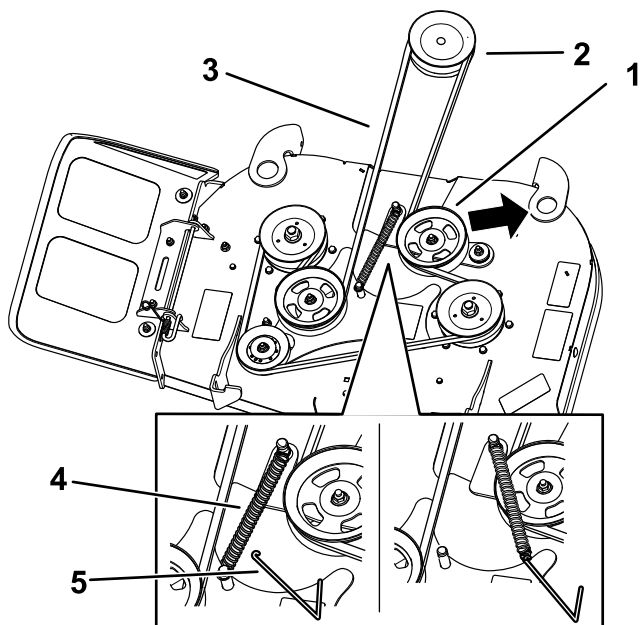

g299741

**Obrázek 52**  
91cm sekací plošiny

- |                      |                               |
|----------------------|-------------------------------|
| 1. Napínací řemenice | 4. Pružina                    |
| 2. Řemenice spojky   | 5. Nástroj k demontáži pružin |
| 3. Řemen sekačky     |                               |

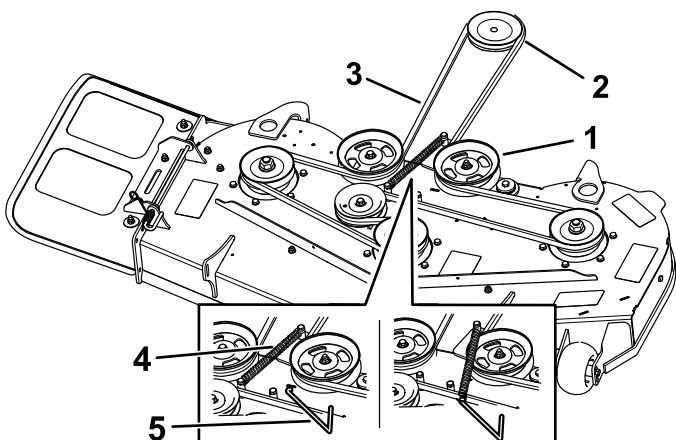

g299742

**Obrázek 53**  
122cm sekací plošiny

- |                      |                               |
|----------------------|-------------------------------|
| 1. Napínací řemenice | 4. Pružina                    |
| 2. Řemenice spojky   | 5. Nástroj k demontáži pružin |
| 3. Řemen sekačky     |                               |

- Navlékněte nový řemen na řemenici spojky a řemenice sekačky (Obrázek 52 nebo Obrázek 53).

- Upevněte pružinu napínací řemenice na hák plošiny (Obrázek 52 nebo Obrázek 53).
- Zkontrolujte délku pružiny. Je-li menší než 15,2 cm, seřídte rameno napínací řemenice podle kroku 4 v části [Nastavení ramene napínací řemenice \(strana 40\)](#).
- U 91cm plošin namontujte kryty řemenic (Obrázek 51).
- Namontujte kryty plošiny, viz [Demontáž krytů sekací plošiny \(strana 23\)](#).

## Nastavení ramene napínací řemenice

**Servisní interval:** Každý rok—Zkontrolujte míru opotřebení ramene napínací řemenice sekací plošiny.

Rameno napínací řemenice nastavte, je-li délka pružiny menší než 15,2 cm nebo pokud se rameno napínací řemenice dotýká zarážky napínací řemenice, viz [Obrázek 54](#).

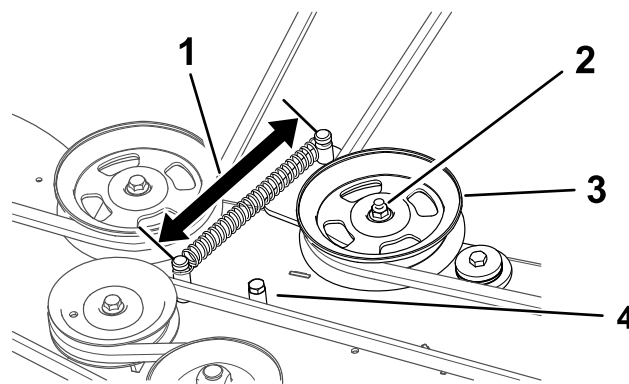

g302009

**Obrázek 54**

Vyobrazena 122cm (48palcová) plošina

- |                                  |                              |
|----------------------------------|------------------------------|
| 1. Délka pružiny nejméně 15,2 cm | 3. Napínací řemenice         |
| 2. Matice                        | 4. Zarážka napínací řemenice |

- Zaparkujte stroj na rovném povrchu, vypněte pohon žacích nožů a zatáhněte parkovací brzdu.
- Než opustíte pracovní pozici, vypněte motor, vyjměte klíč a počkejte, až se všechny pohybující se části zastaví.
- Demontujte kryty plošiny, viz [Demontáž krytů sekací plošiny \(strana 23\)](#).
- Povolte matici na napínací řemenici (Obrázek 54).
- Podle potřeby seřídte řemenici v drážce (Obrázek 55).



Pokud je řemen opotřebený nebo pokud je délka pružiny větší než 15,2 cm, posuňte řemenici v drážce doleva.

Pokud je řemen nový nebo pokud je délka pružiny menší než 15,2 cm, posuňte řemenici v drážce doprava.

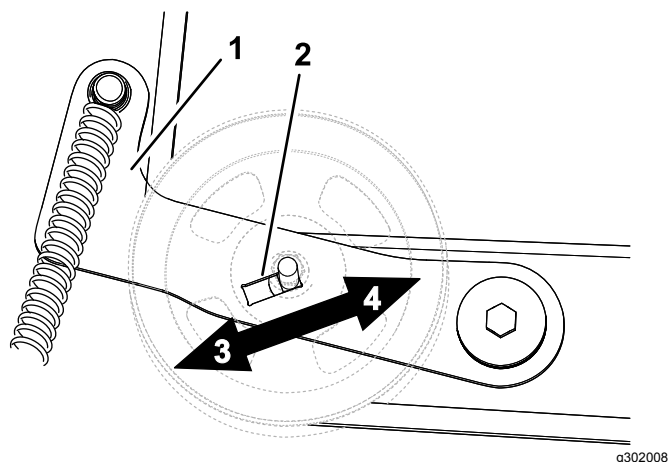

**Obrázek 55**

Vyobrazena 122cm (48palcová) plošina

- |                             |   |
|-----------------------------|---|
| 1. Rameno napínací řemenice | 3. Je-li řemen opotřebený, posuňte řemenici doleva. |
| 2. Drážka                   | 4. Je-li řemen nový, posuňte řemenici doprava.      |

- Utáhněte matici ([Obrázek 54](#)).
- Namontujte kryt plošiny, viz [Demontáž krytů sekací plošiny \(strana 23\)](#).

## Výměna řemene převodovky

- Zaparkujte stroj na rovném povrchu, vypněte pohon žacíh nožů a zatáhněte parkovací brzdu.
- Než opustíte pracovní pozici, vypněte motor, vyjměte klíč a počkejte, až se všechny pohybující se části zastaví.
- Stáhněte řemen sekací plošiny z řemenice spojky, viz [Výměna řemene sekací plošiny \(strana 39\)](#).
- Demontujte řemenici spojky ([Obrázek 56](#)).

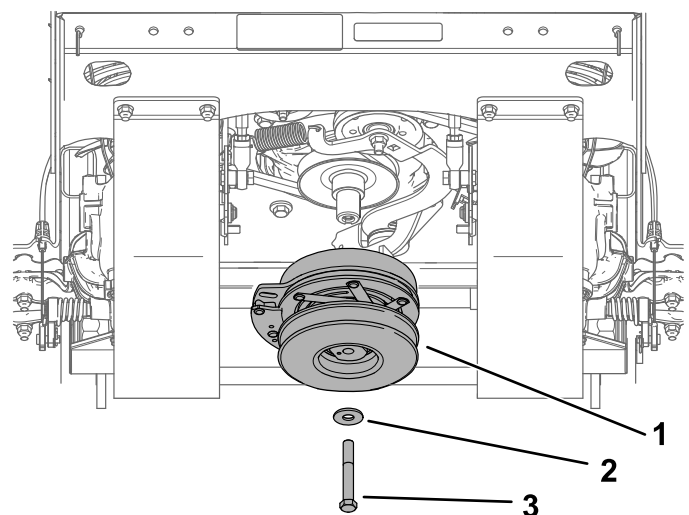

**Obrázek 56**

- |                    |          |
|--------------------|----------|
| 1. Řemenice spojky | 3. Šroub |
| 2. Podložka        |          |

- Vložte ráčnu do čtvercového otvoru ramena napínací řemenice a uvolněte napnutí řemenu ([Obrázek 57](#)).

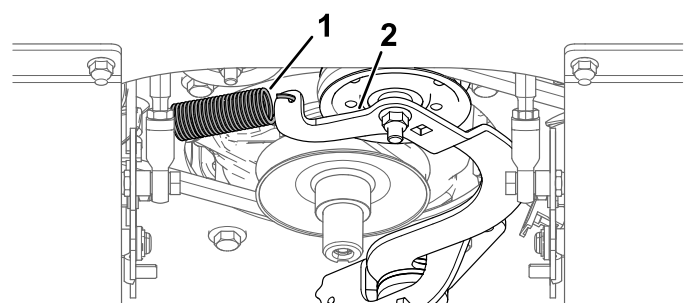

**Obrázek 57**

- |                      |                    |
|----------------------|--------------------|
| 1. Pružina           | 3. Čtvercový otvor |
| 2. Napínací řemenice |                    |

- Demontujte řemen ([Obrázek 58](#)).
- Pomalým povelím hnací řemenice uvolněte napnutí pružiny. Pružinu případně vyjměte z konzoly na rámu.
- Nasadte nový řemen tak, že jej navléknete na řemenice, viz [Obrázek 58](#).



6. Nastavte vačku tak, aby se příslušná páka pojezdu zarovнала s druhou ovládací pákou pojezdu, a matici vačky utáhněte (Obrázek 60).

**Poznámka:** Otočením vačky ve směru hodinových ručiček se páka sklopí, otočením vačky proti směru hodinových ručiček se páka zvedne.

**Důležité:** Neotáčejte plošku vačky za svislou polohu. Spínač kontroly přítomnosti obsluhy se nikdy nesmí dotýkat plošky vačky.

## Údržba hydraulického systému

### Bezpečnost při práci s hydraulickým systémem

- Pokud se kapalina dostane do kůže, vyhledejte okamžitě lékařskou pomoc. Vstříknutou kapalinu musí lékař chirurgicky odstranit během několika hodin.
- Před natlakováním hydraulické soustavy zkontrolujte bezvadný stav všech hydraulických hadic a potrubí a utažení všech hydraulických spojek a přípojek.
- Tělo a ruce mějte v dostatečné vzdálenosti od netěsných otvorů nebo trysek, ze kterých uniká hydraulická kapalina pod vysokým tlakem.
- Ke zjištění míst úniku hydraulické kapaliny použijte karton nebo papír.
- Před prováděním jakékoli práce na hydraulické soustavě soustavu bezpečně odtlakujte.

### Technické údaje hydraulického systému

**Typ hydraulické kapaliny:** hydraulická kapalina Toro® HYPR-OIL™ 500

**Objem kapaliny hydraulického systému:** 4,7 l

**Důležité:** Použijte specifikovanou kapalinu. Jiné kapaliny mohou způsobit poškození systému.

### Kontrola hladiny hydraulické kapaliny

**Servisní interval:** Po každých 50 hodinách provozu

1. Zaparkujte stroj na rovném povrchu, vypněte pohon žacíh nožů a zatáhněte parkovací brzdu.
2. Než opustíte pracovní pozici, vypněte motor, vyjměte klíč a počkejte, až se všechny pohybující se části zastaví.
3. Nechejte celý stroj zcela vychladnout.
4. Hladinu kapaliny zkontrolujte na boční straně nádrže hydraulické kapaliny (Obrázek 61). Je-li hladina pod úrovní hladiny hydraulické kapaliny za studena, pokračujte dále podle postupu.
5. Očistěte oblast okolo uzávěru nádrže hydraulické kapaliny (Obrázek 61).
6. Z plnicího hrdla odstraňte uzávěr a doplňujte kapalinu do nádrže, dokud nedosáhne úrovně

hladiny hydraulické kapaliny za studena (Obrázek 61).

7. Na nádrž nasadte uzávěr (Obrázek 61).

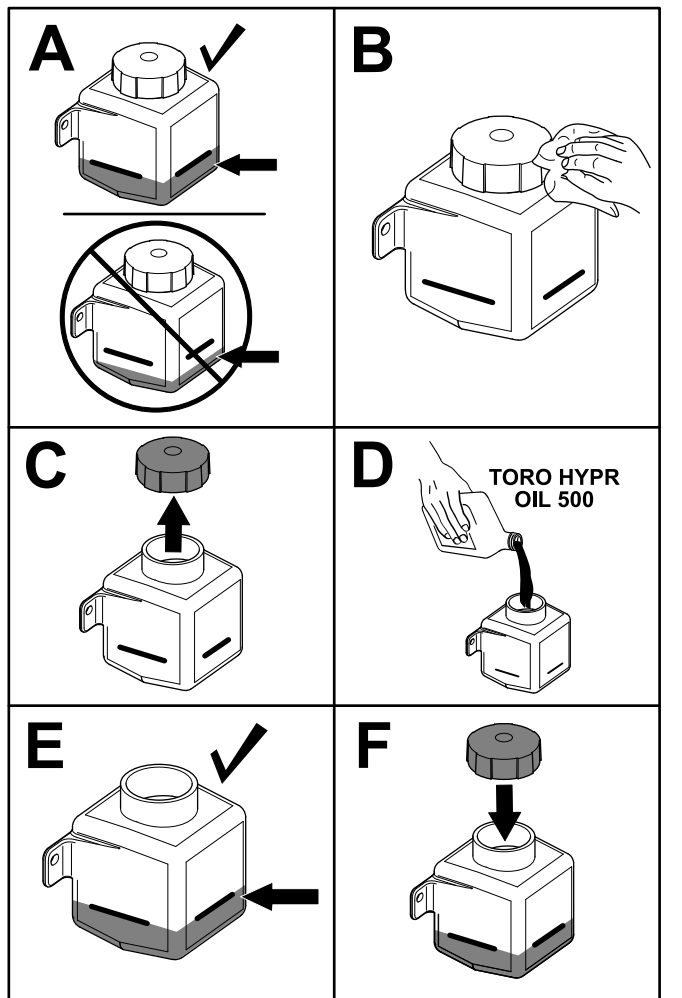

Obrázek 61

g300398

## Demontáž filtrů a vypuštění kapaliny

1. Zaparkujte stroj na rovném povrchu, vypněte ovládací spínač žacíh nožů (PTO) a zatáhněte parkovací brzdu.
2. Než opustíte pracovní pozici, vypněte motor, vyjměte klíč a počkejte, až se všechny pohybující se části zastaví.
3. Nechte vychladnout motor.
4. Demontujte 2 šrouby a matice z krytů převodovky s rozvodovkou (Obrázek 62).

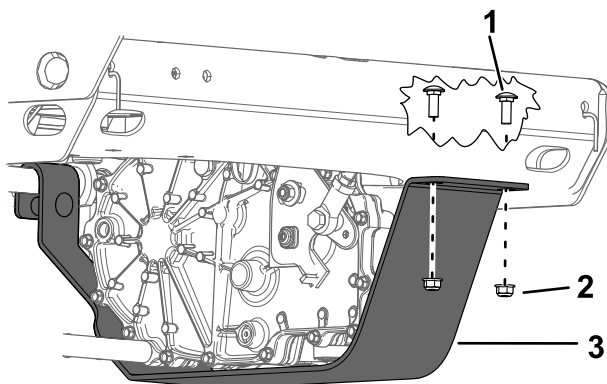

Obrázek 62

g303851

1. Krátký vratový šroub
2. Matice (5/16 palce)
3. Kryt převodovky s rozvodovkou

5. Sklopte kryty dolů.
6. Na každém systému převodovky s rozvodovkou vyhledejte filtr a ochranné kryty (Obrázek 63).
7. Demontujte 3 šrouby, kterými je kryt filtru připevněn, a kryt demontujte (Obrázek 63).

## Výměna hydraulické kapaliny a filtrů

**Servisní interval:** Po prvních 50 hodinách—Vyměňte filtry a kapalinu hydraulického systému.

Po každých 500 hodinách provozu—Po počáteční výměně – vyměňte filtry a kapalinu hydraulického systému; kapalina musí mít označení Toro® HYPR-OIL™ 500 (v prašném nebo znečištěném prostředí měňte častěji).

K výměně hydraulické kapaliny je třeba demontovat filtry. Vyměňte oba filtry současně; specifikace kapalin viz [Technické údaje hydraulického systému \(strana 43\)](#).

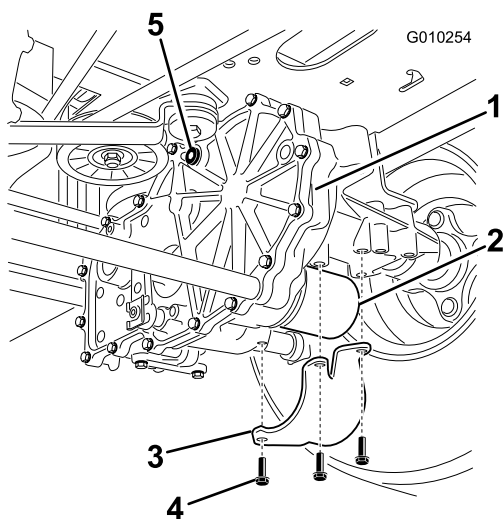

**Obrázek 63**

Zobrazena pravá strana

- |                             |                      |
|-----------------------------|----------------------|
| 1. Převodovka s rozvodovkou | 4. Šrouby            |
| 2. Filtr                    | 5. Odvětrávací zátka |
| 3. Kryt filtru              |                      |

z jednoho z otvorů na odvětrávací zátce, viz [Technické údaje hydraulického systému \(strana 43\)](#).

8. Namontujte odvětrávací zátku ([Obrázek 63](#)).
9. Utáhněte zátku na utahovací moment 20 N·m.
10. Pokračujte v doplňování kapaliny do expanzní nádrže, dokud kapalina nezačne vytékat z otvoru další odvětrávací zátky na druhé převodovce.
11. Namontujte protější odvětrávací zátku.
12. Utáhněte zátku na utahovací moment 20 N·m.
13. Pokračujte v doplňování kapaliny do expanzní nádrže, dokud její hladina nedosáhne rysky HORNÍ HLADINY ZA STUDENA na expanzní nádrži.
14. Přejděte ke kroku [Odvzdušnění hydraulického systému \(strana 46\)](#).

**Důležité:** Pokud po výměně hydraulických filtrů a kapaliny zapomenete hydraulický systém odvzdušnit, může být systém převodovky s rozvodovkou nenapravitelně poškozen.

8. Opatrně očistěte oblast kolem filtrů.

**Důležité:** Zabraňte vniknutí nečistot do hydraulického systému, aby nedošlo k jeho znečištění.

9. Než demontujete filtr a odvětrávací zátka, pod filtr umístěte vypouštěcí nádobu pro zachycení vypouštěné kapaliny.
10. Na každé převodovce vyhledejte odvětrávací zátka a demontujte ji.
11. Vyšroubováním demontujte filtr a nechte kapalinu vytéct z hnacího systému.
12. Tento postup opakujte i u druhého filtru.

## Montáž filtrů a doplnění kapaliny

1. Na povrch pryžového těsnění každého filtru aplikujte tenkou vrstvu hydraulické kapaliny.
2. Otáčejte filtrem ve směru hodinových ručiček, dokud se pryžové těsnění nedostane do kontaktu s adaptérem filtru. Poté filtr utáhněte o další ¼ až 1 celou otáčku.
3. Tento postup zopakujte i u druhého filtru.
4. Na každý dříve demontovaný filtr nainstalujte kryt filtru ([Obrázek 63](#)).
5. Kryty filtrů upevněte 3 šrouby ([Obrázek 63](#)).
6. Před doplněním kapaliny se přesvědčte, zda jsou demontovány odvětrávací zátka.
7. Do expanzní nádrže pomalu doplňujte specifikovanou kapalinu, dokud nezačne vytékat

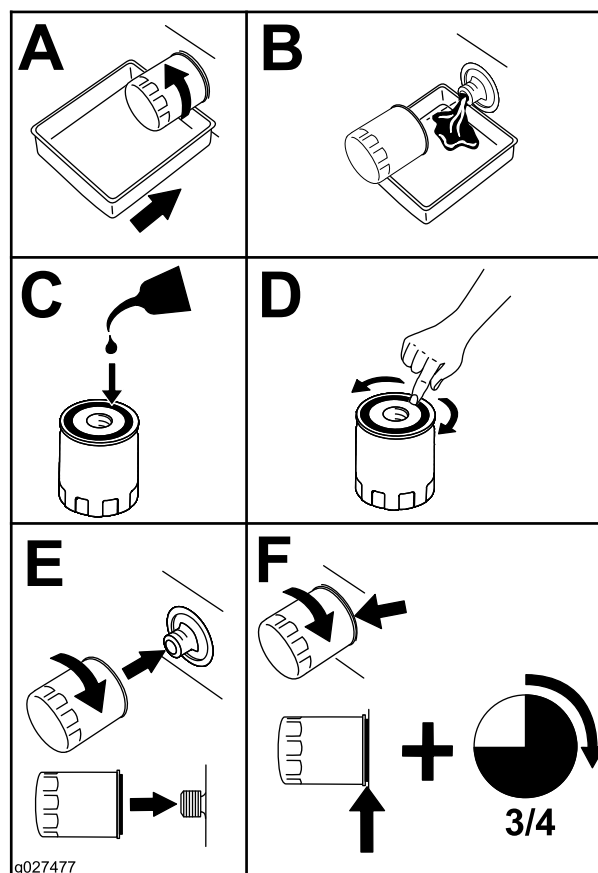

**Obrázek 64**

# Odvzdušnění hydraulického systému

1. Zaparkujte stroj na rovném povrchu, vypněte pohon žacích nožů a zatáhněte parkovací brzdu.
2. Než opustíte pracovní pozici, vypněte motor, vyjměte klíč a počkejte, až se všechny pohybující se části zastaví.
3. Zvedněte zadní část stroje na montážní podpěry tak, aby hnací kola byla nad zemí.
4. Zajistěte obě páky obtoku jejich posunutím dozadu otvorem ve tvaru klíčové dírky a směrem dolů (Obrázek 65).

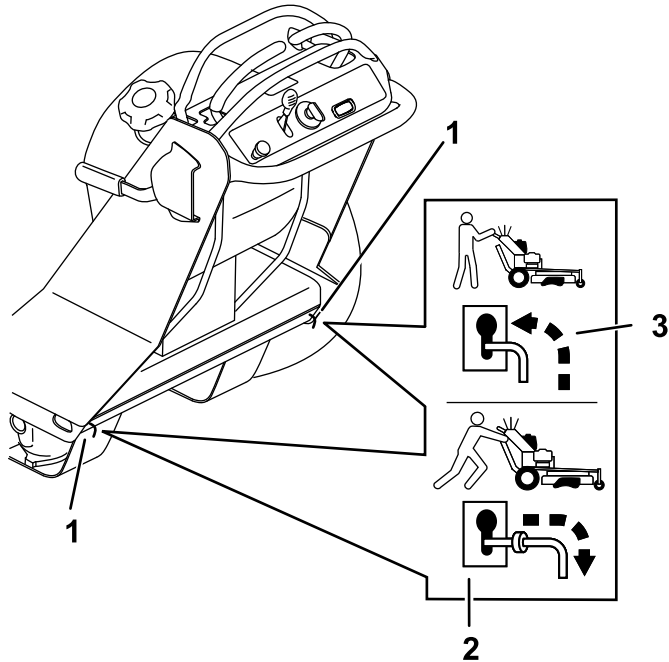

Obrázek 65

g303749

1. Umístění páky obtoku
  2. Poloha páky pro ovládání stroje
  3. Poloha páky pro odvzdušnění převodovky
- 
5. Spusťte motor a přesuňte ovládání škrticí klapky do polohy pro poloviční otáčky.
  6. Pětkrát pomalu přesuňte ovládací páky pojezdu mezi polohou zcela vpřed a zcela vzad.
  7. Vypněte motor a zajistěte páky obtoku v poloze jejich posunutím dopředu otvorem ve tvaru klíčové dírky a směrem dolů (Obrázek 65).
  8. Spusťte motor.
  9. Pětkrát pomalu přesuňte ovládací páky pojezdu mezi polohou zcela vpřed a zcela vzad.
  10. Vypněte motor a sledujte, jak hladina hydraulické kapaliny klesá. V případě potřeby kapalinu doplňte, aby byla zachována správná hladina.

11. Tento postup opakujte, dokud nebude systém zcela odvzdušněn.

**Poznámka:** Systém je odvzdušněn, když převodovka s rozvodkou není hlučnější než obvykle a když se stroj při normální rychlosti pohybuje plynule vpřed a vzad.

12. Nakonec zkontrolujte hladinu hydraulické kapaliny v expanzní nádrži a kapalinu podle potřeby doplňte.



# Údržba sekací plošiny

## Bezpečnost týkající se použití žacího nože

Opotřebený nebo poškozený žací nůž může prasknout a úlomek může sekačka odmrštit na obsluhu nebo okolostojící osoby a způsobit vážné zranění nebo smrt.

- Pravidelně kontrolujte, zda nože nejsou nadměrně opotřebené nebo poškozené.
- Při kontrole žacích nožů si počínejte opatrně. Při provádění servisních prací na nožích vřetena používejte rukavice a postupujte se zvýšenou opatrností. Žací nože pouze vyměňujte – nikdy se je nepokoušejte rovnat nebo svařovat.
- U strojů s několika žacími noži buďte opatrní, neboť rotace jednoho nože může způsobit rotaci ostatních nožů.

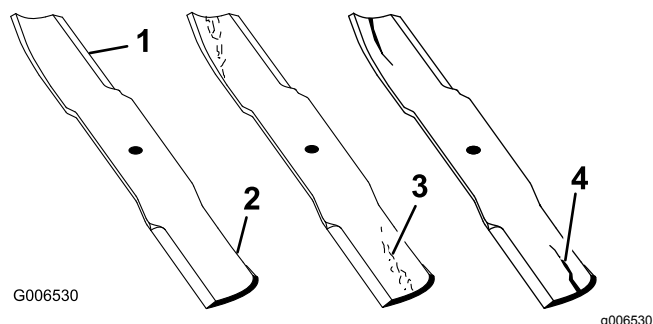

Obrázek 66

1. Řezná hrana (ostří)
2. Zakřivená část
3. Opotřebený či vznikající průraz
4. Prasklina

## Údržba žacích nožů

### Před kontrolou nebo údržbou nožů

1. Zaparkujte stroj na rovném povrchu, vypněte pohon žacích nožů a zatáhněte parkovací brzdu.
2. Vypněte motor, vyjměte klíč a odpojte kabely od zapalovacích svíček.

### Kontrola žacích nožů

**Servisní interval:** Při každém použití nebo denně

1. Zkontrolujte ostří žacích nožů (Obrázek 66).
2. Jestliže ostří nejsou dostatečně naostřená nebo jsou nerovná, žací nože vyjměte a nabruste je, viz [Ostření žacích nožů \(strana 48\)](#).
3. Zkontrolujte nože, zejména jejich zakřivené části.
4. Jestliže v této části zjistíte jakékoli praskliny, opotřebený nebo průraz, neprodleně poškozený nůž vyměňte (Obrázek 66).

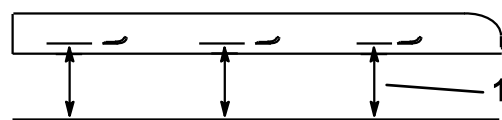
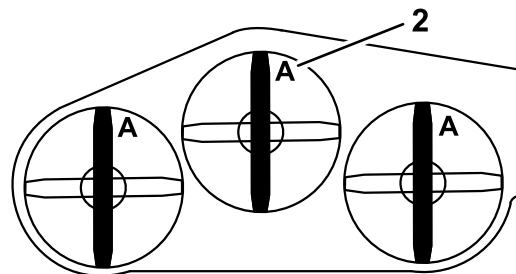

Obrázek 67

1. Zde měřte od žacího nože k tvrdému povrchu
2. Poloha A
3. Opačné konce žacích nožů otočte dopředu.
4. Změřte vzdálenost od vodorovné plochy k řezné hraně žacích nožů ve stejné poloze jako v kroku 2 výše.

**Poznámka:** Rozdíl mezi hodnotami naměřenými v krocích 2 a 3 nesmí překročit 3 mm.

**Poznámka:** Pokud je tato hodnota větší než 3 mm, žací nůž vyměňte.

## ▲ DŮLEŽITÉ UPOZORNĚNÍ

Ohnutý nebo poškozený žací nůž se může rozlomit a vážně zranit vás nebo přihlízející osoby.

- Poškozený žací nůž vždy vyměňte za nový.
- Hrany ani plochy žacího nože nepilujte ani do nich nedělejte ostré zářezy.

## Vyjmutí žacích nožů

Žací nůž je nutné vyměnit, pokud narazí do pevného předmětu, je nevyvážený nebo ohnutý. K zajištění co nejvyšší výkonnosti a dodržení požadavků na bezpečnost stroje je nutné používat pouze originální náhradní žací nože Toro. Použití náhradních žacích nožů jiných výrobců může vést k tomu, že stroj nebude splňovat požadavky bezpečnostních norem.

1. Uchopte konec žacího nože pomocí hadru nebo silně polstrované rukavice.
2. Demontujte šroub žacího nože, vlnitou podložku a žací nůž z dřívku vřetena (Obrázek 68).

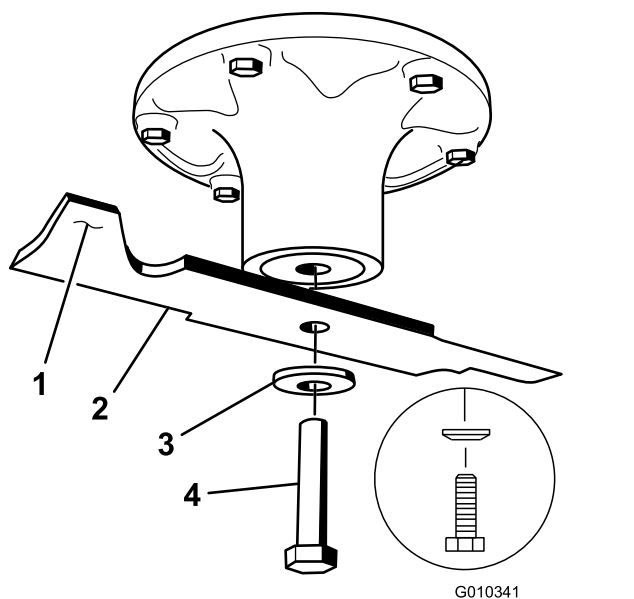

Obrázek 68

1. Hřbetní část žacího nože
2. Žací nůž
3. Vlnitá podložka
4. Šroub žacího nože

## Ostření žacích nožů

1. Použijte pilník, kterým naostříte řeznou hranu (ostří) žacího nože na obou jeho koncích (Obrázek 69).

**Poznámka:** Zachovejte původní úhel.

**Poznámka:** Vyvážení nože neporušíte, pokud uberete z obou ostří stejné množství materiálu.

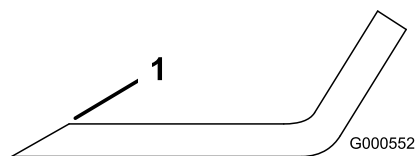

Obrázek 69

1. Ostřete pod původním úhlem
2. Zkontrolujte vyvážení nože tak, že jej vložíte na vyvažovačku (Obrázek 70).

**Poznámka:** Jestliže se žací nůž ustálí ve vodorovné poloze, je vyvážen a lze jej použít.

**Poznámka:** Jestliže žací nůž není vyvážen, odpilujte určité množství materiálu z konce žacího nože ve hřbetní části (Obrázek 69).

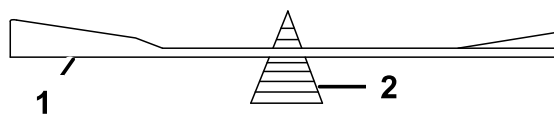

Obrázek 70

1. Žací nůž
2. Vyvažovačka

3. Tento postup opakujte, dokud nebude žací nůž vyvážen.

## Montáž žacích nožů

**Servisní interval:** Každý rok

1. Zkontrolujte, zda závity šroubu žacího nože nejsou poškozené. V případě potřeby šroub a vlnitou podložku vyměňte.
2. Nasadte žací nůž na vřeteno hřídele (Obrázek 71).

**Důležité:** Abyste zajistili správné sekání, zakřivená část žacího nože musí směřovat nahoru k vnitřní straně plošiny.

3. Namontujte vlnitou podložku a šroub žacího nože (Obrázek 71).

**Poznámka:** Kužel vlnité podložky musí být nainstalován směrem k hlavě šroubu (Obrázek 71).

4. Šroub nože utáhněte na utahovací moment 115 až 150 N·m.



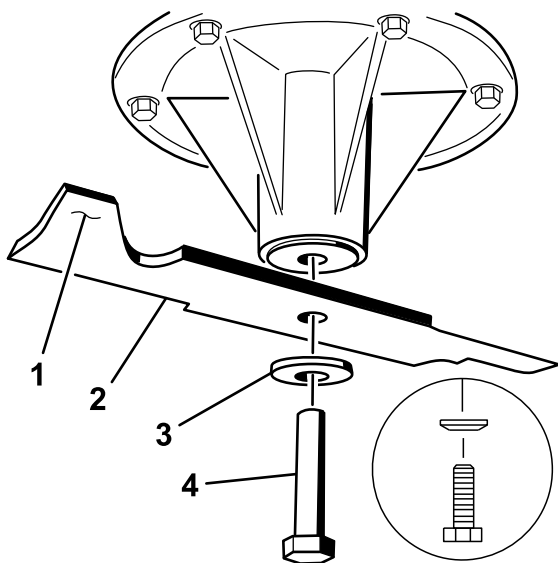

Obrázek 71

- |                             |                      |
|-----------------------------|----------------------|
| 1. Hřbetní část žacího nože | 3. Vlnitá podložka   |
| 2. Žací nůž                 | 4. Šroub žacího nože |

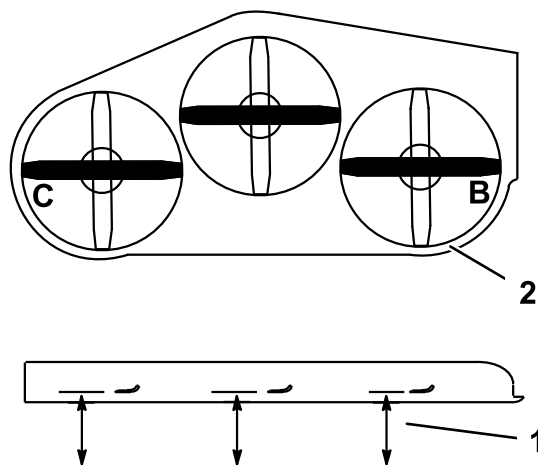

Obrázek 72

- |                              |                                   |
|------------------------------|-----------------------------------|
| 1. Měřte od vodorovné plochy | 2. Změřte žací nůž v bodech B a C |
|------------------------------|-----------------------------------|

- Rozdíl mezi naměřenými hodnotami B a C nesmí být větší než 6 mm.

**Poznámka:** Pokud tato hodnota není správná, postupujte podle pokynů v části [Vyrovnaní sekací plošiny \(strana 50\)](#).

## Vyrovnaní sekací plošiny

### Příprava stroje

Po každé montáži sekací plošiny nebo v případě, že zaznamenáte nerovný řez trávníku, se přesvědčte, zda je sekací plošina v rovině.

Před seřizováním sklonu přední části vůči zadní části nastavte do roviny jednu boční stranu sekací plošiny vůči druhé straně.

- Zaparkujte stroj na rovném povrchu, vypněte pohon žacích nožů a zatáhněte parkovací brzdu.
- Vypněte motor, vyjměte klíč a odpojte kabely od zapalovacích svíček.
- Zkontrolujte tlak v obou hnacích pneumatikách, viz [Kontrola tlaku v pneumatikách \(strana 35\)](#).
- Zkontrolujte, zda žací plošina nemá ohnuté žací nože. Všechny ohnuté nože demontujte a vyměňte, viz [Údržba žacích nožů \(strana 47\)](#).
- Spustěte sekací plošinu do výšky sekání 76 mm.

### Kontrola vyrovnaní stroje ze strany na stranu

- Umístěte žací nože tak, aby směřovaly z jedné boční strany na druhou.
- V bodech B a C změřte vzdálenost od vodorovné plochy k ostří na koncích žacího nože ([Obrázek 72](#)).

### Kontrola sklonu sekací plošiny zepředu dozadu

- Upravte tlak v zadních pneumatikách na správnou hodnotu.
- Umístěte nůž 1 tak, aby směřoval zepředu dozadu. V bodech A a B změřte vzdálenost od vodorovné plochy k ostří na konci žacích nožů ([Obrázek 73](#)).

**Poznámka:** Žací nůž má být vepředu v bodě A o 6 mm níže než vzadu v bodě B.

- Otočte žací nože a postup opakujte u ostatních nožů.

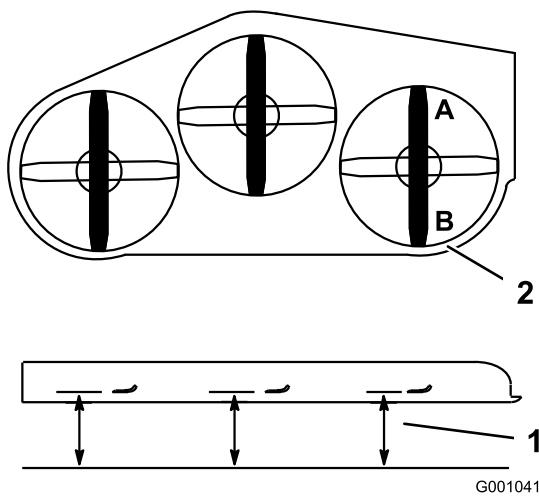

**Obrázek 73**

1. Měřte žací nůž v bodech **A** a **B**
2. Měřte od vodorovné plochy

4. Pokud není sklon zepředu dozadu správný, postupujte podle pokynů v části [Vyrovnání sekací plošiny \(strana 50\)](#).

## Vyrovnání sekací plošiny

1. Zaparkujte stroj na rovném povrchu, vypněte pohon žacích nožů a zatáhněte parkovací brzdu.
2. Než opustíte pracovní pozici, vypněte motor, vyjměte klíč a počkejte, až se všechny pohybující se části zastaví.
3. Nastavte páku pro nastavení výšky sekání do polohy 76 mm, viz [Seřízení výšky sekání \(strana 18\)](#).
4. Pod každou stranu předního okraje plošiny umístěte 2 bloky, z nichž každý musí mít tloušťku 6,6 cm. Tyto bloky však nesmí zasahovat pod konzoly ochranného válce ([Obrázek 74](#)).
5. Umístěte 2 bloky (každý o tloušťce 7,3 cm) pod zadní okraj pláště sekací plošiny. Na každé straně sekací plošiny musí být jeden blok ([Obrázek 74](#)).

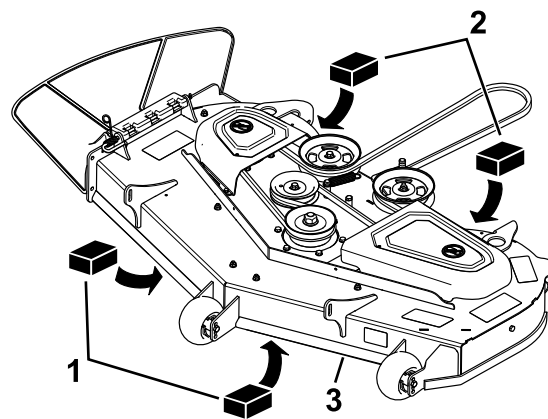

**Obrázek 74**

Vyobrazena 122cm (48palcová) plošina

1. Dřevěný blok – tloušťka 6,6 cm
2. Dřevěný blok – tloušťka 7,3 cm
3. Přední okraj

6. Povolte seřizovací šrouby ve všech 4 rozích plošiny tak, aby plošina spočívala na všech 4 blocích.

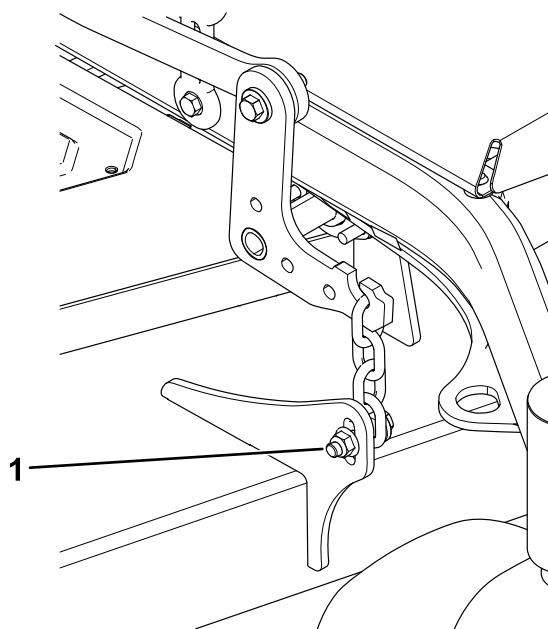

**Obrázek 75**

1. Stavěcí šroub

7. Ujistěte se, že řetězy jsou napnuté, a dotáhněte šrouby.
8. Zkontrolujte vyrovnání ze strany na stranu a sklon zepředu dozadu; viz [Kontrola vyrovnání stroje ze strany na stranu \(strana 49\)](#) a [Kontrola sklonu sekací plošiny zepředu dozadu \(strana 49\)](#).

# Výměna deflektoru trávy

**Servisní interval:** Při každém použití nebo denně—Přesvědčte se, zda není deflektor trávy poškozen.

## ▲ DŮLEŽITÉ UPOZORNĚNÍ

Nezakrytý vyhadzovací otvor může zapříčinit, že stroj bude odhazovat předměty směrem k vám nebo okolostojícím osobám, což může vést k vážnému zranění. Mohlo by také dojít ke kontaktu s žacím nožem.

Nikdy neprovozujte stroj bez mulčovací desky, deflektoru výhozu nebo systému sběru trávy.

1. Uvolněte pružinu z drážky v držáku deflektoru a vysuňte tyč ze svařovaných držáků plošiny, pružiny a deflektoru výhozu (Obrázek 76).

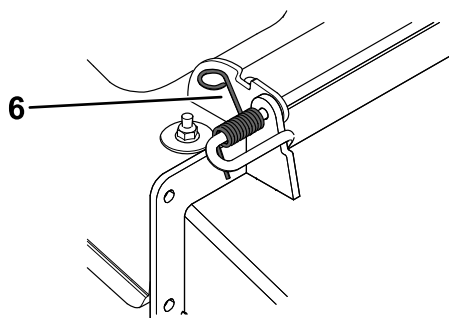
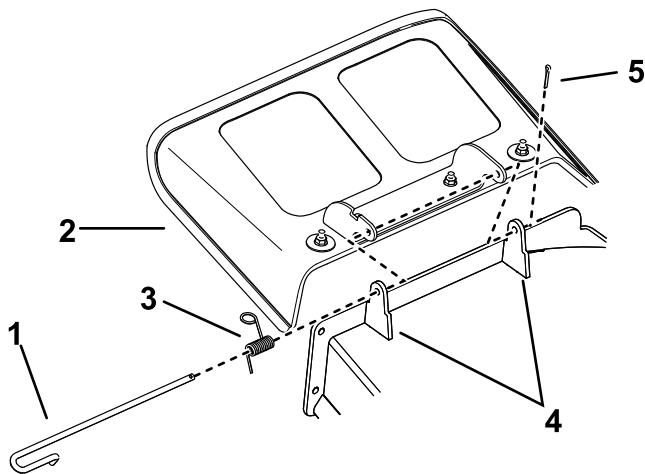

Obrázek 76

g302010

1. Tyč
2. Deflektor
3. Pružina
4. Držáky plošiny
5. Drátová závlačka
6. Pružina nasazená na tyči

2. Poškozený nebo opotřebovaný deflektor odstraňte.

3. Umístěte nový deflektor výhozu s konci držáku mezi svařovanými držáky na plošině, viz Obrázek 77.
4. Na rovný konec tyče nasadte pružinu.
5. Umístěte pružinu na tyč (viz Obrázek 77) tak, aby kratší konec pružiny před ohybem vystupoval zpod tyče a při návratu z ohybu vedl přes tyč.
6. Zvedněte konec pružiny s očkem a umístěte jej do drážky v držáku deflektoru (Obrázek 77).

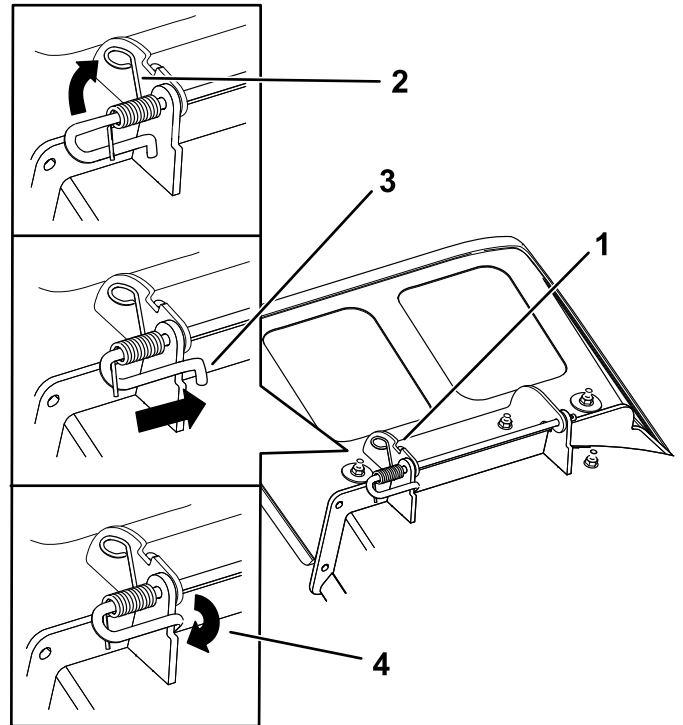

Obrázek 77

g297573

1. Namontovaná sestava tyče a pružiny
  2. Konec pružiny s očkem umístěný v drážce v držáku deflektoru
  3. Tyč, krátký konec umístěný za držákem sekačky
  4. Krátký konec zajištěný držákem sekačky
7. Zajistěte montážní celek tyče a pružiny otočením tak, aby se krátký konec tyče nacházel za konzolou sekačky přivařenou k plošině (Obrázek 77).

**Důležité:** V dolní poloze musí být deflektor výhozu trávy pod účinkem pružiny. Zvedněte deflektor a vyzkoušejte, zda zapadne do nejnižší polohy.

# Čištění

## Čištění spodní strany sekačky

**Servisní interval:** Při každém použití nebo denně

Denně odstraňujte trávu nahromaděnou pod sekačkou.

1. Zaparkujte stroj na rovném povrchu, vypněte pohon žacích nožů a zatáhněte parkovací brzdu.
2. Vypněte motor, vyjměte klíč a odpojte kabely od zapalovacích svíček.
3. Pomocí zvedáku zvedněte přední část stroje a stroj podepřete pomocí montážních podpěr.
4. Stroj očistěte hadrem. Na stroj nestříkejte.

## Likvidace odpadu

Motorový olej, akumulátory, hydraulická kapalina a chladicí kapalina motoru znečišťují životní prostředí. Tyto materiály likvidujte v souladu se státními a místními předpisy.

# Uskladnění

## Bezpečnost při odstavení

- Před seřizováním, údržbou, čištěním nebo uskladněním stroj vždy vypněte, vyjměte klíč ze zapalování, počkejte, dokud se nezastaví všechny pohyblivé části, a nechte stroj vychladnout.
- Před uskladněním stroje nechte vychladnout motor.
- Neskladujte stroj nebo palivo v blízkosti otevřeného ohně ani palivo nevypouštějte v uzavřených prostorech.

## Čištění a skladování stroje

1. Zaparkujte stroj na rovném povrchu, vypněte pohon žacích nožů a zatáhněte parkovací brzdu.
2. Než opustíte pracovní pozici, vypněte motor, vyjměte klíč a počkejte, až se všechny pohyblivé části zastaví.
3. Z vnějších částí celého stroje, zejména z motoru a hydraulického systému, odstraňte zbytky trávy, masnotu a nečistoty.

**Důležité:** Stroj můžete umýt vodným roztokem mírně působícího saponátu. Stroj nemýjte vodou pod vysokým tlakem. Nepoužívejte příliš mnoho vody, obzvláště v blízkosti řídicího panelu, motoru, hydraulických čerpadel a motorů.

4. Zkontrolujte funkci parkovací brzdy, viz [Kontrola funkce parkovací brzdy \(strana 38\)](#).
5. Provedte údržbu vzduchového filtru; postupujte podle pokynů v části [Údržba vzduchového filtru \(strana 26\)](#).
6. Provedte mazání vozidla; postupujte podle pokynů v části [Mazání \(strana 25\)](#).
7. Vyměňte olej v klikové skříni, viz [Výměna motorového oleje \(strana 28\)](#).
8. Zkontrolujte tlak v pneumatikách; viz [Kontrola tlaku v pneumatikách \(strana 35\)](#).
9. Odpojte akumulátor, viz [Dobíjení akumulátoru \(strana 33\)](#).
10. Ze spodní strany sekačky oškrabejte nános trávy a nečistot a stroj opláchněte zahradní hadicí.

**Poznámka:** Po umytí nechte stroj pracovat se zapnutým spínačem vývodového hřídele (PTO) a motor přitom udržujte ve volnoběžných otáčkách po dobu 2 až 5 minut.

11. Zkontrolujte stav žacích nožů; viz [Údržba žacích nožů \(strana 47\)](#).

12. Na uskladnění delší než 30 dnů připravte stroj následovně:
- A. Do čerstvého paliva v nádrži přidejte stabilizační aditivum paliva. Dodržujte přitom pokyny výrobce stabilizátoru k míchání. Nepoužívejte stabilizační aditiva na bázi alkoholu (ethanolu nebo methanolu).
  - B. Nechejte motor 5 minut pracovat, aby se upravené palivo rozptýlilo po celém palivovém systému.
  - C. Vypněte motor, nechejte jej vychladnout a vyprázdněte palivovou nádrž.
  - D. Spustěte motor znovu a nechejte jej běžet, dokud se sám nezastaví.
  - E. Palivo řádně zlikvidujte. Použité palivo recyklujte podle místních předpisů.

**Důležité: Palivo se stabilizačním aditivem neskladujte déle, než doporučuje výrobce stabilizátoru paliva.**

13. Demontujte zapalovací svíčky a zkontrolujte jejich stav, viz [Údržba zapalovací svíčky \(strana 30\)](#). Po vyjmutí zapalovací svíčky z motoru nalijte do otvoru zapalovací svíčky 30 ml (dvě polévkové lžíce) motorového oleje. Pomocí startéru následně motor protočte, aby se olej rovnoměrně rozptýlil po celém vnitřním prostoru válce. Namontujte zapalovací svíčky. Ke svíčkám nepřipojujte kabely.
14. Zkontrolujte a utáhněte všechny upevňovací součásti. Všechny poškozené součásti opravte nebo vyměňte.
15. Natřete všechny poškrábané nebo odřené kovové povrchy lakem, který lze Barva je k dispozici v autorizovaném servisním středisku.
16. Stroj uskladněte ve skladu anebo garáži v čistém a suchém prostředí. Vyjměte klíč ze spínače a uschovejte jej mimo dosah dětí nebo jiných neoprávněných uživatelů. Stroj přikryjte, aby byl chráněn před poškozením a nečistotami.

# Odstraňování závad

Závada	Možné příčiny	Způsoby odstranění
Palivová nádrž vykazuje známky smrštění nebo jsou u stroje často patrné známky vypotřebování paliva.	<ol style="list-style-type: none"> <li>1. Papírová vložka vzduchového filtru je ucpaná.</li> </ol>	<ol style="list-style-type: none"> <li>1. Vyčistěte papírovou vložku.</li> </ol>
Motor se přehřívá.	<ol style="list-style-type: none"> <li>1. Motor je přetížen.</li> <li>2. Hladina motorového oleje v klikové skříni je nízká.</li> <li>3. Chladicí žebra a vzduchové kanály pod krytem ventilátoru motoru jsou zanesené.</li> <li>4. Vzduchový filtr je znečištěný.</li> <li>5. V palivovém systému jsou nečistoty, voda nebo zvětralé palivo.</li> </ol>	<ol style="list-style-type: none"> <li>1. Snižte rychlost pojezdu.</li> <li>2. Doplňte olej do klikové skříně.</li> <li>3. Odstraňte nečistoty z chladicích žeber a vzduchových kanálů.</li> <li>4. Vyčistěte nebo vyměňte vložku vzduchového filtru.</li> <li>5. Kontaktujte autorizované servisní středisko</li> </ol>
Startér neprotáčí motorem.	<ol style="list-style-type: none"> <li>1. Pohon žacích nožů je zapnutý.</li> <li>2. Akumulátor je vybitý.</li> <li>3. Elektroinstalace je zkorodovaná nebo má uvolněné spoje.</li> <li>4. Došlo ke spálení pojistky.</li> <li>5. Došlo k poškození relé nebo spínače.</li> </ol>	<ol style="list-style-type: none"> <li>1. Vypněte pohon žacích nožů.</li> <li>2. Dobijte akumulátor.</li> <li>3. Zkontrolujte kontakty spojů elektroinstalace.</li> <li>4. Vyměňte pojistku.</li> <li>5. Kontaktujte autorizované servisní středisko.</li> </ol>
Motor nelze nastartovat, lze jej nastartovat jen s obtížemi nebo se po chvíli vypne.	<ol style="list-style-type: none"> <li>1. Palivová nádrž je prázdná.</li> <li>2. Není zapnutý sytič (v relevantních případech).</li> <li>3. Vzduchový filtr je znečištěný.</li> <li>4. Kabel zapalovací svíčky je uvolněný nebo odpojený.</li> <li>5. Svíčka je zkorodovaná nebo znečištěná, popřípadě nemá správnou vzduchovou mezeru.</li> <li>6. Palivový filtr je znečištěný.</li> <li>7. V palivovém systému jsou nečistoty, voda nebo zvětralé palivo.</li> <li>8. V palivové nádrži je nesprávné palivo.</li> <li>9. Hladina motorového oleje v klikové skříni je nízká.</li> </ol>	<ol style="list-style-type: none"> <li>1. Doplňte palivo do nádrže.</li> <li>2. Nastavte páku sytiče do ZAPNUTÉ polohy.</li> <li>3. Vyčistěte nebo vyměňte vložku vzduchového filtru.</li> <li>4. Připojte kabel(y) zapalovací svíčky.</li> <li>5. Namontujte novou zapalovací svíčku se správnou vzduchovou mezerou.</li> <li>6. Vyměňte palivový filtr.</li> <li>7. Kontaktujte autorizované servisní středisko.</li> <li>8. Vypusťte nádrž a nahradte palivo správným typem.</li> <li>9. Doplňte olej do klikové skříně.</li> </ol>
Motor ztrácí výkon.	<ol style="list-style-type: none"> <li>1. Motor je přetížen.</li> <li>2. Vzduchový filtr je znečištěný.</li> <li>3. Hladina motorového oleje v klikové skříni je nízká.</li> <li>4. Chladicí žebra a vzduchové kanály pod krytem ventilátoru motoru jsou zanesené.</li> <li>5. Svíčka je zkorodovaná nebo znečištěná, popřípadě nemá správnou vzduchovou mezeru.</li> <li>6. Otvor v palivové nádrži je zablokovaný.</li> <li>7. Znečištěný palivový filtr.</li> <li>8. V palivovém systému jsou nečistoty, voda nebo zvětralé palivo.</li> <li>9. V palivové nádrži je nesprávné palivo.</li> </ol>	<ol style="list-style-type: none"> <li>1. Snižte rychlost pojezdu.</li> <li>2. Vyčistěte vložku vzduchového filtru.</li> <li>3. Doplňte olej do klikové skříně.</li> <li>4. Odstraňte nečistoty z chladicích žeber a vzduchových kanálů.</li> <li>5. Namontujte novou zapalovací svíčku se správnou vzduchovou mezerou.</li> <li>6. Kontaktujte autorizované servisní středisko.</li> <li>7. Vyměňte palivový filtr.</li> <li>8. Kontaktujte autorizované servisní středisko.</li> <li>9. Vypusťte nádrž a nahradte palivo správným typem.</li> </ol>

Závada	Možné příčiny	Způsoby odstranění
Stroj se nepohybuje.	<ol style="list-style-type: none"> <li>1. Hladina v nádrži hydraulické kapaliny je příliš nízká.</li> <li>2. Hydraulický systém je zavzdušněný.</li> <li>3. Hnací řemen čerpadla prokluzuje.</li> <li>4. Chybí pružina napínací řemenice hnacího řemene čerpadla.</li> <li>5. Obtokové ventily čerpadla jsou otevřeny.</li> </ol>	<ol style="list-style-type: none"> <li>1. Přidejte do nádrže hydraulickou kapalinu.</li> <li>2. Odvzdušněte hydraulický systém.</li> <li>3. Vyměňte hnací řemen čerpadla.</li> <li>4. Namontujte novou pružinu napínací řemenice hnacího řemene čerpadla.</li> <li>5. Utáhněte obtokové ventily na utahovací moment 12 až 15 N·m.</li> </ol>
Dochází k abnormálním vibracím.	<ol style="list-style-type: none"> <li>1. Žací nože jsou pokřivené nebo nevyvážené.</li> <li>2. Uvolněný upevňovací šroub žacího nože.</li> <li>3. Upevňovací šrouby motoru jsou uvolněné.</li> <li>4. Řemenice motoru, napínací řemenice nebo řemenice žacího nože se uvolnily.</li> <li>5. Řemenice motoru je poškozená.</li> <li>6. Vřeteno žacího nože je ohnuté.</li> </ol>	<ol style="list-style-type: none"> <li>1. Namontujte nové žací nože.</li> <li>2. Dotáhněte upevňovací šroub žacího nože.</li> <li>3. Dotáhněte upevňovací šrouby motoru.</li> <li>4. Dotáhněte příslušnou řemenici.</li> <li>5. Kontaktujte autorizované servisní středisko.</li> <li>6. Kontaktujte autorizované servisní středisko.</li> </ol>
Výška sekání není rovnoměrná.	<ol style="list-style-type: none"> <li>1. Nože nejsou ostré.</li> <li>2. Žací nože jsou pokřivené.</li> <li>3. Sekací plošina není vyrovnaná.</li> <li>4. Sklon sekací plošiny není správný.</li> <li>5. Spodní strana sekací plošiny je znečištěná.</li> <li>6. Tlak v pneumatikách není správný.</li> <li>7. Vřeteno žacího nože je ohnuté.</li> </ol>	<ol style="list-style-type: none"> <li>1. Naostřete nože.</li> <li>2. Namontujte nové žací nože.</li> <li>3. Vyrovnejte sekací plošinu ze strany na stranu.</li> <li>4. Nastavte sklon zepředu dozadu.</li> <li>5. Vyčistěte spodek tělesa sekačky.</li> <li>6. Nastavte tlak v pneumatikách.</li> <li>7. Kontaktujte autorizované servisní středisko.</li> </ol>
Nože se neotáčejí.	<ol style="list-style-type: none"> <li>1. Hnací řemen čerpadla je opotřebený, uvolněný nebo prasklý.</li> <li>2. Hnací řemen čerpadla sklouzl z řemenice.</li> <li>3. Řemen sekací plošiny je opotřebený, uvolněný nebo prasklý.</li> <li>4. Řemen sekací plošiny sklouzl z řemenice.</li> <li>5. Napínací pružina je prasklá nebo chybí.</li> <li>6. Elektrická spojka je nesprávně seřizena.</li> <li>7. Konektor nebo vodič spojky je poškozen.</li> <li>8. Elektrická spojka je poškozená.</li> <li>9. Bezpečnostní blokovací systém brání otáčení žacího nože.</li> <li>10. Spínač vývodového hřídele je poškozený.</li> </ol>	<ol style="list-style-type: none"> <li>1. Zkontrolujte napnutí řemene.</li> <li>2. Hnací řemen nasadte a zkontrolujte správnou polohu seřizovacího hřídele a vodiček řemenů.</li> <li>3. Namontujte nový řemen plošiny.</li> <li>4. Namontujte řemenici plošiny a zkontrolujte správnou polohu a funkci napínací řemenice, napínacího ramene a pružiny.</li> <li>5. Pružinu vyměňte.</li> <li>6. Nastavte vůli spojky.</li> <li>7. Kontaktujte autorizované servisní středisko.</li> <li>8. Kontaktujte autorizované servisní středisko.</li> <li>9. Kontaktujte autorizované servisní středisko.</li> <li>10. Kontaktujte autorizované servisní středisko.</li> </ol>
Napínací řemenice sekací plošiny vydává hluk.	<ol style="list-style-type: none"> <li>1. Napínací rameno je v kontaktu s dorazem napínací řemenice.</li> </ol>	<ol style="list-style-type: none"> <li>1. Seřídte napínací rameno.</li> </ol>

# Schémata

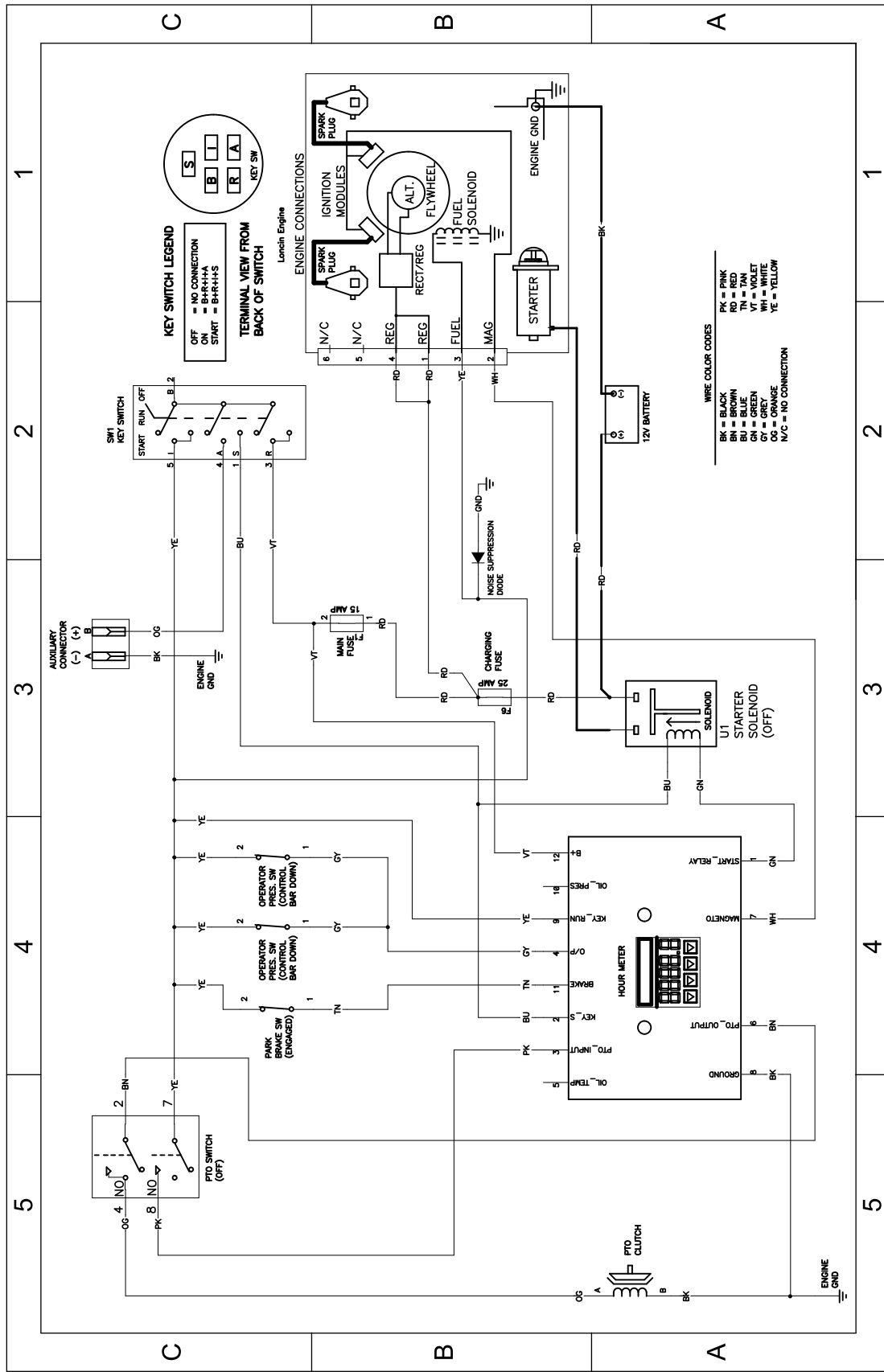

Elektrické schéma – 139-2853 (Rev. A)

g302778



# Poznámky:

# Poznámky:

# Poznámky:

## Oznámení o ochraně soukromí EEA / UK

### Způsob, jakým společnost Toro nakládá s vašimi osobními údaji

Společnost Toro Company („Toro“) respektuje vaše soukromí. Když zakoupíte naše produkty, můžeme shromažďovat určité vaše osobní informace poskytnuté buď přímo vámi, nebo vaším místním prodejcem nebo společností Toro. Společnost Toro využívá tyto informace k plnění smluvních povinností, jako je například registrace vaší záruky, zpracování reklamace nebo kontakt s vámi v případě stažení výrobku – a pro legitimní obchodní účely – jako např. zjišťování spokojenosti zákazníků, zlepšování našich výrobků nebo poskytování informací o výrobku, jež mohou být zajímavé. Společnost Toro může sdílet vaše údaje se svými dceřnými společnostmi, přidruženými společnostmi, prodejci a dalšími obchodními partnery v souvislosti s kteroukoli z těchto činností. Osobní údaje můžeme rovněž poskytnout, pokud je to vyžadováno zákonem nebo v souvislosti s prodejem, koupí nebo sloučením podniku. Vaše osobní informace nebudeme nikdy prodávat žádné další společnosti pro marketingové účely.

### Zachování osobních údajů

Společnost Toro uchovává vaše osobní údaje, pokud jsou relevantní pro výše uvedené účely a v souladu se zákonnými požadavky. Chcete-li získat další informace o platných lhůtách uchování, kontaktujte nás prosím na adrese [legal@toro.com](mailto:legal@toro.com).

### Závazek společnosti Toro k bezpečnosti

Vaše osobní údaje mohou být zpracovávány v USA nebo jiné zemi, ve které mohou platit méně přísné zákony na ochranu dat než vaší zemi bydliště. Pokaždé, když převedeme vaše údaje mimo zemi vašeho bydliště, přijmeme zákonem požadovaná opatření, abychom zajistili, že budou zavedeny příslušné záruky, které ochrání vaše informace a zajistí šetrné nakládání s nimi.

### Přístup a oprava

Můžete mít právo své osobní údaje upravovat nebo kontrolovat a můžete mít námitky nebo omezovat zpracování svých dat. Za tímto účelem nás kontaktujte e-mailem [legal@toro.com](mailto:legal@toro.com). Máte-li pochybnosti ohledně způsobu, jakým společnost Toro zpracovává vaše informace, doporučujeme, abyste tuto otázku vznesli přímo u nás. Vezměte prosím na vědomí, že evropští občané mají právo podat stížnost na úřadě pro ochranu údajů.