

Viktsats

Åkgräsklippare med noll svängradie

Modellnr 140-5084

Monteringsanvisningar

Montering

Lösa delar

Använd diagrammet nedan för att kontrollera att alla delar finns med.

Beskrivning	Antal	Användning
Inga delar krävs	–	Förbereda maskinen.
Viktlåda	1	Montera viktsatsen.
Vänster fäste för viktlåda	1	
Höger fäste för viktlåda	1	
Resväskeväkt – 16 kg	1	
Fäststång	1	
Skruv ($\frac{3}{8}$ x $1\frac{1}{4}$ tum)	2	
Flänsmutter ($\frac{3}{8}$ tum)	4	
Vagnskruv ($\frac{3}{8}$ x 1 tum)	2	
Självgående skruv ($\frac{5}{16}$ x $\frac{3}{4}$ tum)	2	

Förbereda maskinen

1. Parkera maskinen på en plan yta.
2. Koppla ur knivstyrningsbrytaren.
3. Koppla in parkeringsbromsen.
4. För styrspakarna utåt till det NEUTRALA LÄSLÄGET.
5. Stäng av motorn och ta ut nyckeln.



Montera viktsatsen

⚠ VAR FÖRSIKTIG

Uppsamlaren förändrar maskinens viktfordelning. Om maskinen används utan de främre vikterna kan den bli instabil, vilket kan resultera i att föraren förlorar kontrollen.

Kontrollera att de främre vikterna är ordentligt monterade innan maskinen används med uppsamlaren.

1. Ta bort den befintliga skruven och muttern från plattformens vänstra och högra sida där du ska montera fästena för viktådan.
2. Använd de två självgående skruvarna ($5/16 \times 3/4$ tum), de två skruvarna ($3/8 \times 1\frac{1}{4}$ tum) och flänsmuttrarna ($3/8$ tum) för att montera vänster och höger fäste för viktådan på maskinen (Figur 1).

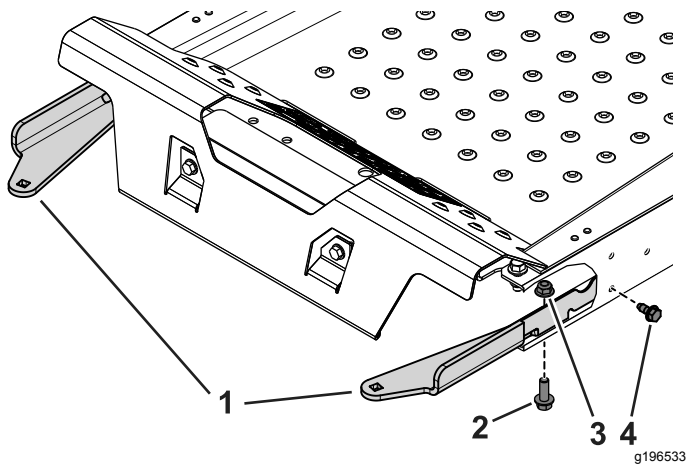

Figur 1

Vy i genomskärning

- | | |
|---|---|
| 1. Fästen för viktåda | 3. Flänsmutter ($3/8$ tum) |
| 2. Skruv ($3/8 \times 1\frac{1}{4}$ tum) | 4. Självgående skruv ($5/16 \times 3/4$ tum) |

3. Säkra viktådan vid fästena med de två vagnskruvarna ($3/8 \times 1$ tum) och flänsmuttrarna (Figur 2).

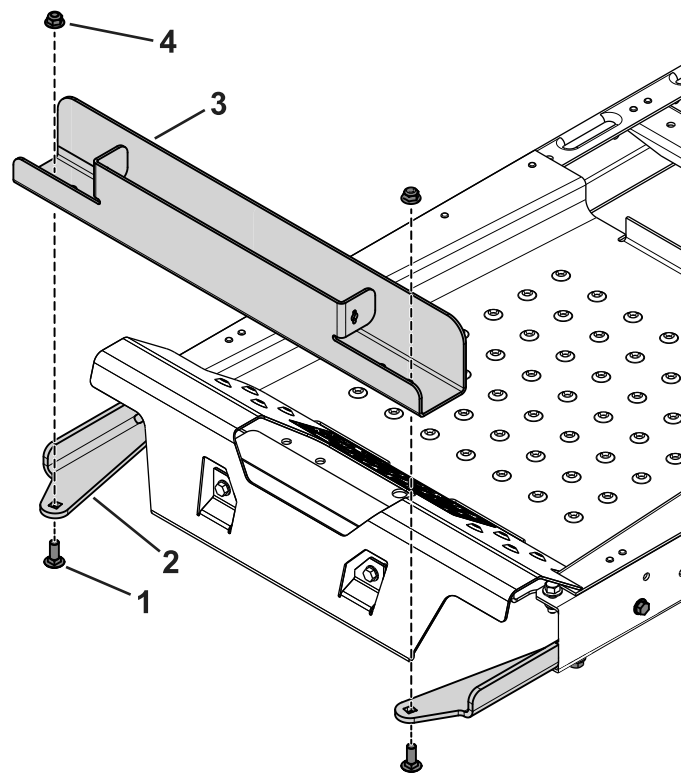

Figur 2

- | | |
|------------------------------------|-----------------------------|
| 1. Vagnskruv ($3/8 \times 1$ tum) | 3. Viktlåda |
| 2. Fäste för viktåda | 4. Flänsmutter ($3/8$ tum) |

4. För in resväskevikten i viktådan med spårsidan mot maskinens främre del (Figur 3).

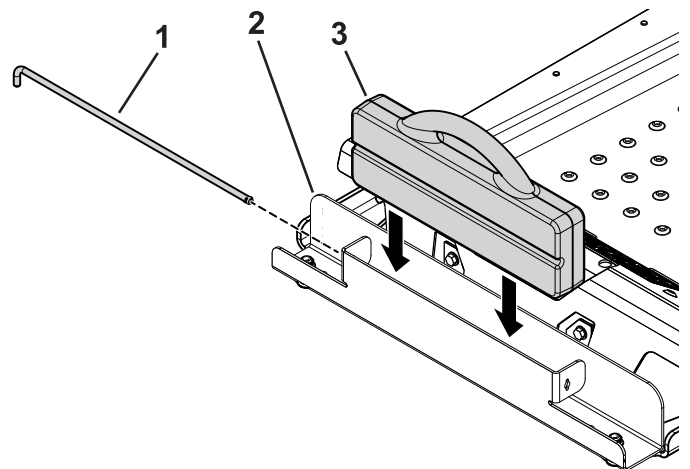

Figur 3

- | | |
|--------------|-----------------|
| 1. Fäststång | 3. Resväskevikt |
| 2. Viktlåda | |

5. För in fäststången i lådan och vrid den till det låsta läget (Figur 3).