

Kit de pesos

Cortador com operador montado de raio de viragem zero

Modelo nº 140-5084

Instruções de instalação

Instalação

Peças soltas

Utilize a tabela abaixo para verificar se todas as peças foram enviadas.

Descrição	Quantidade	Utilização
Nenhuma peça necessária	–	Preparação da máquina.
Tabuleiro de pesos	1	Instale o kit de pesos.
Montagem do tabuleiro de pesos esquerdo	1	
Montagem do tabuleiro de pesos direito	1	
Peso em forma de mala – 16 kg	1	
Barra de retenção	1	
Parafuso ($\frac{3}{8}$ x $1\frac{1}{4}$ pol.)	2	
Porca flangeada ($\frac{3}{8}$ pol.)	4	
Parafuso de carroçaria ($\frac{3}{8}$ x 1 pol.)	2	
Parafuso autorroscante ($\frac{5}{16}$ x $\frac{3}{4}$ pol.)	2	

Preparação da máquina

1. Estacione a máquina numa superfície plana.
2. Desengate o interruptor de controlo das lâminas.
3. Engate o travão de estacionamento.
4. Mova as alavancas de controlo de movimento para fora para a posição BLOQUEADAS EM PONTO MORTO.
5. Desligue o motor e retire a chave.



Instalação do kit de pesos

⚠ CUIDADO

O depósito de recolha altera a distribuição do peso da máquina. A operação da máquina sem os pesos dianteiros pode causar uma situação de instabilidade que pode causar perda de controlo.

Certifique-se de que os pesos dianteiros estão devidamente instalados antes de operar a máquina com o acessório do depósito de recolha.

1. Retire o parafuso e porca existentes do lado esquerdo e direito da plataforma onde vai instalar as montagens do tabuleiro de pesos.
2. Utilize os 2 parafusos autorroscantes (5/16 x 3/4 pol.), 2 parafusos (3/8 x 1 1/4 pol.) e porcas flangeadas (3/8 pol.) para prender as montagens esquerda e direita do tabuleiro de pesos à máquina (Figura 1).



Figura 1

Vista de corte

1. Montagens do tabuleiro de pesos
 2. Parafuso (3/8 x 1 1/4 pol.)
 3. Porca flangeada (3/8 pol.)
 4. Parafuso autorroscante (5/16 x 3/4 pol.)
3. Utilize os 2 parafusos de carroçaria (3/8 x 1 pol.) e as porcas flangeadas para fixar o tabuleiro de pesos às montagens (Figura 2).

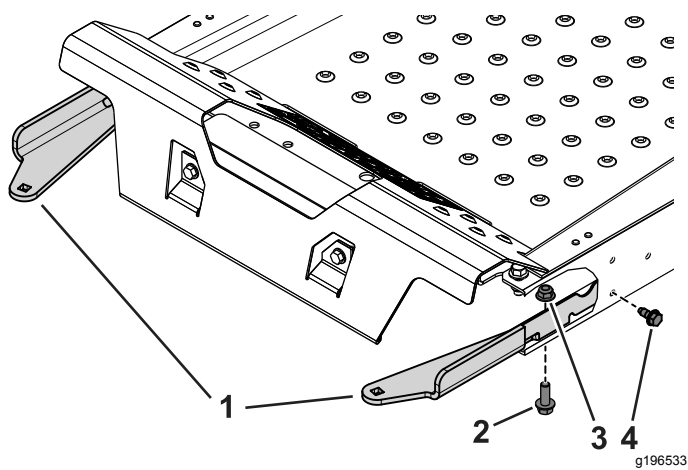

Figura 2

1. Parafuso de carroçaria (3/8 x 1 pol.)
2. Montagem do tabuleiro dos pesos
3. Tabuleiro de pesos
4. Porca flangeada (3/8 pol.)

4. Insira o peso em forma de mala no tabuleiro de pesos com o lado ranhurado virado para a frente da máquina (Figura 3).

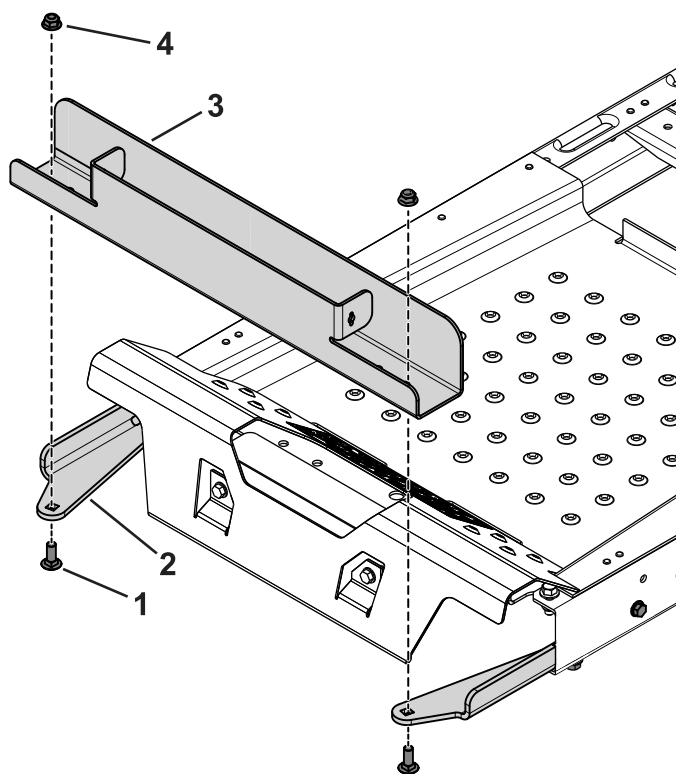
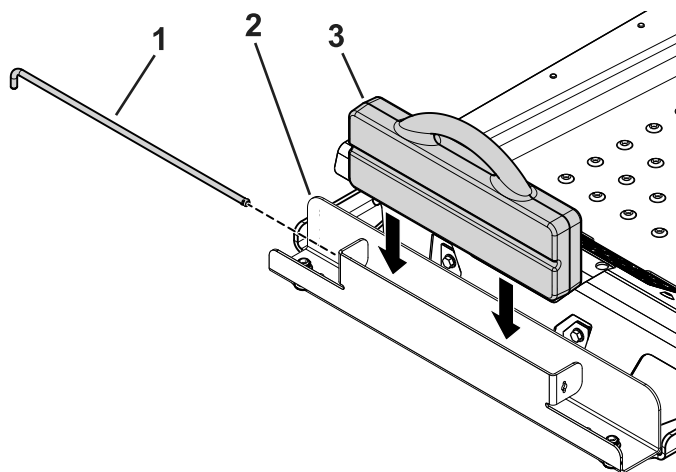

Figura 3

1. Barra de retenção
2. Tabuleiro de pesos
3. Peso em forma de mala

5. Insira a barra de retenção no tabuleiro e rode-a para a posição de bloqueada (Figura 3).