

# Vektsett

## Plentraktor med svingradius på null

Modellnr. 140-5084

### Installasjonsveiledning

# Montering

## Løse deler

Bruk diagrammet nedenfor som en sjekklister for å kontrollere at alle delene er sendt.

Beskrivelse	Ant.	Bruk
Ingen deler er nødvendige	–	Klargjøre maskinen.
Vektholder	1	Montere vektsettet.
Venstre vektholder montert	1	
Høyre vektholder montert	1	
Koffertvekt – 16 kg	1	
Låsestag	1	
Bolt ( $\frac{3}{8}$ x $1\frac{1}{4}$ tomme)	2	
Flensmutter ( $\frac{3}{8}$ tomme)	4	
Låsebolt ( $\frac{3}{8}$ x 1 tomme)	2	
Selvgjengende bolt ( $\frac{5}{16}$ x $\frac{3}{4}$ tomme)	2	

## Klargjøre maskinen

1. Parker maskinen på en jevn flate.
2. Koble fra knivkontrollbryteren.
3. Sett på parkeringsbremsen.
4. Flytt bevegelseskontrollspakene utover til NØYTRAL, LÅST, stilling.
5. Slå av motoren og ta ut nøkkelen.



# Montere vektsettet

## ⚠ FORSIKTIG

Oppsamleren endrer vektfordelingen til maskinen. Hvis du bruker maskinen uten de fremre vektene, kan maskinen bli ustabil og du kan miste kontrollen over den.

Pass på at de fremre vektene er korrekt montert før du bruker maskinen med oppsamlertilbehøret.

1. Fjern den monterte boltene og mutteren fra venstre og høyre side av plattformen der du skal montere vektholderfestene.
2. Bruk to selvgjengende bolter ( $5/16 \times 3/4$  tomme), to bolter ( $3/8 \times 1 1/4$  tomme) og flensmuttere ( $3/8$  tomme) for å feste venstre og høyre vektholderfeste på maskinen (Figur 1).

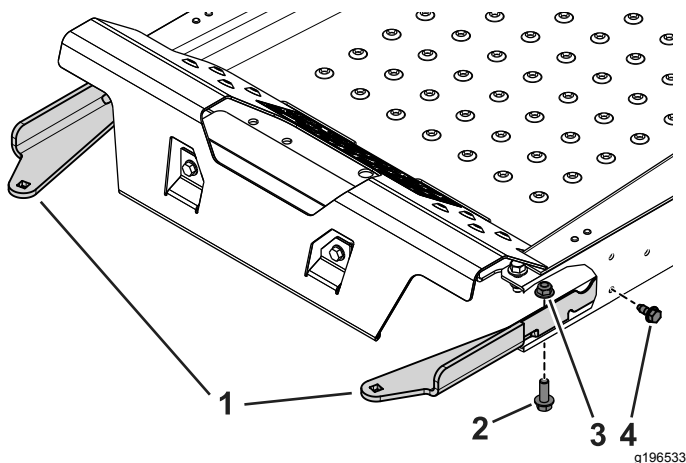

Figur 1

Tverrsnittvisning

- |                                     |  |
|-------------------------------------|--|
| 1. Vektholderfester                 | 3. Flensmutter ( $3/8$ tomme)                    |
| 2. Bolt ( $3/8 \times 1 1/4$ tomme) | 4. Selvgjengende bolt ( $5/16 \times 3/4$ tomme) |

3. Bruk de to låseboltene ( $3/8 \times 1$  tomme) og flensmutterne til å feste vektholderne til festene (Figur 2).

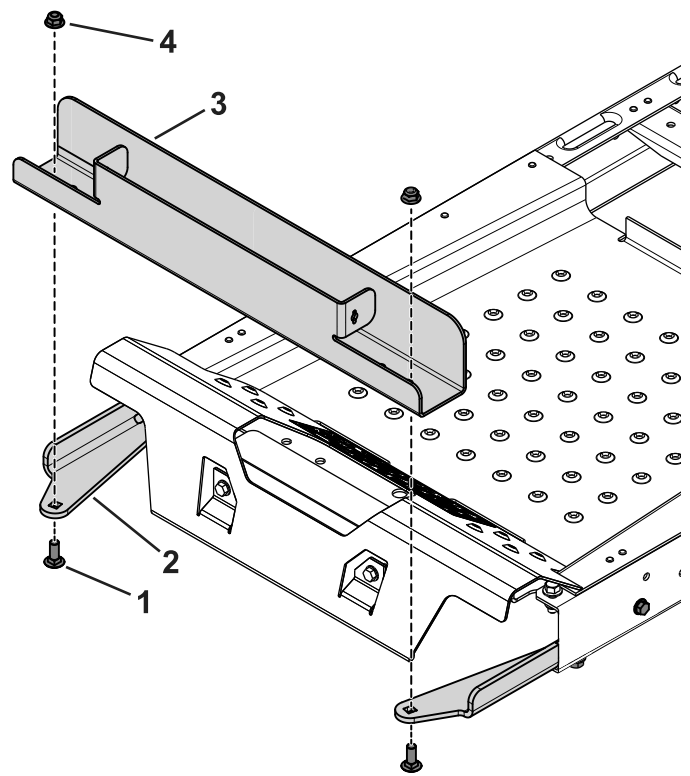

Figur 2

- |                                     |                               |
|-------------------------------------|-------------------------------|
| 1. Låsebolt ( $3/8 \times 1$ tomme) | 3. Vektholder                 |
| 2. Vektholderfeste                  | 4. Flensmutter ( $3/8$ tomme) |

4. Sett koffertvekten i vektholderen med siden med riller vendt mot fronten av maskinen (Figur 3).

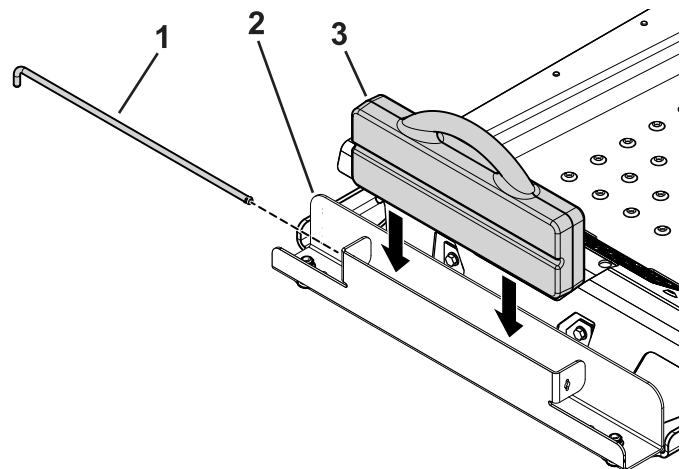

Figur 3

- |               |                |
|---------------|----------------|
| 1. Låsestag   | 3. Koffertvekt |
| 2. Vektholder |                |

5. Sett låsestagen i holderen og vri det til låst posisjon (Figur 3).