

Ballast

Aufsitzer mit Nullwendekreis

Modellnr. 140-5084

Installationsanweisungen

Installation

Einzelteile

Prüfen Sie anhand der nachstehenden Tabelle, dass Sie alle im Lieferumfang enthaltenen Teile erhalten haben.

Beschreibung	Menge	Verwendung
Keine Teile werden benötigt	–	Vorbereiten der Maschine.
Ballastfach	1	Einbauen des Ballasts.
Linke Ballastfachbefestigung	1	
Rechte Ballastfachbefestigung	1	
Koffergewicht, 16 kg	1	
Haltestange	1	
Schraube ($\frac{3}{8}$ " x $1\frac{1}{4}$ "	2	
Bundmutter ($\frac{3}{8}$ "	4	
Schlossschraube ($\frac{3}{8}$ " x 1"	2	
Blechschraube ($\frac{5}{16}$ " x $\frac{3}{4}$ "	2	

Vorbereiten der Maschine

1. Parken Sie die Maschine auf einer ebenen Fläche.
2. Kuppeln Sie den Zapfwellenantriebsschalter aus.
3. Aktivieren Sie die Feststellbremse.
4. Schieben Sie die Fahrtriebshebel nach außen in die ARRETIERTE NEUTRAL-Stellung.
5. Stellen Sie den Motor ab und ziehen Sie den Zündschlüssel ab.



Einbauen des Ballasts

⚠ ACHTUNG

Das Heckfangsystem kann die Gewichtsverteilung der Maschine ändern. Das Verwenden der Maschine ohne Frontballast kann zu Instabilität und einem Verlust der Maschinenkontrolle führen.

Stellen Sie sicher, dass der Frontballast richtig installiert ist, bevor Sie die Maschine mit dem Heckfangsystem verwenden.

1. Entfernen Sie die vorhandene Schraube und Mutter von der linken und rechten Seite der Plattform, an der Sie die Befestigungen für das Ballastfach befestigen.
2. Befestigen Sie die linken und rechten Ballastfachbefestigung mit den zwei Blechschrauben (5/16" x 3/4"), zwei Schrauben (3/8" x 1 1/4") und Bundmuttern (3/8") an der Maschine (Bild 1).



Bild 1
Ausschnittsansicht

- | | |
|-----------------------------|---------------------------------|
| 1. Ballastfachbefestigungen | 3. Bundmutter (3/8") |
| 2. Schraube (3/8" x 1 1/4") | 4. Blechschraube (5/16" x 3/4") |

3. Befestigen Sie das Ballastfach mit den zwei Schlossschrauben (3/8" x 1") und Bundmuttern an den Befestigungen (Bild 2).

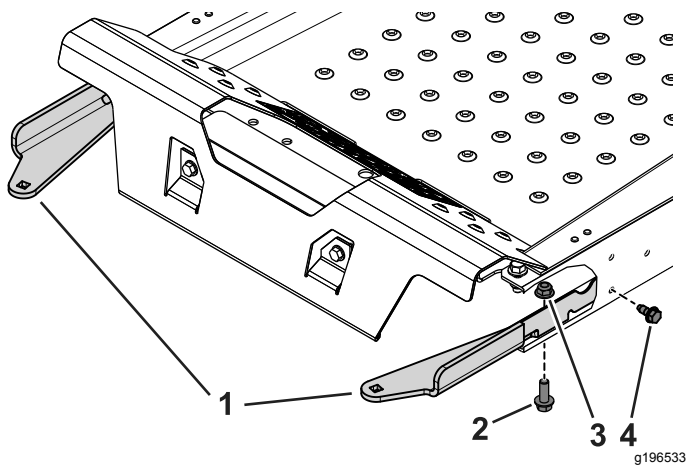

Bild 2

- | | |
|--------------------------------|----------------------|
| 1. Schlossschraube (3/8" x 1") | 3. Ballastfach |
| 2. Ballastfachbefestigung | 4. Bundmutter (3/8") |

4. Setzen Sie das Koffergewicht so in das Ballastfach, dass die gerillte Seite zur Vorderseite der Maschine zeigt (Bild 3).

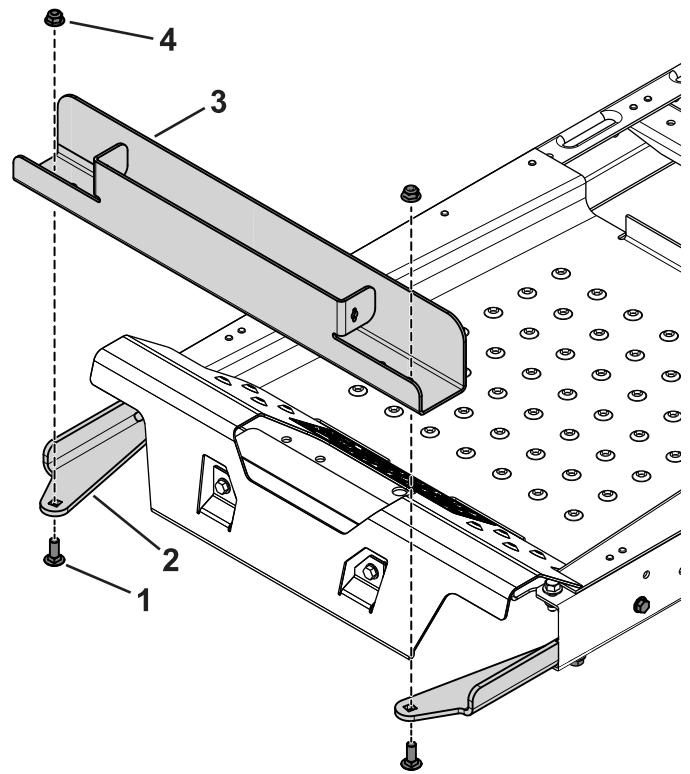
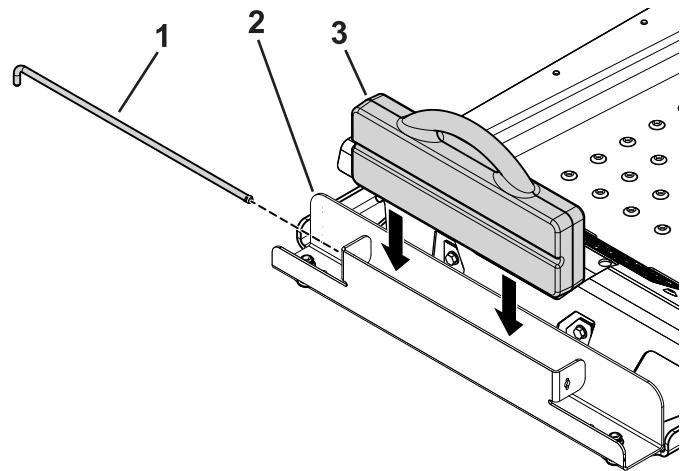

Bild 3

- | | |
|----------------|------------------|
| 1. Haltestange | 3. Koffergewicht |
| 2. Ballastfach | |

5. Setzen Sie die Haltestange in das Fach ein und drehen sie in die verriegelte Stellung (Bild 3).