

Vægtsæt

Plæneklipper med en venderadius på nul

Modelnr. 140-5084

Monteringsvejledning

Montering

Løsdele

Brug skemaet herunder til at kontrollere, at alle dele er blevet leveret.

Beskrivelse	Antal	Anvendelse
Kræver ingen dele	–	Klargør maskinen.
Vægtkasse	1	Montering af vægtsættet.
Venstre vægtkassebeslag	1	
Højre vægtkassebeslag	1	
Kuffertvægt: 16 kg	1	
Låsestang	1	
Bolt ($\frac{3}{8}$ " x $1\frac{1}{4}$ "	2	
Flangemøtrik ($\frac{3}{8}$ "	4	
Bræddbolt ($\frac{3}{8}$ " x 1"	2	
Selvskærende bolt ($\frac{5}{16}$ " x $\frac{3}{4}$ "	2	

Klargøring af maskinen

1. Parker maskinen på en plan overflade.
2. Deaktiver kontakten til regulering af skæreknive.
3. Aktiver parkeringsbremsen.
4. Flyt bevægelsehåndtagene udad til positionen NEUTRAL-LOCK (neutral låseposition).
5. Sluk motoren, og tag nøglen ud.



Montering af vægtsættet

⚠ FORSIGTIG

Opsamleren ændrer maskinens vægtfordeling. Betjening af maskinen uden forvægte kan resultere i ustabil tilstand og medføre, at du mister herredømmet.

Sørg for, at forvægtene er behørigt installeret før betjening af maskinen med opsamlerudstyr.

1. Fjern den eksisterende bolt og møtrik fra venstre og højre side af platformen, hvor du skal montere vægtkassebeslagene.
2. Brug de 2 selvskærende bolte ($5/16'' \times 3/4''$), 2 bolte ($3/8'' \times 1\frac{1}{4}''$) og flangemøtrikker ($3/8''$) til at fastgøre venstre og højre vægtkassebeslag på maskinen (Figur 1).

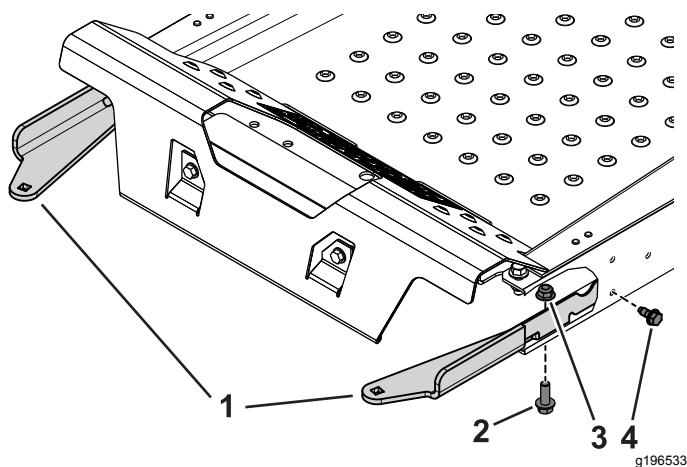

Figur 1
Åbningsvisning

- | | |
|---|--|
| 1. Vægtkassebeslag | 3. Flangemøtrik ($3/8''$) |
| 2. Bolt ($3/8'' \times 1\frac{1}{4}''$) | 4. Selvskærende bolt ($5/16'' \times 3/4''$) |

3. Brug de 2 bræddebolte ($3/8'' \times 1''$) og flangemøtrikker til at fastgøre vægtkassen til beslagene (Figur 2).

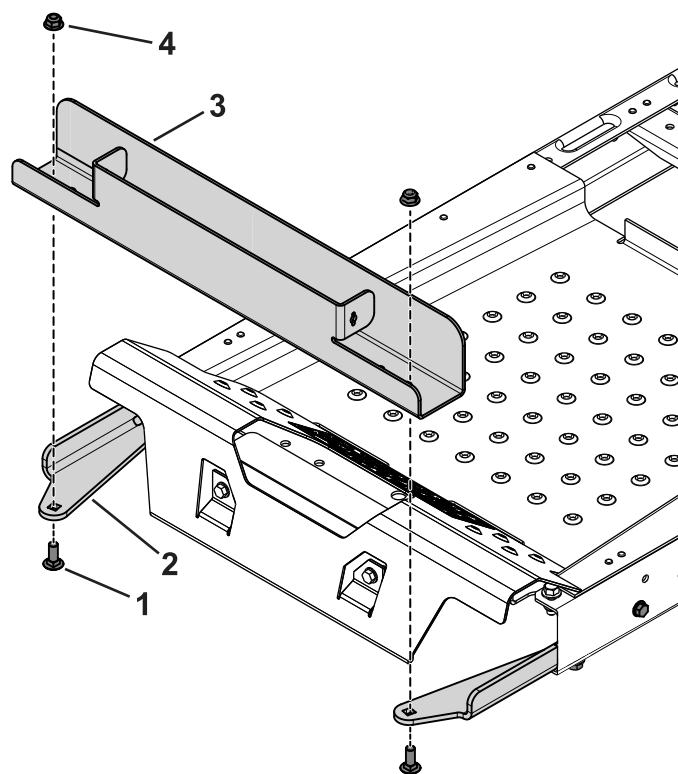

Figur 2

- | | |
|--------------------------------------|-----------------------------|
| 1. Bræddebolt ($3/8'' \times 1''$) | 3. Vægtkasse |
| 2. Vægtkassebeslag | 4. Flangemøtrik ($3/8''$) |

4. Sæt kuffertvægten i vægtkassen, så rillen vender mod maskinens forende (Figur 3).

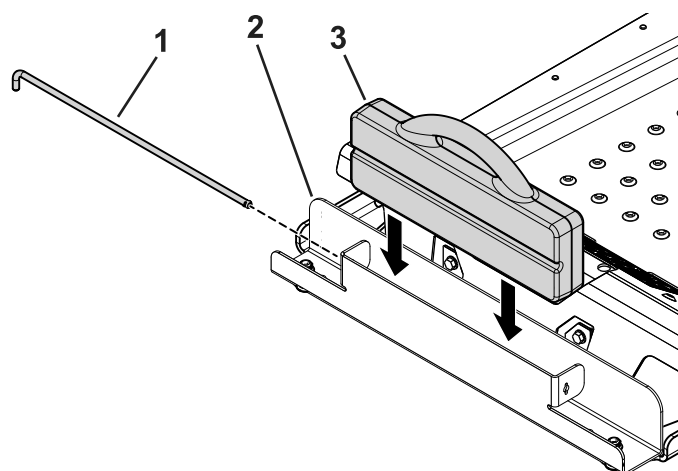

Figur 3

- | | |
|--------------|----------------|
| 1. Låsestang | 3. Kuffertvægt |
| 2. Vægtkasse | |

5. Sæt låsestangen i kassen, og drej den ind i låst position (Figur 3).