



**Count on it.**

**Betjeningsvejledning**

**Multi Pro<sup>®</sup> 5800-D-plænesprøjte  
med ExcelaRate-sprøjtesystem**

Modelnr. 41393—Serienr. 403460001 og derover

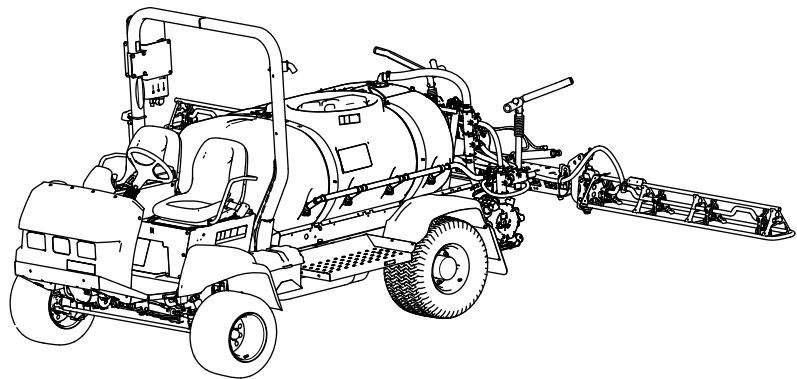

Dette produkt overholder alle relevante EU-direktiver. Yderligere oplysninger fås på den separate produktspecifikke overensstemmelseserklæring.

Det er en overtrædelse af §4442 eller §4443 i California Public Resource Code at bruge eller betjene denne motor på et skovklædt, busk- eller græsbevokset område, medmindre motoren er forsynet med en gnistskærm som defineret i §4442, der holdes i god driftsmæssig stand, eller medmindre motoren er bygget, udstyret og vedligeholdt med henblik på brandforebyggelse.

Den medfølgende motorvejledning indeholder information om U.S. Environmental Protection Agency (EPA) og California Emission Control Regulation for emissionssystemer, vedligeholdelse og garanti. Nye eksemplarer kan bestilles via motorfabrikanten.

## ⚠ ADVARSEL

### CALIFORNIEN

**Advarsel i henhold til erklæring nr. 65 Dieselmotorens udstødningsgas og nogle af dens bestanddele er ifølge staten Californien kræftfremkaldende og kan medføre fødselsskader eller andre forplantningsskader.**

**Batteripoler og tilbehør indeholder bly og bly sammensætninger, som ifølge staten Californien er kræftfremkaldende og forårsager forplantningsskader. Vask hænder efter håndtering.**

**Brug af dette produkt kan medføre eksponering over for kemikalier, der ifølge staten Californien er kræftfremkaldende og giver medfødte defekter eller andre forplantningsskader.**

# Indledning

Denne maskine er et dedikeret plænesprøjtekøretøj, som bør bruges af professionelle, ansatte operatører til arbejdsmæssige formål. Det er primært designet til sprøjtning af velholdte plæner i parker, på golfbaner, på sportsbaner og i kommercielle områder.

Denne maskine er primært beregnet til offroad-brug og er ikke beregnet til omfattende kørsel på offentlige veje. Brug af dette produkt til andre end det tiltænkte formål kan udsætte dig selv og omkringstående for fare.

Læs denne vejledning omhyggeligt, så du kan lære at betjene og vedligeholde produktet korrekt samt undgå person- og produktskade. Det er dit ansvar at betjene produktet korrekt og sikkert.

Besøg [www.Toro.com](http://www.Toro.com) for at få flere oplysninger, herunder sikkerhedstip, undervisningsmaterialer, oplysninger om tilbehør, hjælp til at finde en forhandler eller for at registrere dit produkt.

Når du har brug for service, originale Toro-dele eller yderligere oplysninger, bedes du kontakte en autoriseret serviceforhandler eller Toros kundeservice samt have produktets model- og serienummer parat. [Figur 1](#) viser model- og serienummerets placering på produktet. Skriv numrene, hvor der er gjort plads til dette.

**Vigtigt:** Du kan scanne QR-koden på serienummermærkaten med din mobilenhed, hvis den er udstyret med en QR-scanner, for at få adgang til oplysninger om reservedele, garanti og andet.

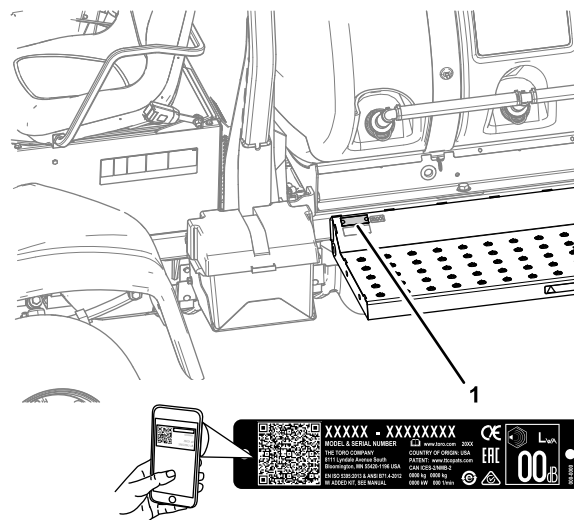

Figur 1

1. Model- og serienummerets placering

g238884

Modelnr. _____
Serienr. _____

Denne betjeningsvejledning advarer dig om mulige farer og giver dig særlige sikkerhedsoplysninger ved hjælp af advarselssymbolet (Figur 2), der angiver en fare, som kan forårsage alvorlig personskade eller død, hvis du ikke følger de anbefalede forholdsregler.



**Figur 2**  
Advarselssymbol

g000502

Denne betjeningsvejledning bruger 2 ord til at fremhæve oplysninger. **Vigtigt** henleder opmærksomheden på særlige mekaniske oplysninger, og **Bemærk** angiver generel information, som det er værd at lægge særligt mærke til.

## Indhold

Sikkerhed .....	4
Generelt om sikkerhed .....	4
Sikkerheds- og instruktionsmærkater .....	5
Opsætning .....	12
1 Samling af sprøjtetankens påfyldnings- fitting .....	13
2 Kontrol af sektionshængslernes fjedre .....	13
3 Afmontering af forsendelsesstøddæm- per .....	14
Produktoversigt .....	15
Betjeningsanordninger .....	16
Advarselsindikatorlamper for motor .....	18
Sprøjtens betjeningsanordninger .....	19
Specifikationer .....	22
Udstyr/tilbehør .....	22
Før betjening .....	22
Sikkerhedshensyn før drift .....	22
Udførelse af kontroller før start .....	23
Klargøring af maskinen .....	23
Indkøring af en ny maskine .....	25
Klargøring af sprøjten .....	25
Påfyldning af tankene .....	28
Kalibrering af sektionsomløbsventilerne .....	29
Placering af knap til omrøringsomløbsven- til .....	30
Kalibrering af omrøringsomløbsventilen .....	31
Sprøjtepumpens placering .....	31
Under betjening .....	32

Sikkerhed under drift .....	32
Betjening af maskinen .....	33
Betjening af sprøjten .....	34
Sprøjtefunktioner i doseringstilstand og manuel tilstand .....	35
Sprøjtning med ExcelsRate-sprøjtesyste- met .....	35
Anbringelse af sprøjtesektionerne .....	39
Forholdsregler i forbindelse med plænepleje ved drift når maskinen står stille .....	40
Sprøjtetips .....	40
Rensning af en tilstoppet dyse .....	40
Efter betjening .....	40
Sikkerhedshensyn efter drift .....	40
Rengøring af sprøjte- .....	40
Bugsering af maskinen .....	45
Bugsering af sprøjten .....	45
Vedligeholdelse .....	47
Sikkerhed under vedligeholdelsesar- bejde .....	47
Skema over anbefalet vedligeholdelse .....	48
Kontrolliste for daglig vedligeholdelse .....	50
Bemærkninger om problemområder .....	50
Tiltag forud for vedligeholdelse .....	51
Hævning af sprøjten .....	51
Adgang til motoren .....	51
Smøring .....	54
Smøring af sprøjtepumpen .....	54
Smøring af frontstyring og affjedring .....	54
Smøring af bomhængslerne .....	54
Smøring af aktuatorstangens lejer .....	55
Motorvedligeholdelse .....	56
Motorsikkerhed .....	56
Kontrol af luftfilteret .....	56
Udskiftning af luftfilterelementet .....	57
Motoroliespecifikationer .....	58
Kontrol af motorolien .....	58
Skift af motoroliefilteret .....	59
Motorolie mængde .....	59
Skift af motorolien .....	59
Udførelse af årlig motorvedligeholdelse .....	60
Vedligeholdelse af brændstofs system .....	60
Eftersyn af brændstofslanger og -forbindelser .....	60
Udluftning af brændstofs systemet .....	60
Udluftning af indsprøjtningdyserne .....	61
Serviceeftersyn af brændstoffiltrene .....	62
Tømning af brændstofftanken .....	64
Vedligeholdelse af elektrisk system .....	64
Elektrisk system – Sikkerhed .....	64
Udskiftning af sikringerne .....	64
Serviceeftersyn af batteriet .....	65
Vedligeholdelse af drivsystem .....	66
Eftersyn af hjulene/dækkene .....	66
Specifikationer for smøremiddel til planetdrevet .....	66
Kontrol af smøremiddel i planetdrevet .....	66

# Sikkerhed

Hvis operatøren eller ejeren anvender eller vedligeholder maskinen forkert, kan det medføre personskaade. For at nedsætte risikoen for personskaade skal operatøren altid følge sikkerhedsforskrifterne og være opmærksom på advarselssymbolet (Figur 2), der betyder **Forsigtig, Advarsel** eller **Fare** – "personlig sikkerhedsanvisning". Hvis forskrifterne ikke overholdes, kan det medføre personskaade eller død.

Denne maskine er designet i overensstemmelse med SAE J2258.

## Generelt om sikkerhed

Dette produkt kan forårsage personskaade. Følg altid sikkerhedsforskrifterne for at undgå alvorlig personskaade.

- Læs og forstå indholdet i denne *betjeningsvejledning*, før du starter motoren.
- Betjening af maskinen kræver din fulde opmærksomhed. Betjen ikke maskinen samtidig med andre distraherende aktiviteter, da dette kan medføre personskaade eller tingsskaade.
- Brug de relevante personlige værnemidler til beskyttelse mod kontakt med kemikalier. De kemiske stoffer, der bruges i sprøjtesystemet, kan være farlige og giftige.
- Hold hænder og fødder væk fra bevægelige maskinkomponenter.
- Betjen ikke maskinen, uden at alle værn og øvrige sikkerhedsanordninger sidder korrekt på plads og virker på maskinen.
- Hold afstand fra sprøjtedysernes og sprøjteafdriftens udtømningsområde. Hold børn og omkringstående væk fra arbejdsområdet.
- Lad aldrig børn betjene maskinen.
- Sluk motoren, tag nøglen ud (hvis udstyret hermed), og vent, til alle bevægelige dele er standset, inden du forlader førersædet. Lad maskinen køle af inden justering, eftersyn og rengøring af maskinen, eller inden den stilles til opbevaring.

Hvis maskinen betjenes eller vedligeholdes forkert, er der risiko for personskaade. Operatøren skal altid følge sikkerhedsanvisningerne og være opmærksom på advarselssymbolet ▲, der betyder **Forsigtig, Advarsel** eller **Fare** – personlig sikkerhedsanvisning, for at nedsætte risikoen for personskaade. Hvis disse forskrifter ikke følges, kan det medføre personskaade eller død.

Udskiftning af smøremiddel i planetdrevet .....	67
Justering af forhjulenes spidsning .....	68
Vedligeholdelse af kølesystem .....	69
Kølesystem – Sikkerhed .....	69
Kølevæskespecifikation .....	69
Kontrol af kølevæskestand .....	69
Kølevæskemængde .....	70
Udskiftning af kølevæsken .....	70
Vedligeholdelse af brems .....	71
Justering af brems .....	71
Vedligeholdelse af remme .....	72
Serviceeftersyn af generatorremmen .....	72
Vedligeholdelse af hydrauliksystem .....	72
Hydrauliksystem – Sikkerhed .....	72
Hydraulikvæskespecifikationer .....	72
Kontrol af hydraulikvæsken .....	73
Udskiftning af hydraulikfiltrene .....	73
Hydraulikvæskemængde .....	74
Udskiftning af hydraulikvæsken .....	74
Vedligeholdelse af sprøjtesystemet .....	75
Eftersyn af slangerne .....	75
Skift af sugefilteret .....	75
Udskiftning af trykfilteret .....	76
Skift af dysefilteret .....	77
Justering af bommene, så de er vandrette .....	77
Eftersyn af nylondrejebøsningerne .....	78
Vedligeholdelse af pumpen .....	79
Eftersyn af pumpen .....	79
Rengøring .....	79
Rengøring af køleribberne .....	79
Rengøring af gennemstrømningsmåleren .....	79
Rengøring af omrørings- og sektionsventilerne .....	80
Opbevaring .....	87
Sikkerhed i forbindelse med opbevaring .....	87
Klargøring af maskinen til opbevaring .....	87
Klargøring af maskinen til eftersyn .....	89
Fejlfinding .....	90
Diagrammer .....	93

Ikke alle de redskaber, der kan tilsluttes denne maskine, er beskrevet i denne vejledning. Få yderligere sikkerhedsanvisninger i betjeningsvejledningen, der følger med det enkelte redskab.

## Sikkerheds- og instruktionsmærkater



Sikkerheds- og instruktionsmærkaterne kan nemt ses af operatøren og er placeret tæt på potentielle risikoområder. Udskift eventuelle beskadigede eller manglende mærkater.



93-6686

decal93-6686

1. Hydraulikvæske
2. Læs *betjeningsvejledningen*.

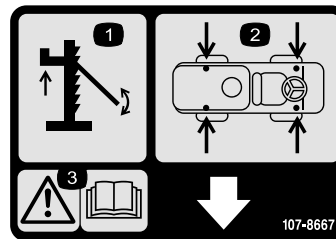

107-8667

decal107-8667

1. Brug af donkraft
2. Donkraftpunkter
3. Advarsel – læs *betjeningsvejledningen* for at få flere oplysninger om, hvordan køretøjet løftes med donkraft



106-5517

decal106-5517

1. Advarsel – rør ikke ved den varme overflade.



106-6755

decal106-6755

1. Motorkølevæske under tryk.
2. Eksplosionsfare – læs *betjeningsvejledningen*.
3. Advarsel – rør ikke ved den varme overflade.
4. Advarsel – læs *betjeningsvejledningen*.

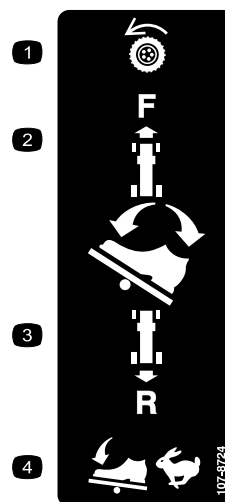

107-8724

decal107-8724

1. Traktionsdrev
2. Træd den øverste del af traktionspedalen fremad og ned for at køre fremad.
3. Træd den bageste del af pedalen bagud og ned for at bakke.
4. Køretøjets hastighed øges i takt med, at der trædes på pedalen.

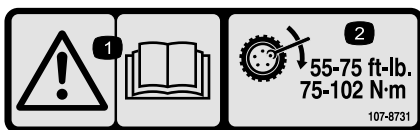

107-8731

decal107-8731

1. Advarsel – læs *betjeningsvejledningen*.
2. Spænd låsemøtrikkerne med et moment på 75 til 102 Nm.

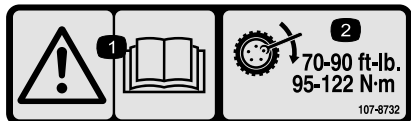

107-8732

decal107-8732

1. Advarsel – læs *betjeningsvejledningen*.
2. Spænd låsemøtrikkerne med et moment på 95 til 122 N·m.



117-4955

decal117-4955

1. Advarsel – læs *betjeningsvejledningen*, brug sikkerhedsselen, når du sidder på førersædet, og undgå at tippe maskinen.
2. Advarsel – bær høreværn.

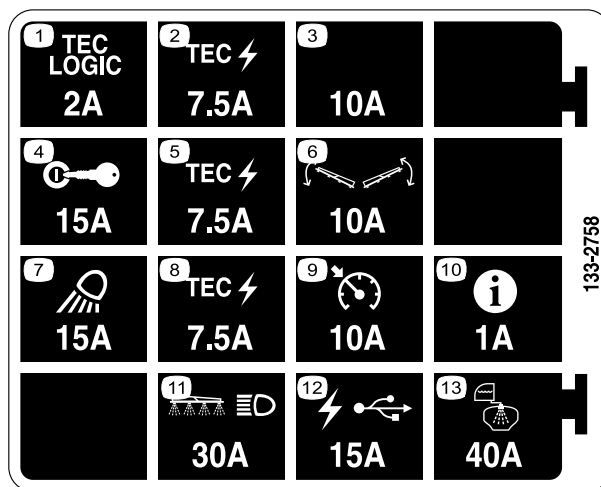

133-2758

decal133-2758

- |                                 |                            |
|---------------------------------|----------------------------|
| 1. Tec-logik – 2 A              | 8. Tec-strøm – 7,5 A       |
| 2. Tec-strøm – 7,5 A            | 9. Fartpilot – 10 A        |
| 3. Ekstra sikringsåbning – 10 A | 10. Infocenter – 1 A       |
| 4. Tænding – 15 A               | 11. Bom og forlygte – 30 A |
| 5. Tec-strøm – 7,5 A            | 12. USB-strøm – 15 A       |
| 6. Bomkontrol – 10 A            | 13. Tanksprøjte – 40 A     |
| 7. Arbejdslys – 15 A            |                            |

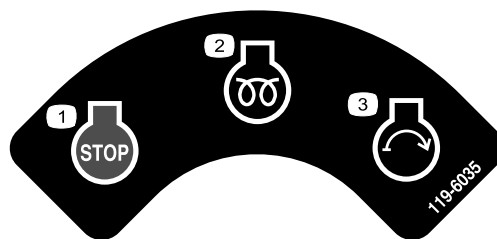

119-6035

decal119-6035

1. Motor – stop
2. Motor – kø, forvarmning
3. Motor – start

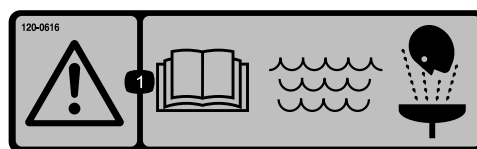

120-0616

decal120-0616

1. Advarsel – læs *betjeningsvejledningen*. Brug frisk, rent vand til førstehjælpsskylning.



120-0622

decal120-0622

1. Advarsel – læs *betjeningsvejledningen*.
2. Advarsel – kravt ikke ind i tanken.
3. Fare for ætsende væske/kemisk forbrænding og indånding af giftig gas – bær hånd-/hud-/øjen- og åndedrætsbeskyttelse.

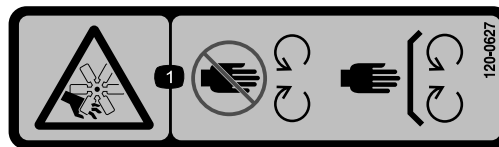

120-0627

decal120-0627

1. Fare for at skære sig/amputation, ventilator – hold afstand til bevægelige dele. Hold alle afskærmninger og sikkerhedsanordninger på plads.

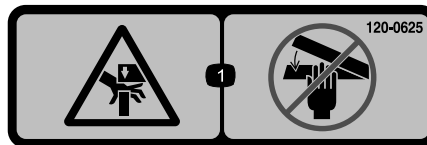

120-0625

decal120-0625

1. Klempunkt, hånd – hold hænderne væk.

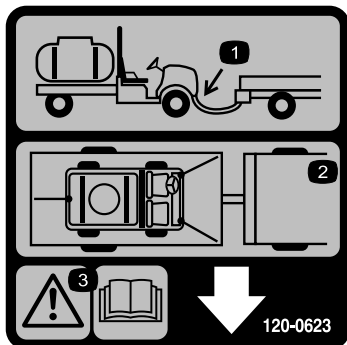

120-0623

decal120-0623

1. Bugsertrækpunkt
2. Bindepunkter
3. Advarsel – læs *betjeningsvejledningen*.



120-0617

decal120-0617

1. Klempunkt – hold hænderne på afstand af hængslet.
2. Knusningsfare, bom – hold omkringstående på afstand.

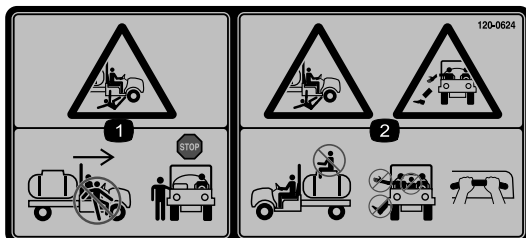

120-0624

decal120-0624

1. Risiko for knusning/lemlæstelse af omkringstående – træd ikke ud af eller ind i maskinen, når den er i bevægelse. Stop maskinen, før du træder ind i eller ud af maskinen.
2. Fare for fald og knusning – ingen passagerer på tanken. Hold altid arme og ben inden for køretøjet til enhver tid. Brug passagerholdegrebene.



127-6976

decal127-6976

1. Mindsk
2. Øg

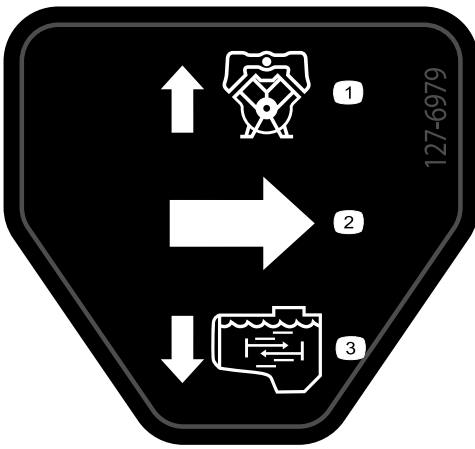

127-6979

decal127-6979

1. Pumpereturgennemstrømning. Omrøringsgennemstrømning
2. Gennemstrømning

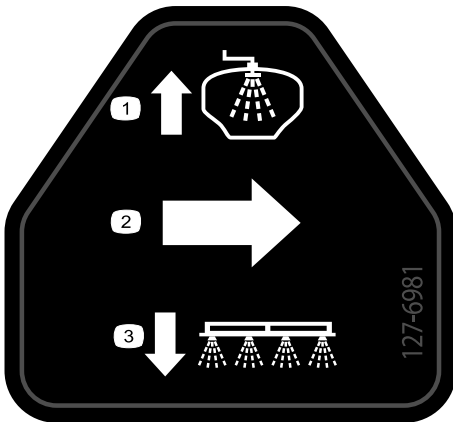

127-6981

decal127-6981

1. Omløbsreturgennemstrømning. Sektionssprøjte
2. Gennemstrømning

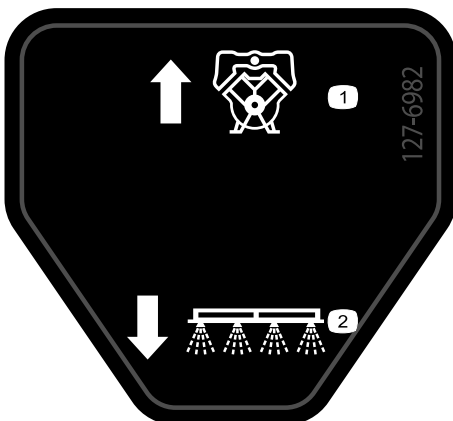

127-6982

decal127-6982

1. Pumpereturgennemstrømning. Sektionssprøjte

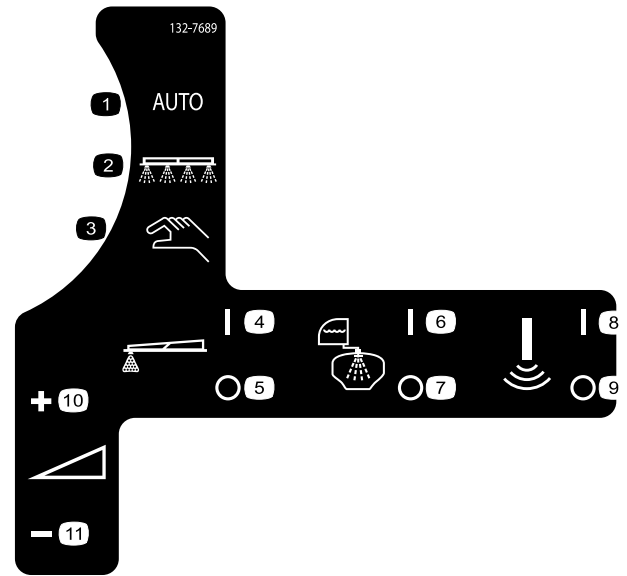

132-7689

decal132-7689

1. Automatisk sprøjtetilstand
2. Sprøjtetilstand
3. Manuel sprøjtetilstand
4. Skummarkør – til
5. Skummarkør – fra
6. Skyllesystem – til
7. Skyllesystem – fra
8. Sonisk sensor – til
9. Sonisk sensor – fra
10. Doseringsknop – øg
11. Doseringsknop – nedsæt

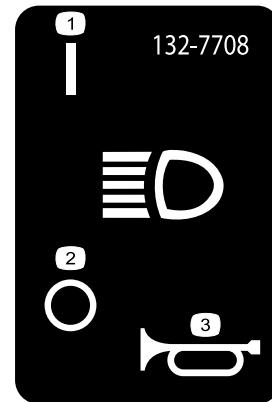

132-7708

decal132-7708

1. Forlygter – tændt
2. Forlygter – slukket
3. Horn



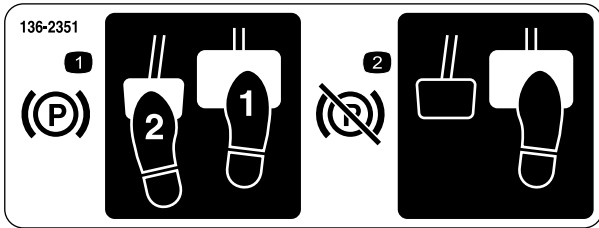

decal136-2351

**136-2351**

1. Aktiver parkeringsbremsen, træd bremse- og parkeringsbremsepedalen ned.
2. Deaktiver parkeringsbremsen ved at træde på parkeringsbremsepedalen og slippe den.

**WARNING:** Cancer and Reproductive Harm - [www.P65Warnings.ca.gov](http://www.P65Warnings.ca.gov). For more information, please visit [www.ttcoCAProp65.com](http://www.ttcoCAProp65.com)

**CALIFORNIA SPARK ARRESTER WARNING**

Operation of this equipment may create sparks that can start fires around dry vegetation. A spark arrester may be required. The operator should contact local fire agencies for laws or regulations relating to fire prevention requirements.

133-8062

**133-8062**

decal133-8062

## MULTIPRO 5800 QUICK REFERENCE AID

### CHECK/SERVICE

1. ENGINE OIL DIP STICK
2. ENGINE OIL FILL
3. ENGINE OIL DRAIN
4. ENGINE OIL FILTER
5. HYDRAULIC OIL STRAINER
6. HYDRAULIC OIL DIP STICK
7. HYDRAULIC OIL FILTER (2)
8. TRANS/HYD OIL DRAIN
9. FUEL FILL
10. FUEL FILTER
11. AIR FILTER
12. BATTERY
13. TIRE PRESSURE:  
-20 PSI FRONT  
-20 PSI REAR
14. RADIATOR CLEAN OUT ACCESS
15. PLANETARY GEAR
16. SUCTION FILTER
17. PRESSURE FILTER

← GREASE POINTS (100 HRS)

### FLUID SPECIFICATIONS / CHANGE INTERVALS

SEE OPERATOR'S MANUAL FOR INITIAL CHANGES	FLUID TYPE	CAPACITY		CHANGE INTERVALS	
		L	QT	FLUID	FILTER
ENGINE OIL	SEE MANUAL	4.6	4.9	100 HRS.	100 HRS.
TRANS/HYDRAULIC OIL	SEE MANUAL	56	60	2000 HRS.	1000 HRS.
FUEL	SEE MANUAL	45.4	48	—	400 HRS.
RADIATOR		5.5	5.8	400 HRS.	—
AIR CLEANER		CLEAN EVERY 50 HRS.			100 HRS.
PLANETARY GEAR BOX		1.3	1.4	400 HRS.	—
SUCTION FILTER		CLEAN DAILY		—	400 HRS.
PRESSURE FILTER		CLEAN DAILY		—	400 HRS.

FOR HEAVY DUTY OPERATION, MAINTENANCE SHOULD BE PERFORMED TWICE AS FREQUENTLY.

**1** **THE TORO COMPANY**  
8111 Lyndale Avenue South  
Bloomington, MN 55420-1196 USA

139-3065

**139-3065**

decal139-3065

1. Læs betjeningsvejledningen.

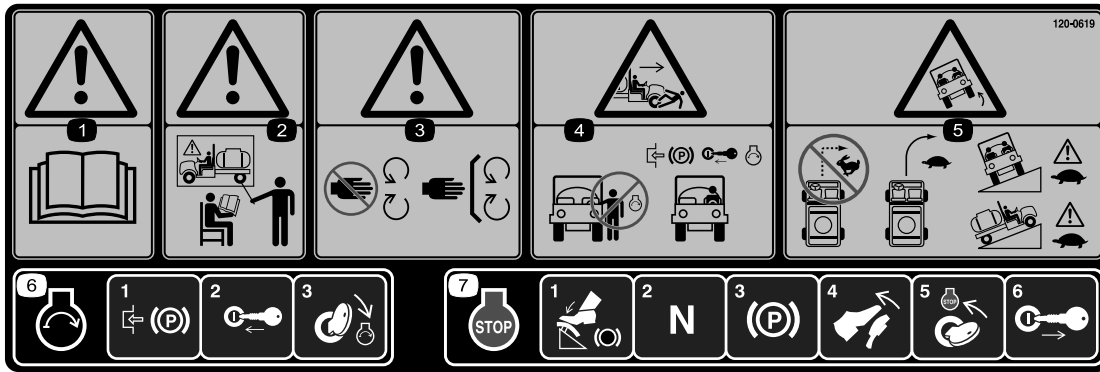

decal120-0619

### 120-0619

1. Advarsel – læs *betjeningsvejledningen*.
2. Advarsel – få undervisning, før denne maskine tages i brug.
3. Advarsel – hold afstand fra bevægelige dele, og bevar alle afskærmninger på plads.
4. Risiko for knusning/lemlæstelse af omkringstående – start ikke motoren, mens du sætter dig ind i eller forlader køretøjet. Aktiver parkeringsbremsen, sæt nøglen i, og start motoren, når du sidder ned i operatørsædet.
5. Fare for vipning – drej ikke skarpt ved høje hastigheder, kørsel langsomt ved drejning. Udvis forsigtighed og kørsel langsomt ved kørsel på på skråninger.
6. Sådan startes motoren: Aktiver parkeringsbremsen, sæt tændingsnøglen i, og drej den til startpositionen.
7. Sådan slukkes motoren: Træd bremsen ned, sørg for, at traktionspedalen er sat i positionen Neutral, aktiver parkeringsbremsen, slip bremsepedalen, drej nøglen til positionen STOP, og fjern nøglen.



decal132-7786

### 132-7786

1. Sprøjte – fra
2. Sprøjte – til
3. USB

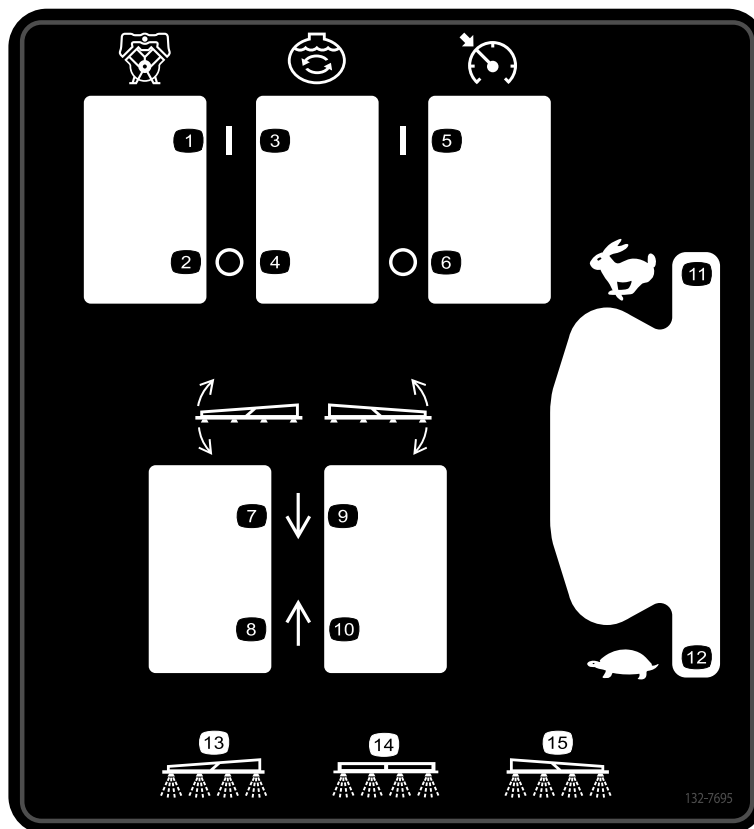

decal132-7695

### 132-7695

- |                   |                            |                              |                               |
|-------------------|----------------------------|------------------------------|-------------------------------|
| 1. Pumpe – til    | 5. Hastighedskontrol – til | 9. Sænk højre sektion.       | 13. Venstre sektionssprøjte   |
| 2. Pumpe – fra    | 6. Hastighedskontrol – fra | 10. Hæv højre sektion.       | 14. Midterste sektionssprøjte |
| 3. Omrøring – til | 7. Sænk venstre sektion.   | 11. Motorhastighed – hurtig  | 15. Højre sektionssprøjte     |
| 4. Omrøring – fra | 8. Hæv venstre sektion.    | 12. Motorhastighed – langsom |                               |

# Opsætning

## Løsdele

Brug skemaet herunder til at kontrollere, at alle dele er blevet leveret.

Fremgangsmåde	Beskrivelse	Antal	Anvendelse
<b>1</b>	Lynfrakoblingsfitting	1	Saml sprøjtetankens påfyldningsfitting.
<b>2</b>	Kræver ingen dele	–	Kontrol af sektionshængslernes fjedre.
<b>3</b>	Kræver ingen dele	–	Afmontering af forsendelsesstøddæmper.

## Medier og øvrige dele

Beskrivelse	Antal	Anvendelse
Startnøgle	2	Læs vejledningerne, før maskinen betjenes.
Betjeningsvejledning	1	
Ejerens motorvejledning	1	
Instruktionkort til reservedelskatalog	1	
Skærmfilter	2	

**Bemærk:** Maskinens venstre og højre side er som set fra den normale betjeningsposition.

**Bemærk:** Hvis du har spørgsmål eller har brug for yderligere oplysninger vedrørende sprøjtekontrollsystemet, henvises du til *betjeningsvejledningen*, der følger med systemet.

**Vigtigt:** Denne sprøjte sælges uden sprøjtedyser.

**Du skal anskaffe og montere dyserne for at bruge denne sprøjte. Kontakt en autoriseret Toro-forhandler for at få oplysninger om de tilgængelige sektionssæt og tilbehør.**

Når dine dyser er monteret, og før sprøjten bruges første gang, skal sektionernes omløbsventiler justeres, så tryk og dosering forbliver ensartet for alle sektioner, når du deaktiverer én eller flere sektioner. Se [Justering af sektionsomløbsventilerne \(side 30\)](#).

# 1

## Samling af sprøjtetankens påfyldningsfitting

Dele, der skal bruges til dette trin:

1	Lynfrakoblingsfitting
---	-----------------------

### Fremgangsmåde

**Bemærk:** For at gennemføre denne procedure skal du bruge en slange med en 1" indenlandsk hanrørgevindsfitting (NPT) og PTFE-gevindforseglingsmiddel.

1. På den forreste, højre side af tankdækslet skal du fjerne de 2 låseclips, der fastgør låsene til lynfrakoblingen til påfyldningskoblingen med antihævertfunktion. (Figur 3).

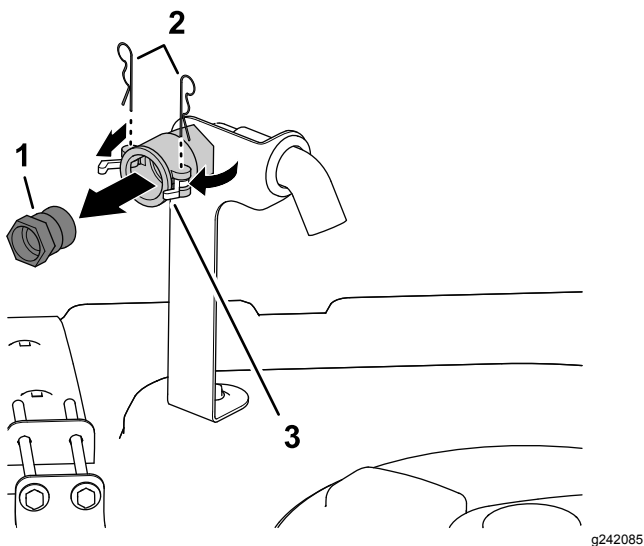

Figur 3

1. Lynfrakoblingsfitting
2. Låseclips
3. Låse (lynfrakobling)

2. Drej låsene op for at låse lynfrakoblingsfittingen fri af lynfrakoblingen (Figur 3).
3. Fjern lynfrakoblingsfittingen fra lynfrakoblingen (Figur 3).
4. Luk låsene, og sæt låseclipsene ind i lynfrakoblingens flanger (Figur 3).
5. Påfør PTFE-gevindforseglingsmiddel (Figur 4) på påfyldningsslangefittingens gevind (1" – indenlandsk rørgevind).

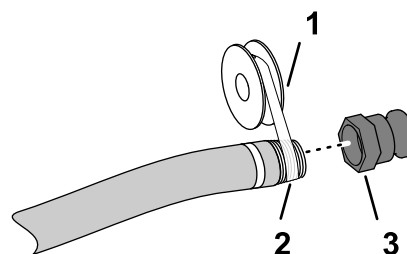

Figur 4

1. PTFE-gevindforseglingsmiddel
2. Påfyldningsslangefitting (1" – indenlandsk rørgevind)
3. Lynfrakoblingsfitting

6. Skru lynfrakoblingen på påfyldningsslangen, og tilspænd den med hånden (Figur 4).

# 2

## Kontrol af sektionshængslernes fjedre

Kræver ingen dele

### Fremgangsmåde

**Vigtigt:** Hvis sprøjtesystemet anvendes, når sektionshængslernes fjedre er under forkert tryk, kan det beskadige bommen. Mål fjedrene, og brug kontramøtrikken til om nødvendigt at sammentrykke fjedrene til 4 cm.

Sprøjtemaskinen leveres med sektionforlængerne drejet fremad for at gøre det nemmere at forsende maskinen. For at sektionerne kan være i denne position under transporten, strammes fjedrene ikke helt til på produktionstidspunktet. Før maskinen betjenes, skal fjedrene justeres til den korrekte sammentrykning.

1. Fjern om nødvendigt de emballeringskomponenter, der fastgør den højre og venstre forlængersektion under forsendelsen.
2. Understøt sektionerne, mens de er forlænget til sprøjtepositionen.
3. Mål kompressionen af den øverste og nederste fjeder ved sektionshængslet, mens sektionerne er i forlænget position (Figur 5).
  - A. Alle fjedre skal trykkes sammen, indtil de måler 4 cm.
  - B. Brug kontramøtrikken til at trykke alle fjedre sammen, der måler mere end 4 cm.

# 3

## Afmontering af forsendelsesstøddæmper

Kræver ingen dele

### Fremgangsmåde

1. Fjern de bolte, spændeskiver og møtrikker, der fastgør forsendelsesstøddæmperen til den forreste chassisplade (Figur 6).

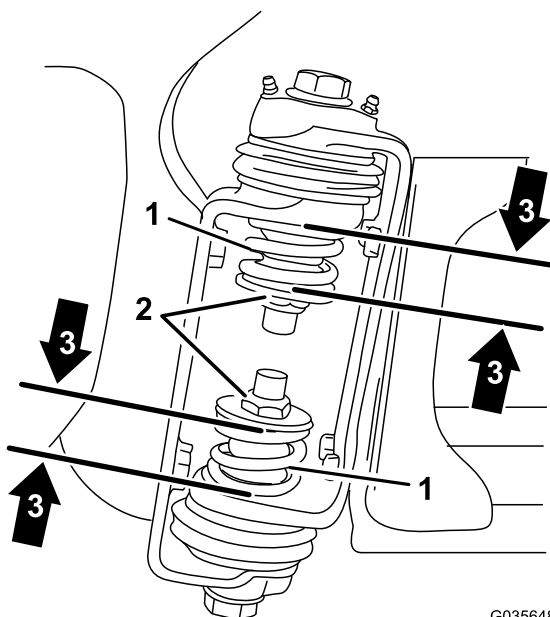

G035648  
g035648

Figur 5

1. Sektionshængselsfjeder
2. Kontramøtrik
3. Sammentrykket fjederdimension – 4 cm

4. Gentag proceduren for hver fjeder på begge sektionshængsler.
5. Flyt sektionerne til transportpositionen "X". Se [Ændring af sprøjtesektionens position \(side 39\)](#) for at få flere oplysninger.

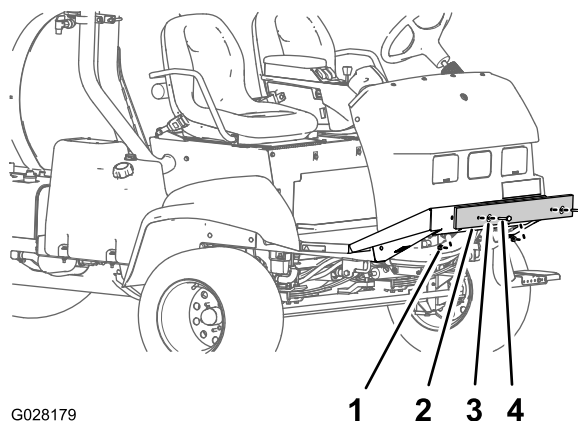

G028179

g028179

Figur 6

1. Møtrik
2. Forsendelsesstøddæmper
3. Spændeskive
4. Bolt

2. Afmonter forsendelsesstøddæmperen på maskinen (Figur 6).

**Bemærk:** Kasser boltene, spændeskiverne, møtrikkerne og forsendelsesstøddæmperen.

# Produktoversigt

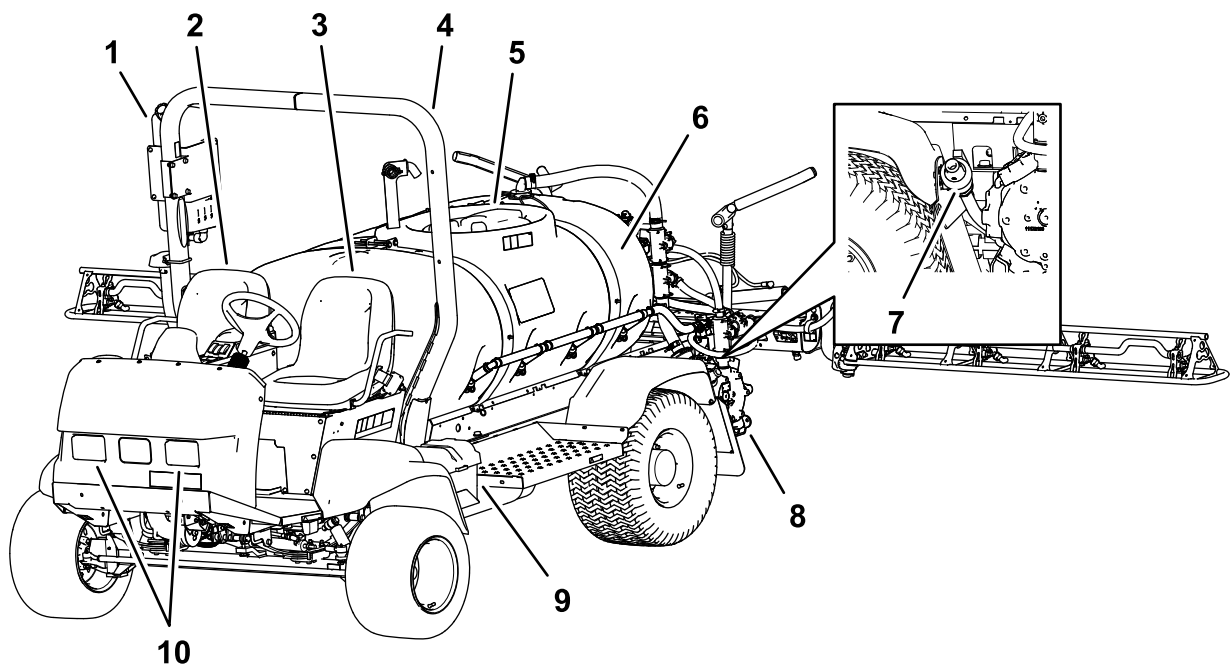

Figur 7

g190621

- |                 |                |                                   |                   |
|-----------------|----------------|-----------------------------------|-------------------|
| 1. Vandtank     | 4. Styrerbøjle | 7. Aftappingsventil (sprøjtetank) | 10. Arbejdslygter |
| 2. Passagersæde | 5. Tankens låg | 8. Sprøjtepumpe                   |                   |
| 3. Førersæde    | 6. Kemisk tank | 9. Batteri                        |                   |

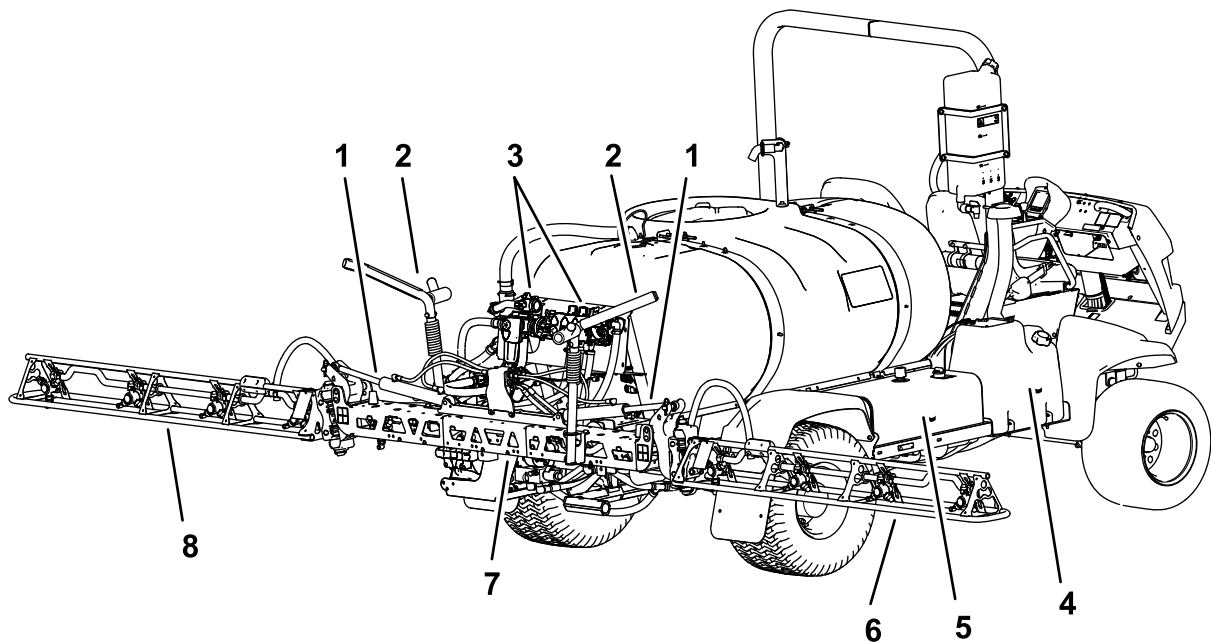

Figur 8

g190600

- |                            |                     |                     |                         |
|----------------------------|---------------------|---------------------|-------------------------|
| 1. Løftecylinder           | 3. Ventilmanifolder | 5. Hydrauliktank    | 7. Midterste bomsektion |
| 2. Bommens transportholder | 4. Brændstoftank    | 6. Højre bomsektion | 8. Venstre bomsektion   |

# Betjeningsanordninger

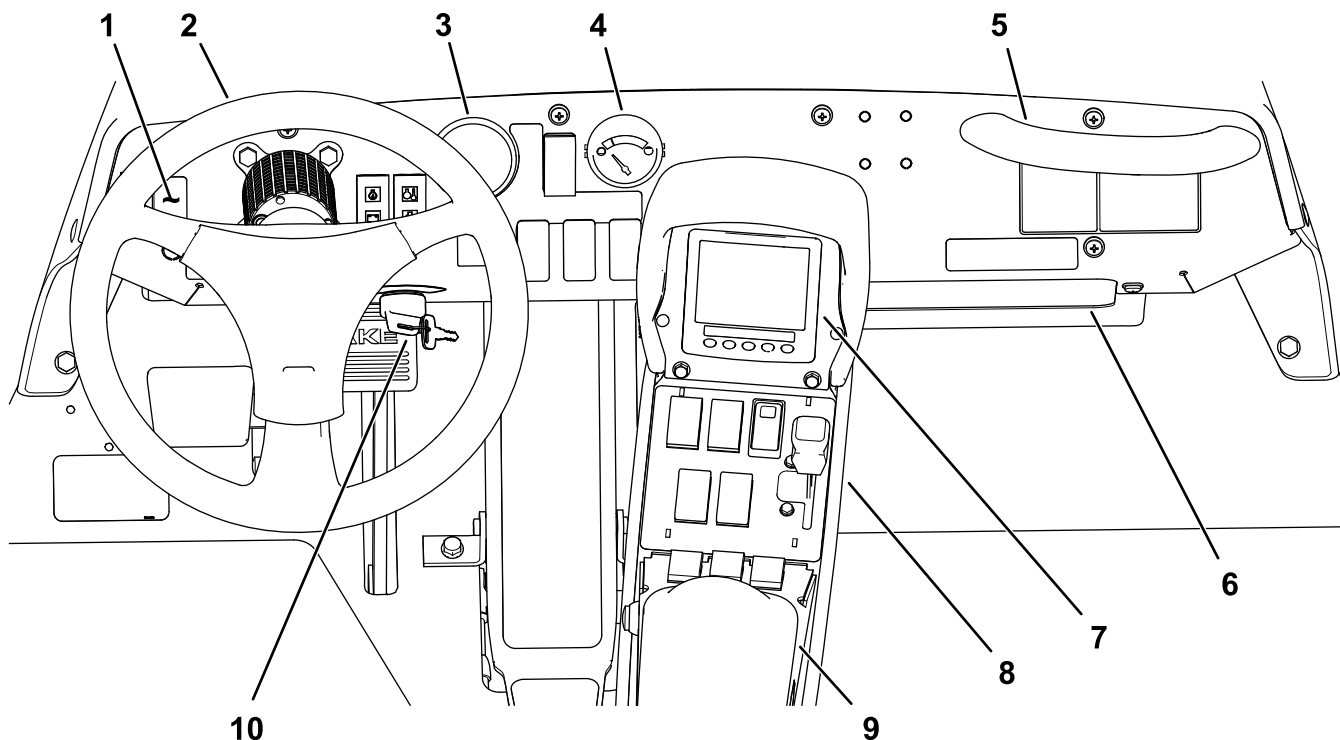

Figur 9

g216445

- |                        |                       |
|------------------------|-----------------------|
| 1. Arbejdslygtekontakt | 6. Opbevaringsrum     |
| 2. Rat                 | 7. Infocenter         |
| 3. Trykmåler           | 8. Quick Find™-konsol |
| 4. Brændstofmåler      | 9. Armlæn             |
| 5. Passagerholdegreb   | 10. Tændingskontakt   |

## Køretøjets betjeningsanordninger

### Traktionspedal

Traktionspedalen (Figur 10) styrer maskinens bevægelser både ved kørsel fremad og ved bakning. Træd ned på den øverste del af pedalen med højre fods hæl eller tå for at køre fremad eller på den nederste del af pedalen for at køre maskinen baglæns. Slip pedalen for at sænke farten og standse maskinen.

**Vigtigt:** Sørg for at stoppe sprøjtemaskinen, før du skifter mellem FREMADKØRSEL og BAKNING.

**Bemærk:** Jo længere pedalen trykkes ned den ene eller anden vej, jo hurtigere kører sprøjten. Indstil gashåndtaget til positionen FAST (Hurtig), og tryk traktionspedalen hele vejen frem for at opnå maksimal fremadgående hastighed.

**Bemærk:** For at opnå maksimal kraft ved stor belastning eller ved kørsel op ad en bakke, skal gashåndtaget flyttes til positionen FAST (hurtig), mens traktionspedalen trædes en anelse ned for at holde en høj motorhastighed. Når motorhastigheden begynder

at falde, skal du slippe traktionspedalen lidt for at lade motorhastigheden stige.

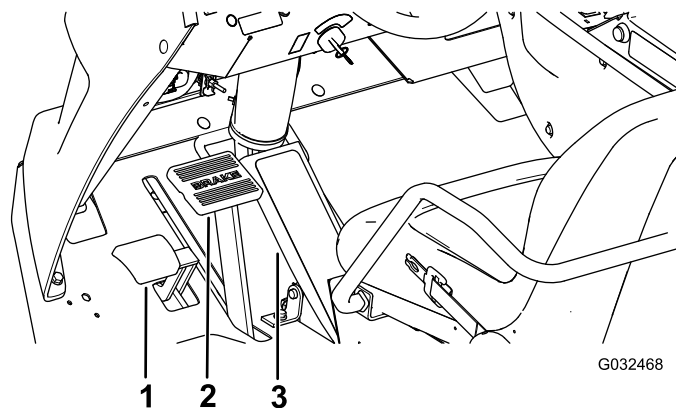

G032468

g032468

Figur 10

- |                          |                   |
|--------------------------|-------------------|
| 1. Parkeringsbremsepedal | 3. Traktionspedal |
| 2. Bremsepedal           |                   |



## Bremsepedal

Brug bremsepedalen til at stoppe eller sænke maskinens hastighed (Figur 10).

### **▲ FORSIGTIG**

Hvis du anvender sprøjten med forkert justerede eller slidte bremse, risikerer du at miste herredømmet over sprøjten, så der forårsages alvorlige personskader eller død på dig selv eller omkringstående.

Kontroller altid bremserne, før du betjener sprøjten, og sørg for, at de er korrekt justeret og repareret.

## Parkeringsbremse

Parkeringsbremsen er en pedal til venstre for bremsepedalen (Figur 10). Aktiver parkeringsbremsen, før du forlader førersædet, så du forhindrer, at sprøjten bevæger sig utilsigtet. Aktiver parkeringsbremsen ved at træde på bremsepedalen og holde den nede, mens du træder på parkeringsbremsepedalen. Deaktiver parkeringsbremsen ved at træde på bremsepedalen og slippe den. Hvis sprøjtemaskinen er parkeret på en stejl hældning, skal parkeringsbremsen aktiveres, og der skal placeres stopklodser bag hjulene.

## Tændingskontakt

Tændingskontakten (Figur 9) bruges til at tænde og slukke for motoren, og kontakten har 3 positioner: OFF (fra), ON/PREHEAT (til/forvarm) og START.

## Låsekontakt til hastighed

Låsekontakten til hastighed låser traktionspedalens nuværende position, når kontakten aktiveres (Figur 11). Det sikrer, at sprøjtemaskinen holder en konstant hastighed under kørsel i plant terræn.

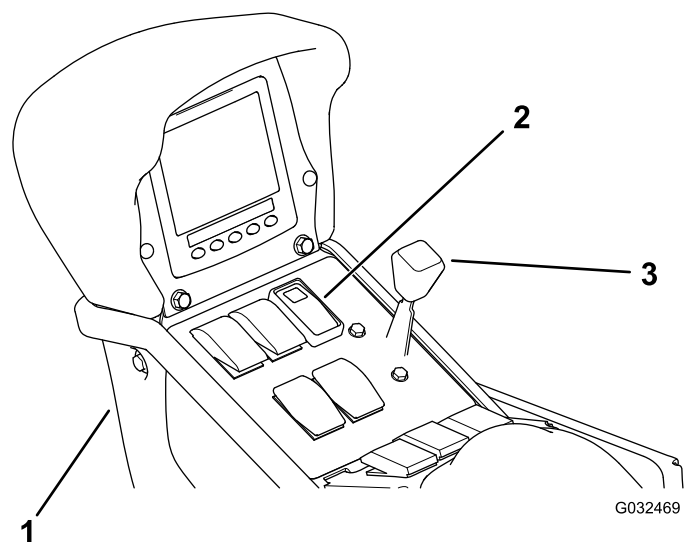

Figur 11

1. Centerkonsol
2. Låsekontakt til hastighed
3. Gashåndtag

## Gashåndtag

Gashåndtaget er placeret på kontrolpanelet mellem sæderne (Figur 11), og gashåndtaget bruges til at styre motorhastigheden. Skub håndtaget fremad for at øge motorens hastighed og tilbage for at mindske motorens hastighed.

## Arbejdslygtekontakt

Tryk på kontakten for at betjene arbejdslygterne (Figur 9). Skub den fremad for at tænde lygterne og tilbage for at slukke dem.

## Brændstofmåler

Brændstofmåleren befinder sig på maskinens instrumentbræt, og måleren viser mængden af brændstof i tanken (Figur 9).

## USB-strømport

USB-strømporten med 2 sokler er placeret bag på armlænet (Figur 12).

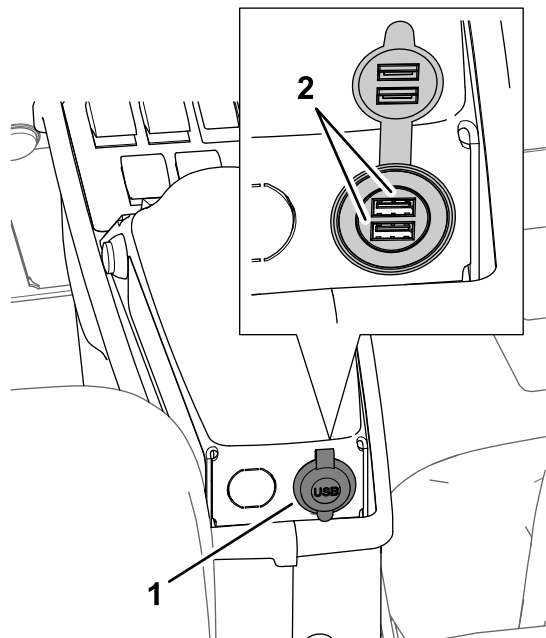

Figur 12

g194424

1. USB-port

2. USB-stik

## Advarselsindikatorlamper for motor

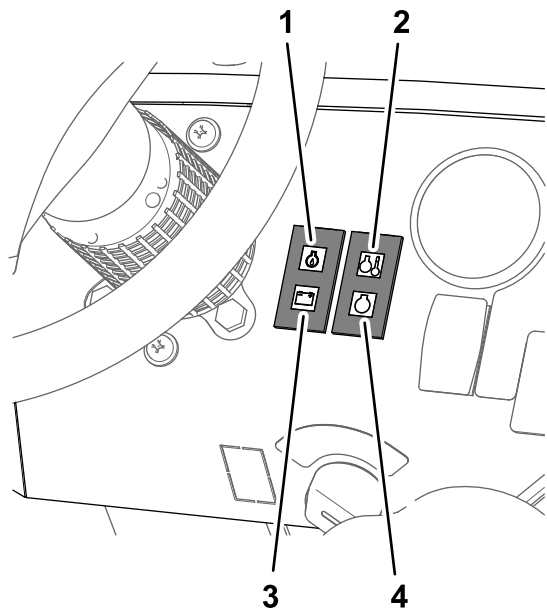

Figur 13

g190721

1. Kontrollampe for olietryk

3. Kontrollampe for batterispænding

2. Kontrollampe for kølevæsketemperatur

4. Kontrollampe for gløderør

### Kontrollampe for olietryk

Kontrollampen for motorolietryk lyser, når olietrykket falder til under 4,8 bar.

Når maskinen fungerer normalt, lyser kontrollampen for olietryk, når tændingsnøglen er drejet til positionen ON (til), og slukker, når motoren kører.

### Kontrollampe for kølevæsketemperatur

Kontrollampen for kølevæsketemperatur lyser, når kølevæsketemperaturen er højere end 102 til 108 °C.

### Kontrollampe for batterispænding

Kontrollampen for batterispænding lyser, når generatorens spænding falder med 1,5 V eller mere under batterispændingen.

Når maskinen fungerer normalt, lyser kontrollampen for batterispænding, når tændingsnøglen er drejet til positionen ON (til), og slukker, når motoren kører.

### Kontrollampe for gløderør

Kontrollampen for gløderør lyser, når gløderøret er koblet til. Når tændingsnøglen er drejet til positionen ON (til), lyser kontrollampen for gløderør i 6 sekunder, mens gløderøret aktiveres. Når gløderørets kontrollampe slukkes, kan motoren startes.

# Sprøjtens betjeningsanordninger

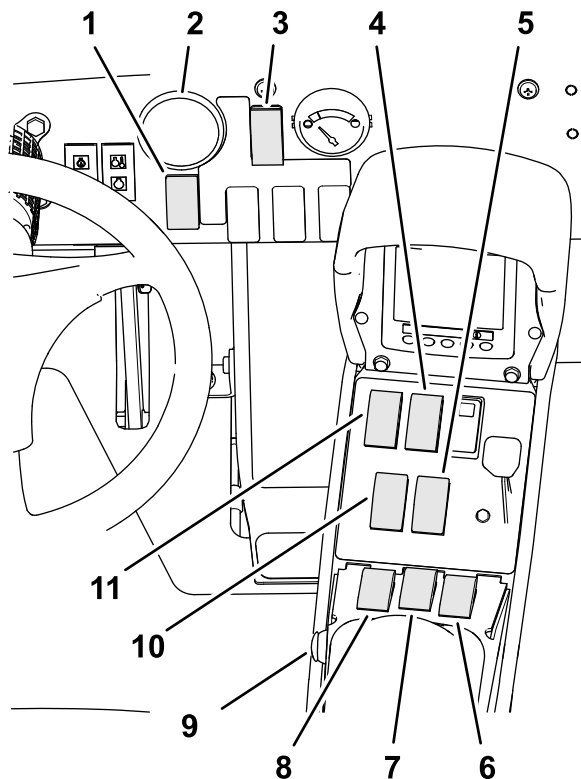

Figur 14

g194086

- |   |  |
|---|--|
| 1. Doseringskontakt                           | 7. Kontakt på midterste sektion                  |
| 2. Trykmåler                                  | 8. Kontakt på venstre sektion                    |
| 3. Sprøjtetilstandskontakt                    | 9. Hovedsektionskontakt                          |
| 4. Tankomrøringskontakt                       | 10. Kontakt til venstre bomsektions løftekontakt |
| 5. Kontakt til højre bomsektions løftekontakt | 11. Sprøjtepumpekontakt                          |
| 6. Kontakt på højre sektion                   |  |

## Trykmåler

Trykmåleren (Figur 14) er placeret på instrumentbrættet. Måleren viser væsketrykket i sprøjtesystemet i psi og kPa.

## Sprøjtetilstandskontakt

Brug sprøjtetilstandskontakten til at skifte mellem doseringstilstand (lukket kredsløb) og manuel tilstand (åbent kredsløb).

## Doseringskontakt

Doseringskontakten er placeret på instrumentbrættet til højre for rattet (Figur 14). Brug doseringstilstandskontakten til at styre sprøjtepumpens hastighed, når sprøjtemaskinen betjenes i manuel tilstand. Skub kontakten fremad for at øge doseringen (tryk), eller skub den tilbage for at mindske doseringen (tryk).

## Sprøjtepumpekontakt

Sprøjtepumpekontakten er placeret på centerkonsollen til højre for sædet (Figur 14). Skub denne kontakt fremad for at køre sprøjtepumpen eller tilbage for at standse pumpen. Når kontakten er aktiveret, tændes en lampe på kontakten.

**Vigtigt:** Aktiver kun sprøjtepumpekontakten, når motoren kører i LOW IDLE (lav tomgang), så pumpedrevet ikke beskadiges.

## Bomsektionens løftekontakter

Bomsektionens løftekontakter er placeret på centerkonsollen til højre for sædet og bruges til at hæve eller sænke henholdsvis venstre og højre bomsektion (Figur 14).

## Hovedsektionskontakt

Hovedsektionskontakten er placeret på maskinens centerkonsol. Kontakten gør det muligt at starte eller stoppe sprøjtningen. Tryk på kontakten for at aktivere eller deaktivere sprøjtesystemet (Figur 14).

## Venstre, midterste og højre sektionskontakter

De tre sektionskontakter er placeret på centerkonsollen foran armlænet (Figur 14). Skub hver kontakt fremad for at aktivere den pågældende sektion og tilbage for at deaktivere hver af dem. Når kontakten er i positionen ON (til), vises et ikon øverst på infocenteret.

**Bemærk:** Disse kontakter påvirker kun sprøjtesystemet, når hovedsektionskontakten befinder sig i positionen ON (til).

## Omrøringskontakt

Omrøringskontakten er placeret på centerkonsollen til højre for sædet (Figur 14). Skub denne kontakt fremad for at aktivere omrøringen i tanken eller tilbage for at standse omrøringen. Når kontakten er aktiveret, tændes en lampe på kontakten. Sprøjtens systempumpe skal køre, og motoren skal køre hurtigere end lav tomgang, før du kan benytte omrøringsfunktionen.

## Omrøringsomløbsventil

Omrøringsomløbsventilen omdirigerer væskegennemløbet til sprøjtemaskinens systempumpe, når du slukker for omrøringsfunktionen (Figur 15). Omrøringsomløbsventilen er placeret oven over omrøringsventilen. Du kan justere omløbsventilen for at sikre, at trykket forbliver konstant, når omrøringen bliver slået til eller fra. Se [Kalibrering af omrøringsomløbsventilen \(side 31\)](#).

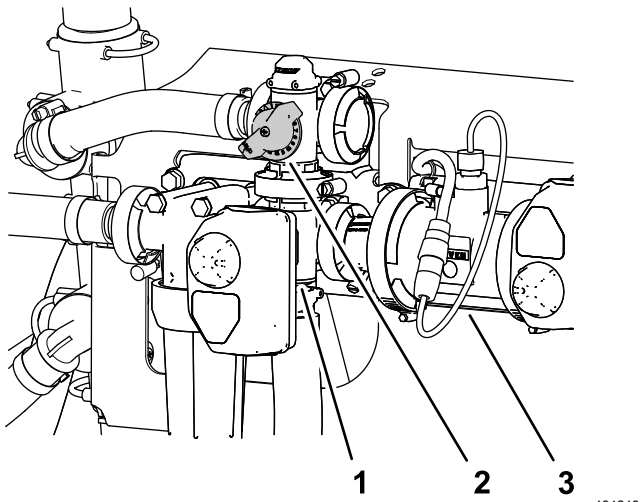

Figur 15

g194246

1. Aktuator (omrøringsventil)
2. Håndtag til omrøringsomløbsventil
3. Gennemstrømningsmåler

### Gennemstrømningsmåler

Gennemstrømningsmåleren måler væskens gennemstrømningshastighed ved brug af infocenteret, og når der sprøjtes i doseringstilstand (Figur 15).

### Omrørings drosselventil

Omrørings drosselventil er en manuelt betjent kugleventil, der styrer gennemløbet til omrøringsdyserne i hovedtanken. Denne ventil giver sprøjteoperatøren kontrol over sprøjtesystemets tryk i hovedtankens omrøringsdyser, når der er behov for større doseringer. Omrørings drosselventil er placeret over pumpen (Figur 16).

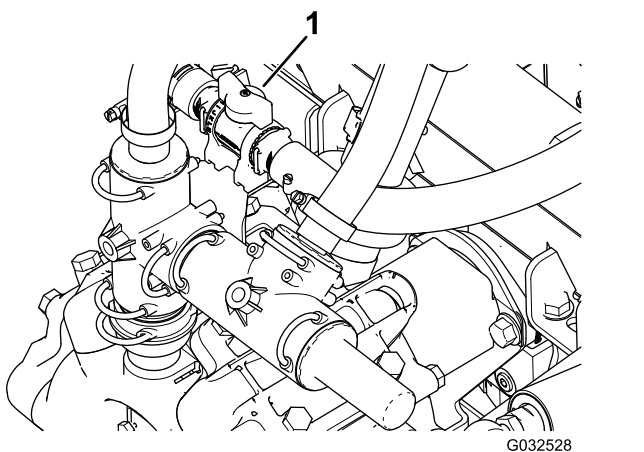

Figur 16

g032528

1. Håndtag til omrørings drosselventil

### Sektionsomløbsventiler

Sektionsomløbsventilerne bruges til at justere sprøjtesystemets tryk efter sektionventilerne for at sikre, at sprøjtesektionens sprøjte tryk forbliver konstant, uanset hvor mange sprøjtesektioner der er aktiverede. (Figur 17).

**Bemærk:** Brug omløbsventilerne, når du sprøjter i manuel tilstand (åbent kredsløb).

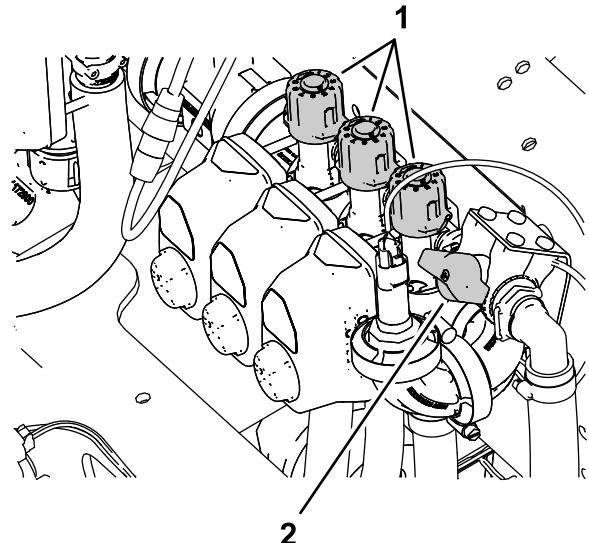

Figur 17

g190774

1. Greb (sektionsomløbsventiler)
2. Sektionsomløbsafbryderventil

### Sektionsomløbsafbryderventil

Brug sektionsomløbsafbryderventilen til at kontrollere væskestrømningen fra sektionsomløbsventilerne til tanken, når du sprøjter i manuel tilstand (åbent kredsløb). Se Figur 17.

**Bemærk:** Luk sektionsomløbsafbryderventilen, når du sprøjter i doseringstilstand (lukket kredsløb).

### Påfyldningskobling med antihævertfunktion

På tankdækslets forside er der en slangekobling med gevind, et 90-graders-beslag med modhager og en kort slange, som kan vendes mod tankåbningen. Denne kobling gør det muligt at tilslutte vandslangen til den og fylde tanken med vand uden at kontaminere slangen med kemikalierne i tanken.

**Vigtigt:** Forlæng ikke slangen, så den kommer i kontakt med væsken i tanken. Afstanden fra slangens ende til den højeste vandstand skal være inden for de foreskrevne grænser i de nationale bestemmelser.

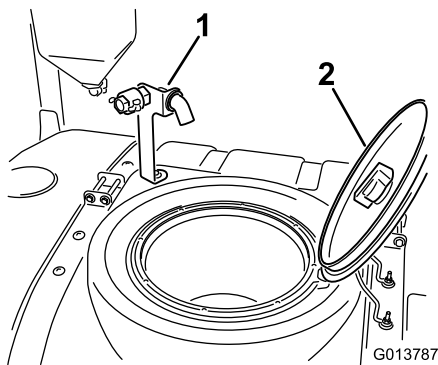

**Figur 18**

1. Påfyldningskobling (med antihævertfunktion)    2. Tankdæksel

**Tankdæksel**

Tankdækslet er placeret midt på toppen af tanken. Dækslet åbnes ved at slukke for motoren og derefter dreje den forreste halvdel af dækslet mod venstre og åbne det. Du kan tage filteret ud, hvis det trænger til rengøring. Tanken lukkes ved at lukke dækslet og dreje den forreste halvdel af dækslet mod højre.

**Infocenterets betjeningsanordninger**

Infocenterets betjeningsanordninger bruger de fem taster under LED-displayet til at navigere i menuer, indlæse data og skifte funktioner.

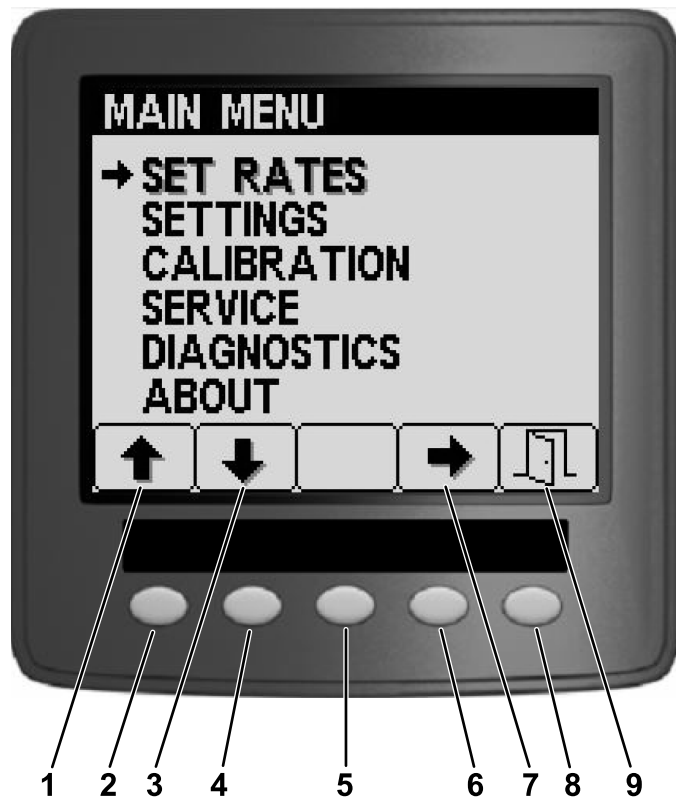

**Figur 19**

- |              |            |
|--------------|------------|
| 1. Pil opad  | 6. Knap 4  |
| 2. Knap 1    | 7. Valgpil |
| 3. Pil nedad | 8. Knap 5  |
| 4. Knap 2    | 9. Afslut  |
| 5. Knap 3    |            |

# Specifikationer

**Bemærk:** Specifikationer og design kan ændres uden forudgående varsel.

## Maskinens specifikationer

Beskrivelse	Mål
Egenvægt	1307 kg
Vægt med standardsprøjtesystem, tom, uden operatør	1307 kg
Vægt med standardsprøjtesystem, fuld, uden operatør	2.499 kg
Køretøjets maksimale bruttovægt (på en jævn flade)	3.023 kg
Tankkapacitet	1135,6 l
Den samlede bredde med standardsprøjtesystemsektionerne opbevaret i X-positionen	226 cm

## Sprøjtespecifikationer

Beskrivelse	Mål
Samlet længde med standardsprøjtesystem	391 cm
Samlet længde med standardsprøjtesystem til toppen af sektionerne, der er opbevaret i X-positionen	442 cm
Samlet højde med standardsprøjtesystem	146 cm
Samlet højde med standardsprøjtesystem til toppen af sektionerne, der er opbevaret i X-positionen	231 cm
Frihøjde over jorden	18,4 cm
Akselafstand	198 cm

## Udstyr/tilbehør

Der kan fås en række forskelligt Toro-godkendt udstyr og tilbehør til brug sammen med maskinen, som gør den bedre og mere alsidig. Kontakt en autoriseret Toro-forhandler.

Brug kun originale Toro-reservedele og tilbehør for at sikre optimal ydelse og sikre, at maskinen fortsat overholder sikkerhedscertificeringen. Reservedele og tilbehør, der er fremstillet af andre producenter, kan være farlige, og brug heraf kan gøre garantien ugyldig.

# Betjening

**Bemærk:** Maskinens venstre og højre side er som set fra den normale betjeningsposition.

## Før betjening

## Sikkerhedshensyn før drift

### Generelt om sikkerhed

- Maskinen må aldrig betjenes eller vedligeholdes af børn eller utrænnet personale. Vær opmærksom på, at lokale forskrifter kan angive en mindstealder for operatøren. Ejeren er ansvarlig for at træne alle operatører og mekanikere.
- Bliv fortrolig med anvisningerne for sikker betjening af udstyret samt med betjeningsanordningerne og sikkerhedssymbolerne.
- Sluk motoren, tag nøglen ud (hvis udstyret hermed), og vent, til al bevægelse standser, inden du forlader førersædet. Lad maskinen køle af, inden du justerer, efterser, rengør eller stiller den til opbevaring.
- Du skal vide, hvordan man hurtigt standser maskinen og slukker for motoren.
- Kontroller, at dødemandsgrebene, sikkerhedskontakterne og afskærmningerne er korrekt påmonteret og fungerer korrekt. Betjen ikke maskinen, hvis de ikke fungerer korrekt.
- Maskinen må ikke betjenes, hvis den ikke fungerer korrekt, eller hvis den er beskadiget. Ret fejlen, før du betjener maskinen eller redskabet.
- Sørg for, at operatørens og passagerens områder er rene og frie for kemikalierester og ophobet restmateriale.
- Sørg for, at alle væskeslangeforbindelser sidder ordentligt fast, og at alle slanger er i god stand, før der sættes tryk på systemet.

### Brændstofsikkerhed

- Vær yderst forsigtig, når du håndterer brændstof. Det er letantændeligt, og dampene kan eksplodere.
- Sluk alle cigaretter, cigarer, piber og andre antændingskilder.
- Brug kun en godkendt brændstofbeholder.
- Fjern ikke brændstofdækslet, og fyld ikke brændstoftanken, mens motoren kører eller er varm.
- Du må ikke påfylde eller tømme brændstof i et lukket rum.

- Opbevar ikke maskinen eller brændstofbeholdere, hvor der er åben ild, gnister eller vågeblus som f.eks. på en vandvarmer eller andre apparater.
- Hvis du spilder brændstof, må du ikke forsøge at starte motoren. Foretag dig ikke noget, der kan antænde brændstoffet, før dampene er spredt.

## Kemisikkerhed

De kemiske stoffer, der bruges i sprøjtesystemet, kan være farlige og giftige for dig, omkringstående, dyr, planter, jord og lignende.

- Læs oplysningerne for hvert kemikalie. Afslå at betjene eller arbejde på sprøjten, hvis sådanne oplysninger ikke er tilgængelige.
- Før der udføres arbejde på et sprøjtesystem, skal du sørge for, at det er neutraliseret og skyllet tre gange i henhold til kemikalieproducenternes anbefalinger, og at alle ventiler har gennemgået 3 cyklusser.
- Kontroller, at der er tilstrækkeligt med rent vand og sæbe i nærheden, og vask omgående de områder, hvor du har været i kontakt med kemikalier.
- Læs og følg nøje advarselsetiketter og sikkerhedsdatablade for de anvendte kemikalier, og beskyt dig selv i henhold til kemikalieproducentens anbefalinger.
- Beskyt altid din krop, mens du bruger kemikalier. Undgå kontakt med kemikalier ved at bruge de relevante personlige værnemidler, f.eks.:
  - sikkerhedsbriller, beskyttelsesbriller og/eller ansigtsvisir
  - en kemisk beskyttelsesdragt
  - åndedrætsværn eller maske
  - kemikalieresistente handsker
  - gummistøvler eller andet robust fodtøj
  - rent tøj, sæbe og engangshåndklæder til rengøring
- Sørg for tilstrækkelig uddannelse, før du bruger eller håndterer kemikalier.
- Brug det rigtige kemikalie til den forhåndenværende opgave.
- Følg kemikalieproducentens brugsvejledning for at bruge kemikaliet på sikker vis. Overskrid ikke det anbefalede systemtryk.
- Undlad at fylde, kalibrere eller rengøre maskinen, når der er personer, især børn, eller dyr i nærheden.
- Håndter kun kemikalierne på et godt ventileret sted.
- Undlad at spise, drikke eller ryge, mens du arbejder i nærheden af kemikalier.
- Undlad at rengøre sprøjtedyserne ved at puste igennem dem eller tage dem i munden.

- Vask altid hænderne og andre udækkede områder hurtigst muligt efter arbejdet med kemikalier.
- Opbevar kemikalier i deres originale emballage på et sikkert sted.
- Bortskaf ubrugte kemikalier og kemikaliebeholdere i overensstemmelse med kemikalieproducentens vejledning og den lokale lovgivning.
- Kemikalier og dampe er farlige. Du må aldrig kravle ind i tanken eller placere hovedet over eller i åbningen.
- Overhold alle lokale og nationale bestemmelser for spredning eller sprøjtning af kemikalier.

## Udførelse af kontroller før start

Kontroller følgende ting hver gang, du begynder at bruge sprøjten.

- Kontroller lufttrykket i dækkene.
 

**Bemærk:** Dækkene på denne maskine er anderledes end bildæk. De kræver mindre lufttryk for at minimere plænekomprimering og -skader.
- Kontroller alle væskestande, og påfyld den rette mængde angivne væske, hvis der mangler noget.
- Kontroller bremsepedalens funktion.
- Kontroller, om lygterne fungerer.
- Drej rattet til højre og venstre for at kontrollere styretøjet.
- Sluk dernæst for motoren, og kontroller, om der er olielækager, løse dele og evt. andre vanskeligheder at bemærke.

Hvis nogen af ovenstående elementer ikke er korrekte, skal mekanikeren eller den tilsynsførende underrettes, før sprøjtemaskinen tages i brug. Den tilsynsførende vil muligvis have dig til at kontrollere andre elementer dagligt. Spørg derfor, hvad du er ansvarlig for at inspicere.

## Klargøring af maskinen

### Kontrol af motoroliestanden

Før du starter motoren og bruger maskinen, skal du kontrollere oliestanden i motorens krumtaphus. Se [Kontrol af motorolien \(side 58\)](#).

### Kontroller kølesystemet

Før du starter motoren og bruger maskinen, skal du kontrollere kølesystemet. Se [Kontrol af kølervæskestanden \(side 69\)](#).

## Kontrol af hydrauliksystemet

Før du starter motoren og bruger maskinen, skal du kontrollere hydrauliksystemet. Se [Kontrol af hydraulikvæsken \(side 73\)](#).

## Kontrol af dæktrykket

**Eftersynsinterval:** Hver anvendelse eller dagligt

Kontroller lufttrykket i dækkene for at sikre, at det er korrekt. Pump dækkene op til 1,38 bar.

**Bemærk:** Kontroller også dækkene for slitage og beskadigelse.

## Bremsekontrol

**Eftersynsinterval:** Hver anvendelse eller dagligt

Før sprøjten startes, skal du træde let på bremsepedalen. Hvis pedalen vandrer mere end 2,5 cm, før du mærker modstand, skal bremserne justeres. Se [Justering af bremserne \(side 71\)](#).

### ⚠ ADVARSEL

Hvis du anvender sprøjten med forkert justerede eller slidte bremse, risikerer du at miste herredømmet over sprøjten, så der forårsages alvorlige personskader eller død på dig selv eller omkringstående.

Kontroller altid bremserne, før du betjener sprøjten, og sørg for, at de er korrekt justeret og repareret.

## Påfyldning af brændstof

**Vigtigt:** Køb brændstof i mængder, der kan bruges inden for 180 dage for at sikre, at brændstoffet er friskt.

**Bemærk:** Din motor kræver måske brændstof med et højere cetantal, hvis maskinen bruges i stor højde eller ved lave atmosfæriske temperaturer.

- Brug aldrig petroleum eller benzin i stedet for dieselbrændstof.
- Bland aldrig petroleum eller brugt motorolie med dieselbrændstoffet.
- Brug kun rent, frisk dieselbrændstof eller biodieselbrændstoffer.

## Specifikation for petroleumbændstof

Dieselolie med et minimumcetantal på 40.
Brug dieselolie med et lavt eller ultralavt svovlindhold.
Brug sommerdieselolie (nr. 2-D) ved temperaturer over -7 °C og vinterdieselolie (nr. 1-D eller en blanding af nr. 1-D/2-D) under denne temperatur.

**Bemærk:** Brug af vinterbrændstof ved lavere temperaturer giver et lavere flammepunkt og en kold flowkarakteristik, som letter start og minimerer tilstopning af brændstoffilteret.

Brug af sommerbrændstof ved en temperatur på over -7 °C bidrager til at forlænge brændstofpumpens levetid og giver øget kraft sammenlignet med vinterbrændstof.

## Specifikation for biodieselbrændstof

Brug et blandet biodieselbrændstof på op til B20 (20 % biodiesel, 80 % petrodiesel).
Andelen af petrodiesel skal have et lavt eller ultralavt svovlindhold.
Andelen af biodiesel skal opfylde specifikationen anført i ASTM D6751 eller EN 14214. Brændstofsammensætningen skal opfylde ASTM D975 eller EN 590.
Brug B5 (biodieselindhold på 5 %) eller blandinger med et lavere biodieselindhold under kolde vejrforhold.

Overhold følgende forholdsregler:

- Tilstopning af brændstoffilteret kan forventes i tiden efter, at du er gået over til at bruge biodieselblandinger.
- Efterse tætninger, slanger og pakninger, der kommer i berøring med brændstoffet, da de kan forringes over tid.
- Biodieselblandinger kan beskadige lakerede overflader.

Kontakt din forhandler for at få flere oplysninger om biodiesel.

## Opfyldning af brændstoftanken

**Brændstoftankens kapacitet:** ca. 45 liter.

1. Parker maskinen på en plan overflade, aktiver parkeringsbremsen, sluk for sprøjtepumpen, sluk for motoren, tag nøglen ud, og lad motoren køle af.
2. Rengør området omkring brændstoftankens dæksel ([Figur 20](#)).



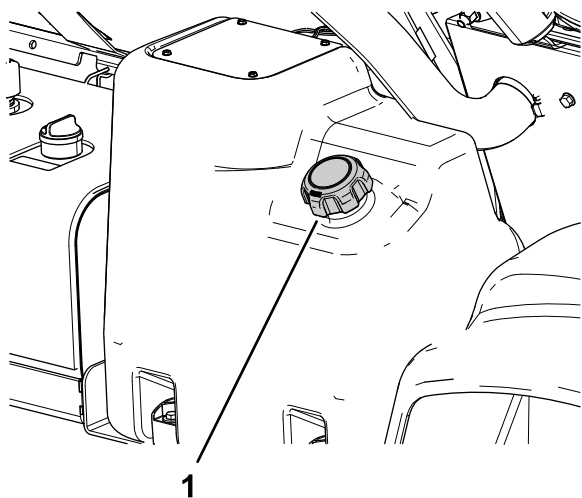

Figur 20

g194161

1. Brændstofdæksel

3. Fjern brændstofdækslet.
4. Fyld tanken op til ca. 2,5 cm under toppen af tanken (bunden af påfyldningsstuds).

**Bemærk:** Dette luftmelle rum giver brændstoffet i tanken plads til at udvide sig. **Fyld ikke for meget på tanken.**

5. Monter brændstofdækslet forsvarligt på tanken.
6. Tør eventuel spildt brændstof op.

## Indkøring af en ny maskine

**Eftersynsinterval:** Efter de første 100 timer—Følg disse retningslinjer i de første 100 driftstimer for at opnå korrekt ydeevne og lang levetid for sprøjten:

- Kontroller motorolie- og væskestanden regelmæssigt, og vær opmærksom på tegn på overophedning i sprøjtes dele.
- Når du har startet en kold motor, skal du lade den varme op i ca. 15 sekunder, før du accelererer.
- Undgå at speede motoren op i tomgang.
- Varier sprøjtes hastighed under betjening. Undgå hurtig start og standsning.
- Se [Vedligeholdelse \(side 47\)](#) for at få oplysninger om særlige kontrolforanstaltninger efter få timers kørsel.

## Klargøring af sprøjten

### Valg af dyse

**Bemærk:** Se vejledningen til, hvordan man vælger dyse, som fås hos en autoriseret Toro-forhandler.

Dysehovedenhederne kan bruge op til 3 forskellige dyser. Gør følgende for at vælge den ønskede dyse:

1. Stands sprøjten på en plan flade, sluk for motoren, tag nøglen ud, og aktiver parkeringsbremsen.
2. Sæt hovedsektionskontakten i positionen OFF (fra), og sæt sprøjtepumpekontakten i positionen OFF (fra).
3. Drej dysernes hoved i den ene eller anden retning for at justere dysen.
4. På maskiner, der betjenes i doseringstilstand, skal der udføres en gennemstrømningskalibrering. Se *softwareguiden* til Multi Pro 5800-D- og 5800-G-plænesprøjter med ExcelaRate-sprøjtesystemet.

## Valg af sugefilter

**Standardudstyr:** sugefilter med en maskevidde på 50 (blå)

Brug tabellen over sugefiltre til at bestemme skærmmasken for de sprøjtedyser, du bruger, baseret på kemikalieprodukter eller opløsninger med en viskositet tilsvarende vand.

### Tabel over sugefiltre

Farvekode for sprøjtedyser (kapacitet)	Skærmens maskestørrelse*	Farvekode for filter
Gul (0,76 l/m)	50	Blå
Rød (1,5 l/m)	50	Blå
Brun (1,9 l/m)	50 (eller 30)	Blå (eller grøn)
Grå (2,27 l/m)	30	Grøn
Hvid (3,03 l/m)	30	Grøn
Blå (3,79 l/m)	30	Grøn
Grøn (5,68 l/m)	30	Grøn

\*Sugefiltrens maskestørrelse er i denne tabel baseret på sprøjtekemikalier eller opløsninger med en viskositet tilsvarende vand.

**Vigtigt:** Hvis du sprøjter med kemiske produkter af højere viskositet (dvs. tykkere) eller opløsninger med opløselige pulverstoffer, skal du muligvis bruge en grovere skærmmaske til det valgfrie sugefilter. Se [Figur 21](#).

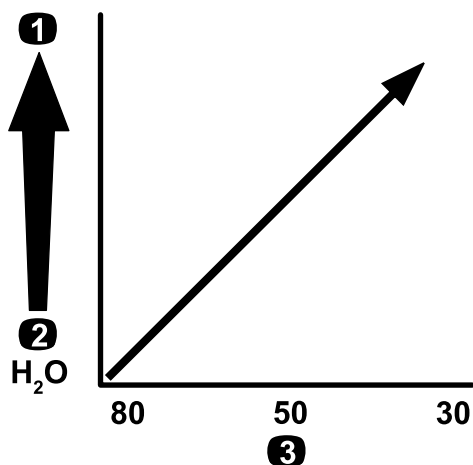

Figur 21

g214212

Maskestørrelse – kemikalier eller opløsningers viskositet

1. Kemikalier eller opløsninger med en højere viskositet
2. Kemikalier eller opløsninger med en lavere viskositet
3. Skærmens maskestørrelse

Hvis du sprøjter med en højere dosering, kan du overveje at anvende en grovere, valgfri sugefiltermaske. Se [Figur 22](#).

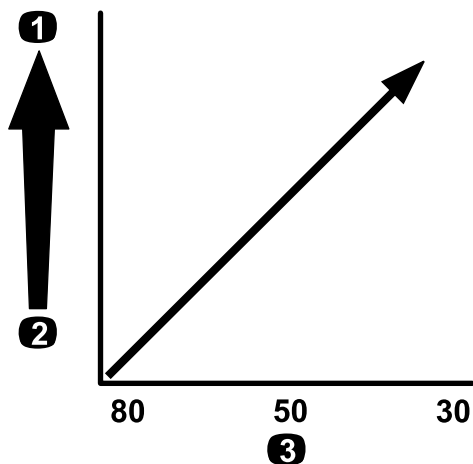

Figur 22

g214214

Maskestørrelse – dosering

1. Højere dosering
2. Lavere dosering
3. Skærmens maskestørrelse

## Valg af trykfilter

Tilgængelige skærmstørrelser omfatter:

**Standardudstyr:** sugefilter med en maskevidde på 50 (blå)

Brug tabellen over trykfiltre til at bestemme skærmmasken for de sprøjtedyser, du bruger, baseret

på kemikalieprodukter eller opløsninger med en viskositet tilsvarende vand.

## Trykfiltertabel

Farvekode for sprøjtedyser (kapacitet)	Skærmens maskestørrelse*	Farvekode for filter
Efter forholdene for kemikalier eller opløsninger med lav viskositet eller ved lave doseringer	100	Grøn
Gul (0,76 l/m)	80	Gul
Rød (1,5 l/m)	50	Blå
Brun (1,9 l/m)	50	Blå
Grå (2,27 l/m)	50	Blå
Hvid (3,03 l/m)	50	Blå
Blå (3,79 l/m)	50	Blå
Grøn (5,68 l/m)	50	Blå
Efter forholdene for kemikalier eller opløsninger med høj viskositet eller ved høje doseringer	30	Rød
Efter forholdene for kemikalier eller opløsninger med høj viskositet eller ved høje doseringer	16	Brun
*Trykfiltrernes maskestørrelse er i denne tabel baseret på sprøjtekemikalier eller opløsninger med en viskositet tilsvarende vand.		

**Vigtigt:** Hvis du sprøjter med kemiske produkter af højere viskositet (dvs. tykkere) eller opløsninger med opløselige pulverstoffer, skal du muligvis bruge en grovere skærmmaske til det valgfrie trykfilter. Se [Figur 23](#).

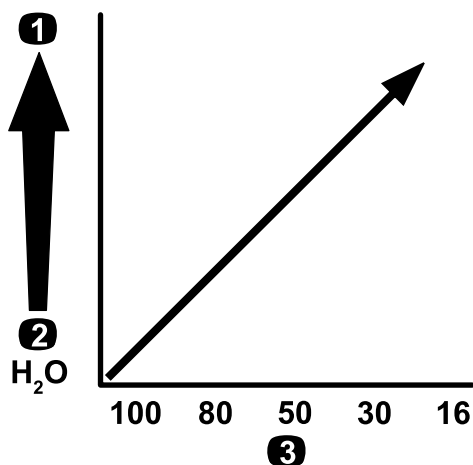

Figur 23

g214211

Maskestørrelse – kemikalier eller opløsningers viskositet

1. Kemikalier eller opløsninger med en højere viskositet
2. Kemikalier eller opløsninger med en lavere viskositet
3. Skærmens maskestørrelse

Hvis du sprøjter med en højere dosering, kan du overveje at anvende en grovere, valgfri trykfiltermaske. Se [Figur 24](#).

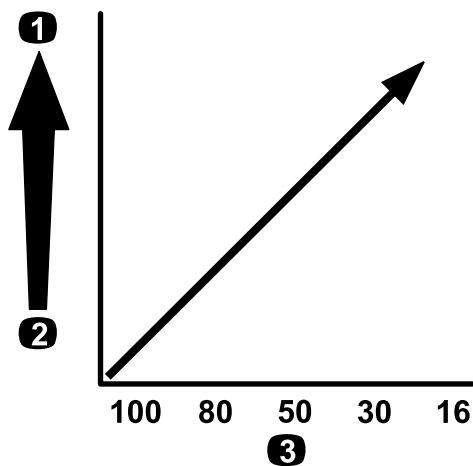

Figur 24

g214240

Maskestørrelse – dosering

1. Højere dosering
2. Lavere dosering
3. Skærmens maskestørrelse

## Valg af dysespidsfilter (valgfrit)

**Bemærk:** Brug det valgfri dysespidsfilter til at beskytte sprøjtedysespidsen og øge dets driftstid.

Brug tabellen over dysespidsfiltre til at bestemme skærmmasken for de sprøjtedysere, du bruger, baseret

på kemikalieprodukter eller opløsninger med en viskositet tilsvarende vand.

## Tablet over dysespidsfiltre

Farvekode for sprøjtedysere (kapacitet)	Filtermaskestørrelse*	Farvekode for filter
Gul (0,76 l/m)	100	Grøn
Rød (1,5 l/m)	50	Blå
Brun (1,9 l/m)	50	Blå
Grå (2,27 l/m)	50	Blå
Hvid (3,03 l/m)	50	Blå
Blå (3,79 l/m)	50	Blå
Grøn (5,68 l/m)	50	Blå

\*Dysefiltrenes maskestørrelse er i denne tabel baseret på sprøjtekemikalier eller opløsninger med en viskositet tilsvarende vand.

**Vigtigt:** Hvis du sprøjter med kemiske produkter af højere viskositet (dvs. tykkere) eller opløsninger med opløselige pulverstoffer, skal du muligvis bruge en grovere skærmmaske til det valgfrie spidsfilter. Se [Figur 25](#).

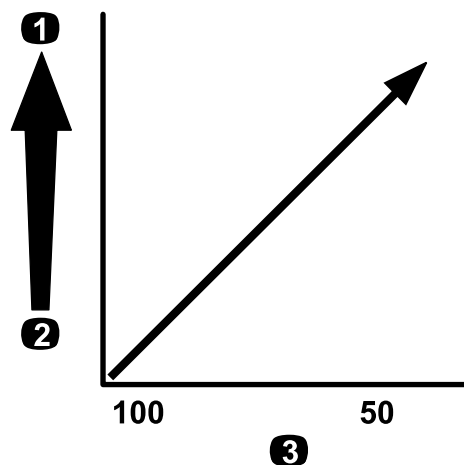

Figur 25

g214245

Maskestørrelse – kemikalier eller opløsningers viskositet

1. Kemikalier eller opløsninger med en højere viskositet
2. Kemikalier eller opløsninger med en lavere viskositet
3. Skærmens maskestørrelse

Hvis du sprøjter med en højere dosering, kan du overveje at anvende en grovere spidsfiltermaske. Se [Figur 26](#).

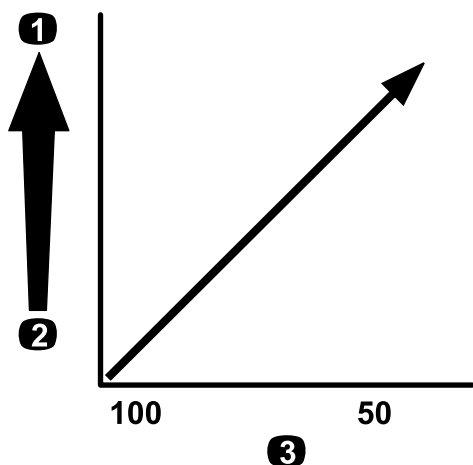

**Figur 26**

Maskestørrelse – dosering

- |                    |                            |
|--------------------|----------------------------|
| 1. Højere dosering | 3. Skærmens maskestørrelse |
| 2. Lavere dosering |                            |

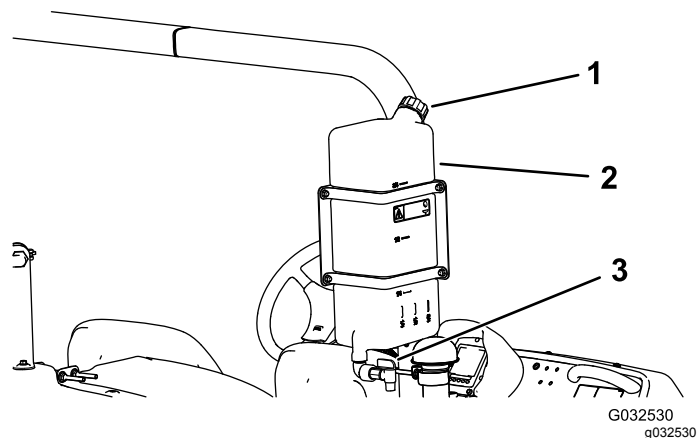

**Figur 27**

- |                      |            |
|----------------------|------------|
| 1. Påfyldningsdæksel | 3. Taphane |
| 2. Vandtank          |            |

## Påfyldning af tankene

### Fyldning af vandtanken

**Vigtigt:** Brug ikke genanvendt vand (gråt vand) i rentvandstanken.

**Bemærk:** Rentvandstanken indeholder rent vand, der bruges til at vaske kemikalier af huden, øjnene eller andre kropsdele, hvis du ved et uheld skulle få kemikalier på dig.

Fyld altid vandtanken med rent vand, før du håndterer eller blander kemikalier.

- Hvis du vil fylde tanken, skal du skrue dækslet øverst på tanken af, fylde tanken med rent vand og skrue dækslet på igen (Figur 27).
- Vandtankens taphane åbnes ved at dreje håndtaget på taphanen (Figur 27).

### Påfyldning af sprøjtetanken

Monter det valgfrie sæt til forblending af kemikalier, så blandingen bliver optimal, og tankens ydre holdes rent.

**Vigtigt:** Brug ikke genanvendt vand (gråt vand) i sprøjtetanken, hvis det kan undgås.

**Vigtigt:** Kontroller, at de kemikalier, du bruger, er kompatible med Viton™ (se producentens mærkat. Den bør angive, hvorvidt produktet er kompatibelt eller ej). Bruger du et kemikalie, som ikke er kompatibelt med Viton, nedbrydes O-ringene i sprøjten, hvilket forårsager lækager.

**Vigtigt:** Tankvolumemarkeringerne er kun til reference og ikke nøjagtige nok til kalibrering.

1. Stands maskinen på en plan flade, sluk for motoren, tag nøglen ud, og aktiver parkeringsbremsen.
2. Kontroller, hvor meget vand du skal bruge til at blande den ønskede mængde kemikalie i henhold til kemikalieproducentens anbefalinger.
3. Åbn tankdækslet på sprøjtetanken.

**Bemærk:** Tankdækslet er placeret midt på toppen af tanken. Det åbnes ved at skrue den forreste halvdel af dækslet mod uret og åbne det. Du kan fjerne filteret under tankdækslet og rengøre filteret.

4. Monter påfyldningsslangen til lynfrakoblingsfittingsen til påfyldningskoblingen med antihævertfunktion.
5. Kom 3/4 af det påkrævede vand på sprøjtetanken (Figur 28).

**Vigtigt:** Brug altid frisk, rent vand i sprøjtetanken. Hæld ikke koncentrat i en tom tank.

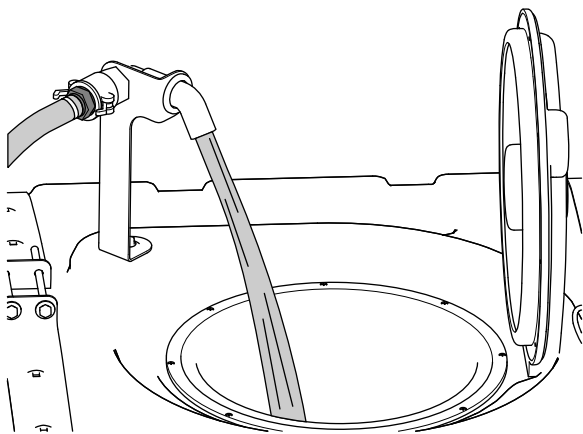

Figur 28

g191616

6. Start motoren, aktiver parkeringsbremsen, sæt sprøjtepumpekontakten i positionen ON (til), og flyt gashåndtaget til HIGH IDLE (høj tomgang).
7. Indstil omrøringskontakten til positionen ON (til).

**Vigtigt:** Før der tilføres opløselige pulverstoffer i et Toro-sprøjtesystem, skal pulveret blandes med en tilstrækkelig mængde rent vand i en passende beholder, så der dannes en lind vælling. Det kan i modsat fald føre til kemikalieaflejring i bunden af tanken, nedsat omrøring, tilstopning af filtrene og ukorrekte doseringer.

**Toro anbefaler, at det godkendte udledersæt anvendes til denne maskine. Kontakt en autoriseret Toro-forhandler for at få flere oplysninger.**

8. Tilsæt den korrekte mængde kemisk koncentrat til tanken som anvist af kemikalieproducenten.
9. Hæld den resterende mængde vand på tanken, fjern påfyldningsslangen, og luk tankdækslet.

**Bemærk:** Tanken lukkes ved at lukke dækslet og dreje den forreste halvdel af dækslet mod uret.

**Vigtigt:** Når tanken er blevet fyldt første gang, skal du kontrollere, om der er spil i tankremmene. Stram dem om nødvendigt.

## Eftersyn af tankremmene

**Eftersynsinterval:** Hver anvendelse eller dagligt—Kontroller tankremmene.

**Vigtigt:** Hvis tankremmenes fastspændingsordninger strammes for hårdt, kan det medføre deformation og beskadigelse af tanken og remmene.

**Vigtigt:** Brug ikke genanvendt vand (gråt vand) i sprøjtetanken, hvis det kan undgås.

1. Fyld hovedtanken med vand.
2. Kontroller, om der er bevægelse mellem tankremmene og tanken (Figur 29).

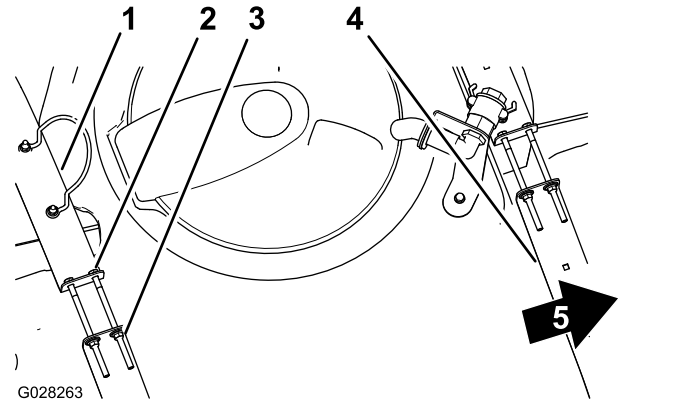

Figur 29

- |                     |                      |
|---------------------|----------------------|
| 1. Bageste tankrem  | 4. Forreste tankrem  |
| 2. Bolt             | 5. Maskinens forende |
| 3. Flangelåsemøtrik |                      |

3. Hvis tankremmene sidder løst fast på tanken, skal flangelåsemøtrikkerne og boltene øverst på remmene strammes, indtil remmene flugter med tankens overflade (Figur 29).

**Bemærk:** Overspænd ikke tankremmenes beslag.

## Kalibrering af sektionsomløbsventilerne

### Kun manuel tilstand

**Vigtigt:** Når der arbejdes i doseringstilstand, skal du sætte sektionsomløbsventilerne i den lukkede position.

**Vigtigt:** Brug ikke genanvendt vand (gråt vand) i sprøjtetanken, hvis det kan undgås.

Før sprøjten bruges første gang, når dyserne udskiftes, eller hvis der er i øvrigt er behov for det, skal du kalibrere sprøjtens gennemstrømning og hastighed og indstille sektionsomløbet.

**Vigtigt:** Vælg et åbent, fladt område til udførelse af denne procedure.

## Klargøring af maskinen

1. Fyld sprøjtetanken halvt op med rent vand.
2. Sænk sprøjtesektionerne.
3. Aktiver parkeringsbremsen.
4. Indstil sprøjtekontrolkontakten til manuel.
5. Med hovedsektionskontakten i positionen OFF (fra) skal de 3 sektionskontakter sættes i positionen ON (til).
6. Sæt sprøjtepumpekontakten i positionen ON (til), og aktiver omrøringen.
7. Naviger til skærmen Kalibrering i infocenteret, og vælg testhastighed. Se Simulering af en testhastighed i *softwareguiden* til Multi Pro 5800-D- og 5800-G-plænesprøjten med ExcelsRate-sprøjtesystemet.
  - A. Tryk på knap 3 eller 4 for at hæve eller sænke den simulerede hastighed til 5,6 km/t.
  - B. Tryk på knap 4 for at slå testhastighedssimuleringen TIL.
  - C. Tryk på knap 5 for at gemme og afslutte TESTHASTIGHEDSSKÆRMEN.

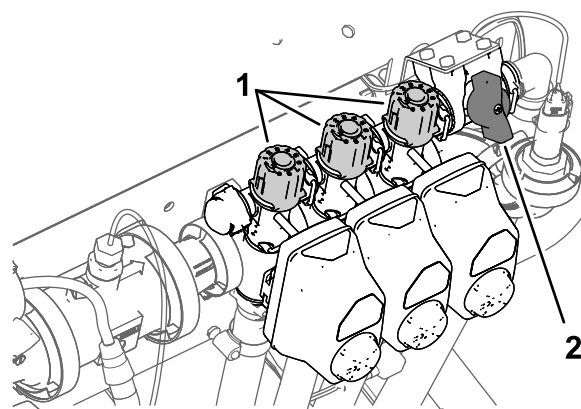

g191413

**Figur 30**

1. Sektionsomløbs justeringsknapper
2. Sektionsomløbs afbryderventil
3. Tænd for venstre sektionskontakt, og sluk for den højre sektionskontakt.
4. Juster den højre sektionsomløbsknap (Figur 30), indtil den viste mængde befinder sig på det forhenværende niveau i henhold til tabellen.
5. Tænd for højre sektionskontakt, og sluk for den midterste sektionskontakt.
6. Juster den midterste sektionsomløbsknap (Figur 30), indtil den viste mængde befinder sig på det forhenværende niveau i henhold til tabellen.
7. Sluk for hovedsektionskontakten.
8. Sluk for sprøjtepumpen.

## Justering af sektionsomløbsventilerne

1. Indstil doseringen ved hjælp af doseringskontakten i overensstemmelse med følgende tabel.

### Tablet over dyседoseringstilstanden

Dysefarve	SI (metrisk)	Engelsk	Plæne
Gul	159 l/ha	17 gpa	0,39 gpk
Rød	319 l/ha	34 gpa	0,78 gpk
Brun	394 l/ha	42 gpa	0,96 gpk
Grå	478 l/ha	51 gpa	1,17 gpk
Hvid	637 l/ha	68 gpa	1,56 gpk
Blå	796 l/ha	85 gpa	1,95 gpk
Grøn	1,190 l/ha	127 gpa	2,91 gpk

2. Sluk for venstre sektionskontakt, og juster sektionsomløbsknappen (Figur 30), indtil den viste mængde befinder sig på det forhenværende niveau i henhold til tabellen.

**Bemærk:** De nummererede indikatorer på omløbsknappen og nålen er kun til reference.

## Placering af knap til omrøringsomløbsventil

- Omrøringsomløbsventilen er i den helt åbne position som vist i Figur 31A.
- Omrøringsomløbsventilen er i den lukkede position (0) som vist i Figur 31B.
- Omrøringsomløbsventilen er i en midterposition (justeret i forhold til trykmåleren til sprøjtesystemet) som vist i Figur 31C.

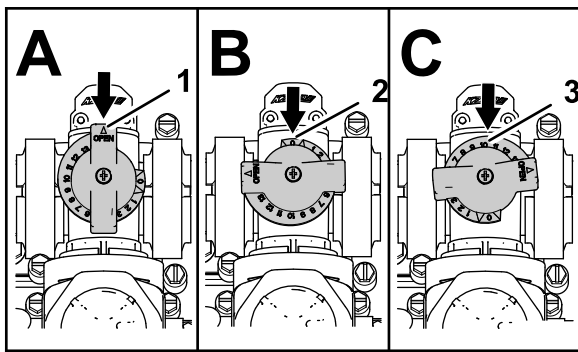

Figur 31

g214029

1. Åben
2. Lukket (0)
3. Midterposition

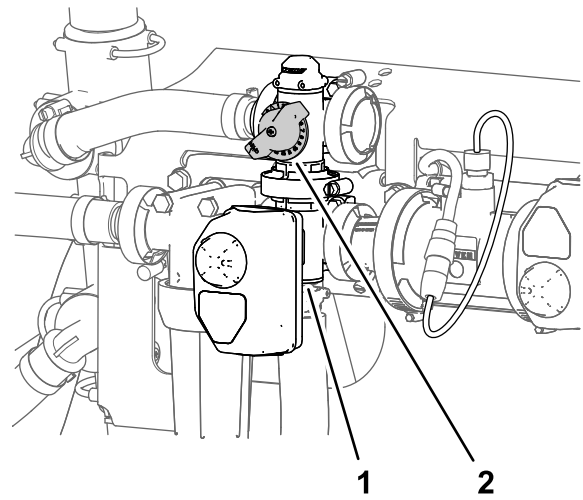

Figur 32

g191362

1. Aktuator (omrøringsventil)
2. Omrøringsomløbsventil

## Kalibrering af omrøringsomløbsventilen

**Eftersynsinterval:** Årlig—Kalibrer omrøringsomløbsventilen.

**Vigtigt:** Brug ikke genanvendt vand (gråt vand) i sprøjtetanken, hvis det kan undgås.

1. Vælg et åbent, fladt område til udførelse af denne procedure.
2. Fyld sprøjtetanken halvt op med rent vand.
3. Kontroller, at omrøringskontrolventilen er åben.

**Bemærk:** Hvis der er stillet på den, skal den åbnes helt nu.

4. Aktiver parkeringsbremsen, og start motoren.
5. Indstil sprøjtetilstandsknappen til manuel tilstand. Se [Sprøjtning i manuel tilstand \(side 36\)](#).
6. Sæt sprøjtepumpekontakten og omrøringskontakten i positionen ON (til).
7. Drej hovedsektionskontakten til positionen OFF (fra).
8. Flyt gashåndtaget til positionen FAST (Hurtig).
9. Brug doseringskontakten til at justere sprøjtesystemets tryk til 6,89 bar.
10. Drej omrøringskontakten til positionen OFF (Fra), og aflæs trykmåleren.
  - Hvis trykmåleren fortsat viser 6,89 bar, er omrøringsomløbsventilen korrekt kalibreret.
  - Hvis trykmåleren står på noget andet, skal du fortsætte til næste trin.
11. Indstil omrøringsomløbsventilen ([Figur 32](#)) på bagsiden af omrøringsventilen, indtil trykket på sprøjtesystemets trykmåler står på 6,9 bar.

12. Drej sprøjtepumpekontakten til positionen OFF (fra).
13. Flyt gashåndtaget til positionen IDLE/SLOW (Tomgang/Langsom), og drej tændingskontakten til positionen OFF (Fra).

## Sprøjtepumpens placering

Sprøjtepumpen er placeret tæt på bagsiden af tanken på venstre side ([Figur 33](#)).

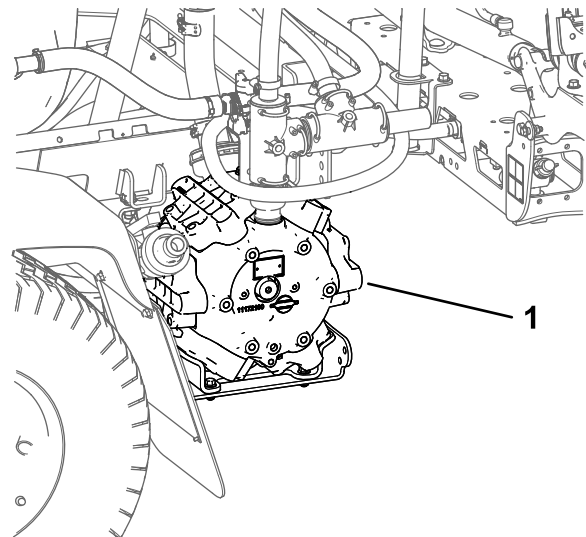

Figur 33

g194233

1. Sprøjtepumpe

# Under betjening

## Sikkerhed under drift

### Generelt om sikkerhed

- Ejeren/operatøren kan forhindre og er ansvarlig for ulykker, der kan forårsage personskade eller tingsskade.
- Bær korrekt beklædning, herunder beskyttelsesbriller, lange bukser, skridsikkert, kraftigt fodtøj og høreværn. Sæt langt hår op, og bær ikke løstsiddende tøj eller smykker.
- Brug de nødvendige personlige værnemidler som beskrevet i afsnittet Kemisikkerhed.
- Betjening af maskinen kræver din fulde opmærksomhed. Giv dig ikke i kast med aktiviteter, der afleder opmærksomheden, da dette kan medføre person- eller tingsskade.
- Betjen ikke maskinen, hvis du er syg, træt eller påvirket af alkohol eller medicin.
- Transporter ikke mere end 1 passager på maskinen. Passageren må kun sidde på den dertil indrettede siddeplads.
- Betjen kun maskinen ved god sigtbarhed. Undgå huller og skjulte farer.
- Før du starter motoren, skal du sørge for, at du er i betjeningsposition, gearet er i positionen NEUTRAL (frigear) (manuelt) eller positionen PARK (parkering) (automatisk), og parkeringsbremsen er aktiveret.
- Bliv siddende, når maskinen er i bevægelse. Hold begge hænder på rattet, når det er muligt, og hold altid arme og ben i førerrummet.
- Vær forsigtig, når du nærmer dig blinde hjørner, buske, træer eller andre genstande, der kan blokere for udsynet.
- Før du bakker, skal du se bagud og sikre dig, at der ikke er nogen bag dig. Bak langsomt.
- Sprøjt aldrig, når der er mennesker, især børn, eller husdyr i nærheden.
- Køb ikke maskinen hen i nærheden af bratte afsatser, grøfter eller volde. Maskinen kan pludselig vælte, hvis et hjul kører over kanten, eller hvis en kant giver efter.
- Sænk hastigheden, når du kører i ujævnt terræn og i nærheden af kantsten, huller og andre pludselige ændringer i terrænet. Lasten kan forrykke sig, så maskinen bliver ustabil.
- Stop maskinen, sluk motoren, tag nøglen ud, aktivér parkeringsbremsen, og se efter, om der er skader på grund af en ramt genstand, eller om der opstår en unormal vibration i maskinen.

Foretag alle nødvendige reparationer, inden driften genoptages.

- Sænk farten, og vær forsigtig, når du vender og krydser veje og fortove med maskinen. Hold altid tilbage for andre.
- Vær ekstra forsigtig, når du betjener maskinen på våde overflader, i dårligt vejr, ved højere hastigheder eller med fuld last. Standsningstiden og afstanden øges under disse forhold.
- Berør ikke motoren eller lyd-potten, mens motoren kører, heller ikke lige efter, at den er blevet slukket. Disse områder kan være varme nok til at forårsage forbrændinger.
- Før du forlader førersædet, skal du gøre følgende:
  - Parker maskinen på en plan flade.
  - Sæt traktionspedalen i positionen NEUTRAL.
  - Aktiver parkeringsbremsen.
  - Sluk for motoren, og tag nøglen ud (hvis udstyret hermed).
  - Vent på, at al bevægelse standser.
- Lad aldrig motoren køre i et område, hvor udstødningsgasser er lukket inde.
- Betjen ikke maskinen, når der er risiko for lynnedslag.
- Brug kun tilbehør og redskaber, der er godkendt af Toro.

## Styrtbøjlesystem (ROPS) – Sikkerhed

**Bemærk:** For alle maskiner, der er beskrevet i denne *betjeningsvejledning*, er et førerhus, der er monteret af Toro, et styrtbøjlesystem (ROPS).

- Du må ikke fjerne styrtbøjlesystemet fra maskinen.
- Spænd sikkerhedsselen, og sørg for, at du kan frigøre den hurtigt i nødstilfælde. Brug altid sikkerhedssele.
- Kontroller omhyggeligt, om der er forhindringer oven over dig, og sørg for, at du i så fald ikke kommer i kontakt med dem.
- Hold styrtbøjlesystemet i sikker driftsmæssig stand ved at udføre grundige periodiske skades eftersyn og sørg for, at alle fastspændingsanordninger er forsvarligt tilspændt.
- Vedligehold og rengør sikkerhedsselen/-erne efter behov.
- Udskift altid beskadigede styrtbøjlesystemer. Foretag ikke reparation eller modifikation på det.

## Sikkerhed på skrånninger

Skrånninger er en væsentlig årsag til, at operatøren mister herredømmet, eller at maskinen vælter. Sådanne ulykker kan medføre alvorlige personskader,



i værste tilfælde med døden til følge. Du er ansvarlig for sikker betjening på skråninger. Det kræver ekstra forsigtighed at betjene maskinen på alle former for skråninger.

- Gennemlæs skråningsinstruktionerne nedenfor til betjening af maskinen på skråninger for at afgøre, om maskinen kan betjenes under forholdene på den pågældende dag og det pågældende sted. Ændringer i terrænet kan medføre en ændring i betjeningen af maskinen på skråninger.
- Find ud af, om det er sikkert at betjene maskinen på skråningen, blandt andet ved at vurdere arbejdsstedet. Brug altid sund fornuft og god dømmekraft, når du foretager denne besigtigelse.
- Undlad at starte, standse eller vende maskinen på skråninger. Kør op og ned ad skråninger. Foretag ikke pludselige skift i hastighed eller retning. Hvis det er nødvendigt at dreje maskinen, så drej den langsomt og gradvist og ned ad bakke, hvis det er muligt. Vær forsigtig, når maskinen bakkes.
- Brug ikke maskinen, hvis du er usikker på vejgrebet, styringen eller stabiliteten.
- Fjern eller afmærk forhindringer, såsom grøfter, huller, hjulspor, bump, sten eller andre skjulte farer. Højt græs kan skjule forhindringer. Ujævnt terræn kan få maskinen til at vælte.
- Vær opmærksom på, at betjening af maskinen på våde overflader, på tværs af skråninger eller ned ad bakke kan medføre, at maskinen mister vejgrebet. Mistet vejgreb til hjulene kan medføre, at maskinen glider, eller det kan medføre tab af bremse- og styrekontrol.
- Vær yderst forsigtig, når du betjener maskinen i nærheden af bratte afsatser, grøfter, volde, vandarealer eller andre farer. Maskinen kan pludselig vælte, hvis et hjul kører over kanten, eller kanten giver efter. Fastlæg et sikkerhedsområde mellem maskinen og alle eventuelle faremomenter.
- Udvis ekstra forsigtighed, når du betjener maskinen med redskaber, da de kan påvirke maskinens stabilitet.
- Hvis motoren sætter ud, eller du begynder at miste moment, mens du kører op ad en bakke, skal du gradvist bremse ned og langsomt bakke lige ned ad bakken.
- Hold altid transmissionen i gear (hvis det er relevant), når du kører maskinen ned ad en skråning.
- Parker ikke maskinen på en hældning.
- Vægten af materialet i tanken kan påvirke maskinens manøvreedygtighed. Følg disse retningslinjer for at undgå at miste herredømmet og blive udsat for personskaade:
  - Når du kører med et tungt læs, skal du sænke farten og tage højde for tilstrækkelig

bremselængde. Brems ikke pludseligt op. Vær ekstra forsigtig på bakker.

- Flydende væske forskydes, især under drejning, kørsel op eller ned ad skråninger, ved pludseligt skiftende hastigheder, eller når du kører hen over ujævne overflader. Læs, der flytter sig, kan få maskinen til at vælte.

## Betjening af maskinen

### Start af motoren

1. Tag plads i førersædet, og hold foden væk fra traktionspedalen.
  2. Sørg for, at følgende betjeningsanordninger er indstillet:
    - Parkeringsbremsen er aktiveret.
    - Traktionspedalen er i positionen NEUTRAL.
    - Sprøjtepumpen er slukket.
    - Gashåndtaget er i positionen SLOW (langsom).
  3. Drej kontakten til positionen ON/PREHEAT (Til/Forvarm).

**Bemærk:** En automatisk timer styrer forvarmningen i cirka 6 sekunder.
  4. Efter forvarmningen drejes tændingsnøglen til positionen START.
  5. Tørn motoren i højst 15 sekunder.
  6. Slip nøglen, når motoren starter.
  7. Hvis motoren kræver yderligere forvarmning, skal nøglen drejes til positionen OFF (Fra) og derefter drejes til positionen ON/PREHEAT (Til/Forvarm).
- Bemærk:** Gentag trin 3 til 7 efter behov.
8. Kør motoren i IDLE (Tomgang), eller gas delvist op, indtil motoren er varmet op.

### Kørsel med maskinen

1. Deaktiver parkeringsbremsen og tryk traktionspedalen fremad for at køre maskinen frem, eller tryk pedalen bagud for at bakke med maskinen.

**Vigtigt:** Sørg for at stoppe sprøjtemaskinen, før du skifter mellem FREMADKØRSEL og BAKNING.
2. Hvis du vil standse maskinen langsomt, skal du slippe traktionspedalen.

**Bemærk:** Traktionspedalen vender tilbage til positionen NEUTRAL.

3. Træd på bremsepedalen for at foretage en hurtig opbremsning.

**Bemærk:** Bremselængden for maskinen kan variere afhængigt af sprøjtetankens last og maskinens kørselshastighed.

## Indstilling af låsekontakten til kørselshastighed

### ⚠ FORSIGTIG

Hvis du trykker på låsekontakten til kørselshastighed, men ikke har foden på traktionspedalen, kan traktionsenheden stoppe pludseligt, hvilket kan medføre, at du mister kontrollen og forårsager skade på dig selv eller omkringstående personer.

Sørg for at have foden på traktionspedalen, når du frakobler låsekontakten til kørselshastighed.

1. Start sprøjtepumpen ved at skubbe sprøjtepumpekontakten til positionen ON (til). Se [Sprøjtepumpekontakt \(side 19\)](#).
2. Kør fremad, og opnå den ønskede kørehastighed. Se [Kørsel med maskinen \(side 33\)](#).

**Bemærk:** Maskinen skal køre ved mindre end 11 km/t, for at du kan indstille låsekontakten til kørehastighed.

3. Tryk øverst på låsekontakten til kørselshastighed.

**Bemærk:** Lampen på kontakten tændes.

4. Fjern foden fra traktionspedalen.

**Bemærk:** Sprøjten holder den hastighed, du har valgt.

5. For at frigøre låsekontakten til kørselshastighed skal du enten placere din fod på traktionspedalen og trykke nederst på kontakten eller fjerne din fod fra traktionspedalen og trykke på bremsepedalen.

**Bemærk:** Lampen på kontakten slukkes, og traktionskontrollen vender tilbage til traktionspedalen.

## Standning af motoren

1. Flyt alle betjeningsanordninger til positionen NEUTRAL.
2. Træd på bremsepedalen for at standse sprøjten.
3. Aktiver parkeringsbremsen.

4. Flyt gashåndtaget til positionen IDLE/SLOW (Tomgang/Langsom).
5. Drej nøglen til positionen OFF (fra).
6. Tag nøglen ud af tændingen for at forhindre, at nogen starter motoren utilsigtet.

## Betjening af sprøjten

For at benytte Multi Pro®-sprøjten skal du først fylde sprøjtetanken, sprøjte opløsningen på arbejdsstedet og til sidst rengøre tanken og sprøjtesystemet. Det er vigtigt, at du gennemfører alle tre trin umiddelbart efter hinanden for at undgå at beskadige sprøjten. Bland og fyld f.eks. ikke kemikalier i sprøjtetanken om aftenen for derefter først at sprøjte om morgenen. Dette medfører udskillelse af kemikalier og mulig beskadigelse af sprøjtens dele.

### ⚠ FORSIGTIG

**Kemikalier er farlige og kan forårsage personskader.**

- **Læs vejledningen på kemikaliernes etiketter, før de håndteres, og følg producentens anbefalinger og forholdsregler.**
- **Få ikke kemikalier på huden. Skulle det alligevel ske, skal det påvirkede område vaskes grundigt med sæbe og vand.**
- **Bær passende personlige værnemidler i overensstemmelse med kemikalieproducentens anvisninger.**

Multi Pro®-sprøjten er specielt designet med en høj slidstyrke, så den har en lang levetid. Der er valgt forskellige materialer af specifikke årsager på forskellige steder på sprøjten for at opfylde dette mål. Desværre findes der ikke et enkelt materiale der er perfekt til alle anvendelsesområder.

Visse kemikalier er mere aggressive end andre, og alle kemikalier reagerer forskelligt på forskellige materialer. Visse konsistenser (f.eks. opløselige pulverstoffer, kul) virker mere slibende og medfører et højere omfang af slitage end normalt. Hvis det er muligt at købe et kemikalie i en opløsning, der giver sprøjten en længere levetid, bør dette alternative stof bruges.

Som altid skal du huske at rengøre sprøjtemaskinen grundigt efter brug. Dette sikrer, at din sprøjte får en lang levetid uden problemer.

**Bemærk:** Hvis du har spørgsmål eller har brug for yderligere oplysninger vedrørende sprøjtekontrollsystemet, henvises du til *betjeningsvejledningen*, der følger med systemet.

# Sprøjtefunktioner i doseringstilstand og manuel tilstand

Se *softwareguiden* til Multi Pro 5800-D- og 5800-G-plænesprøjterne med ExcelaRate-sprøjtesystemet for at få oplysninger om følgende:

## Før betjening

- Infocenterets startskærm
- Hovedmenuskærmen
- Hovedmenuens underskærme
- Serviceskærme
- Fejlfindingskærmene
- Om-skærmene

## Under betjening

- Indtastning af joboplysninger
- Infocenterets sprøjteområdeskærme
- Infocenterets rådgivningsmeddelelser

# Sprøjtning med ExcelaRate-sprøjtesystemet

Se *softwareguiden* til Multi Pro 5800-D- og 5800-G-plænesprøjterne med ExcelaRate-sprøjtesystemet for at få oplysninger om følgende procedurer:

**Vigtigt:** For at sikre at produktet forbliver godt blandet, skal du anvende omrøringsfunktionen, når du har fyldt en opløsning på tanken.

## Sprøjtning i doseringstilstanden

1. Sørg for, at sprøjtesystemet er kalibreret til de aktive sprøjtedyser, som du har valgt. Se *softwareguiden* til Multi Pro 5800-D- og 5800-G-plænesprøjterne med ExcelaRate-sprøjtesystemet.
2. Drej sektionssamløbsafbryderventilens greb til lukket position ([Figur 34](#)).

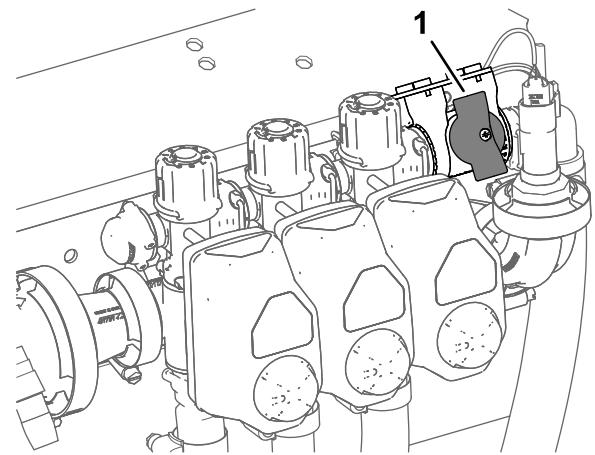

Figur 34

g192607

1. Sektionssamløbsafbryderventil (lukket position)

3. Indstil sprøjte tilstands-knappen til doseringstilstanden ([Figur 35](#)).

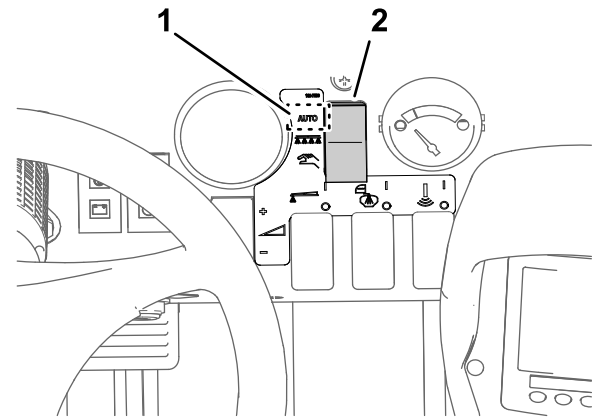

Figur 35

g193437

1. Doseringsstilstandsposition 2. Sprøjte tilstands-kontakt

4. Flyt sprøjten til det område af plænen, som skal sprøjtes.
5. Hvis du indsamler område- og volumendata for hvert arbejdssted, skal du vælge en underområdeskærm (underområderne 1 til og med 20) for at registrere informationer for de enkelte områder og volumener. Se afsnittet Brug af underområdeskærmen i *softwareguiden* til Multi Pro 5800-D- og 5800-G-plænesprøjten med ExcelaRate-sprøjtesystemet.

**Bemærk:** Når du går videre til et andet arbejdssted, skal du vælge en ny underområdeskærm for at registrere de enkelte område- og volumeninformationer.

6. Hvis det er nødvendigt at skifte den aktive dosering mellem værdien fra rate 1 og værdien fra rate 2, skal du trykke på knapperne 1 og 2 samtidig på infocenterets startskærm for at vælge RATE 1 eller trykke på knapperne 4 og 5

samtidig for at vælge RATE 2. Se *softwareguiden* til Multi Pro 5800-D- og 5800-G-plænesprøjten med ExcelaRate-sprøjtesystemet.

- Sæt sprøjtesektionskontakten/-erne i positionen ON (til) (Figur 36).

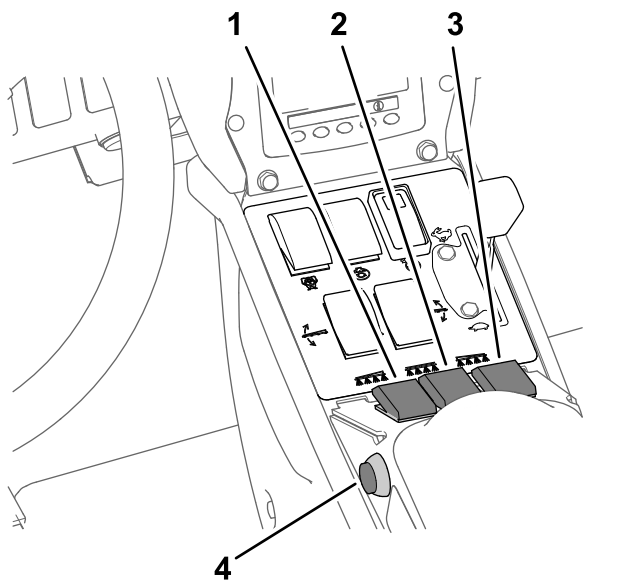

Figur 36

g192944

- |                                     |                                 |
|-------------------------------------|---------------------------------|
| 1. Venstre sprøjtesektionskontakt   | 3. Højre sprøjtesektionskontakt |
| 2. Midterste sprøjtesektionskontakt | 4. Hovedsektionskontakt         |

- Sæt omrøringskontakten og sprøjtepumpekontakten i positionen ON (til) (Figur 37).

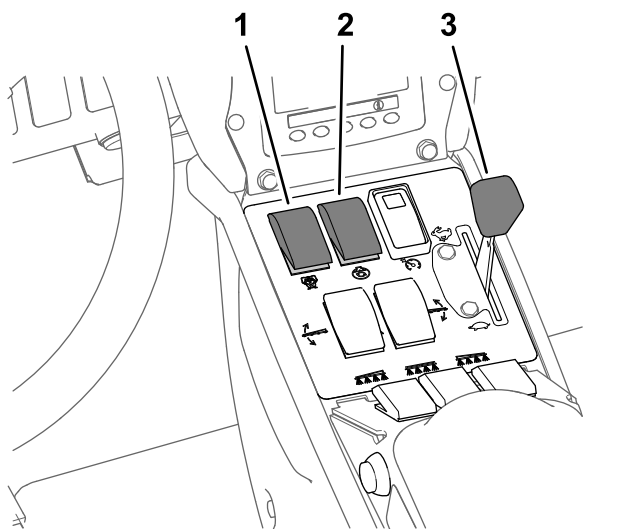

Figur 37

g192636

- |                           |               |
|---------------------------|---------------|
| 1. Sprøjtepumpens kontakt | 3. Gashåndtag |
| 2. Omrøringskontakt       |               |

- Sæt gashåndtaget i positionen FAST (hurtig) (Figur 37).

- Kør ved den ønskede hastighed, og sæt derefter hovedsektionskontakten i positionen ON (til) for at påbegynde sprøjtingen (Figur 36).

**Bemærk:** Brug hovedsektionskontakten til at starte og stoppe kemikalietilstrømningen til de valgte sprøjtesektioner.

- Når du er færdig med at sprøjte, skal du sætte hovedsektionskontakten i positionen OFF (fra) for at deaktivere alle sprøjtesektionerne. Sæt derefter sprøjtepumpekontakten i positionen OFF (fra).

**Bemærk:** Hæv de ydre sprøjtesektioner tilbage til transportpositionen, og kør sprøjtemaskinen hen til rengøringsområdet.

**Vigtigt:** Hæv altid bomsektionerne, indtil de er trukket helt tilbage i sektionstransportholderen og danner "X"-transportpositionen, og løftcylinderne er trukket helt tilbage, når du flytter sprøjtemaskinen fra ét sprøjteområde til et andet eller flytter den til et opbevarings- eller rengøringsområde.

## Sprøjting i manuel tilstand

**Bemærk:** Denne procedure antager, at sprøjtepumpen er slået til. Se Figur 37 i *Sprøjting i doseringstilstanden* (side 35).

- Sørg for, at sprøjtesystemet er justeret efter de aktive sprøjtedyser, som du har valgt. Se *Kalibrering af sektionsomløbsventilerne* (side 29).
- Indstil sprøjteknappen til manuel tilstand (Figur 38).

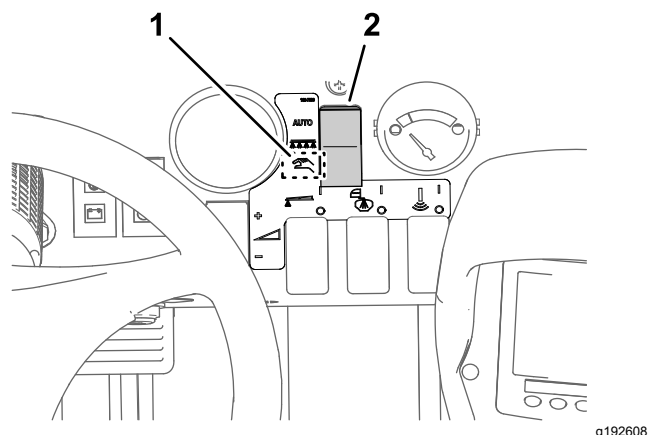

Figur 38

g192608

- |                             |                   |
|-----------------------------|-------------------|
| 1. Manuel tilstandsposition | 2. Sprøjteknappen |
|-----------------------------|-------------------|

- Sæt hovedsektionskontakten i positionen OFF (fra). Se Figur 36 i *Sprøjting i doseringstilstanden* (side 35).

4. Juster gashåndtaget til den ønskede motorhastighed for at sprøjte. Se [Figur 37](#) i [Sprøjtning i doseringstilstanden \(side 35\)](#).
5. Kør til stedet, der skal sprøjtes.
6. Sænk sektionerne i stilling.
7. Sæt de enkelte sektioner til positionen ON (til) efter behov. Se [Figur 36](#) i [Sprøjtning i doseringstilstanden \(side 35\)](#).
8. Brug doseringskontakten til at opnå det ønskede sprøjtetryk som angivet i vejledningen til valg af dyser, der leveres med sprøjten ([Figur 39](#)).

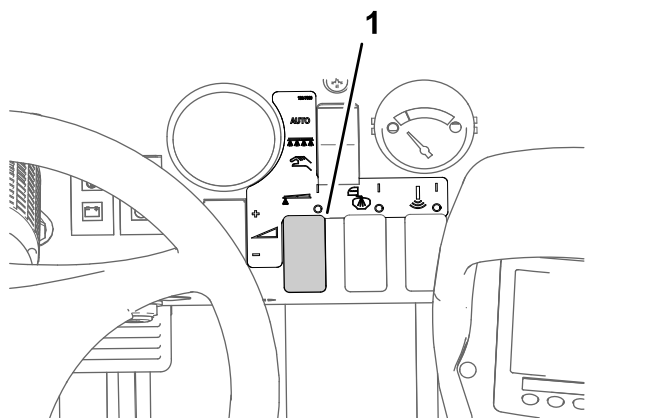

Figur 39

1. Doseringskontakt

9. Kør ved den ønskede hastighed, og sæt derefter hovedsektionsskiftet i positionen ON (til) for at påbegynde sprøjtningen. Se [Figur 36](#) i [Sprøjtning i doseringstilstanden \(side 35\)](#).

**Bemærk:** Når tanken næsten er tom, kan omrøringsfunktionen forårsage skumdannelse i tanken. I dette tilfælde skal omrøringskontakten indstilles til positionen OFF (fra). Alternativt kan du tilføje et stof, der forhindrer skumdannelse, til tanken.

10. Når du er færdig med at sprøjte, skal du sætte hovedsektionsskiftet i positionen OFF (fra) for at deaktivere alle sektionerne. Sæt derefter sprøjtetankens kontakten i positionen OFF (fra).

**Bemærk:** Før sektionerne tilbage til transportpositionen, og kør sprøjten hen til rengøringsområdet.

**Vigtigt:** Hæv altid sektionerne, indtil de er trukket helt tilbage i sektionstransportholderen og danner "X"-transportpositionen, og sektionscyklinderne er trukket helt tilbage, når du flytter sprøjten fra ét sprøjteområde til et andet eller flytter den til et opbevarings- eller rengøringsområde.

## Opsamlingstest

**Udstyr, der fremskaffes af kunden:** En opsamlingsbeholder med målestreger (en beholder med 0,01 ml-intervaller er at foretrække) og et stopur.

### Klargøring til opsamlingstesten

**Vigtigt:** Brug ikke genanvendt vand (gråt vand) i sprøjtetanken, hvis det kan undgås.

1. Sørg for, at sprøjtetanken er ren. Se [Rengøring af sprøjtesystemet \(side 41\)](#).
2. Fyld sprøjtetanken med mindst 568 l rent vand. Se [Påfyldning af sprøjtetanken \(side 28\)](#).
3. Sørg for, at de dyser, som du vil teste, befinder sig i den aktive sprøjteposition (ned).
4. På maskiner, der betjenes i doseringstilstanden, skal du sørge for, at sektionsomløbsafbryder-ventilens greb befinder sig i den lukkede position ([Figur 40](#)).

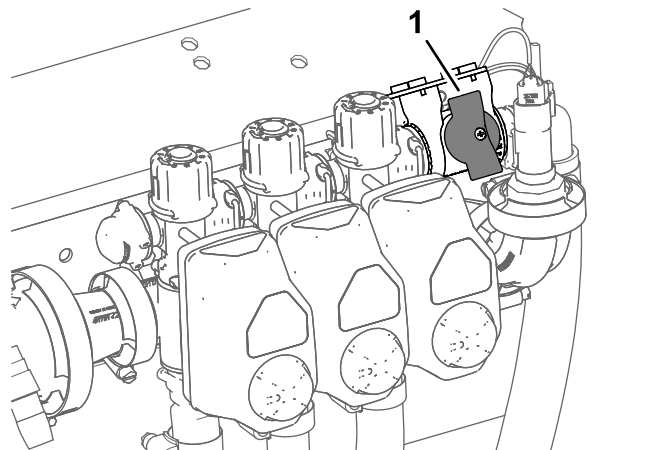

Figur 40

1. Sektionsomløbsafbryder-ventil (lukket position)

5. På maskiner, der betjenes i doseringstilstanden, skal du sørge for, at sektionsomløbsafbryder-ventilen er lukket ([Figur 40](#)).

6. Aktiver parkeringsbremsen, og start motoren.

**Bemærk:** Lad motoren varme op i 10 minutter.

7. På maskiner, der betjenes i doseringstilstanden, skal du udføre trinnene i Brug af testhastigheden. Se *softwareguiden* til Multi Pro 5800-D- og 5800-G-plænesprøjten med ExcelaRate-sprøjtesystemet.

**Bemærk:** Indstil den simulerede testhastighed til mellem 4 km/t og 14 km/t.

### Foretagelse af en opsamlingstest

1. Sæt sprøjtesektionsskiftet/-erne i positionen ON (til) for den eller de sektion(er), som du tester.

- Sæt gashåndtaget i positionen FAST (hurtig).
- Sæt hovedsektionskontakten i positionen ON (til).
- Udfør en 15-sekunders opsamlingstest ved én af de aktive sprøjtedyser.

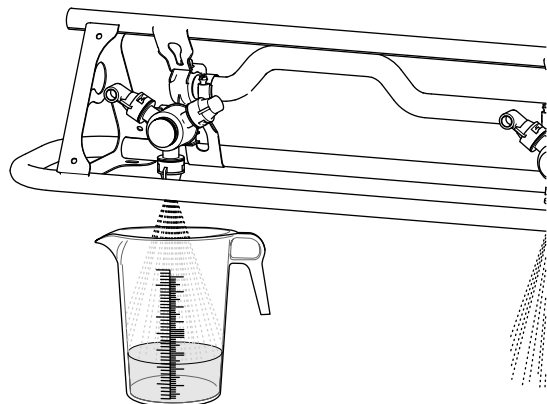

Figur 41

g193177

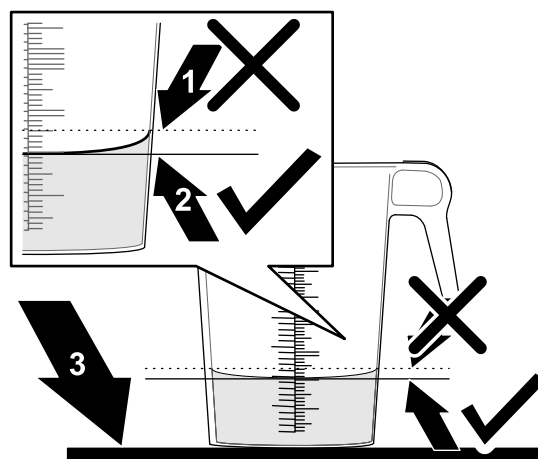

Figur 42

g193829

- Væskespejlskurvens højeste punkt (mål **ikke** her)
- Væskespejlskurvens laveste punkt (mål **her**)
- Plan flade

- Sluk for hovedsektionskontakten, sæt gashåndtaget i den langsomme position, sluk for sprøjtepumpen, og sluk for motoren.
- Placer beholderen med målestreger på en plan flade, og noter væskevoluminen (Figur 42).

**Vigtigt:** Når du aflæser beholderen med målestreger, skal du placere beholderen på en plan flade.

**Vigtigt:** Når du aflæser beholderen med målestreger, skal du aflæse væskevoluminen i beholderen med målestreger ved væskespejlskurvens laveste punkt.

**Vigtigt:** Små fejl ved aflæsning af væskevoluminen i beholderen med målestreger påvirker præcisionen af sprøjtekalibreringen væsentligt.

- Sammenlign mængden af vand i beholderen med målestreger med dysevoluminen i tabellen for 15-sekunders opsamlingstesten.

**Tablet for 15-sekunders opsamlingstest**

Dysefarve	Milliliter opsamlet på 15 sekunder	Unser opsamlet på 15 sekunder
Gul	189	6,4
Rød	378	12,8
Brun	473	16,0
Grå	567	19,2
Hvid	757	25,6
Blå	946	32,0
Grøn	1.419	48,0

- Hvis væskestanden i beholderen med målestreger er 7,4 ml højere eller lavere end dysevolumenen i tabellen for 15-sekunders opsamlingstesten, skal du udføre én af følgende handlinger:
  - Udfør en gennemstrømningskalibrering, eller udskift slidte dyser, og udfør en gennemstrømningskalibrering. Se proceduren til gennemstrømningskalibrering i *softwareguiden* til Multi Pro 5800-D- og 5800-G-plænesprøjten med ExcelaRate-sprøjtesystemet.
  - Kalibrer omrøringsomløbsventilen, eller udskift slidte dyser, og kalibrer omrøringsomløbsventilen. Se [Kalibrering af omrøringsomløbsventilen \(side 31\)](#).

# Anbringelse af sprøjtesektionerne

Bomsektionens løftekontakter på sprøjtemaskinens kontrolpanel gør det muligt at flytte de ydre sprøjtesektioner mellem transportpositionen og sprøjtepositionen uden at forlade førersædet. Hvor det er muligt, skal du stoppe maskinen, inden du skifter sprøjtesektionernes positioner.

## Ændring af sprøjtesektionens position

Udfør følgende trin for at flytte de ydre sprøjtesektioner til SPRØJTEpositionen:

1. Parker maskinen på en plan flade.
2. Brug bomsektionens løftekontakter til at sænke de ydre sektioner.

**Bemærk:** Vent, indtil de ydre sprøjtesektioner når den fulde, forlængede sprøjteposition.

Færdiggør sprøjtearbejdet, og udfør derefter følgende trin for at trække de ydre sprøjtesektioner tilbage til transportpositionen:

**Vigtigt:** Hvis din maskine er udstyret med kappesættet til spredningsbegrænsning fra bommen, nivelleringsættet til Ultra Sonic-bommen eller begge, skal du én ad gangen flytte de ydre sprøjtesektioner til transportpositionen.

Hvis begge de ydre sprøjtesektioner flyttes samtidig med kappesættet eller nivelleringsættet monteret, kan dette beskadige afskærmningerne, sensorerne eller begge.

1. Parker maskinen på en plan flade.
2. Brug bomsektionens løftekontakter til at hæve de ydre sprøjtesektioner, indtil de er trukket helt tilbage i bomsektionens transportholdere, der danner "X"-transportpositionen, og løftecylinderne er trukket helt tilbage.

**Vigtigt:** Slip bomsektionens løftekontakt(er), når de ydre sprøjtesektioner er nået til den ønskede position. Hvis aktuatorerne køres mod de mekaniske stop, kan det skade løftecylinderne og/eller andre hydrauliske komponenter.

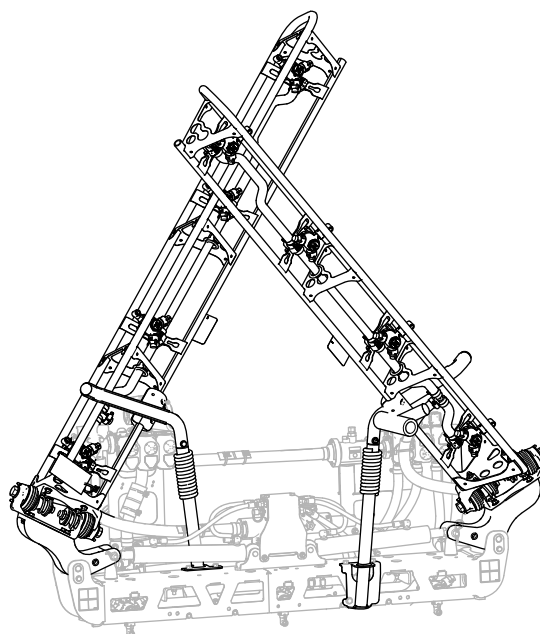

Figur 43  
"X"-transportposition

g239336

**Vigtigt:** Beskadigelse af løftecylinderen kan forhindres, hvis aktuatorerne er trukket helt tilbage, før maskinen transporteres.

## Brug af bomsektionens transportholder

Sprøjten er udstyret med bomsektionstransportholdere, der har en unik funktion. Hvis sprøjtesektionen ved et uheld får kontakt med et lavhængende objekt, mens den er i positionen Transport, kan sprøjtesektionerne skubbes ud af transportholderne. Hvis dette sker, standser sprøjtesektionerne i en næsten vandret position bag på maskinen. Selvom denne bevægelse ikke beskadiger sprøjtesektionerne, skal de øjeblikkeligt placeres i transportholderen.

**Vigtigt:** Sprøjtesektionerne kan beskadiges, hvis de transporteres i andre positioner end "X"-transportpositionen i bomtransportholderen.

De ydre sprøjtesektioner kan flyttes tilbage i transportholderen, hvis de sænkes til sprøjtepositionen og derefter hæves tilbage til transportpositionen. Kontrollér, at løftecylinderne er trukket helt tilbage, så aktuatorstangen ikke beskadiges.

# Forholdsregler i forbindelse med plænepleje ved drift når maskinen står stille

**Vigtigt:** Under visse forhold kan varme fra motoren, køleren og lyd-potten beskadige græsset, når sprøjten betjenes, mens maskinen står stille. Det er tilfældet under tankomrøring, håndsprøjtning med en sprøjtepistol eller ved brug af en bom til manuel sprøjtning.

Træf følgende forholdsregler:

- **Undgå** at sprøjte, mens maskinen står stille, når det er meget varmt og/eller meget tørt, da plænen kan være under større belastning i sådanne perioder.
- **Undgå** at parkere på plænen under sprøjtning. Parker på en sti, når det er muligt.
- **Minimer** det tidsrum maskinen kører på det samme stykke plæne. Omfanget af beskadigelsen af græsset påvirkes både af, hvor lang tid maskinen står stille, og temperaturen.
- **Brug en så lav motorhastighed som muligt** til at opnå det ønskede tryk og den ønskede stråle. Dette minimerer den frembragte varme og lufthastigheden fra ventilatoren.
- **Lad varmen slippe væk** i opadgående retning fra motorrummet ved at hæve sædet under sprøjtning, når maskinen står stille, i stedet for at tvinge varmen ud under køretøjet.

## Sprøjtetips

- Overlap ikke områder, som du allerede har sprøjtet.
- Hold øje med om dyser tilstoppes. Udskift alle slidte eller beskadigede dyser.
- Brug hovedsektionskontakten til at standse gennemstrømningen til sprøjten, før du standser sprøjten. Når den stopper, skal du bruge motorens gasreguleringsgreb til at holde motorhastigheden oppe for at holde omrøringen kørende.
- Du får bedre resultater, hvis sprøjtemaskinen er i bevægelse, når du aktiverer sprøjtesektionerne.

## Rensning af en tilstoppet dyse

Hvis en dyse tilstoppes, mens du sprøjter, skal du rengøre dysen på følgende måde:

1. Stands sprøjten på en plan flade, sluk for motoren, og aktiver parkeringsbremsen.

2. Sæt hovedsektionskontakten i positionen OFF (fra), og sæt derefter sprøjtepumpekontakten i positionen OFF.
3. Fjern den tilstoppede dyse, og rens den med en forstøver med vand og en tandbørste.
4. Monter dysen.

## Efter betjening

## Sikkerhedshensyn efter drift

### Generelt om sikkerhed

- Før du forlader førersædet, skal du gøre følgende:
  - Parker maskinen på en plan flade.
  - Aktiver parkeringsbremsen.
  - Sluk for motoren, og tag nøglen ud (hvis udstyret hermed).
  - Vent på, at al bevægelse standser.
- Hver dag efter brug skal du vaske alle kemiske rester af maskinens yderside og sørge for, at systemet neutraliseres og skylles tre gange i henhold til kemikalieproducentens/-ernes anbefalinger, og at alle ventiler gennemgår 3 cyklusser. Se afsnittet Kemisikkerhed.
- Lad motoren køle af, før du opbevarer maskinen på et lukket sted.
- Opbevar aldrig maskinen eller brændstofbeholderen, hvor der er åben ild, gnister eller vågeblus som f.eks. på en vandvarmer eller et andet apparat.
- Hold alle dele af maskinen i god driftsmæssig stand og alle fastgørelsesdele tilspændt.
- Udskift alle slidte, beskadigede eller manglende mærkater.

## Rengøring af sprøjte-

Brug kun vand eller vand med en mild sæbeopløsning til at vaske maskinen efter behov. Du kan bruge en klud, når du vasker maskinen.

**Vigtigt:** Brug ikke brakvand eller genanvendt vand til at rengøre maskinen.

**Bemærk:** Brug ikke vaskeudstyr med højt tryk til at vaske maskinen. Vaskeudstyr med højt tryk kan beskadige det elektriske system, løsne vigtige mærkater eller fjerne nødvendigt smørefedt fra friktionssteder. Undgå overdrevent brug af vand i nærheden af kontrolpanelet, motoren og batteriet.



**Vigtigt:** Undlad at vaske maskinen, mens motoren kører. Hvis maskinen vaskes, mens motoren kører, kan det medføre intern motorskade.

## Rengøring af sprøjtesystemet

### Aftapning af tanken

1. Stop sprøjten, aktivér parkeringsbremsen, sluk for motoren, og tag nøglen ud.
2. Find tankens aftapningsventil på maskinens venstre bagskærm (Figur 44).

**Bemærk:** Aftapningsventilen er fastgjort til aftapningsventilbeslaget, som er monteret på venstre bagskærm.

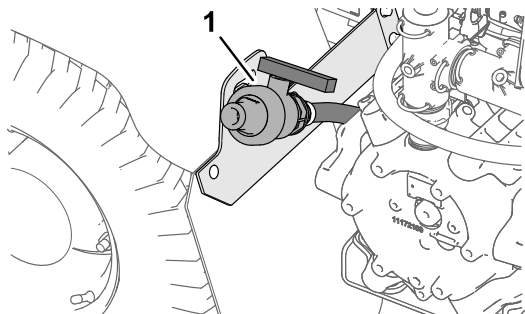

Figur 44

g191084

1. Aftapningsventil (sprøjtetank)

3. Løft ventilen, indtil ventilens monteringsstapper går fri af åbningerne i aftapningsventilbeslaget, og flyt ventilen bagud (Figur 45A).

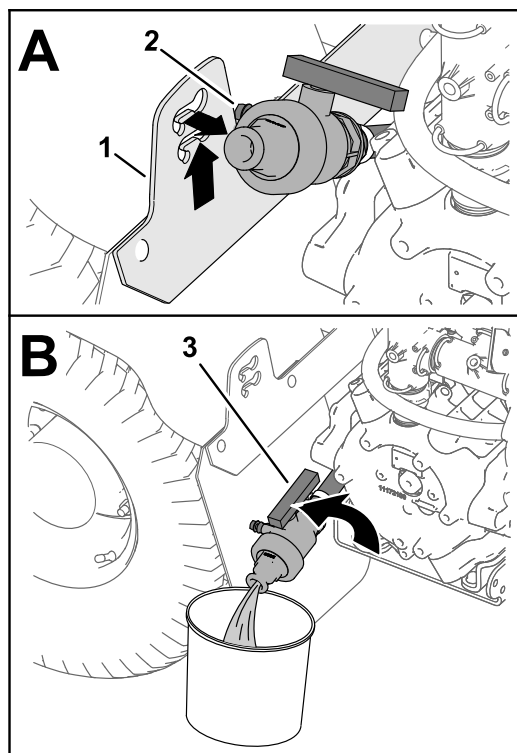

Figur 45

g191083

1. Aftapningsventilens beslag
2. Monteringsstapper (aftapningsventil)
3. Aftapningsventilens håndtag (åben position)

4. Ret ventilens ende ind efter aftapningsbeholderen, og drej ventilhåndtaget til den åbne position (Figur 45B).
5. Når tanken er helt drænet, skal du dreje aftapningsventilhåndtaget til den lukkede position og montere ventilen på aftapningsventilbeslaget (Figur 45B og Figur 45A).

**Vigtigt:** Bortskaf alle sprøjtetankkemikalier i henhold til lokale bestemmelser og materialeproducentens instruktioner.

### Rengøring af indvendige sprøjtekomponenter

**Vigtigt:** Brug kun rent vand, når sprøjten rengøres.

**Vigtigt:** Husk altid at tømme og skylle sprøjten øjeblikkeligt efter brug, herunder alt monteret sprøjtesystemstilbehør. Hvis sprøjten ikke skylles eller rengøres, kan kemikalier tørre og blokere slanger, filtre, ventiler, dyseenheder, pumpen og andre komponenter.

Toro anbefaler, at det godkendte sæt til tankrensning/-skylning anvendes til denne maskine. Kontakt en autoriseret Toro-forhandler for at få flere oplysninger.

**Bemærk:** Anbefalingerne og instruktionerne, der medfølger, er baseret på, at Toro-skyllæsættet ikke er monteret.

Rengør sprøjtesystemet og alt monteret sprøjtetilbehør efter **hver** omgang sprøjtning. Rengør systemet korrekt ved at udføre følgende:

- Fuldfør 3 separate skyllecycluser.
  - Brug rensmidler og neutraliserende midler i henhold til kemikalieproducentens anbefalinger.
  - Brug rent, friskt vand (ingen rensmidler eller neutraliserende midler) til den **sidste** skylning.
1. Fyld tanken med mindst 190 liter rent vand, og luk dækslet.  
**Bemærk:** Du kan bruge et rengørings-/neutraliseringsstof i vandet efter behov. Ved den sidste skylning må du kun bruge rent, klart vand.
  2. Sænk de ydre sprøjtesektioner til sprøjtepositionen.
  3. Start motoren, sæt sprøjtepumpen i positionen ON (til), og flyt gashåndtaget til en højere tomgang.
  4. Indstil omrøringskontakten til positionen ON (til).
  5. Brug doseringskontakten til at øge trykket.
  6. Sæt de enkelte sektioner og hovedsektionen i positionerne ON (til).
  7. Kontroller, at alle dyserne sprøjter korrekt.
  8. Lad alt vandet i tanken blive sprøjtet ud gennem dyserne.
  9. Sæt hovedsektionen til positionen OFF (fra), sæt omrøringskontakten og sprøjtepumpekontakten til positionen OFF (fra), og sluk for motoren.
  10. Gentag trin 1 til 9 mindst to gange mere for at sikre, at sprøjtesystemet er helt rent.

**Vigtigt:** Du skal altid gennemføre 3 rensacykluser for at sikre, at sprøjtesystemet og sprøjtetilbehøret er helt rent, så skader på systemet forhindres.

## Rengøring af eksterne sprøjtekomponenter

1. Rengør suge- og trykfiltrerne. Se [Rengøring af sugefilteret \(side 42\)](#) og [Rengøring af trykfilteret \(side 43\)](#).

**Vigtigt:** Hvis du har brugt opløselige pulverkemikalier, skal filteret rengøres efter hver tank.

2. Brug en haveslange til at skylle ydersiden af sprøjten med rent vand.

3. Afmonter dyserne, og rengør dem manuelt.

**Bemærk:** Udskift slidte eller beskadigede dyser.

**Bemærk:** Hvis din maskine har dysefiltere som ekstraudstyr, skal de renses, før dyserne monteres (se [Rengøring af dysefilteret \(side 43\)](#)).

## Rengøring af sugefilteret

**Eftersynsinterval:** Hver anvendelse eller dagligt—Rengør sugefilteret. Rengør sugefilteret (oftere ved brug af opløselige pulverstoffer).

1. Parker maskinen på en plan flade, aktiver parkeringsbremsen, sluk pumpen, sluk for motoren, og tag nøglen ud.
2. Fjern holderen, som sidder øverst på sprøjtetanken og som fastgør slangefittingen, der er monteret på den store slange fra filterhuset ([Figur 46](#)).

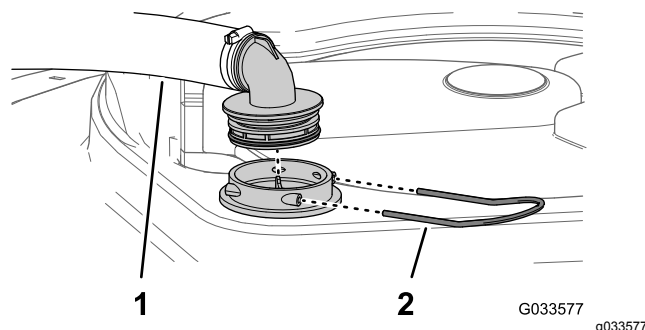

**Figur 46**

1. Sugelange
2. Holder

3. Fjern slangen og slangefittingen fra filterhuset ([Figur 46](#)).
4. Træk sugefilteret ud af filterhuset i tanken ([Figur 47](#)).

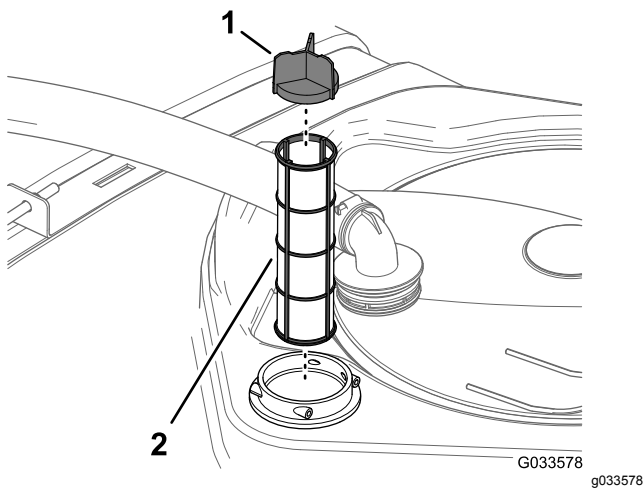

Figur 47

1. Filterets lamel
2. Sugefilter

5. Rengør sugefilteret med rent vand.

**Vigtigt:** Udskift filteret, hvis det er beskadiget, eller hvis det ikke kan rengøres ordentligt.

6. Indsæt sugefilteret i filterhuset, indtil filteret sidder helt på plads.
7. Juster slangen og slangefittingen efter filterhuset øverst på tanken, og fastgør fittingen og huset med den holder, du fjernede i trin 2.

## Rengøring af trykfilteret

**Eftersynsinterval:** Hver anvendelse eller dagligt—Rengør trykfilteret. Rengør trykfilteret (ofte ved brug af opløselige pulverstoffer).

1. Parker maskinen på en plan flade, aktiver parkeringsbremsen, sluk sprøjtepumpen, sluk for motoren, og tag nøglen ud.
2. Anbring en dræningsbakke under trykfilteret (Figur 48).

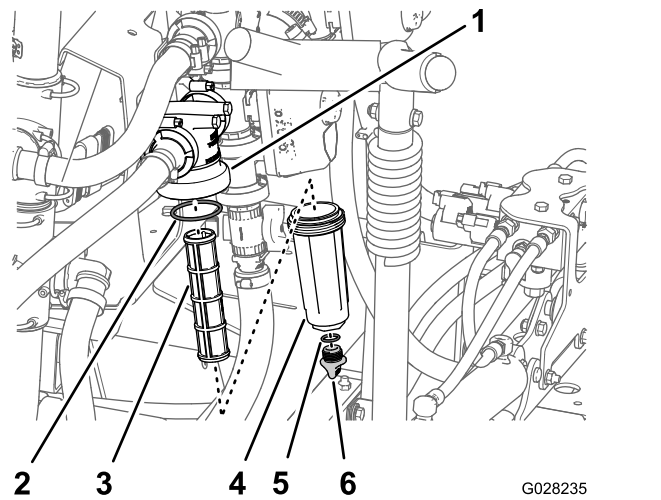

Figur 48

1. Filterhoved
2. Pakning (skål)
3. Filterelement
4. Skål
5. Pakning (aftapningsdæksel)
6. Aftapningsdæksel

3. Drej aftapningsdækslet mod urets retning, og tag den ud af trykfilterets skål (Figur 48).

**Bemærk:** Lad al væske løbe ud af skålen.

4. Drej skålen mod urets retning, og fjern filterhovedet (Figur 48).
5. Fjern trykfilterelementet (Figur 48).
6. Rengør trykfilterelementet med rent vand.

**Vigtigt:** Udskift filteret, hvis det er beskadiget, eller hvis det ikke kan rengøres ordentligt.

7. Kontroller aftapningsproppens pakning (inden i skålen) og skålens pakning (inden i filterhovedet) for skader og slid (Figur 48).

**Vigtigt:** Udskift proppens, skålens eller begge eventuelt beskadigede eller slidte pakninger.

8. Monter trykfilterelementet i filterhovedet (Figur 48).

**Bemærk:** Sørg for, at filterelementet sidder godt fast i filterhovedet.

9. Monter skålen på filterhovedet, og stram med hånden (Figur 48).
10. Monter aftapningsdækslet på fittingen i bunden af skålen, og stram dækslet med hånden (Figur 48).

## Rengøring af dysefilteret

1. Parker maskinen på en plan flade, aktiver parkeringsbremsen, sluk sprøjtepumpen, sluk for motoren, og tag nøglen ud.
2. Fjern dysen fra sprøjtedysehovedet (Figur 49).

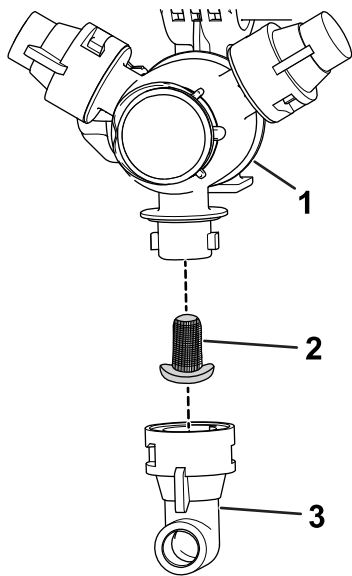

Figur 49

g209504

- |                     |         |
|---------------------|---------|
| 1. Sprøjtedysehoved | 3. Dyse |
| 2. Dysefilter       |         |

- Fjern dysefilteret (Figur 49).
- Rengør dysefilteret med rent vand.

**Vigtigt:** Udskift filteret, hvis det er beskadiget, eller hvis det ikke kan rengøres ordentligt.

- Monter dysefilteret (Figur 49).

**Bemærk:** Kontroller, at filteret sidder helt på plads.

- Monter dysen på sprøjtedysehovedet (Figur 49).

## Behandling af sprøjtesystemet

**Eftersynsinterval:** Efter hver anvendelse—Sprøjtesystemet skal behandles efter hver enkelt daglig brug.

### Specifikation af behandlingsmiddel

**Specifikation af behandlingsmiddel:** propylenglycol ("ikke-giftig RV-frostvæske") med rustbeskyttelse

**Vigtigt:** Brug kun propylenglycol med rustbeskyttelse.

Brug ikke genanvendt propylenglycol. Brug ikke ethylenglycol-baseret frostvæske.

Brug ikke propylenglycol med opløseligt alkohol (metanol, ethanol eller isopropanol) eller tilsat kuldebærer.

## Klargøring af behandlingsmidlet

- Flyt maskinen til en plan overflade, aktivér parkeringsbremsen, sluk motoren, og tag nøglen ud.
- Hæld behandlingsmidlet i tanken på følgende måde:
  - Hvis du bruger klargjort RV-frostvæske med propylenglycol, der er blandet på forhånd, skal du hælde 38 liter RV-frostvæske med propylenglycol i tanken.
  - Gør følgende, hvis du bruger koncentreret RV-frostvæske med propylenglycol:
    - Hæld en 38-liters blanding af RV-frostvæske med propylenglycol og vand i sprøjtetanken. Klargør frostvæskeblandingen som beskrevet i fabrikantens vejledning til en koncentration, der er specificeret til minimum  $-45^{\circ}\text{C}$ .

**Vigtigt:** Brug kun rent vand, når sprøjten rengøres.

- Start motoren, og sæt sprøjtepumpens kontakt i positionen ON (til).
- Tryk på gaspedalen for at øge motorhastigheden.
- Indstil omrøringskontakten til positionen ON (til).

Lad behandlingsmidlet og vandet cirkulere i 3 minutter eller længere.

## Sprøjtning af behandlingsmidlet

**Anbefalet værktøj:** en gennemsigtig opsamlingsbeholder.

- Flyt maskinen til aftapningsområdet, og aktivér parkeringsbremsen.
- Sænk de ydre bomsektioner.
- Sæt venstre-, midter- og højre-sektionskontakterne samt hovedsektionskontakten til positionen ON (til).
- Lad sprøjtesystemet sprøjte, indtil dyserne udleder behandlingsmidlet.

**Bemærk:** De fleste RV-frostvæsker med propylenglycol har en lyserød farve. Brug opsamlingsbeholderen til at foretage stikprøver af sprøjteudledningen ved flere af dyserne.

- Sluk for hovedsektionskontakten, de 3 sektionskontakter, omrøringskontakten, sprøjtepumpekontakten og motoren.

# Bugsering af maskinen

Brug en anhænger eller lastbil til at transportere maskinen over længere afstande.

- Brug ramper i fuld bredde, når maskinen læsses i en anhænger eller lastbil.
- Bind de ydre sprøjtesektioner fast til bomsektionens transportholdere.
- Sur maskinen forsvarligt fast til transportkøretøjet. [Figur 50](#) og [Figur 51](#) viser maskinens surringspunkter.

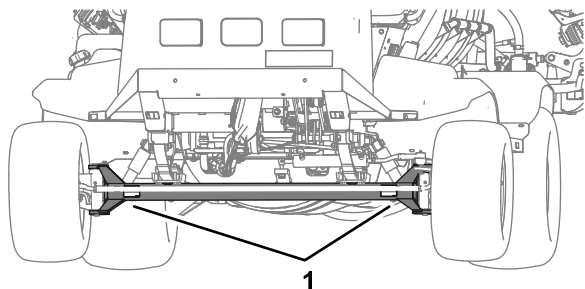

Figur 50

g239411

1. Forreste surringspunkter (foraksel)

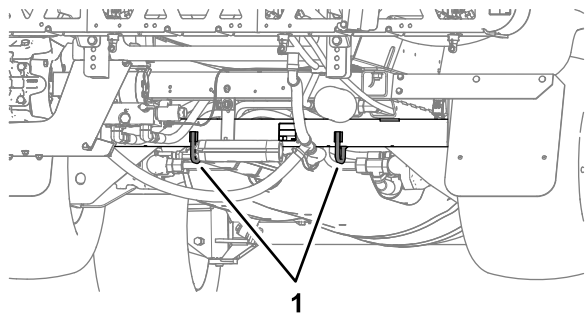

Figur 51

g239412

1. Bageste surringspunktsøje (bagakslerør)

# Bugsering af sprøjten

I nødstilfælde kan sprøjten bugseres over korte afstande, efter at du har åbnet trækventilen. Vi anbefaler imidlertid ikke dette som standardprocedure.

## ⚠ ADVARSEL

**Bugsering ved høje hastigheder kan forårsage mistet kontrol over styringen og medføre personskaade.**

**Bugser aldrig sprøjten hurtigere end 4,8 km/t.**

Bugsering af sprøjtemaskinen skal udføres af to personer. Hvis maskinen skal flyttes over en betydelig afstand, skal den transporteres på en lastbil eller trailer. Se [Bugsering af maskinen \(side 45\)](#).

1. Lad udstødningssystemet køle helt af.
2. Fjern understellets afskærmning. Se [Afmontage af understellets afskærmning \(side 52\)](#).
3. Drej trækventilen ([Figur 52](#)) 90° i den ene eller den anden retning for at åbne trækventilen.

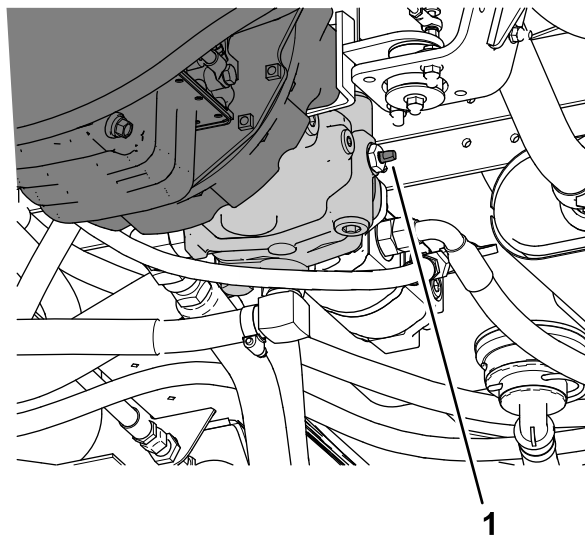

Figur 52

g187500

1. Trækventil

**Vigtigt:** Hvis du ikke åbner trækventilen før bugsering af sprøjten, beskadiges transmissionen.

4. Fastgør et slæbetov til stellet. Se forreste og bageste trækpunkter ([Figur 53](#) og [Figur 54](#)).

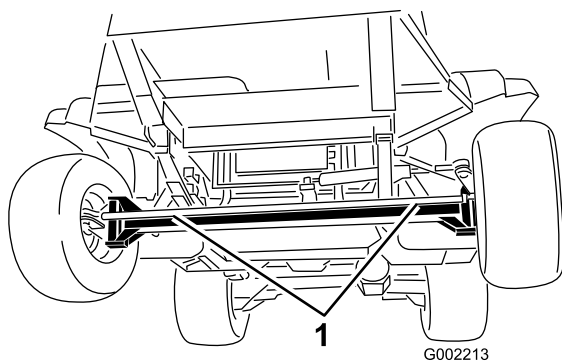

**Figur 53**

1. Forreste trækpunkter
- 

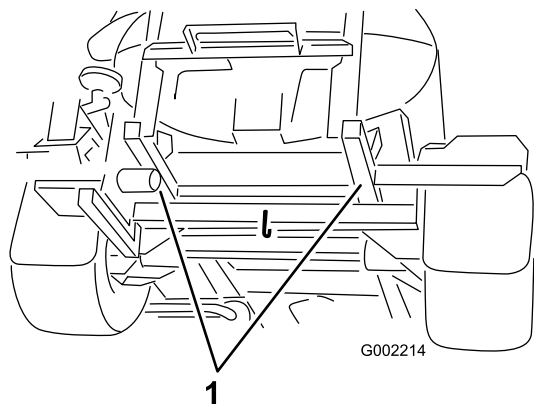

**Figur 54**

1. Bageste trækpunkter
- 

5. Deaktiver parkeringsbremsen.
6. Bugser sprøjtemaskinen ved en hastighed på under 4,8 km/t.
7. Når du er færdig, skal du lukke trækventilen og spænde den med et moment på mellem 7 og 11 N·m.

**Vigtigt:** Monter understellets afskærmning, før du sætter maskinen i drift igen. Se [Montering af understellets afskærmning \(side 53\)](#).

# Vedligeholdelse

**Bemærk:** Hent en gratis kopi af ledningsdiagrammet eller hydrauliskemaet ved at besøge [www.Toro.com](http://www.Toro.com) og bruge vejledningslinket på hjemmesiden til at søge efter din maskine.

**Vigtigt:** Se motorens betjeningsvejledning for at få yderligere oplysninger om vedligeholdelsesprocedurer.

**Bemærk:** Maskinens venstre og højre side er som set fra den normale betjeningsposition.

## Sikkerhed under vedligeholdelsesarbejde

- Før du forlader førersædet, skal du gøre følgende:
  - Parker maskinen på en plan flade.
  - Sæt gearet i positionen NEUTRAL (frigear) (manuelt) eller PARK (parkering) (automatisk).
  - Aktiver parkeringsbremsen.
  - Sluk for motoren, og tag nøglen ud (hvis udstyret hermed).
  - Vent på, at al bevægelse standser.
- Vent, til maskinens komponenter er kølet ned, før du udfører vedligeholdelsesarbejde.
- Lad kun kvalificerede og autoriserede medarbejdere foretage vedligeholdelse, reparation, justeringer eller eftersyn af maskinen.
- Før du udfører vedligeholdelsesarbejde, skal du rengøre og skylle sprøjten grundigt. Se afsnittet Kemisikkerhed.
- Kemikalier, der bruges i sprøjtesystemet, kan være farlige og giftige for dig, omkringstående, dyr, planter, jord og lignende.
  - Læs og følg nøje advarselsetiketter og sikkerhedsdatablade for de anvendte kemikalier, og beskyt dig selv i henhold til kemikalieproducentens anbefalinger.
  - Beskyt altid huden, mens du er i nærheden af kemikalier. Undgå kontakt med kemikalier ved at bruge de relevante personlige værnemidler, herunder følgende:
    - ◇ sikkerhedsbriller, beskyttelsesbriller og/eller ansigtsvisir
    - ◇ en kemisk beskyttelsesdragt
    - ◇ åndedrætsværn eller maske
    - ◇ kemikalieresistente handsker
    - ◇ gummistøvler eller andet robust fodtøj
    - ◇ rent tøj, sæbe og engangshåndklæder til rengøring
  - Afslå at betjene eller arbejde på sprøjten, hvis sikkerhedsoplysninger om kemikalier ikke er til rådighed.
- Undlad at fylde, kalibrere eller rengøre maskinen, når der er personer, især børn, eller dyr i nærheden.
- Håndter kun kemikalierne på et godt ventileret sted.
- Hav altid rent vand ved hånden – især når du fylder sprøjtetanken.
- Undlad at spise, drikke eller ryge, mens du arbejder i nærheden af kemikalier.
- Undlad at rengøre sprøjtedyserne ved at puste igennem dem eller tage dem i munden.
- Vask altid hænderne og andre udækkede områder hurtigst muligt efter arbejdet med kemikalier.
- Kemikalier og dampe er farlige. Du må aldrig kravle ind i tanken eller placere hovedet over eller i åbningen.
- Hold alle fastgørelsesdele korrekt tilspændt for at sikre, at hele maskinen er i god stand.
- Undgå brand: Hold motorområdet fri for fedt, kemikalier, græs, blade og snavs.
- Hvis det er nødvendigt at holde motoren kørende for at udføre en vedligeholdelsesjustering, skal du holde hænder, fødder, tøj og alle kropsdele væk fra motoren og alle bevægelige dele. Hold alle personer på afstand.
- Juster ikke maskinens kørselshastighedsregulator. Få en autoriseret Toro-forhandler til at kontrollere kørselshastigheden af hensyn til sikkerheden og pålideligheden.
- Kontakt en autoriseret Toro-forhandler, hvis maskinen skal repareres, eller hvis du har brug for teknisk assistance.
- Ændringer af denne maskine på nogen som helst måde kan påvirke dens drift, ydeevne, holdbarhed eller dens brug og kan medføre personskader eller dødsfald. Sådan brug kan gøre garantien ugyldig.
- Understøt altid maskinen med donkrafte, når du arbejder under maskinen.
- Tag forsigtigt trykket af komponenter med oplagret energi.

# Skema over anbefalet vedligeholdelse

Vedligeholdelsesintervaller	Vedligeholdelsesprocedure
Efter de første 8 timer	<ul style="list-style-type: none"> <li>• Tilspænd hjullåsemøtrikkerne.</li> <li>• Udskift smøremidlet i planetdrevet.</li> <li>• Kontroller ventilator/generatorremmen.</li> </ul>
Efter de første 50 timer	<ul style="list-style-type: none"> <li>• Skift motoroliefilteret.</li> <li>• Skift motorolien.</li> <li>• Efterse brændstofslinger og -forbindelser.</li> </ul>
Efter de første 100 timer	<ul style="list-style-type: none"> <li>• Følg disse retningslinjer i de første 100 driftstimer for at opnå korrekt ydeevne og lang levetid for sprøjten:</li> </ul>
Efter de første 200 timer	<ul style="list-style-type: none"> <li>• Pak forhjulslejerne.</li> </ul>
Hver anvendelse eller dagligt	<ul style="list-style-type: none"> <li>• Efterse sikkerhedsselen/-erne for slid, revner og anden skade. Udskift sikkerhedsselen/-erne, hvis en komponent ikke fungerer korrekt.</li> <li>• Kontroller dæktrykket.</li> <li>• Kontroller bremserne.</li> <li>• Kontroller tankkremmene.</li> <li>• Rengør sugefilteret.</li> <li>• Rengør trykfilteret.</li> <li>• Kontroller luftfilteret.</li> <li>• Kontroller motorolien.</li> <li>• Kontrol af kølervæskestanden.</li> <li>• Kontroller hydraulikvæskestanden.</li> </ul>
Efter hver anvendelse	<ul style="list-style-type: none"> <li>• Rengør sprøjten.</li> <li>• Sprøjtesystemet skal behandles efter hver enkelt daglig brug.</li> </ul>
For hver 50 timer	<ul style="list-style-type: none"> <li>• Smør pumpen.</li> <li>• Smøring af alle smørenipler.</li> <li>• Smør pumpen.</li> <li>• Smør alle smørenipler.</li> <li>• Kontroller batterikabelforbindelserne.</li> </ul>
For hver 100 timer	<ul style="list-style-type: none"> <li>• Smør bomhængslerne.</li> <li>• Udskift luftfilterelementet.</li> <li>• Tilspænd hjullåsemøtrikkerne.</li> <li>• Eftersyn af dækkenes tilstand og slid.</li> <li>• Kontroller ventilator-/generatorremmen.</li> </ul>
For hver 200 timer	<ul style="list-style-type: none"> <li>• Skift motoroliefilteret. Skift filteret oftere, når maskinen betjenes under svær belastning eller ved høje temperaturer.</li> <li>• Skift motorolien. Skift olien oftere, når maskinen betjenes under svær belastning eller ved høje temperaturer.</li> <li>• Kontroller forhjulenes spidsning.</li> <li>• Efterse alle slangerne og tilslutningerne for beskadigelse og korrekt påsætning.</li> <li>• Rengør køleribberne.</li> <li>• Rengør gennemstrømningsmåleren (oftere ved brug af pulverstoffer).</li> </ul>



Vedligeholdelsesintervaller	Vedligeholdelsesprocedure
For hver 400 timer	<ul style="list-style-type: none"> <li>• Smør aktuatorstangens lejer.</li> <li>• Udfør årlig motorvedligeholdelse.</li> <li>• Efterse brændstofslanger og -forbindelser.</li> <li>• Udskift brændstoffilterskålen.</li> <li>• Udskift brændstoffilteret i tanken.</li> <li>• Tøm og rengør brændstoftanken.</li> <li>• Pak forhjulslejerne.</li> <li>• Udskift smøremidlet i planetdrevet (eller skift det en gang om året, alt efter hvad der indtræffer først).</li> <li>• Kontroller kølevæsken (i henhold til producentens anvisninger), og skift det, hvis det er nødvendigt.</li> <li>• Efterse O-ringene i ventilen, og udskift dem om nødvendigt.</li> <li>• Skift sugefilteret.</li> <li>• Udskift trykfilteret.</li> <li>• Efterse nylondrejebøsningerne.</li> <li>• Efterse pumpemembranerne, og udskift dem efter behov (kontakt en autoriseret Toro-forhandler).</li> <li>• Efterse pumpens kontraventiler, og udskift dem efter behov (kontakt en autoriseret Toro-forhandler).</li> </ul>
For hver 800 timer	<ul style="list-style-type: none"> <li>• Hvis du ikke anvender den anbefalede hydraulikvæske, eller hvis du på noget tidspunkt har fyldt beholderen med en alternativ væske, skal du udskifte hydraulikfilteret.</li> <li>• Hvis du ikke anvender den anbefalede hydraulikvæske, eller hvis du på noget tidspunkt har fyldt beholderen med en alternativ væske, skal du udskifte hydraulikvæsken.</li> </ul>
For hver 1000 timer	<ul style="list-style-type: none"> <li>• Hvis du bruger den anbefalede hydraulikvæske, skal du udskifte hydraulikfilteret.</li> </ul>
For hver 2000 timer	<ul style="list-style-type: none"> <li>• Hvis du anvender den anbefalede hydraulikvæske, skal du udskifte hydraulikvæsken.</li> </ul>
Årlig	<ul style="list-style-type: none"> <li>• Kalibrer omrøringsomløbsventilen.</li> </ul>

# Kontrolliste for daglig vedligeholdelse

Kopier denne side til rutinemæssig brug.

Vedligeholdelsespunkter	I ugen:						
	Mandag	Tirsdag	Onsdag	Torsdag	Fredag	Lørdag	Søndag
Efterse bremsens og parkeringsbremsens funktion.							
Kontroller funktionaliteten af neutrallåseknappen.							
Kontroller brændstofstanden.							
Kontroller motoroliestanden.							
Kontroller hydraulikvæskestanden.							
Kontrol af kølevæskestanden.							
Eftersyn af luftfilteret.							
Efterse køleren og olie køleren for snavs.							
Kontroller for usædvanlige motorlyde.							
Kontroller for usædvanlige driftslyde.							
Kontroller dæktrykket.							
Kontroller for væskelækager.							
Kontroller alle hydraulik- og væskeslanger for skader, knæk eller slid.							
Kontroller instrumenternes funktion.							
Kontroller gaspedalens funktion.							
Rengør sugefilteret.							
Smør alle smørenipler. <sup>1</sup>							
Vask maskinen.							
Reparation af beskadiget maling.							

<sup>1</sup>Umiddelbart efter hver vask, uanset det angivne interval

## Bemærkninger om problemområder

Eftersyn foretaget af:		
Punkt	Dato	Oplysninger
1		
2		
3		
4		
5		
6		
7		
8		
9		
10		

# Tiltag forud for vedligeholdelse

## ⚠ FORSIGTIG

Hvis du lader nøglen sidde i startkontakten, kan andre personer utilsigtet komme til at starte motoren og forårsage alvorlig personskade på dig eller andre omkringstående.

Fjern nøglen fra startkontakten, før vedligeholdelsesarbejde påbegyndes.

## Hævning af sprøjten

Når motoren kører i forbindelse med vedligeholdelse og/eller motordiagnostik, skal sprøjtes baghjul være 2,5 cm over jorden med bagakslen støttet af donkrafter.

## ⚠ FARE

En sprøjte på en donkraft kan være ustabil og glide ned af donkraften, hvorved personer under den kommer til skade.

- Fjern altid nøglen fra startkontakten, før du forlader sprøjtemaskinen.
- Bloker hjulene, når sprøjten står på en donkraft.
- Understøt maskinen med støttebukke.

Donkraftpunktet foran på sprøjten er placeret under forakslen direkte under bladfyedrene (Figur 55).

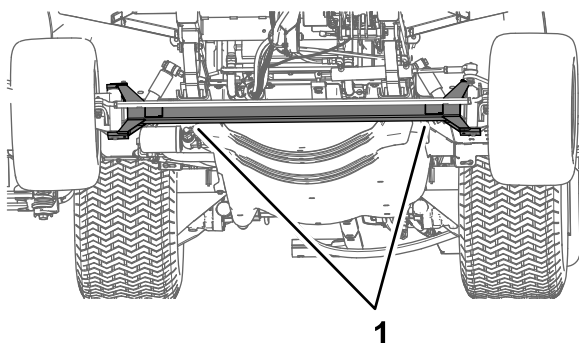

Figur 55

g203110

1. Donkraftpunkter fortil

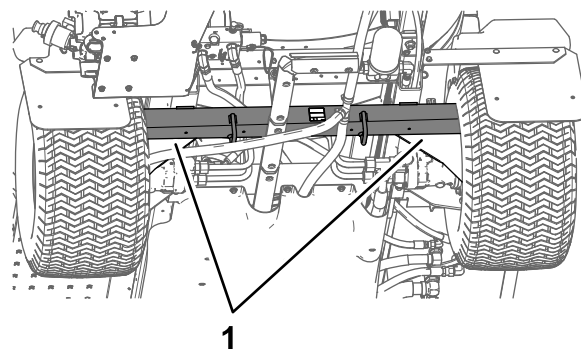

Figur 56

g203111

1. Donkraftpunkter bagtil

## Adgang til motoren

### Afmontering af det forreste varmeskjold

1. Aktiver parkeringsbremsen, sluk for sprøjtepumpen, sluk for motoren, og tag nøglen ud.
2. Løft maskinens for- og bagende, og understøt den med donkrafter. Se [Hævning af sprøjten \(side 51\)](#).
3. Fjern de 6 sekskantbolte og 6 spændeskiver, der fastgør det forreste varmeskjold til chassiset, og fjern skjoldet (Figur 57).

**Bemærk:** Behold boltene, spændeskiverne og varmeskjoldet med henblik på montering i [Montering af det forreste varmeskjold \(side 52\)](#).

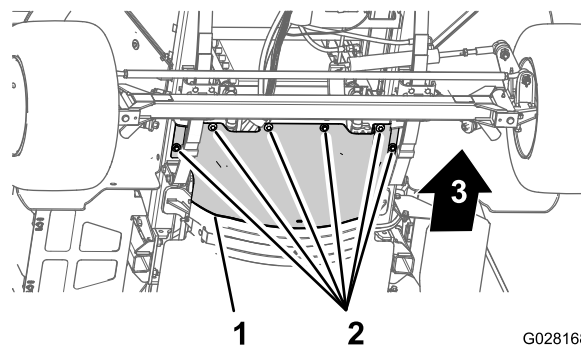

Figur 57

G028168

g028168

1. Forreste varmeskjold
2. Sekskantbolte og spændeskiver
3. Maskinens forende

Donkraftpunktet bag på sprøjtemaskinen befinder sig på den bageste del, hvor bomholderne er placeret (Figur 56).

## Montering af det forreste varmeskjold

1. Placer den bageste flange af det forreste varmeskjold over den forreste flange af det bageste varmeskjold (Figur 58).

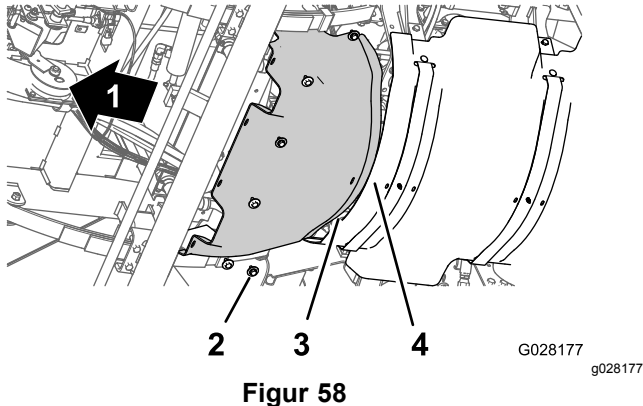

Figur 58

- |                                  |  |
|----------------------------------|--|
| 1. Maskinens forende             | 3. Bageste flange (forreste varmeskjold) |
| 2. Sekskantbolte og spændeskiver | 4. Forreste flange (bageste varmeskjold) |

2. Placer hullerne i det forreste varmeskjold ud for de gevindskårne huller i chassiset (Figur 58).
3. Monter det forreste varmeskjold på maskinen med de 6 sekskantbolte og 6 spændeskiver (Figur 58), som du fjernede i trin 3 under Afmontering af det forreste varmeskjold (side 51).
4. Tilspænd boltene med et moment på 19,78 til 25,42 Nm.
5. Fjern donkraftene, og sænk maskinen.

## Afmontering af understellets afskærmning

1. Fjern de 5 flangehovedbolte (5/16" x 7/8") og 5 spændeskiver (5/16"), der fastgør bagenden af understellets afskærmning til maskinens chassis (Figur 59).

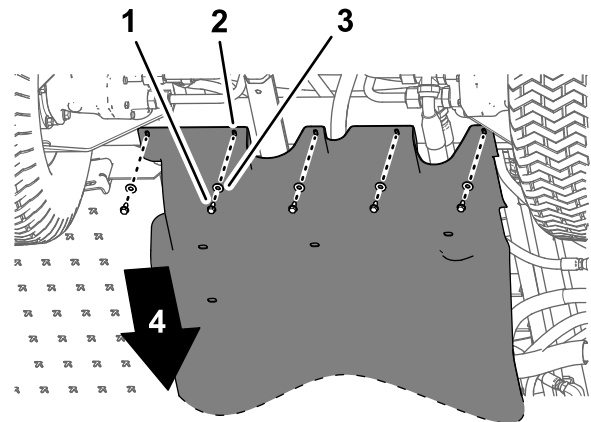
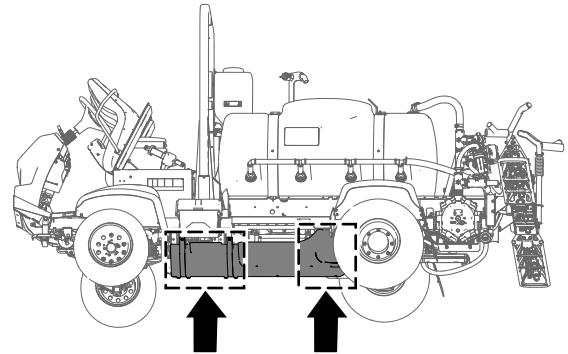

Figur 59

- |                                    |                         |
|------------------------------------|-------------------------|
| 1. Flangehovedbolte (5/16" x 7/8") | 3. Spændeskiver (5/16") |
| 2. Understellets afskærmning       | 4. Maskinens forende    |

2. Fjern de 4 flangelåsemøtrikker (5/16") fra boltene og bræddebolten, der fastgør monteringsstapperne på understellets afskærmning til maskinens motorophængsbeslag (Figur 60).

**Bemærk:** Boltene må ikke fjernes fra maskinen. Gem flangelåsemøtrikkerne til montering i trin 3 i [Montering af understellets afskærmning \(side 53\)](#).

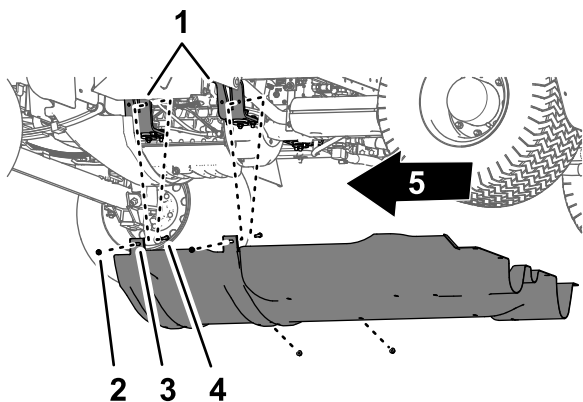

Figur 60

g189583

- |   |                                 |
|---|---------------------------------|
| 1. Motorophæng                                  | 4. Flangelåsemøtrikker (5/16")  |
| 2. Bolt – vist for at illustrere;               | 5. Maskinens forende fjern ikke |
| 3. Monteringstapper (understellets afskærmning) |                                 |

3. Flyt monteringstapperne fra boltene, der fastgør understellets afskærmning på maskinens motorophængsbeslag.
4. Fjern understellets afdækning fra maskinen (Figur 59 og Figur 60).

## Montering af understellets afskærmning

1. Placer understellets afskærmning ud for bunden af maskinens chassis. Se Figur 60 i Afmontering af understellets afskærmning (side 52).
2. Flyt monteringstapperne til understellets afdækning over boltene og brædebolten ved maskinens motorophængsbeslag. Se Figur 60 i Afmontering af understellets afskærmning (side 52).
3. Sæt understellets afdækning på motorophængsbeslagene og boltene (Figur 60) med de 4 flangelåsemøtrikker (5/16"), som du afmonterede i trin 2 i Afmontering af understellets afskærmning (side 52).
4. Juster hullerne i den bageste del af understellets afdækning, så de befinder sig ud for hullerne chassiset. Se Figur 59 i Afmontering af understellets afskærmning (side 52).
5. Monter bageste del af understellets afskærmning på maskinens chassis (Figur 59) med de 5 flangehovedbolte (5/16" x 7/8") og 5 spændeskiver (5/16"), som du fjernede i trin 1 af Afmontering af understellets afskærmning (side 52).
6. Tilspænd møtrikkerne og boltene med et moment på 11,29 til 15,82 Nm.

## Afmontering af sædesoklens adgangspanel

1. Fjern de to flangehovedbolte, som fastgør sædesoklens adgangspanel til sædesoklen (Figur 61).

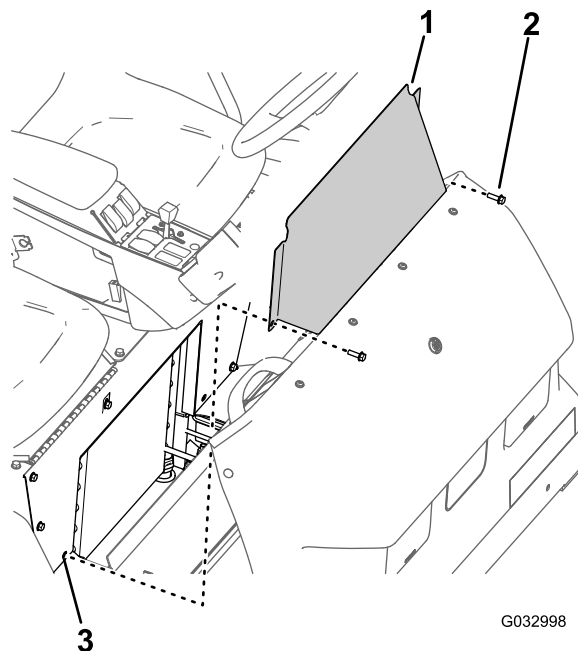

G032998

g032998

Figur 61

- |                              |                     |
|------------------------------|---------------------|
| 1. Adgangspanel i sædesoklen | 3. Hul (sædesokkel) |
| 2. Flangehovedbolt           |                     |

2. Tag sædesoklens adgangspanel af maskinen (Figur 61).

## Montering af sædesoklens adgangspanel

1. Ret hullerne i sædesoklens adgangspanel ind efter hullerne i sædesoklen (Figur 61).
2. Monter sædesoklens adgangspanel på sædesoklen ved hjælp af de to flangehovedbolte (Figur 61), som du fjernede i trin 1 i Afmontering af sædesoklens adgangspanel (side 53).
3. Tilspænd boltene med et moment på 19,75 til 25,42 Nm.

# Smøring

## Smøring af sprøjtepumpen

**Eftersynsinterval:** For hver 50 timer—Smør pumpen.

For hver 50 timer/Årlig (alt efter hvad der indtræffer først)

**Feddtype:** Mobil XHP 461.

1. Tør de 2 fjernsmørenipler af (Figur 62).

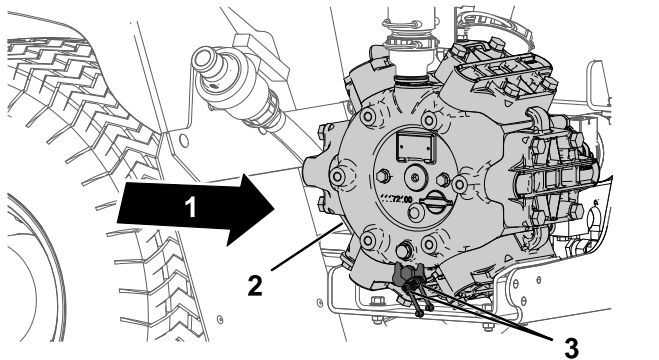

Figur 62

1. Maskinens bagende
2. Sprøjtepumpe
3. Smøringspunkt (2)

2. Pump fedt ind i fjernsmøreniplen (Figur 62).
3. Tør overskydende fedt af.

## Smøring af frontstyring og affjedring

**Eftersynsinterval:** For hver 50 timer—Smør pumpen.

For hver 50 timer/Årlig (alt efter hvad der indtræffer først)

**Feddtype:**Lithiumbaseret fedt nr. 2. Toro Premium All Purpose Grease fås hos din Toro-forhandler.

- Styretøjscylinder – 2 smørenipler på hver af cylinderens stangender
- Styretøjsstang – 2 smørenipler på hver stangende
- Spindeldrejetap – 2 smørenipler på hver side af maskinen

1. Tør smøreniplerne af (Figur 63 og Figur 64).
2. Pump fedt ind i smøreniplen (Figur 63 og Figur 64).
3. Tør overskydende fedt af.

**Bemærk:** Smøreniplernes positioner er illustreret i Figur 63.

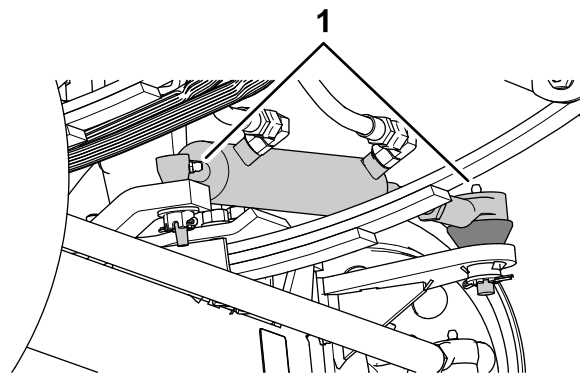

Figur 63

1. Smørenippel

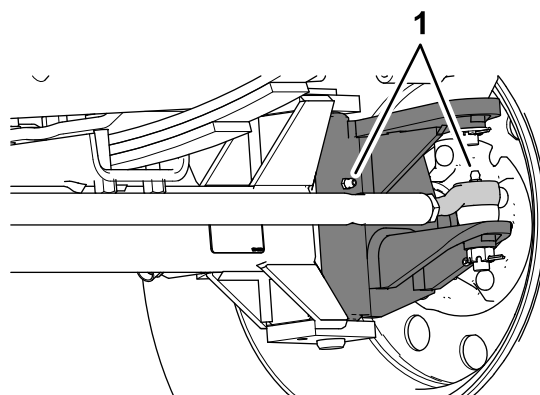

Figur 64

Der er 2 nipler indeni hvert forhjul.

1. Smørenipler

## Smøring af bomhængslerne

**Eftersynsinterval:** For hver 100 timer

**Vigtigt:** Hvis bomhængslet vaskes med vand, skal alt vand og snavs fjernes fra hængslet og nyt smøringsolie påføres.

**Feddtype:**Lithiumbaseret fedt nr. 2.

1. Tør smøreniplerne rene, så der ikke kan komme fremmedlegemer ind i lejet eller bøsningen.
2. Pump fedt ind i lejet eller bøsningen ved hver nippel (Figur 65).

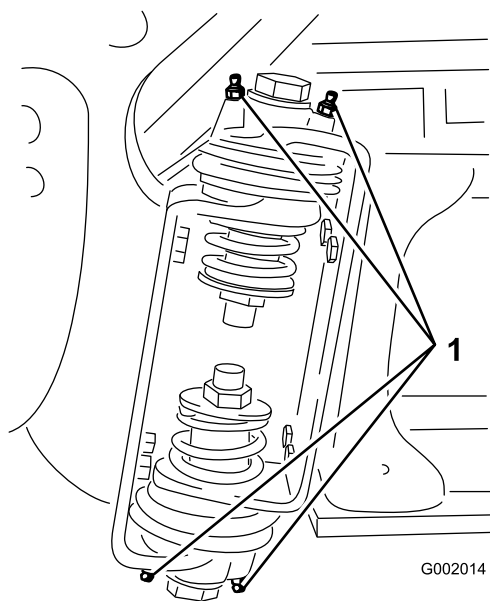

**Figur 65**  
Højre bom

1. Smørenippel

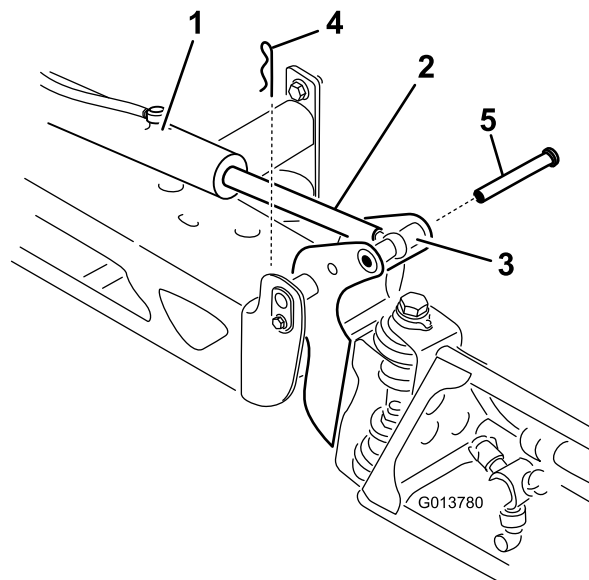

**Figur 66**

1. Aktuator
2. Aktuatorstang
3. Bommens drejetaphus
4. Låseclips
5. Gaffelbolt

3. Tør overskydende fedt af.
4. Gentag proceduren for hver drejetap på bommen.

## Smøring af aktuatorstangens lejer

**Eftersynsinterval:** For hver 400 timer/Årlig (alt efter hvad der indtræffer først)

**Feddtype:** Lithiumbaseret fedt nr. 2.

1. Sænk de ydre sprøjtesektioner til positionen SPRAY (sprøjte).
2. Afmonter låseclipsen fra gaffelbolten (Figur 66).
3. Løft op på sektionen, fjern gaffelbolten, og sænk langsomt sektionen ned på jorden (Figur 66).
4. Efterse gaffelbolten for skader, og udskift om nødvendigt.

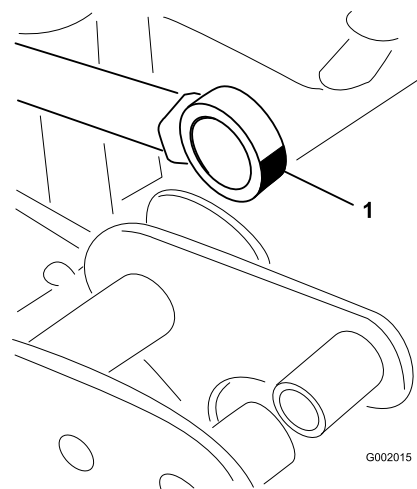

**Figur 67**  
Højre bom

1. Smør stangendelejet

6. Løft sprøjtesektionen for at tilpasse drejetappen til aktuatorstangen.
7. Mens du understøtter sprøjtesektionen, skal du føre gaffelbolten gennem bommens drejetap og aktuatorstangen (Figur 66).
8. Når stiften er på plads, skal sprøjtesektionen slippes, og gaffelbolten fastgøres med låseclipsen, som blev fjernet tidligere.

- Gentag trin 2 til 8 for aktuatorstangens leje på den anden side af maskinen.

## Motorvedligeholdelse

### Motorsikkerhed

Sluk for motoren, før du kontrollerer oliestanden eller hælder olie i krumtaphuset.

### Kontrol af luftfilteret

**Eftersynsinterval:** Hver anvendelse eller dagligt  
Udfør service på luftfilteret  
hyppigere, hvis maskinen anvendes  
under meget støvede eller sandede  
forhold.

- Aktiver parkeringsbremsen, sluk for sprøjtepumpen, sluk for motoren, og tag nøglen ud.
- Vip passagersædet forlæns, og før støttepinden ind i låsen i støttepindens styreåbning.
- Rengør støvhætten og luftfilterhuset (Figur 68).

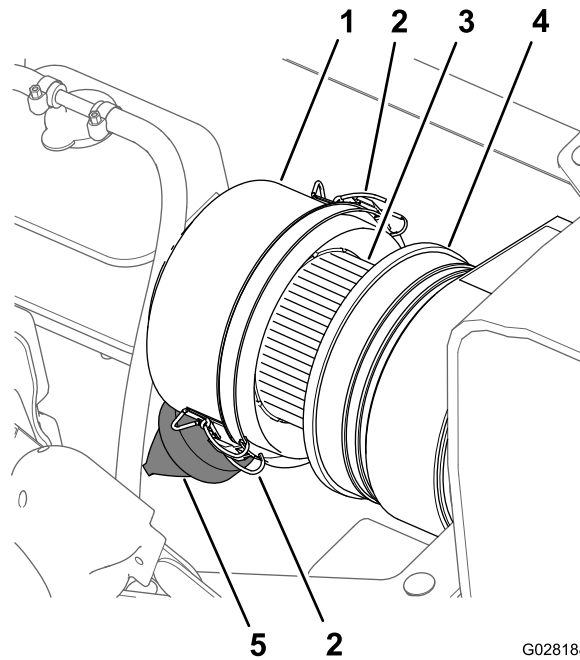

G028188  
g028188

Figur 68

- |                      |                  |
|----------------------|------------------|
| 1. Støvhætte         | 4. Luftfilterhus |
| 2. Lås (støvhætte)   | 5. Støvventil    |
| 3. Luftfilterindsats |                  |

- Kontroller luftfilterhuset for skader, som kan medføre en luftlækage (Figur 68).

**Bemærk:** Udskift støvhætten og luftfilterhuset, hvis de er beskadiget.

- Tryk på støvventilen for at rengøre den for jord, støv og snavs (Figur 68).
- Løsn de 2 låse, som fastgør støvhætten til luftfilterhuset.



- Kontroller luftfilterelementet for større ophobning af støv, jord og snavs (Figur 68).

**Bemærk:** Rengør ikke luftfilterelementer, hvis det er beskidt, men udskift det i stedet, hvis det er beskidt.

- Monter støvhætten på luftfilterhuset, og fastgør hætten med de 2 låse (Figur 68).

**Bemærk:** Sørg for, at støvventilen er placeret i positionen mellem kl. 5 og kl. 7, set fra enden.

- Sænk passagersædet.

## Udskiftning af luftfilterelementet

**Eftersynsinterval:** For hver 100 timer  
Luftfilterelementet skal udskiftes oftere under støvede, snavsede forhold.

- Hvis du monterer et nyt filter, skal du kontrollere det nye luftfilterelement for forsendelseskader, herunder filterets forseglingsende.

**Vigtigt:** Monter ikke et beskadiget filter.

- Rengør støvhætten og luftfilterhuset (Figur 68).
- Løft kølevæskeoverløbstanken op og ned fra tankstøttebeslaget (Figur 69).

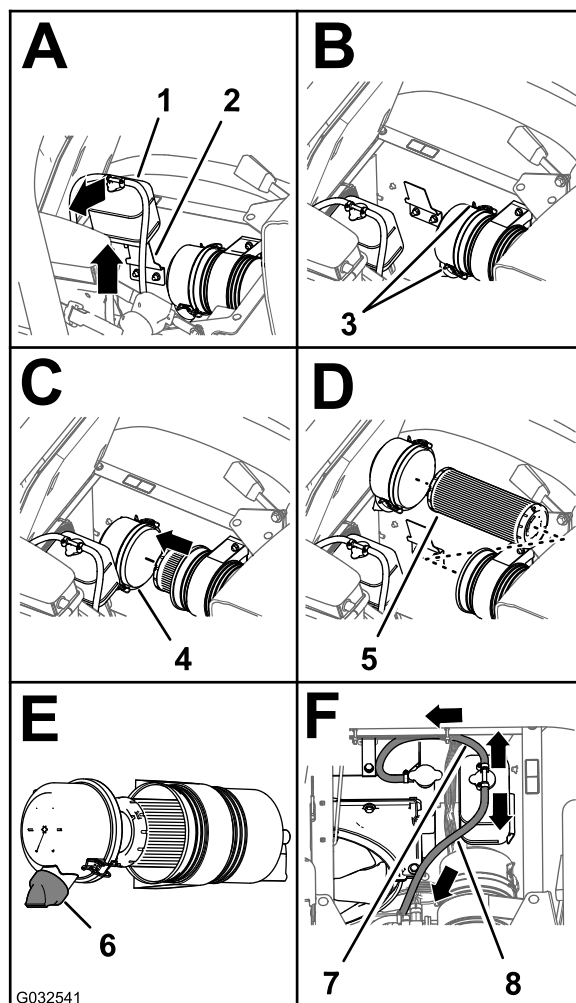

G032541

g032541

**Figur 69**

- |                             |  |
|-----------------------------|--|
| 1. Kølevæskens overløbstank | 5. Luftfilterindsats                       |
| 2. Tankstøttebeslag         | 6. Støvventil (positionen kl. 5 til kl. 7) |
| 3. Lås (støvhætte)          | 7. Trykaflastningsslange                   |
| 4. Støvhætte                | 8. Tankudluftningsslange                   |

- Løsn de 2 låse, som fastgør støvhætten til luftfilterhuset (Figur 69).
- Skub forsigtigt det gamle filterelement ud af luftfilterhuset for at reducere mængden af støv, der løsnes.

**Bemærk:** Undgå at støde filterelementet mod luftfilterhuset.

- Rengør indersiden af støvhætten, luftfilterhuset og støvventilen med en fugtig klud (Figur 68 og Figur 69).
- Sæt luftfilterelementet ind i luftfilterhuset (Figur 69).

**Bemærk:** Sørg for, at filteret sidder korrekt fast i luftfilterhuset, ved at trykke på filterelementets yderste kant, når du monterer det. Tryk ikke på den fleksible del i midten af filteret.

8. Monter dækslet på luftfilterhuset, og fastgør dækslet med de 2 låse (Figur 69).

**Bemærk:** Sørg for, at støvventilen er placeret i positionen mellem kl. 5 og kl. 7, set fra enden (Figur 69).

9. Ret kølervæskeoverløbstanken ind efter tankstøttebeslaget, og sæt tanken helt på plads (Figur 69).

**Vigtigt:** Sørg for, at trykafslutningsslangen føres fremad og ned, og at tankudluftningsledningen føres bagud som vist i Figur 69.

10. Sænk passagersædet.

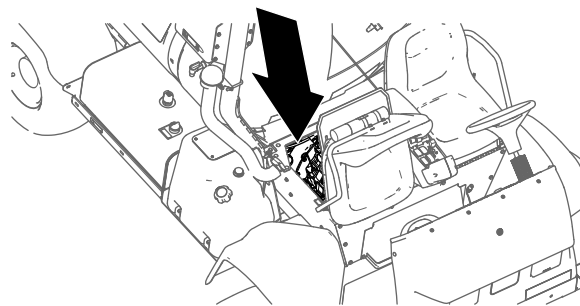

g195188

## Motoroliespecifikationer

- **Olietype** – API service CH-4, CI-4 eller højere.
- **Foretrukken olieviskositet** – SAE 15W-40 (over -18 °C)
- **Alternativ olieviskositet** – SAE 10W-30 eller 5W-30 (alle temperaturer)

Toro Premium-motorolie fås hos din leverandør med en viskositet på enten 15W40 eller 10W30. Se reservedelsnumre i *reservedelskataloget*.

## Kontrol af motorolien

**Eftersynsinterval:** Hver anvendelse eller dagligt  
Kontroller motoroliestanden, før motoren startes første gang.

**Bemærk:** Det bedste tidspunkt at kontrollere motorolien på, er når motoren er kold og inden den startes til dagens arbejde. Hvis motoren allerede har været i drift, skal olien drænes tilbage i sumpen mindst 10 minutter før, der udføres kontrol.

Motoren leveres med olie i krumtaphuset, men oliestanden skal alligevel kontrolleres, før og efter motoren startes første gang.

1. Parker maskinen på en plan flade.
2. Fjern målepinden, der er placeret under passagersædet, og aftør den med en ren klud (Figur 70).

**Bemærk:** Sæt målepinden ned i røret og sørg for, at den sidder helt i bund. Fjern målepinden, og kontroller oliestanden.

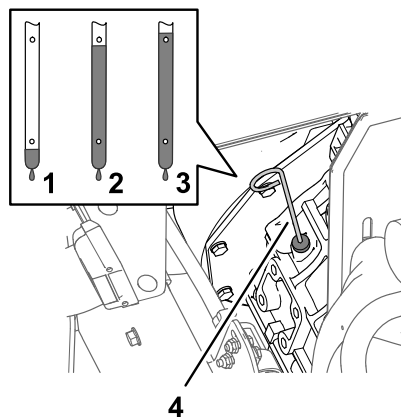

Figur 70

g195187

1. Lavt
2. Fuld
3. Høj
4. Målepind

3. Hvis oliestanden er lav, skal påfyldningsdækslet fjernes fra ventildækslet og olie hældes i påfyldningsstudsens, indtil oliestanden når op til mærket Fyldt på målepinden (Figur 71).

**Bemærk:** Hæld langsomt olie på, og kontroller niveauet ofte under denne proces. Fyld ikke for meget på.

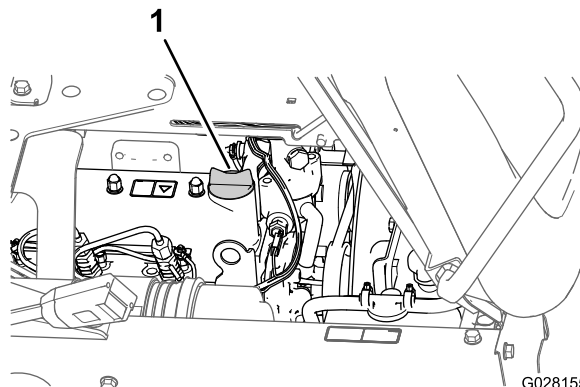

G028155

g028155

Figur 71

1. Oliepåfyldningsdæksel

4. Monter oliepåfyldningsdækslet.
5. Sæt målepinden helt på plads.

# Skift af motoroliefilteret

**Eftersynsinterval:** Efter de første 50 timer

For hver 200 timer Skift filteret oftere, når maskinen betjenes under svær belastning eller ved høje temperaturer.

1. Afmonter det forreste varmeskjold. Se [Afmontering af det forreste varmeskjold \(side 51\)](#).
2. Hæv sæderne.

## ⚠ FORSIGTIG

**Delene under sædet vil være varme, hvis sprøjtemaskinen har kørt. Hvis du rører ved varme dele, kan du blive forbrændt.**

**Lad sprøjten køle af først, før du udfører vedligeholdelsesarbejde, eller før du rører ved dele under kølerhjelm.**

3. Placer en dræningsbakke under motoroliefilteret ([Figur 72](#)).

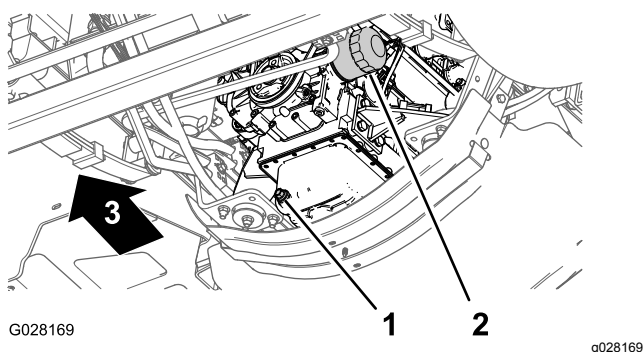

Figur 72

1. Aftapningsprop
2. Motoroliefilter

4. Fjern det gamle oliefilter ([Figur 72](#)).

**Bemærk:** Bortskaf den brugte olie på et godkendt genbrugsanlæg.

5. Tør overfladen på motorens oliefilteradapter af med en klud.
6. Fyld oliefilteret med den angivne olie.

**Bemærk:** Lad filterelementet blive gennemvædet af olie.

7. Påfør gummipakningen på det nye oliefilter et tyndt lag af den angivne olie.
8. Monter oliefilteret i filteradapteren, og drej oliefilteret med uret, indtil gummipakningen berører filteradapteren. Spænd dernæst filteret yderligere 1/2 omgang ([Figur 72](#)).

**Bemærk:** Stram ikke oliefilteret for hårdt.

9. Tør eventuelle olierester væk.

# Motorliemængde

4,6 l med filteret. Se [Motoroliespecifikationer \(side 58\)](#).

# Skift af motorolien

**Eftersynsinterval:** Efter de første 50 timer

For hver 200 timer Skift olien oftere, når maskinen betjenes under svær belastning eller ved høje temperaturer.

1. Placer en dræningsbakke under aftapningsproppen ([Figur 72](#)).
2. Fjern aftapningsproppen, og lad olien løbe helt ud ([Figur 72](#)).

**Bemærk:** Kontroller aftapningsproppens pakning for slid. Udskift pakningen, hvis den er slidt eller beskadiget.

**Bemærk:** Bortskaf den brugte olie på et godkendt genbrugsanlæg.

3. Monter aftapningsproppen i drænåbningen på oliesumpen, og tilspænd proppen til 33 til 37 N·m.
4. Vip passagersædet forlæns, og før støttepinden ind i låsen i støttepindens styreåbning.
5. Fjern oliepåfyldningsdækslet fra påfyldningsstudsen på motorens ventildæksel, og hæld langsomt ca. 80 % af den angivne mængde olie i påfyldningsstudsen ([Figur 73](#)).

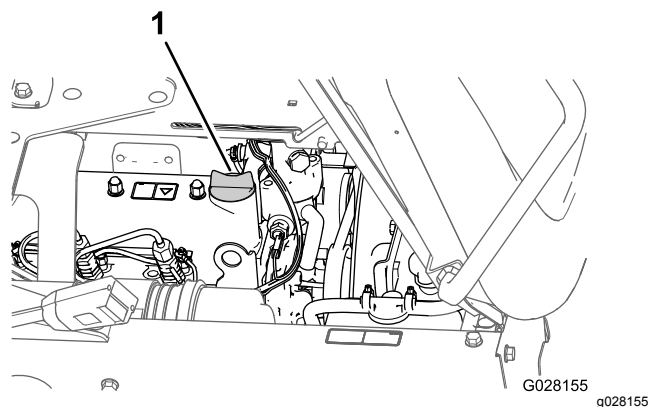

Figur 73

1. Oliepåfyldningsdæksel

6. Fjern målepinden, og kontroller oliestanden ([Figur 74](#)).

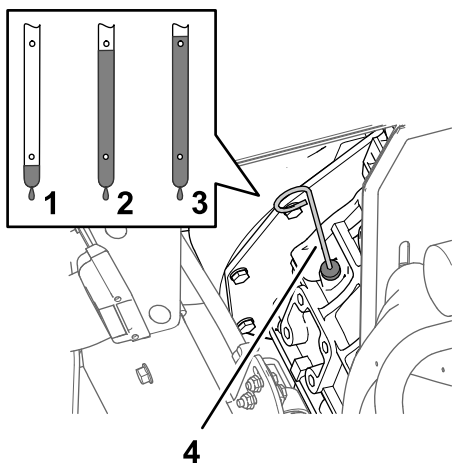

Figur 74

g195187

- |         |             |
|---------|-------------|
| 1. Lavt | 3. Høj      |
| 2. Fuld | 4. Målepind |

- Hæld langsomt den angivne olie på for at bringe oliestanden op til mærket "Full" (fuld) på målepinden (Figur 74).

**Vigtigt:** Hvis du fylder for meget olie i motoren, kan motoren blive beskadiget.

- Monter påfyldningsdækslet i påfyldningsstudsens (Figur 73).
- Monter det forreste varmeskjold. Se [Montering af det forreste varmeskjold \(side 52\)](#).

## Udførelse af årlig motorvedligeholdelse

**Eftersynsinterval:** For hver 400 timer/Årlig (alt efter hvad der indtræffer først)

Gennemfør alle årlige vedligeholdelsesprocedurer, der er angivet i [betjeningsvejledningen til motoren](#).

## Vedligeholdelse af brændstofsytstem

### ⚠ FARE

Under visse forhold er brændstof og brændstoffdampe meget brandfarlige og eksplosive. En brand eller eksplosion forårsaget af brændstof kan give forbrændinger samt forårsage tingsskade.

- Anvend en tragt, og fyld tanken udendørs på et åbent område, mens motoren er slukket og kold. Tør eventuelt spildt brændstof op.
- Fyld ikke brændstoftanken helt op. Hæld brændstof i brændstoftanken, indtil standen står 2,5 cm under bunden af påfyldningsstudsens. Dette tomrum i tanken giver brændstoffet plads til at udvide sig.
- Ryg aldrig under håndtering af brændstof, og hold afstand til åben ild eller steder, hvor brændstoffdampe kan antændes af en gnist.
- Opbevar brændstof i en ren, sikkerhedsgodkendt brændstofbeholder, og sørg altid for, at låget er skruet på.

## Eftersyn af brændstofsletter og -forbindelser

**Eftersynsinterval:** Efter de første 50 timer

For hver 400 timer/Årlig (alt efter hvad der indtræffer først)

Efterse slangerne og fittingsene for nedbrydning, skader eller løse forbindelser.

**Bemærk:** Hvis du lokaliserer brændstofflækager, skal brændstofkomponenten/-erne repareres, inden maskinen betjenes.

## Udluftning af brændstofsytstemet

**Bemærk:** Sørg for, at brændstoftanken er mindst halvt fuld.

- Aktiver parkeringsbremsen, sluk for sprøjtepumpen, sluk for motoren, og tag nøglen ud.

- Afmonter det forreste varmeskjold. Se [Afmontering af det forreste varmeskjold \(side 51\)](#).
- Vip passagersædet forlæns, og før støttepinden ind i låsen i støttepindens styreåbning.
- Anbring en dræningsbakke under brændstoffilteret. Se [Figur 77](#) i [Udskiftning af vandudskillerfilteret \(side 62\)](#).
- Løsn udluftningsproppen øverst på brændstof-/vandudskilleren ([Figur 75](#)).

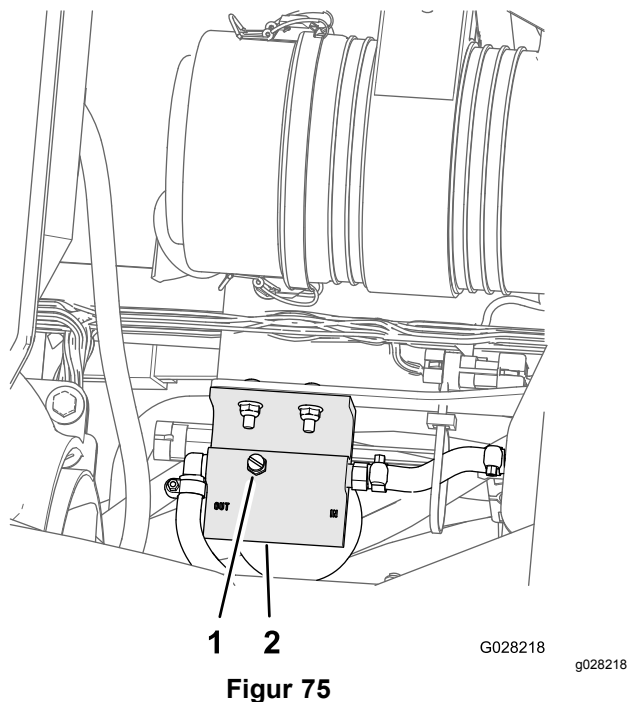

- Udluftningsprop
- Toppen af brændstof-/vandudskilleren

- Drej nøglen i startkontakten til positionen ON (Til).

**Bemærk:** Den elektriske brændstofpumpe begynder at tvinge luften ud omkring udluftningsproppen. Lad nøglen sidde i positionen ON (Til), indtil der strømmer en konstant strøm af brændstof ud omkring udluftningsproppen.

- Spænd udluftningsproppen, og drej startkontakten til positionen OFF (Fra) ([Figur 75](#)).
- Placer drænbakken under brændstofindsprøjtningen på motoren ([Figur 76](#)).

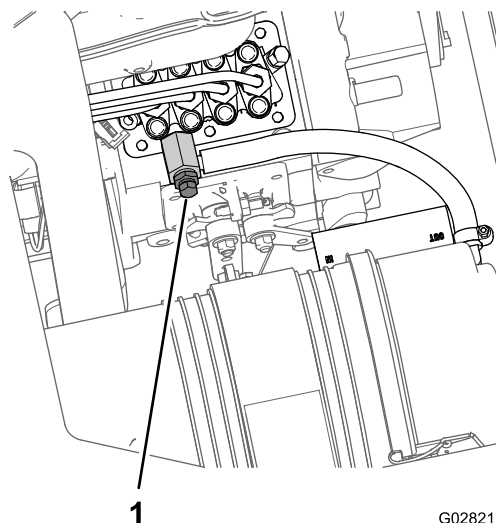

Figur 76

- Udluftningsskrue (brændstofindsprøjtningsskruen)

- Åbn udluftningsskruen ved brændstofindsprøjtningsskruen ([Figur 76](#)).
- Drej nøglen i startkontakten til positionen ON (Til).
 

**Bemærk:** Den elektriske brændstofpumpe begynder at køre og tvinger derved luften ud omkring udluftningsskruen ved brændstofindsprøjtningsskruen.
- Lad nøglen sidde i positionen ON (Til), indtil en konstant strøm af brændstof strømmer ud omkring udluftningsskruen ([Figur 76](#)).
- Spænd udluftningsskruen ([Figur 76](#)), og drej nøglen til positionen OFF (fra).

**Bemærk:** Normalt bør motoren starte, når brændstofsystemet er blevet udluftet. Men hvis motoren alligevel ikke starter, kan der sidde luft tilbage mellem indsprøjtningsskruen og indsprøjtningsskruens dyser. Se [Udluftning af indsprøjtningsskruens dyser \(side 61\)](#).

## Udluftning af indsprøjtningsskruens dyser

Du bør kun gennemføre denne procedure, hvis du har tømt luft af brændstofsystemet, og motoren ikke vil starte. Se [Udluftning af brændstofsystemet \(side 60\)](#).

- Placer en dræningsbakke under motorens højre side.
- Løsn rørmøtrikken ved den første brændstofindsprøjtningsskruens dyse og holdersamling.
- Sæt gashåndtaget i positionen FAST (Hurtig).

4. Drej nøglen i tændingen til positionen START, og hold øje med brændstoffilstrømningen rundt om forbindelsesdelen.
5. Drej nøglen til positionen OFF (Fra), når du kan konstatere en konstant strøm af brændstof.
6. Stram rørmøtrikken.
7. Tør brændstoffrester op fra området omkring brændstofindsprøjtningen.
8. Gentag trin 2 til 7 for de resterende brændstofindsprøjtningdyser.
9. Monter det forreste varmeskjold. Se [Montering af det forreste varmeskjold \(side 52\)](#).

## Serviceeftersyn af brændstoffiltrene

### Udskiftning af vandudskillerfilteret

**Eftersynsinterval:** For hver 400 timer

1. Afmonter det forreste varmeskjold. Se [Afmontering af det forreste varmeskjold \(side 51\)](#).
2. Anbring en dræningsbakke under vandudskillerfilteret ([Figur 77](#)).

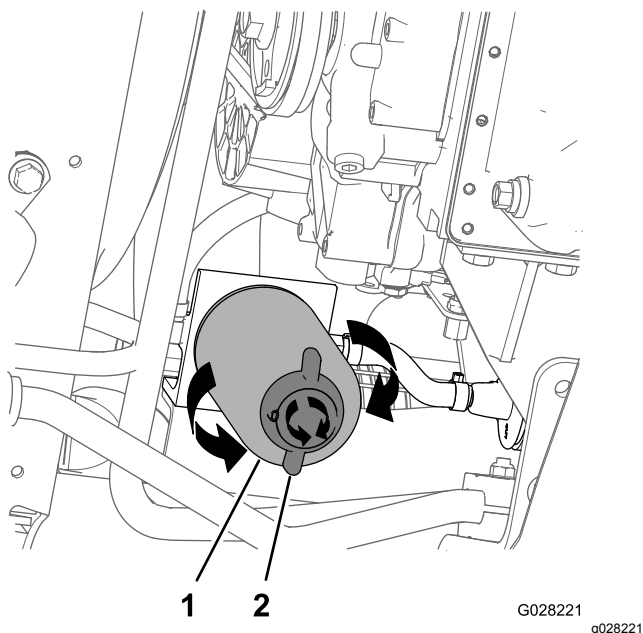

**Figur 77**

1. Vandudskillerfilter
2. Aftapningsventil

3. Drej aftapningsventilen i bunden af vandudskillerfilteret imod urets retning ([Figur 77](#)).

**Bemærk:** Lad alt brændstoffet løbe ud af filteret, og luk derefter ventilen.

4. Rengør området omkring vandudskillerfilteret og filteradapterbeslaget ([Figur 77](#)).
5. Fjern vandudskillerfilteret ([Figur 77](#)).  
**Bemærk:** Bortskaf det brugte brændstof og den brugte filterdåse på et godkendt genbrugsanlæg.
6. Rengør monteringsoverfladen på filteradapteren.
7. Smør pakningen på vandudskillerfilteret med ren motorolie.
8. Monter filteret med hånden, indtil pakningen berører monteringsoverfladen. Drej dernæst filteret endnu 1/2 omgang.
9. Sørg for, at aftapningsventilen i bunden af vandudskillerfilteret drejes stramt med urets retning ([Figur 77](#)).

### Udskiftning af brændstoffilteret i tanken

**Eftersynsinterval:** For hver 400 timer

#### Udskiftning af brændstoffilteret i tanken

**Bemærk:** Brændstoffilteret er en del af standrøret.

1. Aktiver parkeringsbremsen, sluk for sprøjtepumpen, sluk for motoren, og tag nøglen ud.
2. Fjern de 4 skruer på brændstofftanken (nr. 10 x 3/4"), som fastgør dækslet til toppen af brændstofftanken, og fjern dækslet ([Figur 78A](#)).

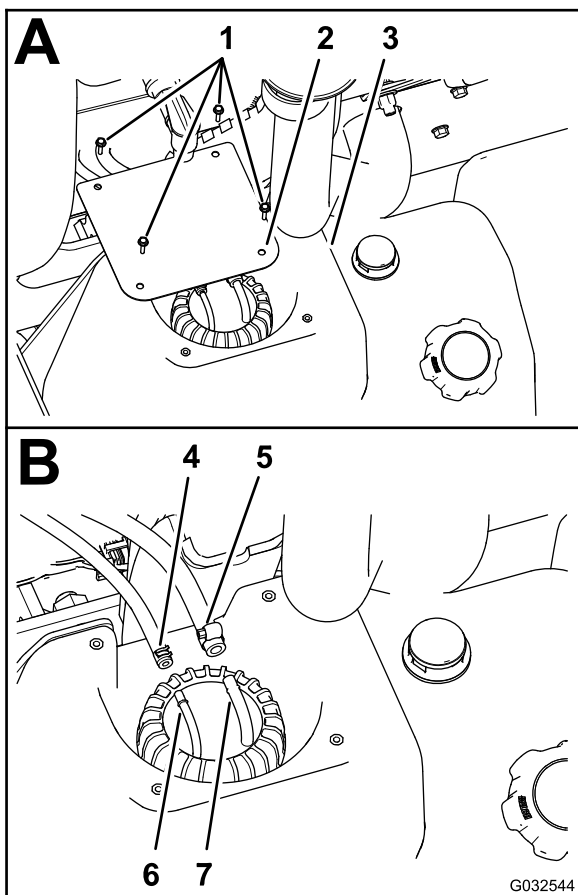

**Figur 78**

- |   |  |
|---|--|
| 1. Skruer (#10 x 3/4")                    | 5. Klemme – 5/16" (8 mm) brændstofslange |
| 2. Dæksel                                 | 6. Slangefitting – 1/4" (6,4 mm)         |
| 3. Brændstoftank                          | 7. Slangefitting – 5/16" (8 mm)          |
| 4. Klemme – 1/4" (6,4 mm) brændstofslange |  |

- Løsn de klemmer, der fastgør de 2 brændstofslinger til de 2 slangefittings øverst på standrørssamlingen (Figur 78B).
- Kobl de to slanger fra slangefittingsene, og lad eventuel brændstof i slangerne løbe ned i en godkendt brændstofbeholder (Figur 78B).
- Drej dækslet til brændstofstandrøret/-afsenderen mod uret, og afmonter dækslet (Figur 79).

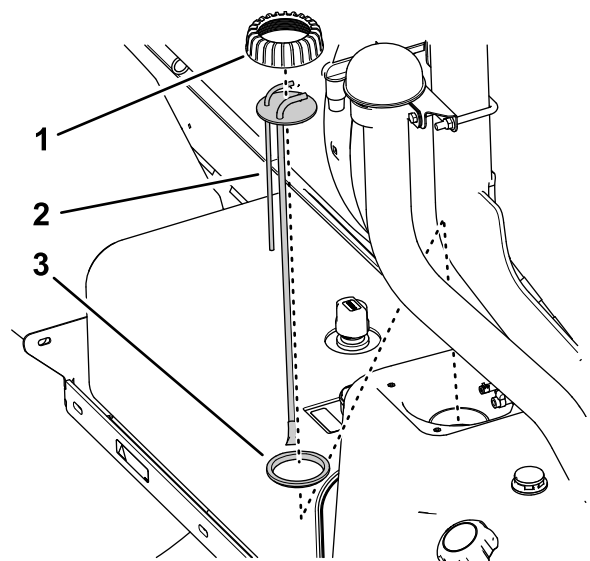

**Figur 79**

- |   |            |
|---|------------|
| 1. Dæksel til brændstofstandrør/-afsender | 3. Pakning |
| 2. Brændstofstandrør/-afsender            |            |

- Løft brændstofstandrøret/-afsenderen ned fra brændstoftanken (Figur 79).

**Bemærk:** Bortskaf den gamle standrørssamling.

### Montering af brændstoffilteret i tanken

**Bemærk:** Du kan anskaffe et nyt standrør hos en autoriseret Toro-forhandler. Du skal muligvis bruge en ny pakning for at fastgøre knæret og standrøret oven på brændstoftanken.

- Monter standrørsdækslet over standrøret, og monter standrøret på pakningen (Figur 79).
- Juster dækslet, standrøret og pakningen efter tanken, og placer forsigtigt den nye standrørssamling i brændstoftanken (Figur 79).
- Bemærk:** Juster slangefittingsne ind mod maskinens midte.
- Skru dækslet fast på brændstoftankens studs ved håndkraft (Figur 79).
- Monter brændstofslangen på 1/4 tomme (6,4 mm) på slangefittingen på 1/4 tomme (6,4 mm), og fastgør slangen på fittingen med slangeklemmen (Figur 78B).
- Monter brændstofslangen på 5/16 tomme (8 mm) på slangefittingen på 5/16 tomme (8 mm), og fastgør slangen på fittingen med slangeklemmen (Figur 78B).
- Monter dækslet på tanken (Figur 78A) med de 4 skruer (nr. 10 x 3/4"), som du fjernede i trin 2

under [Udskiftning af brændstoffilteret i tanken \(side 62\)](#).

- Spænd skrueerne til 113 Ncm.

## Tømning af brændstoftanken

**Eftersynsinterval:** For hver 400 timer/Årlig (alt efter hvad der indtræffer først)

Tøm og rengør brændstoftanken, hvis brændstofsyste­met forurenes, eller hvis du planlægger at opbevare maskinen i en længere periode. Brug nyt, rent brændstof til at skylle med ved rengøring af brændstoftanken.

- Overfør brændstoffet fra tanken til en godkendt brændstofbeholder med en hævertpumpe, eller tag tanken af maskinen, og hæld brændstoffet ud af tankens påfyldningstud og ned i brændstofbeholderen.

**Bemærk:** Hvis du fjerner brændstoftanken, skal du tage brændstofforsynings- og returslanger fra standrøret af tanken, før den fjernes. Se trin 1 til 4 i [Udskiftning af brændstoffilteret i tanken \(side 62\)](#).

- Udskift brændstoffiltrene. Se [Udskiftning af vandudskillerfilteret \(side 62\)](#).
- Skyl tanken med nyt og rent brændstof, hvis det er nødvendigt.
- Monter tanken, hvis du fjernede den i et tidligere trin. Se trin 1 til 5 under [Udskiftning af brændstoffilteret i tanken \(side 62\)](#).
- Fyld nyt og rent brændstof på tanken.

## Vedligeholdelse af elektrisk system

### Elektrisk system – Sikkerhed

- Frakobl batteriet, før maskinen repareres. Frakobl minuspolen først og pluspolen sidst. Tilslut pluspolen først og minuspolen sidst.
- Oplad batteriet på et åbent sted med god ventilation, væk fra gnister og åben ild. Træk stikket til opladeren ud af stikkontakten, før du slutter den til eller kobler den fra batteriet.
- Brug beskyttelsesdragt og isoleret værktøj.

### Udskiftning af sikringerne

Sikringsblokken til det elektriske system er placeret under førersædet ([Figur 80](#)).

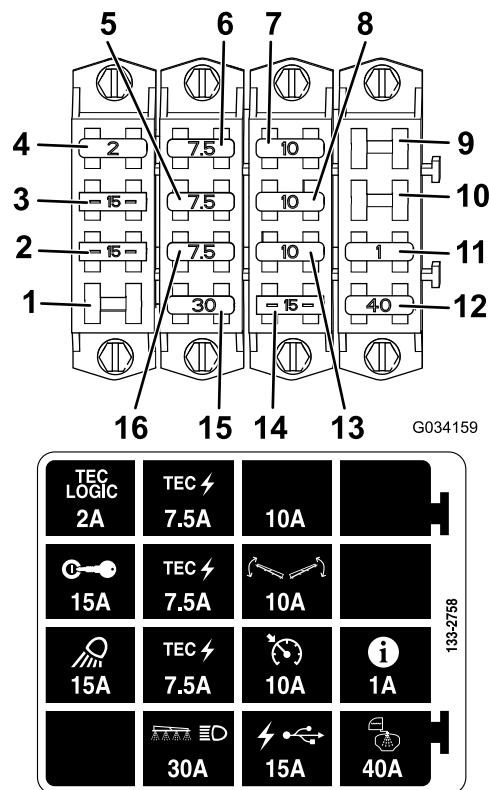

Figur 80

- Tom åbning
- Arbejdslygte
- Tænding
- Tec-logik
- Tec-strøm
- Tec-strøm
- Ekstra sikringsåbning
- Bomkontrol
- Tom åbning
- Tom åbning
- Infocenter
- Tanksprøjte
- Fartpilot
- USB-strøm
- Bom og forlygte
- Tec-strøm



# Serviceeftersyn af batteriet

Batteriet skal altid holdes rent, og det skal altid være fuldt opladet. Brug et stykke køkkenrulle til at rengøre batteriet og batterikassen. Hvis batteripolerne er rustne, skal de rengøres med en opløsning bestående af 4 dele vand og 1 del tvekulsurt natron. Smør et fint lag fedt på batteripolerne for at forhindre, at de rustner.

Spænding: 12 V med 690 A til koldstart ved -18° C

## Afmontering af batteriet

1. Placer sprøjtemaskinen på en plan flade, aktiver parkeringsbremsen, sluk for sprøjtepumpen, sluk for motoren, og tag nøglen ud.
2. Afmonter batteridækslet, og frakobl det negative (sorte) jordkabel fra batteriets pol (Figur 81).

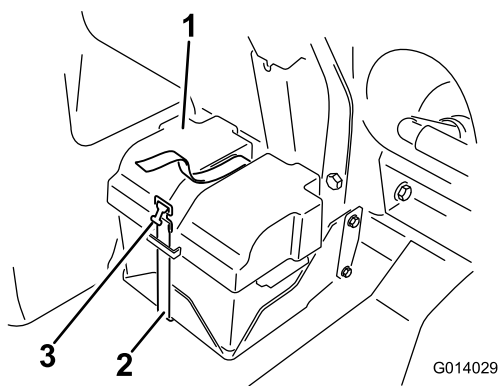

Figur 81

- |                  |           |
|------------------|-----------|
| 1. Batteridæksel | 3. Spænde |
| 2. Strop         |           |

## ⚠ ADVARSEL

Forkert batterikabelføring kan forårsage gnister og beskadige sprøjten og kablerne. Gnister kan få batterigasserne til at eksplodere og medføre personskade.

- Frakobl altid batteriets (sorte) minuskabel, før du frakobler det (røde) pluskabel.
- Tilslut altid batteriets røde pluskabel, før du tilslutter det sorte minuskabel.

## ⚠ ADVARSEL

Batteripoler eller metalværktøj kan kortslutte mod sprøjtemaskinen metaldele og forårsage gnister. Gnister kan få batterigasserne til at eksplodere og medføre personskade.

- Når du fjerner eller monterer batteriet, må batteripolerne ikke få kontakt med metaldele på sprøjten.
- Lad ikke metalværktøjer kortslutte mellem batteripolerne og sprøjtes metaldele.
- Lad altid batteristroppen sidde på plads for at beskytte og fastgøre batteriet.

3. Tag det røde pluskabel af batteriets pol.
4. Fjern batteriet.

## Montering af batteriet

1. Sæt batteriet på batterikassen, så batteripolerne vender væk fra sprøjten.
2. Slut det røde pluskabel til batteriets positive (+) pol og det sorte minuskabel til batteriets negative (-) pol vha. boltene og møtrikkerne.
3. Skyd isolatorkappen hen over batteriets positive pol.
4. Monter batteridækslet, og fastgør det med stroppen, du fjernede tidligere (Figur 81).

**Vigtigt:** Lad altid batteriholderen sidde på plads for at beskytte og fastgøre batteriet.

## Opladning af batteriet

**Vigtigt:** Batteriet skal altid være fuldt opladet. Dette er især vigtigt for at forhindre beskadigelse af batteriet, når temperaturen er under 0° C.

1. Fjern batteriet fra chassiset. Se [Afmontering af batteriet \(side 65\)](#).
2. Forbind en 3-4 A batterioplader til batteripolerne, og oplad batteriet ved 3-4 A i 4 til 8 timer (12 V).

**Vigtigt:** Batteriet må ikke overoplades.

3. Monter batteriet i chassiset. Se [Montering af batteriet \(side 65\)](#).

## Opbevaring af batteriet

Hvis maskinen opbevares i mere end 30 dage, skal batteriet fjernes og oplades helt. Opbevar det enten på en hylde eller på maskinen. Frakobl batterikablerne, hvis batteriet opbevares på maskinen. Opbevar batteriet et køligt sted for at undgå hurtig afladning af batteriet. Sørg for, at batteriet er helt opladet, så det ikke fryser til.

## Vedligeholdelse af drivsystem

### Eftersyn af hjulene/dækkene

**Eftersynsinterval:** Efter de første 8 timer—Tilspænd hjullåsemøtrikkerne.

For hver 100 timer—Tilspænd hjullåsemøtrikkerne.

For hver 100 timer—Eftersyn af dækkenes tilstand og slid.

Tilspænd låsemøtrikkerne på forhjulene med et moment på 75 til 102 N·m og låsemøtrikkerne på baghjulene med et moment på 95 til 122 N·m.

Ulykker som f.eks. kollision med kantsten kan beskadige et dæk eller en fælg samt bringe hjulsporingen ud af balance. Dækkenes stand skal derfor kontrolleres efter en ulykke.

## Specifikationer for smøremiddel til planetdrevet

SAE 85W-140-gearolie

## Kontrol af smøremiddel i planetdrevet

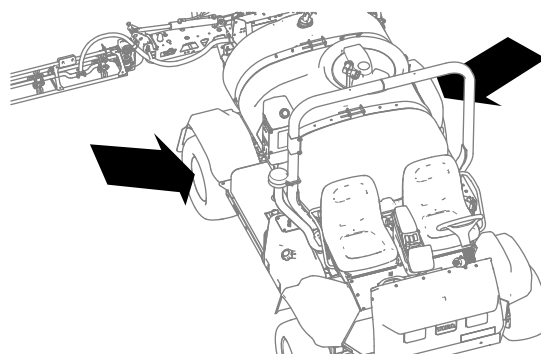

Figur 82

g238953

1. Når maskinen er parkeret på en plan overflade, skal et hjul placeres således, at påfyldningsproppen står i den højeste position (kl. 12), og aftappingsproppen står i den laveste position (kl. 18) ([Figur 83](#)).

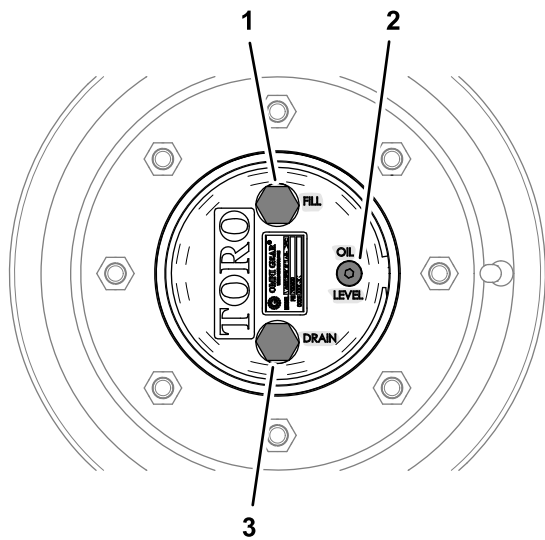

Figur 83

g238952

1. Påfyldningsprop (kl. 12-positionen)
2. Kontrolprop
3. Aftapningsprop (kl. 18-positionen)

2. Fjern kontrolproppen (Figur 45).

Du bør kunne se smøremiddelstanden ved bunden af gevindene i kontrolprophullet.

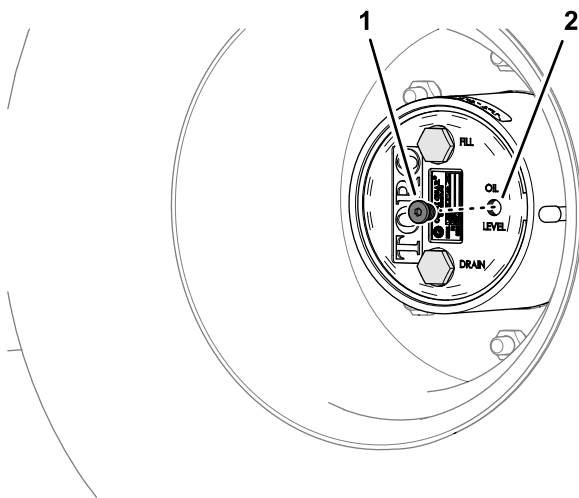

Figur 84

g238949

1. Kontrolprop
2. Kontrolprophul (planetdrevets smøremiddel)

3. Kontroller, om kontrolproppens O-ringe er beskadiget.  
Hvis en O-ring er beskadiget, skal den udskiftes.
4. Hvis smøremiddelstanden er lav, skal du fjerne påfyldningsproppen og tilføje det angivne smøremiddel, indtil det begynder at løbe ud af kontrolprophullet (Figur 85). Se [Specifikationer for smøremiddel til planetdrevet \(side 66\)](#).

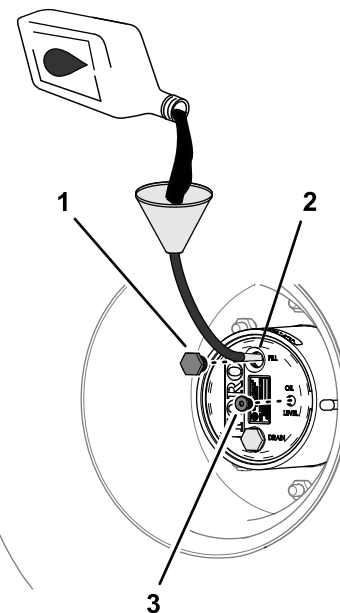

Figur 85

g238948

1. Påfyldningsprop
2. Påfyldningsprophul (planetdrevets smøremiddel)
3. Kontrolprop

5. Kontroller, om påfyldningsproppens O-ringe er beskadiget.  
Hvis en O-ring er beskadiget, skal den udskiftes.
6. Monter påfyldningsproppen og kontrolproppen (Figur 85).
7. Gentag trin 1 til 6 for planetdrevet på den anden side af maskinen.

## Udskiftning af smøremiddel i planetdrevet

**Eftersynsinterval:** Efter de første 8 timer

For hver 400 timer (eller skift det en gang om året, alt efter hvad der indtræffer først).

## Aftapning af planetdrevets smøremiddel

1. Når maskinen er parkeret på en plan overflade, skal et hjul placeres således, at påfyldningsproppen står i den højeste position (kl. 12), og aftapningsproppen står i den laveste position (kl. 6). Se [Figur 83 i Kontrol af smøremiddel i planetdrevet \(side 66\)](#).
2. Sæt en drænbakke under planetdrevets nav, fjern aftapningsproppen, påfyldningsproppen og kontrolproppen, og aftap alt smøremidlet (Figur 86).

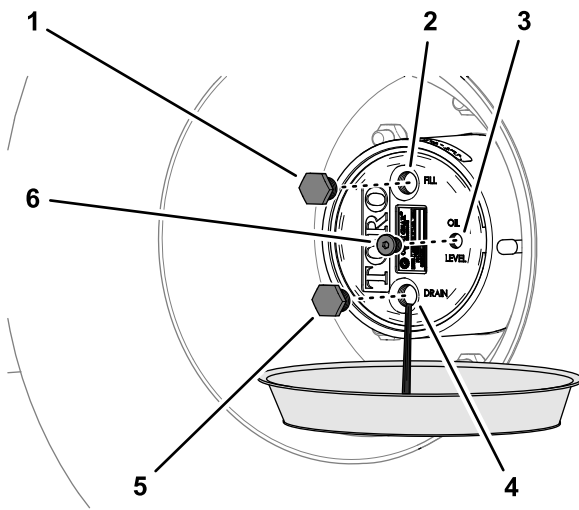

Figur 86

g238951

- |   |  |
|---|--|
| 1. Påfyldningsprop                                | 4. Aftapningsprophul (planetdrevets smøremiddel) |
| 2. Påfyldningsprophul (planetdrevets smøremiddel) | 5. Aftapningsprop                                |
| 3. Kontrolprophul (planetdrevets smøremiddel)     | 6. Kontrolprop                                   |

- Undersøg, om der sidder metalspåner i aftapnings- og påfyldningsproppen.  
Hvis der sidder flere metalspåner i aftapnings- og påfyldningsproppen, skal planetdrevet repareres.
- Kontroller, om aftapnings-, påfyldnings- og kontrolproppens O-ringe er beskadiget.  
Hvis O-ringen(e) er beskadiget, skal den/de udskiftes.
- Monter aftapningsproppen.
- Sæt en drænbakke under bremsehuset, fjern aftapningsproppen, og aftap alt smøremiddel (Figur 87).

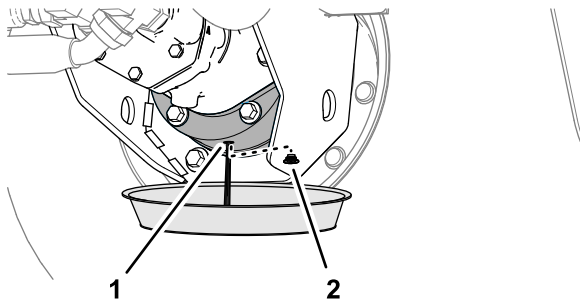

Figur 87

g238950

- |                                |                   |
|--------------------------------|-------------------|
| 1. Aftapningshul (bremsehuset) | 2. Aftapningsprop |
|--------------------------------|-------------------|

- Monter aftapningsproppen i bremsehuset.

## Planetdrevet med smøremiddelmængde

0,62 l, se [Specifikationer for smøremiddel til planetdrevet \(side 66\)](#)

## Påfyldning af planetdrevet med smøremiddel

- Hæld langsomt det angivne gears smøremiddel i påfyldningsprophullet. Se [Figur 85 i Kontrol af smøremiddel i planetdrevet \(side 66\)](#).

Du bør kunne se smøremiddelstanden ved bunden af gevindene i kontrolprophullet.

**Vigtigt:** Hvis planetdrevet er fyldt op, inden den specificerede mængde smøremiddel er fyldt på, skal du enten vente 1 time eller sætte propperne i og flytte maskinen cirka tre meter, så smøremidlet fordeles i bremsesystemet. Fjern derefter propperne, og hæld den resterende mængde smøremiddel på.

- Lad smøremiddelstanden fordele sig i 10 minutter, kontroller smøremiddelstanden, og hæld mere smøremiddel på efter behov for at ramme niveauet ved bunden af gevindene i kontrolprophullet.
- Monter påfyldningsproppen og kontrolproppen. Se [Figur 85 i Kontrol af smøremiddel i planetdrevet \(side 66\)](#).
- Gentag trinene i [Aftapning af planetdrevets smøremiddel \(side 67\)](#) og [Påfyldning af planetdrevet med smøremiddel \(side 68\)](#) for planetdrevet på den anden side maskinen.

## Justering af forhjulenes spidsning

**Eftersynsinterval:** For hver 200 timer/Årlig (alt efter hvad der indtræffer først)

Du bør måle 0 til 3 mm mellem dækkenes forreste og bageste midterlinje.

- Kontrollér og pump alle dæk. Se [Kontrol af dæktrykket \(side 24\)](#).
- Mål afstanden mellem fordækkene ved akselhøjden ved forsiden og bagsiden af fordækkene (Figur 88).

**Bemærk:** Afstanden mellem forsiden af dækkene skal være 0 til 3 mm mindre end afstanden mellem bagsiden af fordækkene.

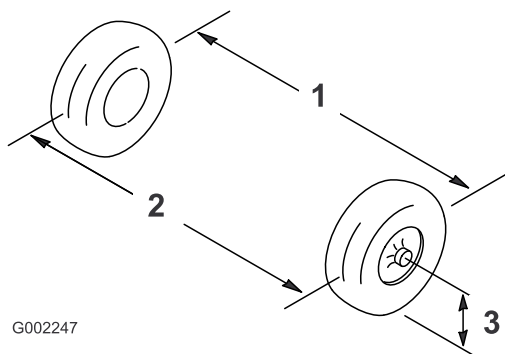

G002247

g002247

**Figur 88**

- |                         |                     |
|-------------------------|---------------------|
| 1. Dækmidterlinje – bag | 3. Akselmidterlinje |
| 2. Dækmidterlinje – for |                     |

3. Hvis målingen ikke falder inden for de specificerede mål, skal kontramøtrikkerne løsnes i begge ender af forbindelsesstangen (Figur 89).

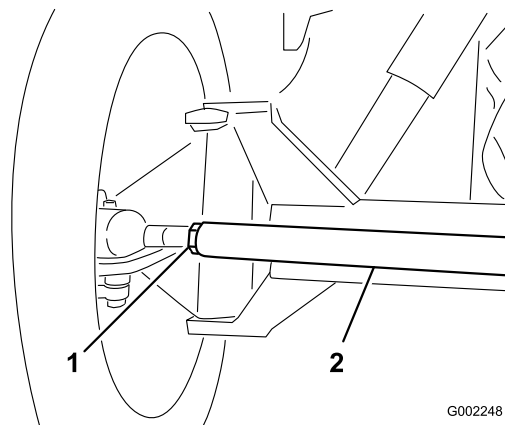

G002248

g002248

**Figur 89**

- |                 |                      |
|-----------------|----------------------|
| 1. Kontramøtrik | 2. Forbindelsesstang |
|-----------------|----------------------|

4. Drej forbindelsesstangen for at flytte dækkets forside indad eller udad.
5. Tilspænd forbindelsesstangens kontramøtrikker, når justeringen er korrekt.
6. Sørg for, at rattet drejes lige meget i begge retninger.

# Vedligeholdelse af kølesystem

## Kølesystem – Sikkerhed

- Indtagelse af motorkølevæske kan forårsage forgiftning. Opbevares utilgængeligt for børn og kæledyr.
- Udslip af varm kølevæske under tryk eller berøring af den varme køler og de omgivende dele kan forårsage alvorlige forbrændinger.
  - Lad altid motoren køle af i mindst 15 minutter, før kølerdækslet tages af.
  - Brug en klud, når kølerdækslet åbnes, og åbn det langsomt, så damp kan slippe ud.
- Betjen ikke maskinen, medmindre dækslerne er monteret.
- Hold fingre, hænder og tøj væk fra den roterende ventilator og drivremmen.

## Kølevæskespecifikation

En opløsning med 50 % vand og 50 % permanent ethylenglycol-frostvæske.

Kontroller motorkølevæskkoncentrationen som anvist af producenten af kølevæsken.

## Kontrol af kølevæskestanden

**Eftersynsinterval:** Hver anvendelse eller dagligt  
Kontroller kølevæskestanden i køleren og ekspansionsbeholderen ved begyndelsen af dagen, før motoren startes.

### **⚠ FORSIGTIG**

Hvis motoren lige har kørt, kan kølevæsken være varm og under tryk. Hvis du fjerner kølerdækslet, når kølevæsken er varm, risikerer du, at kølevæsken sprøjtes ud, så du eller omkringstående bliver alvorligt forbrændt.

Lad motoren køle af i mindst 15 minutter, før kølerdækslet åbnes.

**Vigtigt:** Fyld ikke kølevæske på en overophedet motor, før motoren er helt afkølet. Hvis der fyldes kølevæske på en overophedet motor, kan motorblokken revne.

1. Parker sprøjtemaskinen på en plan flade.

- Aktiver parkeringsbremsen, sluk for sprøjtepumpen, sluk for motoren, og tag nøglen ud.
- Afmonter forsigtigt kølerdækslet og ekspansionsbeholderens dæksel (Figur 90).

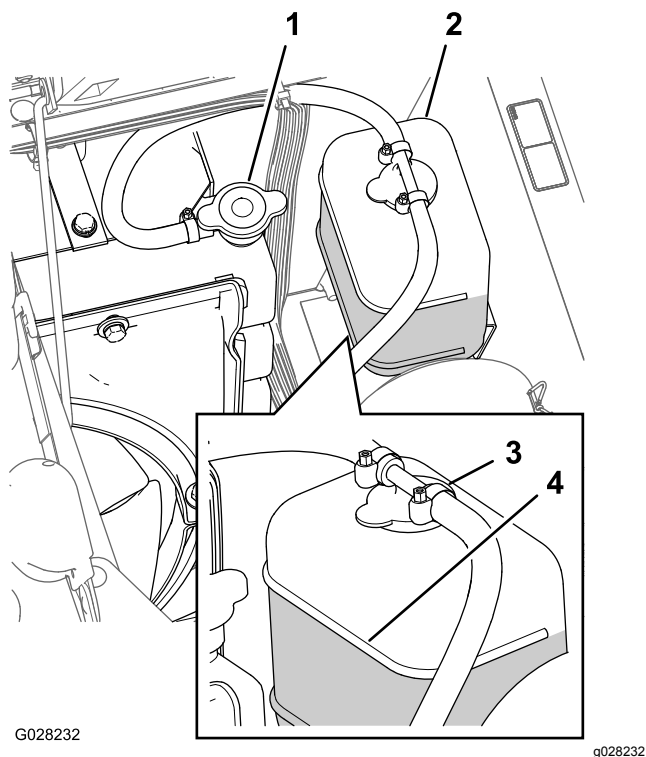

Figur 90

- |                        |                                  |
|------------------------|----------------------------------|
| 1. Kølerdæksel         | 3. Ekspansionsbeholderens dæksel |
| 2. Ekspansionsbeholder | 4. Linje der markerer fuld       |

- Kontroller kølevæskestanden i køleren og ekspansionsbeholderen.

**Bemærk:** Køleren bør fyldes til toppen af påfyldningsstudsene, og ekspansionsbeholderen bør fyldes til mærket "Full" på tanken (Figur 90).

- Hvis kølevæskestanden er lav, skal du fjerne ekspansionsbeholderens dæksel og kølerdækslet og fylde ekspansionsbeholderen op til mærket "Full" (fuld) og køleren op til toppen af påfyldningsstudsene (Figur 90).

**Vigtigt:** Fyld ikke for meget væske på ekspansionsbeholderen.

**Vigtigt:** Brug ikke en alkohol/methanol-baseret kølevæske eller vand alene.

- Monter kølerdækslet og dækslet til ekspansionsbeholderen (Figur 90).

## Kølevæskemængde

5,5 l, se [Kølevæskespecifikation](#) (side 69)

## Udskiftning af kølevæsken

**Eftersynsinterval:** For hver 400 timer/Årlig (alt efter hvad der indtræffer først)—Kontroller kølevæsken (i henhold til producentens anvisninger), og skift det, hvis det er nødvendigt.

**Udstyr stillet til rådighed af ejeren:** et håndholdt kølevæsketermometer

- Placer sprøjtemaskinen på en plan flade, aktiver parkeringsbremsen, sluk for sprøjtepumpen, sluk for motoren, og tag nøglen ud.
- Vent, til motoren er tilstrækkeligt afkølet, og fjern derefter kølerdækslet (Figur 90).
- Anbring en stor dræningsbakke under køleren.
- Åbn aftapningsventilen, og lad kølevæsken løbe ned i bakken (Figur 91).

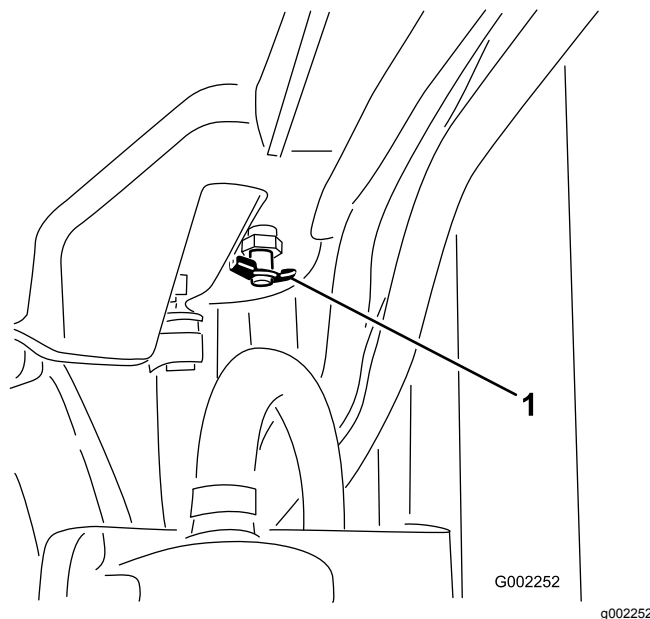

Figur 91

- Aftapningsventil

- Luk aftapningsventilen (Figur 91).
- Fjern kølerdækslet (Figur 90).
- Fyld langsomt kølevæske på køleren op til ca. 2,5 cm under dækslets lukkeflade.

**Bemærk:** Brug tilstrækkeligt med kølevæske til at fylde motoren og systemets slanger. Dette giver kølevæsken mulighed for at udvide sig uden at løbe over, mens motoren varmer op.

8. Start motoren med dækslet siddende løst på køleren (Figur 90).
9. Lad motoren varme op, indtil termostaten åbnes.

**Bemærk:** Motorens termostat bør åbne, når det håndholdte termometer angiver, at kølevæsketemperaturen ligger på mellem 79 °C til 88 °C.

10. Når kølervæsken er blevet varm, skal du fylde op med kølervæske, så kølervæskestanden når op til dækslets lukkeflade og stramme dækslet til (Figur 90).
11. Åbn ekspansionsbeholderens dæksel, og fyld tanken med kølervæske til niveauet Kold (Figur 90).
12. Kontroller kølervæskestanden efter adskillige opstarts- og nedslukningscyklusser af motoren.

**Bemærk:** Fyld kølervæske på køleren og ekspansionsbeholderen efter behov.

## Vedligeholdelse af bremseser

### Justering af bremserne

Hvis bremsepedalen vandrer mere end 2,5 cm, før du mærker modstand, skal bremserne justeres som følger:

1. Placer sprøjtemaskinen på en plan flade, sluk for sprøjtepumpen, sluk for motoren, og tag nøglen ud.
2. Aktiver parkeringsbremsen.
3. Sæt klodser under hjulene for at forhindre maskinen i at rulle.
4. Deaktiver parkeringsbremsen.
5. Løsn de forreste kontramøtrikker på bremsekablerne under sprøjtes forende (Figur 92).

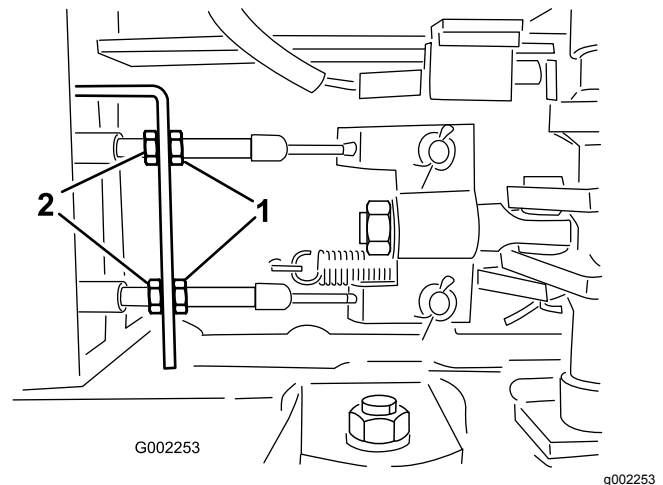

Figur 92

1. Forreste kontramøtrikker
2. Bageste kontramøtrikker

6. Stram de bageste kontramøtrikker lige meget, indtil bremsepedalen bevæger sig mellem 1 til 2,5 cm, før du mærker modstand (Figur 92).

**Vigtigt:** Sørg for, at du strammer begge bageste møtrikker lige meget, således at bremsekablernes gevindender foran de forreste møtrikker har samme længde.

7. Stram de forreste kontramøtrikker.

# Vedligeholdelse af remme

## Serviceeftersyn af generatorremmen

**Eftersynsinterval:** Efter de første 8 timer

For hver 100 timer

Kontroller generator-/ventilatorremmens tilstand og spænding. Udskift om nødvendigt remmen.

1. Placer sprøjtemaskinen på en plan flade, aktiver parkeringsbremsen, sluk for sprøjtepumpen, sluk for motoren, og tag nøglen ud.
2. Kontroller generatorremmens spænding ved at trykke ned på remmen midt mellem remskiverne på generatoren og krumtapakslen med en belastning på 10 kg.

**Bemærk:** Remmen skal have en afbøjning på 10 til 12 mm. Hvis remafbøjningen er for stor, skal du gå til trin 3. Hvis remspændingen er korrekt, kan du springe den resterende del af denne procedure over og genoptage kørslen med sprøjtemaskinen.

3. Løsn bolten ved generatorens drejepunkt. Løsn bolten, der fastgør generatoren til afstiveren med kær (Figur 93).

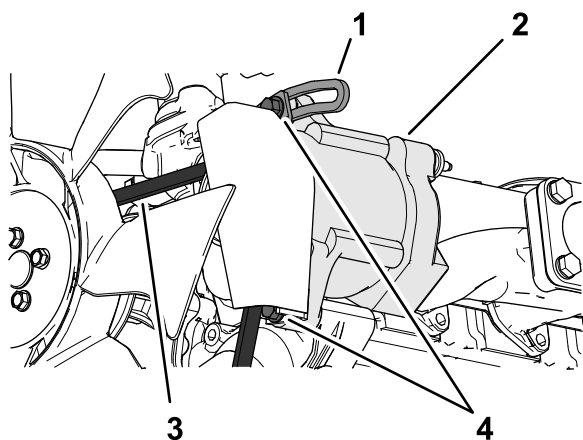

Figur 93

g216520

- |              |                 |
|--------------|-----------------|
| 1. Afstiver  | 3. Generatorrem |
| 2. Generator | 4. Bolte        |

4. Indfør en løftestang mellem generatoren og motoren, og lírk forsigtigt generatoren udad.
5. Når den korrekte stramning er opnået, skal du stramme generatoren og boltene for at sikre justeringen.
6. Stram låsemøtrikken for at fastgøre justeringen.

# Vedligeholdelse af hydrauliksystem

## Hydrauliksystem – Sikkerhed

- Søg straks lægehjælp, hvis der sprøjtes væske ind under huden. Væske, der er sprøjtet ind under huden, skal fjernes kirurgisk af en læge inden for få timer.
- Fjern på sikker måde al trykket fra hydrauliksystemet, før der udføres arbejde på det.
- Sørg for, at alle slanger og rør til hydraulikvæske er i god stand, og at alle hydrauliske forbindelser og fittings slutter tæt, før der sættes tryk på hydrauliksystemet.
- Hold din krop og dine hænder væk fra splithulslækager eller dyser, der sprøjter højtrykshydraulikvæske ud.
- Brug pap eller papir til at finde eventuelle hydrauliklækager.

## Hydraulikvæskespecifikationer

Beholderen fyldes på fabrikken med hydraulikvæske af høj kvalitet. Kontroller hydraulikvæskestanden, før du starter motoren første gang, og derefter dagligt. Se [Kontrol af hydraulikvæsken \(side 73\)](#).

**Anbefalet hydraulikvæske:** Toro PX Extended Life Hydraulic Fluid – fås i spande med 19 l eller tromler med 208 l.

**Bemærk:** En maskine, der er påfyldt med den anbefalede udskiftningsvæske, kræver færre væske- og filterskift.

**Alternative hydraulikvæsker:** Hvis Toro PX Extended Life Hydraulic Fluid ikke kan fås, kan du anvende andre konventionelle, mineraloliebaserede hydraulikvæsker, hvis specifikationer overholder samtlige af de følgende angivne materialeegenskaber samt industristandarderne. Brug ikke syntetisk væske. Spørg din smøremiddelforhandler til råds for at finde frem til et tilfredsstillende produkt.

**Bemærk:** Toro påtager sig intet ansvar for skader forårsaget af forkerte erstatningsprodukter. Brug derfor kun produkter fra producenter med et godt omdømme, som står bag deres anbefaling.

**Slidhæmmende hydraulikvæske med højt viskositetsindeks/lavt flydepunkt, ISO VG 46**



## Slidhæmmende hydraulikvæske med højt viskositetsindeks/lavt flydepunkt, ISO VG 46 (cont'd.)

Materialeegenskaber:

Viskositet, ASTM D445	cSt ved 40 °C: 44 til 48
Viskositetsindeks ASTM D2270	140 eller højere
Flydepunkt, ASTM D97	-37° C til -45° C
Branchespecifikationer:	Eaton Vickers 694 (I-286-S, M-2950-S/35VQ25 eller M-2952-S)

**Bemærk:** Mange hydraulikvæsker er næsten farveløse, og det kan derfor være svært at få øje på lækager. Der fås et rødt tilsætningsstof til hydraulikvæsken i flasker med 20 ml. En flaske er nok til 15 til 22 l hydraulikvæske. Bestil delnr. 44-2500 fra din autoriserede Toro-forhandler.

**Vigtigt:** Toro Premium Synthetic Biodegradable Hydraulic Fluid er den eneste syntetiske, bionedbrydelige væske, der er godkendt af Toro. Væsken er kompatibel med elastomerne anvendt i Toro-hydrauliksystemer og egnet til en lang række temperaturforhold. Denne væske er kompatibel med traditionelle mineralolier, men forudsætningen for maksimal bionedbrydelighed og ydeevne er, at hydrauliksystemet tømmes grundigt for traditionel væske. Olien fås i beholdere med 19 l eller tromler med 208 l fra din autoriserede Toro-forhandler.

## Kontrol af hydraulikvæsken

**Eftersynsinterval:** Hver anvendelse eller dagligt  
Kontroller hydraulikvæskestanden, før motoren startes første gang, og derefter dagligt.

**Vigtigt:** Hvis væsken bliver forurennet, skal du kontakte en autoriseret Toro-forhandler for at få systemet gennemskyllet.

**Forurennet væske ser mælkeagtig eller sort ud sammenlignet med ren væske.**

1. Placer sprøjtemaskinen på en plan flade, aktiver parkeringsbremsen, sluk for sprøjtepumpen, sluk for motoren, og tag nøglen ud.
2. Rengør området omkring hydraulikolietankens målepindsdæksel, og afmonter det (Figur 94).

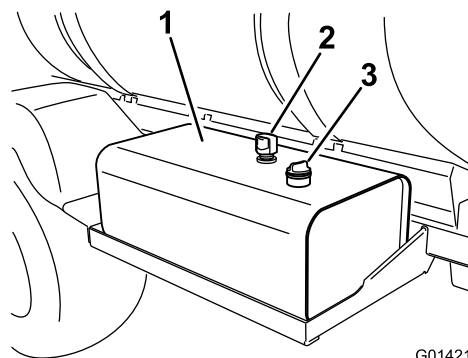

G014217

g014217

Figur 94

1. Hydraulikvæsketanken
2. Udluftning
3. Målepindsdæksel

**Vigtigt:** Pas på, at der ikke trænger snavs og andre kontaminanter ned i åbningen, når du kontrollerer væsken.

3. Tør målepinden af med en klud, og sæt den helt ned i tanken igen.
4. Tag målepinden op af påfyldningsstudsens, og kontroller væskestanden (Figur 95).

**Bemærk:** Væskestanden skal være ved det nederste mærke på målepinden, når væsken er kold.

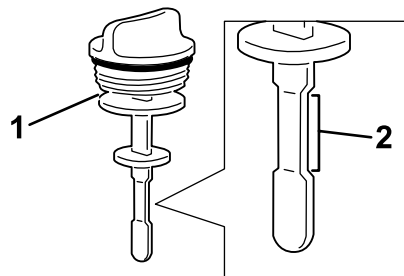

G014218

g014218

Figur 95

1. Målepind
2. Sikker driftsområde

5. Hvis væskestanden er lav, skal tanken fyldes med den anførte hydraulikvæske, så væskestanden hæves til det nederste mærke. Se [Hydraulikvæskespecifikationer \(side 72\)](#).
6. Monter målepindsdækslet på tanken, og fastgør det.

## Udskiftning af hydraulikfiltrene

**Eftersynsinterval:** For hver 1000 timer—Hvis du bruger den anbefalede hydraulikvæske, skal du udskifte hydraulikfilteret.

For hver 800 timer—**Hvis du ikke anvender den anbefalede hydraulikvæske, eller hvis du på noget tidspunkt har fyldt beholderen med en alternativ væske, skal du udskifte hydraulikfilteret.**

## ▲ ADVARSEL

**Varm hydraulikvæske kan forårsage alvorlige forbrændinger.**

**Lad hydraulikvæsken køle, før der udføres vedligeholdelse på hydrauliksystemet.**

**Vigtigt: Brug af andre filtertyper kan ugyldiggøre garantien på visse komponenter.**

Brug Toro udskiftningsfilter (se det korrekte reservedelsnr. i *Reservedelshåndbogen*.)

1. Placer sprøjtemaskinen på en plan flade, aktiver parkeringsbremsen, sluk for sprøjtepumpen, sluk for motoren, og tag nøglen ud.
2. Find maskinens to hydraulikfiltre ([Figur 96](#) og [Figur 97](#)).

**Bemærk:** Det ene filter sidder under hydraulikvæsketanken, og det andet filter befinder sig på stellet bagpå maskinen.

- Forreste filter under hydrauliktanken.

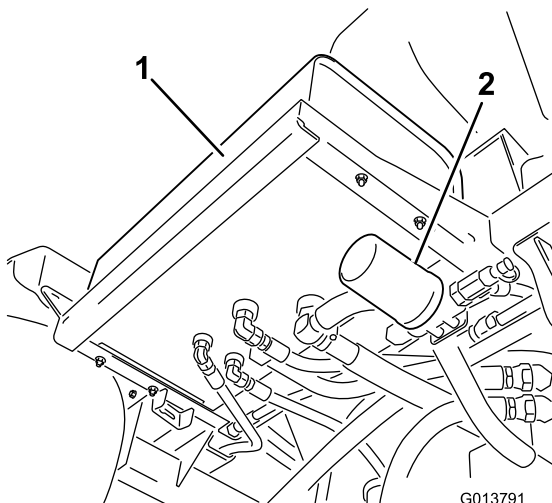

Figur 96

1. Hydrauliktank
2. Forreste filter

- Bageste filter placeret på maskinens stel.

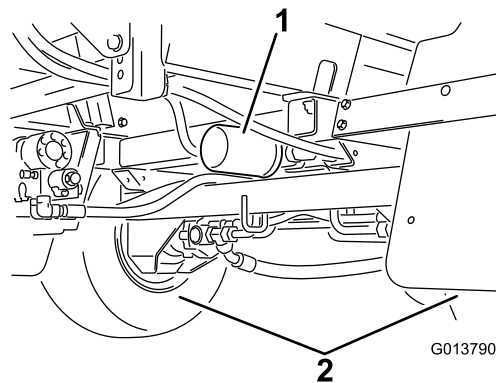

Figur 97

1. Bageste filter
2. Baghjul

3. Rengør det område, hvor filteret monteres.
4. Anbring en dræningsbakke under filteret.
5. Fjern filteret.  
Bortskaf det brugte filter på et godkendt genbrugsanlæg.
6. Smør den nye filterpakning med ren hydraulikvæske. Se [Hydraulikvæskespecifikationer \(side 72\)](#).
7. Tør området, hvor filteret monteres, rent med en klud.
8. Skru filteret på, indtil pakningen berører monteringspladen, og spænd derefter filteret endnu en halv omgang.
9. Start motoren, sæt gashåndtaget i hurtig tomgang, og lad motoren køre i 3 til 5 minutter for at lukke luft ud af hydrauliksystemet.
10. Stop motoren, og kontroller hydraulikvæskestanden, og kontroller, om der er lækager. Se [Kontrol af hydraulikvæsken \(side 73\)](#).

## Hydraulikvæskemængde

54 l, se [Hydraulikvæskespecifikationer \(side 72\)](#)

## Udskiftning af hydraulikvæsken

**Eftersynsinterval:** For hver 2000 timer—**Hvis du anvender den anbefalede hydraulikvæske, skal du udskifte hydraulikvæsken.**

For hver 800 timer—**Hvis du ikke anvender den anbefalede hydraulikvæske, eller hvis du på noget tidspunkt har fyldt beholderen med en alternativ væske, skal du udskifte hydraulikvæsken.**

## ▲ ADVARSEL

Varm hydraulikvæske kan forårsage alvorlige forbrændinger.

Lad hydraulikvæsken køle, før der udføres vedligeholdelse på hydrauliksystemet.

**Vigtigt:** Brug af andre væsker kan ugyldiggøre garantien på visse komponenter.

1. Udskift hydraulikvæskefiltrene. Se [Udskiftning af hydraulikfiltrene \(side 73\)](#).
2. Rengør området omkring en hydraulisk slangefitting på bunden af hydraulikvæsketanken ([Figur 98](#)).

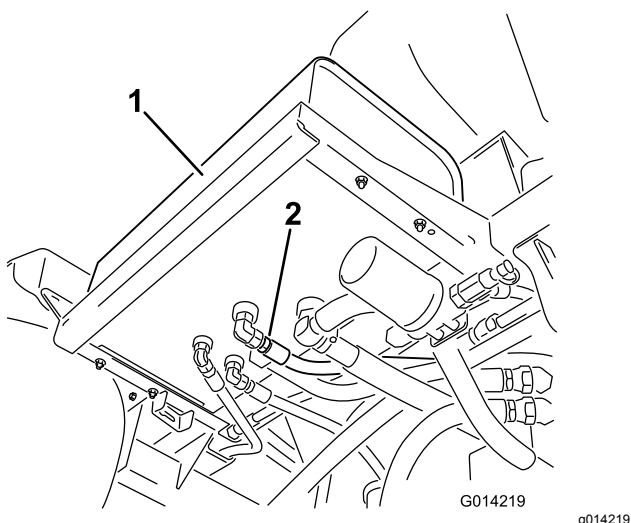

**Figur 98**

1. Hydrauliktank
2. Hydraulikslange og -fitting

3. Anbring en stor drænbakke under hydrauliktankens fittings.
4. Fjern slangefittingen fra tanken, og lad væsken løbe ned i bakken ([Figur 98](#)).  
Bortskaf den brugte væske på et godkendt genbrugsanlæg.
5. Monter slangen og fittingen på tanken, og stram godt.
6. Fyld hydraulikbeholderen med ca. 53 l af den anførte hydraulikvæske eller tilsvarende. Se [Hydraulikvæskespecifikationer \(side 72\)](#).
7. Start motoren, sæt gashåndtaget i hurtig tomgang, og lad motoren køre i 3 til 5 minutter for at lukke luft ud af hydrauliksystemet.
8. Stop motoren, og kontroller hydraulikvæskestanden, og kontroller, om der er lækager. Se [Kontrol af hydraulikvæsken \(side 73\)](#).

# Vedligeholdelse af sprøjtesystemet

## Eftersyn af slangerne

**Eftersynsinterval:** For hver 200 timer—Efterse alle slangerne og tilslutningerne for beskadigelse og korrekt påsætning.

For hver 400 timer/Årlig (alt efter hvad der indtræffer først)—Efterse O-ringene i ventilen, og udskift dem om nødvendigt.

Undersøg slangerne i sprøjtesystemet for revner, lækager eller anden skade. Efterse samtidig forbindelserne og beslagene for tilsvarende beskadigelse. Udskift slanger og beslag, hvis de er beskadiget.

## Skift af sugefilteret

**Eftersynsinterval:** For hver 400 timer

**Bemærk:** Bestem, hvilken sugefiltermaskestørrelse der kræves til opgaven. Se [Valg af sugefilter \(side 25\)](#).

1. Parker maskinen på en plan flade, aktiver parkeringsbremsen, sluk pumpen, sluk for motoren, og tag nøglen ud.
2. Fjern holderen, som sidder øverst på sprøjtetanken og som fastgør slangefittingen, der er monteret på den store slange fra filterhuset ([Figur 99](#)).

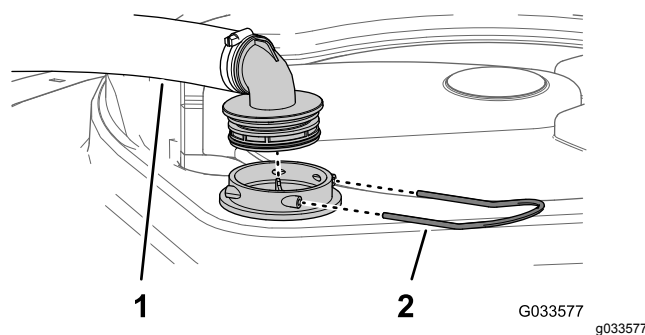

**Figur 99**

1. Sugerslange
2. Holder

3. Fjern slangen og slangefittingen fra filterhuset ([Figur 99](#)).
4. Fjern det gamle sugefilter fra filterhuset i tanken ([Figur 100](#)).

**Bemærk:** Bortskaf det gamle filter.

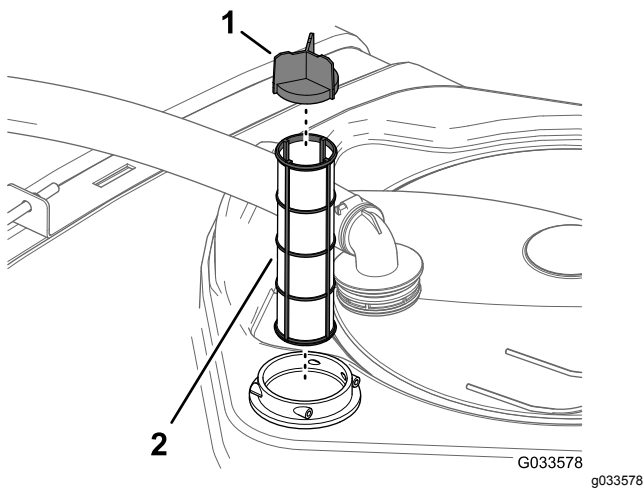

Figur 100

1. Filterets lamel                      2. Sugefilter

5. Monter det nye sugefilter i filterhuset.

**Bemærk:** Kontroller, at filteret sidder helt på plads.

6. Juster slangen og slangefittingen efter filterhuset øverst på tanken, og fastgør fittingen og huset med den holder, du fjernede i trin 2.

## Udskiftning af trykfilteret

**Eftersynsinterval:** For hver 400 timer

1. Flyt maskinen til en plan overflade, sluk for sprøjtepumpen, sluk for motoren, og tag nøglen ud.
2. Anbring en dræningsbakke under trykfilteret (Figur 101).

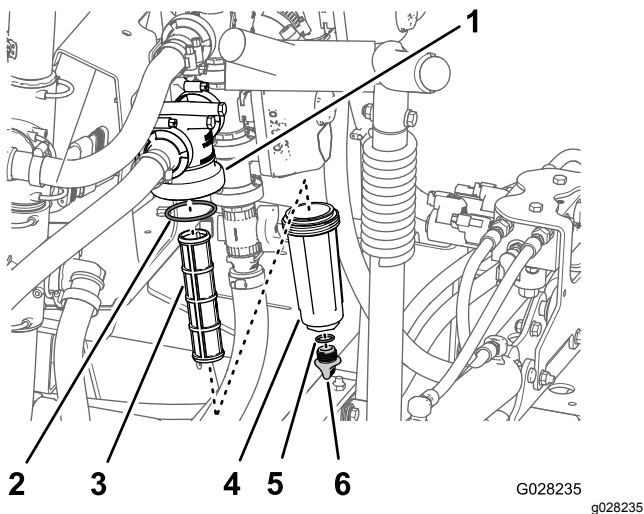

Figur 101

1. Filterhoved                      4. Skål  
 2. O-ring (skål)                  5. O-ring (aftapningsprop)  
 3. Filterelement                  6. Aftapningsprop

3. Drej aftapningsproppen mod uret, og tag den ud af trykfilterets skål (Figur 101).

**Bemærk:** Lad al væske løbe ud af skålen.

4. Drej skålen mod uret, og fjern fra filterhovedet (Figur 101).

5. Fjern det gamle trykfilterelement (Figur 101).

**Bemærk:** Bortskaf det gamle filter.

6. Kontroller O-ringen til aftapningsproppen (inden i skålen) og O-ringen til skålen (inden i filterhovedet) for skader og slid (Figur 101).

**Bemærk:** Udskift eventuelle beskadigede eller slidte O-ringe til proppen, skålen eller begge.

7. Monter det nye trykfilterelement i filterhovedet (Figur 101).

**Bemærk:** Sørg for, at filterelementet sidder godt fast i filterhovedet.

8. Monter skålen på filterhovedet, og stram med hånden (Figur 101).

9. Monter proppen i skålen, og tilspænd den med hånden (Figur 101).

## Skift af dysefilteret

**Bemærk:** Bestem, hvilken dysefiltermaskestørrelse der kræves til opgaven. Se [Valg af dysespidsfilter \(valgfrit\)](#) (side 27).

1. Parker maskinen på en plan flade, aktiver parkeringsbremsen, sluk sprøjtepumpen, sluk for motoren, og tag nøglen ud.
2. Fjern dysen fra sprøjtedysehovedet ([Figur 102](#)).

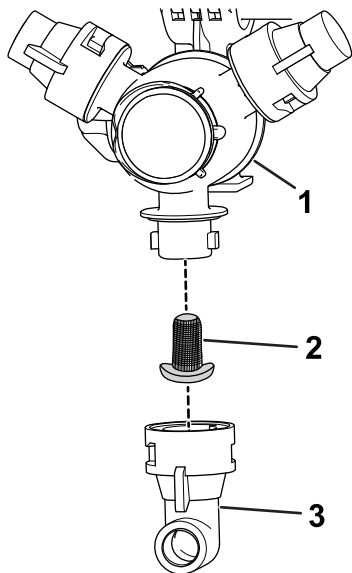

Figur 102

g209504

- |                     |         |
|---------------------|---------|
| 1. Sprøjtedysehoved | 3. Dyse |
| 2. Dysefilter       |         |

3. Fjern det gamle dysefilter ([Figur 102](#)).

**Bemærk:** Bortskaf det gamle filter.

4. Monter det nye dysefilter ([Figur 102](#)).

**Bemærk:** Kontroller, at filteret sidder helt på plads.

5. Monter dysen på sprøjtedysehovedet ([Figur 102](#)).

## Justering af bommene, så de er vandrette

Følgende fremgangsmåde kan anvendes til at justere aktuatorerne på midterbommen, så venstre og højre bom bevares i vandret position.

1. Forlæng bommene til sprøjteposition.
2. Fjern splitten fra drejetappen ([Figur 103](#)).

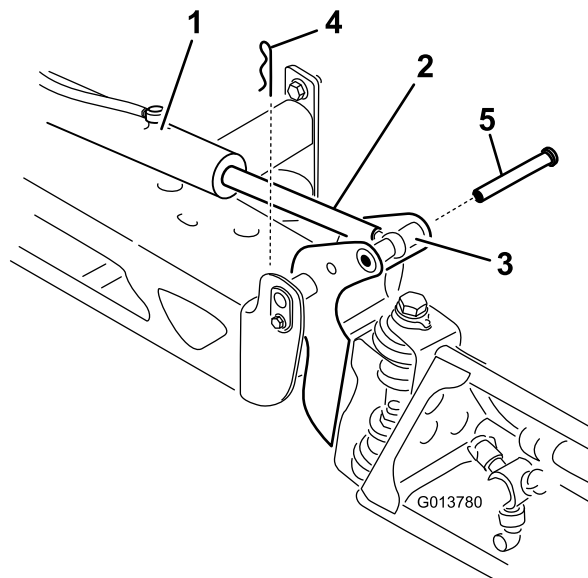

Figur 103

g013780

- |                        |          |
|------------------------|----------|
| 1. Aktuator            | 4. Clips |
| 2. Aktuatorstang       | 5. Pind  |
| 3. Bommens drejetaphus |          |

3. Løft op på bommen, fjern splitten ([Figur 103](#)), og sænk langsomt bommen ned på jorden.
4. Efterse tappens for skader, og udskift den om nødvendigt.
5. Brug en skruenøgle på de flade sider af aktuatorstangen for at immobilisere den, og løs derefter kontramøtrikken, så øjestangen kan justeres ([Figur 104](#)).

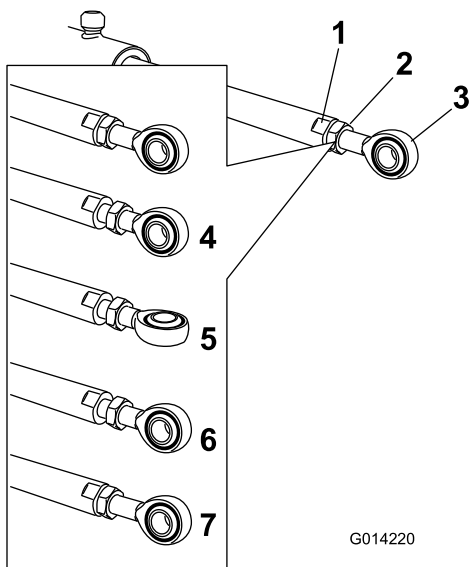

**Figur 104**

- |                                 |  |
|---------------------------------|--|
| 1. Flad side på aktuatorstangen | 5. Øje justeret                                    |
| 2. Kontramøtrik                 | 6. Øjeposition ved montering                       |
| 3. Øje                          | 7. Kontramøtrik strammet for at låse i ny position |
| 4. Kontramøtrik løsnet          |  |

6. Drej øjestangen i aktuatorstangen, så den forlængede aktuator forkortes eller forlænges til den ønskede position (Figur 104).

**Bemærk:** Du skal dreje øjestangen halve eller hele omgange, så du kan montere stangen på bommen.

7. Når den ønskede position er opnået, skal kontramøtrikken strammes, så aktuator- og øjestangen fastgøres.
8. Hæv bommen for at tilpasse drejetappen til aktuatorstangen.
9. Mens du holder bommen, skal du føre stiften gennem bommens drejetap og aktuatorstangen (Figur 103).
10. Når stiften er på plads, skal bommen slippes og stiften fastgøres med splitten, som tidligere blev afmonteret.
11. Gentag proceduren for hvert aktuatorstangleje om nødvendigt.

## Eftersyn af nylondrejbøsningerne

**Eftersynsinterval:** For hver 400 timer/Årlig (alt efter hvad der indtræffer først)

1. Parker maskinen på en plan flade, aktiver parkeringsbremsen, sluk pumpen, sluk for motoren, og tag nøglen ud.

2. Forlæng de ydre bomsektioner til sprøjteposition, og understøt dem ved hjælp af støtter eller remme og løfteudstyr.
3. Fjern boltene og møtrikken, der fastgør drejetappen, og fjern tappen (Figur 105).

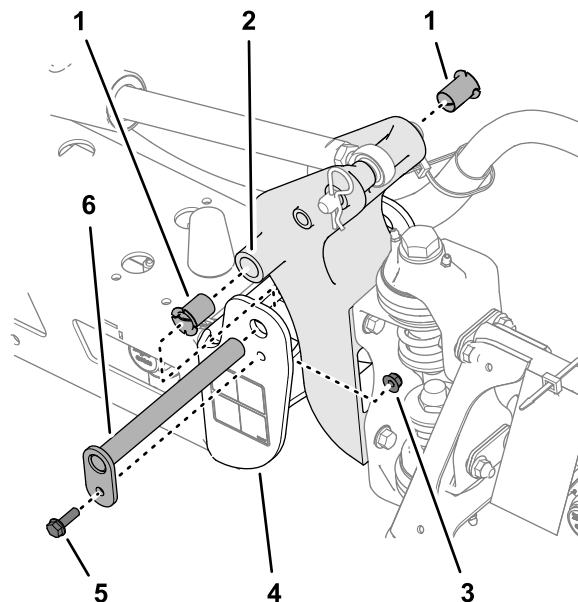

**Figur 105**

- |                     |                           |
|---------------------|---------------------------|
| 1. Nylonbøsninger   | 4. Endekanal (midterstel) |
| 2. Aksebeslag       | 5. Flangebolt             |
| 3. Flangelåsemøtrik | 6. Drejetap               |

4. Fjern bommen og aksebeslaget fra midterstellets endekanal, så der er adgang til nylonbøsningerne.
5. Fjern og efterse nylonbøsningerne fra drejebeslagets for- og bagside (Figur 105).

**Bemærk:** Udskift slidte eller beskadigede bøsninger.

6. Smør nylonbøsningerne med en smule olie, og monter bøsningerne i aksebeslaget (Figur 105).
7. Ret hullerne i aksebeslaget ind efter hullerne i endekanal (Figur 105).
8. Monter drejetappen, og fastgør den ved hjælp af den flangebolt og flangelåsemøtrik, som du fjernede i trin 3.
9. Gentag trin 2 til 8 for de ydre bomsektioner.

# Vedligeholdelse af pumpen

## Eftersyn af pumpen

**Eftersynsinterval:** For hver 400 timer/Årlig (alt efter hvad der indtræffer først)—Efterse pumpemembranerne, og udskift dem efter behov (kontakt en autoriseret Toro-forhandler).

For hver 400 timer/Årlig (alt efter hvad der indtræffer først)—Efterse pumpens kontraventiler, og udskift dem efter behov (kontakt en autoriseret Toro-forhandler).

**Bemærk:** Følgende maskinkomponenter betragtes som reservedele, der forbruges ved brug, medmindre de skønnes at være defekte, eller ikke er omfattet af garantien for denne maskine.

Få en autoriseret Toro-forhandler til at kontrollere følgende interne pumpekomponenter for skader:

- Pumpemembraner
- Pumpens kontraventiler

Udskift om nødvendigt komponenter.

# Rengøring

Brug kun vand eller vand med en mild sæbeopløsning til at vaske maskinen efter behov. Du kan bruge en klud, når du vasker maskinen.

**Vigtigt:** Brug ikke brakvand eller genanvendt vand til at rengøre maskinen.

**Bemærk:** Brug ikke vaskeudstyr med højt tryk til at vaske maskinen. Vaskeudstyr med højt tryk kan beskadige det elektriske system, løsne vigtige mærkater eller fjerne nødvendigt smørefedt fra friktionssteder. Undgå overdrevent brug af vand i nærheden af kontrolpanelet, motoren og batteriet.

**Vigtigt:** Undlad at vaske maskinen, mens motoren kører. Hvis maskinen vaskes, mens motoren kører, kan det medføre intern motorskade.

## Rengøring af køleribberne

**Eftersynsinterval:** For hver 200 timer—Rengør køleribberne.

**Vigtigt:** Sprøjt ikke vand ind i det varme motorrum, da det kan skade motoren.

1. Placer sprøjtemaskinen på en plan flade, aktiver parkeringsbremsen, sluk for sprøjtepumpen, sluk for motoren, og tag nøglen ud.
2. Vip fører- og passagersæde forlæns, og før støttepinden ind i låsen i støttepindens styreåbning.
3. Lad kølesystemet køle ned.
4. Fjern sædesoklens adgangsdæksel. Se [Afmontering af sædesoklens adgangspanel \(side 53\)](#).
5. Rengør køleribberne ved hjælp af trykluft ved lavt tryk og en blød børste.

**Bemærk:** Rengør køleribberne mere ofte, hvis det er nødvendigt. Kontroller alle kølerslanger, og udskift dem, hvis de er slidte, lækker eller er beskadiget.

6. Sænk fører- og passagersæde.
7. Monter sædesoklens adgangsdæksel. Se [Montering af sædesoklens adgangspanel \(side 53\)](#).

## Rengøring af gennemstrømningsmåleren

**Eftersynsinterval:** For hver 200 timer/Årlig (alt efter hvad der indtræffer først) (oftere ved brug af pulverstoffer).

1. Skyl og dræn hele sprøjtesystemet grundigt.

2. Tag gennemstrømningsmåleren af sprøjten, og skyl den igennem med rent vand.
3. Fjern låseringen fra opstrømsiden (Figur 106).

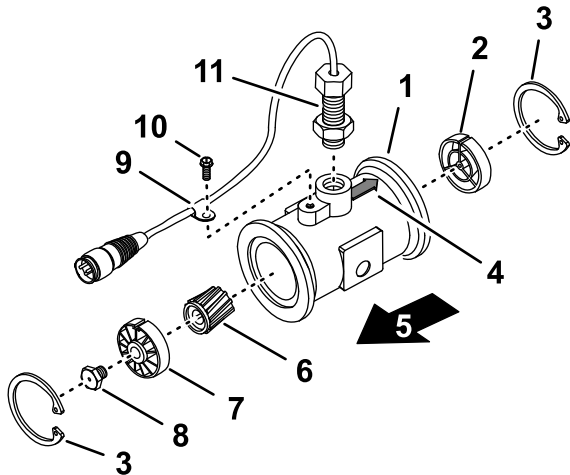

Figur 106

g214630

- |  |  |
|--|--|
| 1. Flange (gennemstrømningsmålerhus)       | 7. Opstrømsnav og leje (med kilegangen oppe) |
| 2. Nedstrømsnav (med kilegangen oppe)      | 8. Turbinetap                                |
| 3. Låsering                                | 9. Ledningsnettets klemme                    |
| 4. Nedstrømspil (gennemstrømningsmålerhus) | 10. Skrue med flangehoved                    |
| 5. Opstrøm                                 | 11. Sensorenhed                              |
| 6. Rotor/magnet                            |  |

4. Rens turbinen og turbinenavet for at kunne fjerne filspåner og evt. pulverstoffer.
  5. Efterse turbinebladene for slid.
- Bemærk:** Hold turbinen i hånden og drej den rundt. Den bør kunne dreje frit med lidt modstand. I modsat fald skal den udskiftes.
6. Saml gennemstrømningsmåleren.
  7. Brug en luftdyse med et lavt tryk (0,34 bar) for at sikre, at turbinen drejer frit.

**Bemærk:** Hvis turbinen ikke drejer frit, skal den sekskantede tap i bunden af turbinenavet løsnes med 1/16 omgang, indtil den drejer frit.

## Rengøring af omrørings- og sektionventilerne

- Se følgende sektioner for oplysninger om rengøring af omrøringsventilen:
  1. [Afmontering af ventilaktuatoren \(side 80\)](#)
  2. [Afmontering af omrøringsmanifoldventilen \(side 81\)](#)
  3. [Rengøring af manifoldventilen \(side 82\)](#)

4. [Samling af manifoldventilen \(side 84\)](#)
  5. [Montering af omrøringsmanifoldventilen \(side 85\)](#)
  6. [Montering af ventilaktuatoren \(side 86\)](#)
- Se følgende sektioner for oplysninger om rengøring af de 3 sektionventiler:
    1. [Afmontering af ventilaktuatoren \(side 80\)](#)
    2. [Afmontering af sektionmanifoldventilen \(side 81\)](#)
    3. [Rengøring af manifoldventilen \(side 82\)](#)
    4. [Samling af manifoldventilen \(side 84\)](#)
    5. [Montering af sektionmanifoldventilen \(side 84\)](#)
    6. [Montering af ventilaktuatoren \(side 86\)](#)

## Afmontering af ventilaktuatoren

1. Placer sprøjtemaskinen på en plan flade, aktiver parkeringsbremsen, sluk for sprøjtepumpen, sluk for motoren, og tag nøglen ud.
2. Fjern den holder, der fastgør aktuatoren til sektionventilens manifoldventil eller omrøringsventilen (Figur 107).

**Bemærk:** Tryk de 2 ben på holderen sammen, imens du trykker den ned.

**Bemærk:** Behold aktuatoren og holderen til montering i [Montering af ventilaktuatoren \(side 86\)](#).

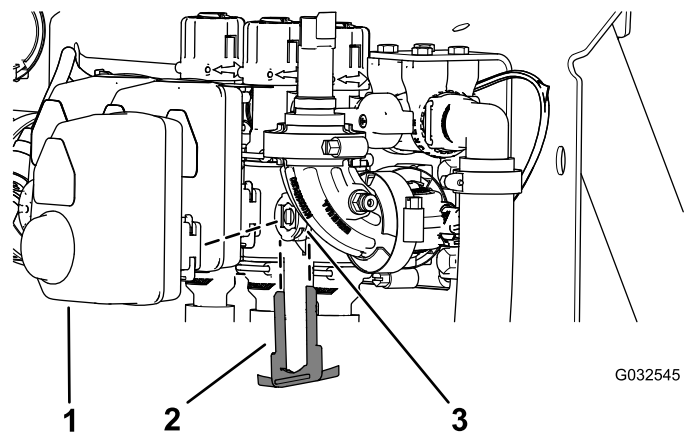

Figur 107

Sektionsventilaktuator vist (omrøringsventilaktuatoren minder om den)

- |                             |                |
|-----------------------------|----------------|
| 1. Aktuator (sektionventil) | 3. Spindelport |
| 2. Holder                   |                |

3. Fjern aktuatoren fra manifoldventilen.



## Afmontering af omrøringsmanifoldventilen

1. Fjern lynkoblingsstiften, der fastgør omrøringsslangens lynkobling på omrøringsventilens manifold (Figur 108).

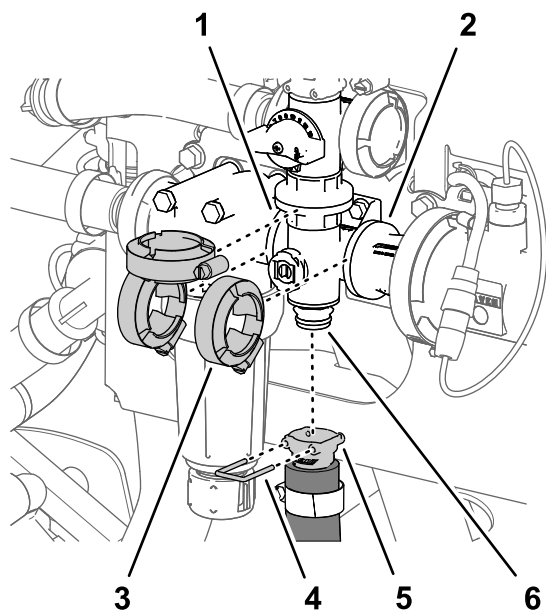

Figur 108

g191301

- |                             |  |
|-----------------------------|--|
| 1. Flange (trykfilterhoved) | 4. Lynkoblingsstift                            |
| 2. Flange (koblingsadapter) | 5. Lynkobling (omrøringsslange)                |
| 3. Flangeklemme             | 6. Lynkoblingsfiting (omrøringsventilmanifold) |

2. Fjern de 3 flangeklemmer, der fastgør omrøringsventilens manifold på trykfilterhovedets flanger og koblingsadapteren (Figur 108).
3. Fjern de 2 flangehovedbolte ( $\frac{1}{4}$ " x  $\frac{3}{4}$ " ) og 2 flangelåsemøtrikker ( $\frac{1}{4}$ " ), der fastgør omrøringsventilens manifold på ventilstøtten (Figur 109).

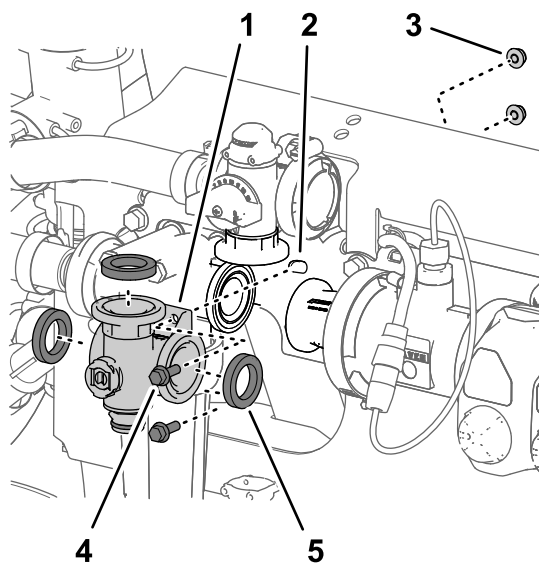

Figur 109

g191302

- |   |  |
|---|--|
| 1. Manifold (omrøringsventil)           | 4. Flangehovedbolt ( $\frac{1}{4}$ " x $\frac{3}{4}$ " ) |
| 2. Ventilstøtte                         | 5. Pakning   |
| 3. Flangelåsemøtrik ( $\frac{1}{4}$ " ) |  |

4. Fjern omrøringsventilmanifolden og -pakningerne fra maskinen (Figur 109).

**Bemærk:** Løsn om nødvendigt trykfilterets monteringsbolte og -møtrikker efter behov for at opnå frigang.

**Bemærk:** Gem flangeklemmerne, pakningerne og lynkoblingsstifterne til montering i [Montering af omrøringsmanifoldventilen \(side 85\)](#).

## Afmontering af sektionmanifoldventilen

1. Fjern lynkoblingsstiften, der fastgør sektionsomløbsventilens lynkobling til sektionmanifoldventilen (Figur 110).

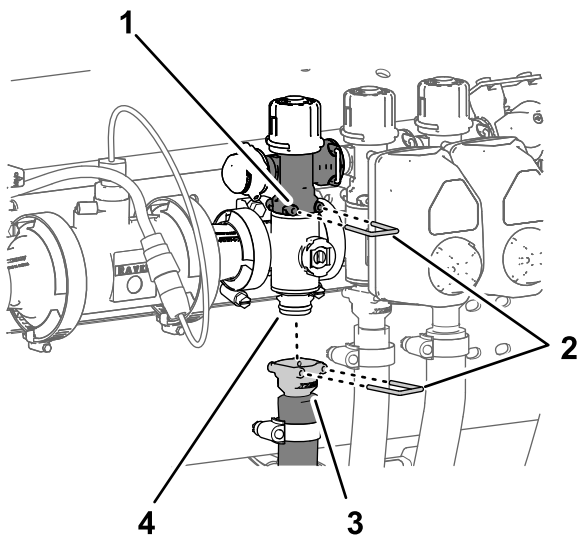

Figur 110

g191303

- |                         |   |
|-------------------------|---|
| 1. Sektionsomløbsventil | 3. Lynkobling (sektionforsyningslange)          |
| 2. Lynkoblingsstifter   | 4. Lynkoblingsfitting (omrøringsventilmanifold) |

2. Fjern lynkoblingsstiften, der fastgør sektionforsyningslangens lynkobling på manifolden til sektionmanifoldventilens lynkobling (Figur 110).
3. Fjern de 2 flangeklemmer, der fastgør sektionmanifoldventilen på de tilstødende komponenters flanger (Figur 111).

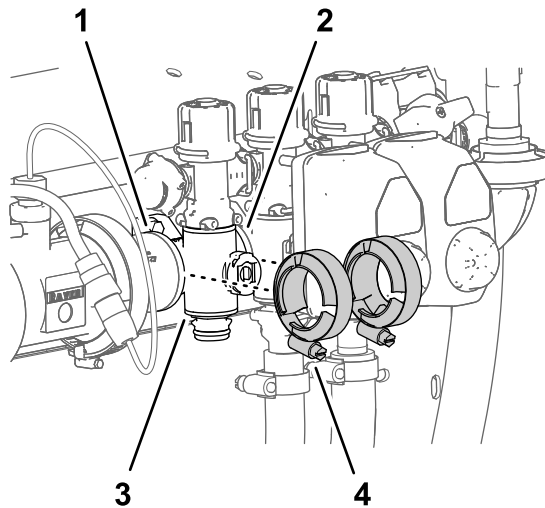

Figur 111

g191300

- |                                    |                           |
|------------------------------------|---------------------------|
| 1. Flange (koblingsadapter)        | 3. Sektionsmanifoldventil |
| 2. Flange (sektionmanifold-ventil) | 4. Flangeklemmer          |

4. For venstre eller højre sektionmanifoldventiler: Fjern de 2 flangehovedbolte ( $\frac{1}{4}$ " x  $\frac{3}{4}$ " ) og 2 flangelåsemøtrikker ( $\frac{1}{4}$ " ), der fastgør sektionmanifoldventilen på ventilstøtten (Figur 112).

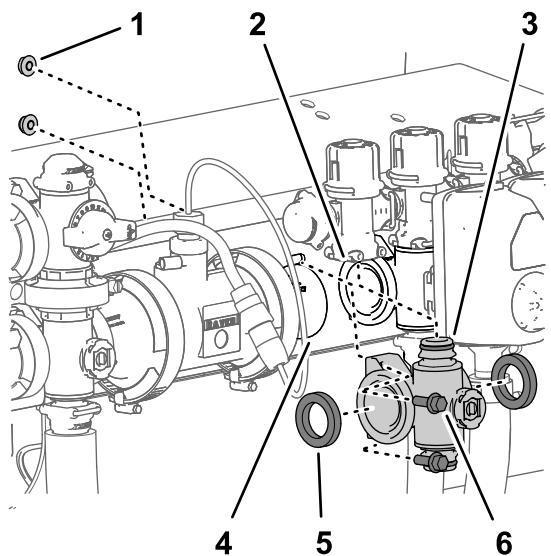

Figur 112

g191304

- |  |   |
|--|---|
| 1. Flangelåsemøtrik ( $\frac{1}{4}$ " – positioner for venstre og højre sektionventilmanifold) | 4. Flange (koblingsadapter)   |
| 2. Sektionsomløbsventil  | 5. Pakning  |
| 3. Lynkoblingsfitting (sektionventilmanifold)  | 6. Flangehovedbolt ( $\frac{1}{4}$ " x $\frac{3}{4}$ " – positioner for venstre og højre sektionventilmanifold) |

5. Flyt sektionventilmanifolden og pakningerne ned for at tømme sektionomløbsventilen og derefter væk fra maskinen (Figur 112).

**Bemærk:** Løsn om nødvendigt højre og venstre sektionventilmanifolds monteringsbolte og -møtrikker efter behov for at opnå frigang.

**Bemærk:** Gem flangeklemmerne, pakningerne og lynkoblingsstifterne til montering i [Montering af sektionmanifoldventilen \(side 84\)](#).

## Rengøring af manifoldventilen

1. Placer ventilspindelen, så den er i lukket position (Figur 113 B).

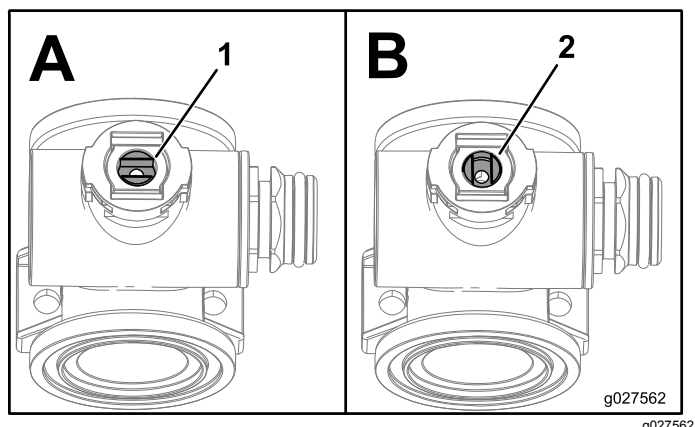

**Figur 113**

1. Åben ventil
2. Lukket ventil

2. Fjern de 2 endedæksselfittings fra hver ende af manifoldhuset (Figur 114 og Figur 115).

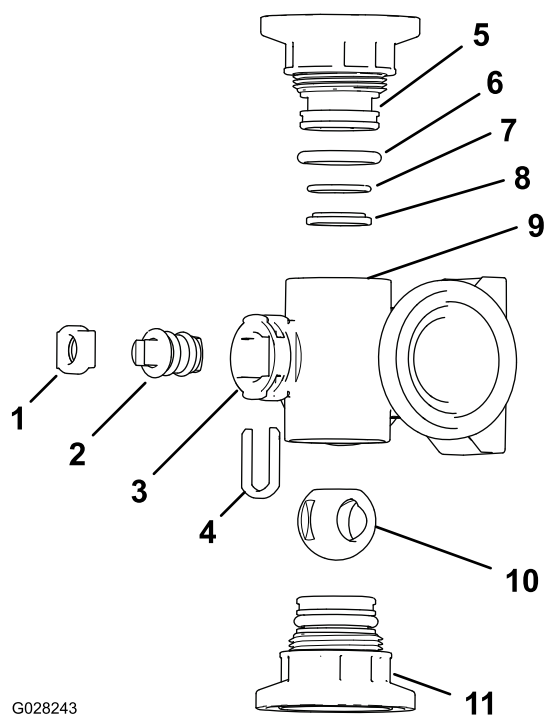

**Figur 114**

Omrøringsventilmanifold

- |  |   |
|--|---|
| 1. Spindelholder                                 | 7. Kontrasædets O-ring (0,676" x 0,07") |
| 2. Ventilspindel                                 | 8. Ventilsædets ring                    |
| 3. Spindelport                                   | 9. Manifoldhus                          |
| 4. Spindelopsamlingsholder                       | 10. Kugleventil                         |
| 5. Endedæksselfitting                            | 11. Endedæksselfittings samling         |
| 6. Endedækselpakningens O-ring (0,796" x 0,139") |   |

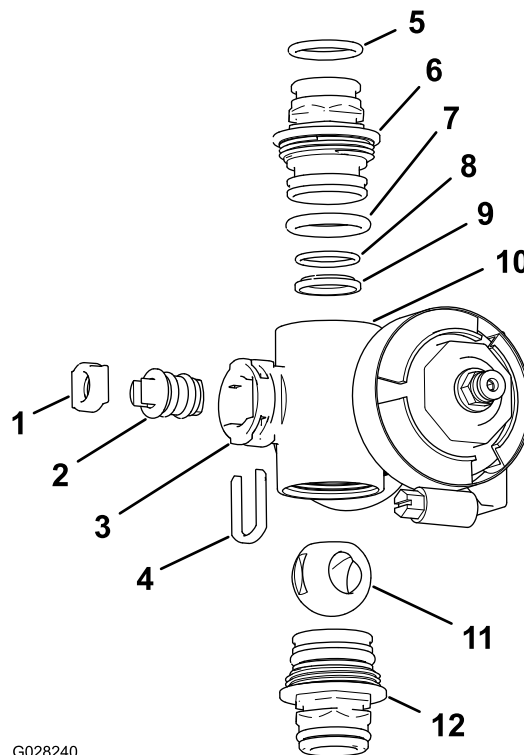

**Figur 115**

Sektionsventilmanifold

- |   |  |
|---|--|
| 1. Ventilspindelsæde                        | 7. Endedækslets O-ring (0,796" x 0,139") |
| 2. Ventilspindelenhed                       | 8. Kontrasædets O-ring (0,676" x 0,07")  |
| 3. Spindelport                              | 9. Kuglesæde                             |
| 4. Spindelholder                            | 10. Manifoldhus                          |
| 5. Udgangsstudsens O-ring (0,737" x 0,103") | 11. Kugleventil                          |
| 6. Kobling (manifold)                       | 12. Koblingsamling (manifold)            |

3. Drej ventilspindelen, så kuglen er i positionen Open (Åben) (Figur 113A).

**Bemærk:** Kuglen glider ud, når ventilspindelen er parallel med ventilgennemstrømningen.

4. Fjern spindelholderen fra åbningerne i spindelporten i manifolden (Figur 114 og Figur 115).
5. Fjern spindelholderen og ventilspindelsædet fra manifolden (Figur 114 og Figur 115).
6. Tag ventilspindelenheden ud af manifoldhuset (Figur 114 og Figur 115).
7. Rengør den indvendige side af manifolden og den udvendige side af kugleventilen, ventilspindelenheden, spindelopsamlingen og endefittingerne.

## Samling af manifoldventilen

Materiale, der medbringes af operatøren:  
Gennemsigtigt silikonefedt.

**Vigtigt:** Brug kun silikonefedt, når ventilen monteres.

1. Kontroller udgangsfittingens O-ringe (kun sektionventilmanifold), endedækslets O-ringe, kontræsædets O-ringe og kuglesædet for skader eller slitage (Figur 114 og Figur 115).

**Bemærk:** Udskift eventuelle beskadigede eller slidte O-ringe eller sæder.

2. Smør silikonefedt på ventilspindelen, og placer den i ventilspindelsædet (Figur 114 og Figur 115).
3. Monter ventilspindelen og sædet i manifolden, og fastgør spindelen og sædet med spindelholderen (Figur 114 og Figur 115).
4. Sørg for, at kontræsædets O-ring og kuglesædet flugter med hinanden og er placeret i endedæksselfittingen (Figur 114 og Figur 115)
5. Monter endedæksselfittingen på manifoldhuset, så flangen på endedæksselfittingen rører manifoldhuset (Figur 114 og Figur 115), og drej derefter endedæksselfittingen yderligere  $\frac{1}{8}$  til  $\frac{1}{4}$  omgang.

**Bemærk:** Vær forsigtig, så fittingens ende ikke beskadiges.

6. Indsæt kuglen i ventilhuset (Figur 116).

**Bemærk:** Ventilspindelen skal passe i kugledrevsåbningen. Hvis ventilspindelen ikke passer, justeres kuglens placering (Figur 116).

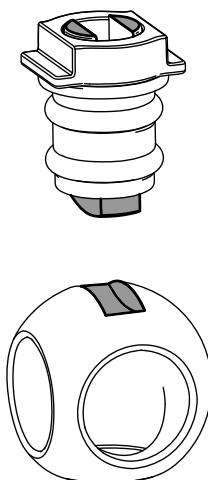

Figur 116

g027565

g027565

7. Drej ventilspindelenheden, så ventilen er lukket (Figur 113B)
8. Gentag trin 4 og 5 for den anden endedæksselfitting.

## Montering af sektionmanifoldventilen

1. Ret de 2 pakninger, du fjernede i Afmontering af sektionmanifoldventilen (side 81), ind efter flangerne på sektionventilmanifolden (Figur 117).

**Bemærk:** Løsn om nødvendigt højre og venstre sektionventilmanifolds monteringsbolte og -møtrikker efter behov for at opnå frigang.

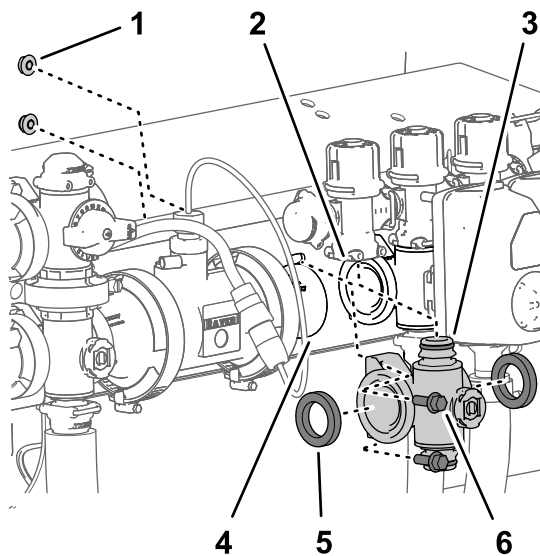

Figur 117

g191304

- |  |   |
|--|---|
| 1. Flangelåsemøtrik ( $\frac{1}{4}$ " – positioner for venstre og højre sektionventilmanifold) | 4. Flange (koblingsadapter)   |
| 2. Sektionsomløbsventil  | 5. Pakning  |
| 3. Lynkoblingsfitting (sektionventilmanifold)  | 6. Flangehovedbolt ( $\frac{1}{4}$ " x $\frac{3}{4}$ " – positioner for venstre og højre sektionventilmanifold) |

2. Ret flangen på sektionventilmanifolden ind mellem flangerne på den anden/de andre sektionventil(er) og/eller koblingsadapteren (Figur 117).
3. Monter sektionventilmanifoldens lynkoblingsfitting til sektionomløbsventilens lynfrakoblingsstik med en lynkoblingsstift (Figur 117 og Figur 118).

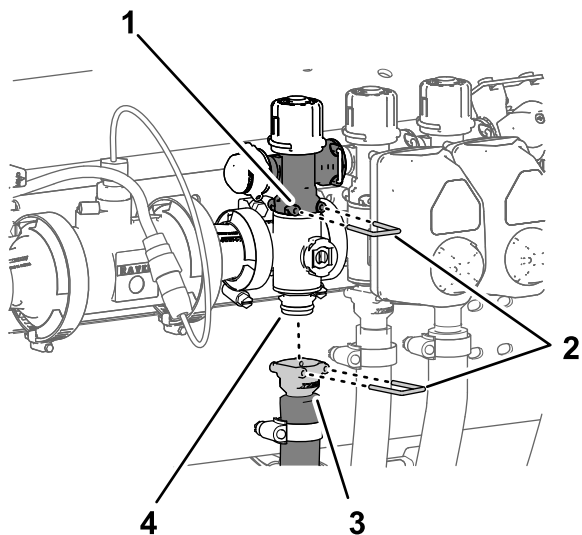

Figur 118

g191303

- |                         |  |
|-------------------------|--|
| 1. Sektionsomløbsventil | 3. Lynkobling<br>(sektionforsyningslange)          |
| 2. Lynkoblingsstifter   | 4. Lynkoblingsfitting<br>(omrøringsventilmanifold) |

4. Monter løst de flangeklemmer, du fjernede i [Afmontering af sektionmanifoldventilen \(side 81\)](#), på flangerne på sektionventilmanifolden og flangerne på den anden/de andre sektionventil(er) og/eller koblingsadapteren ([Figur 119](#)).

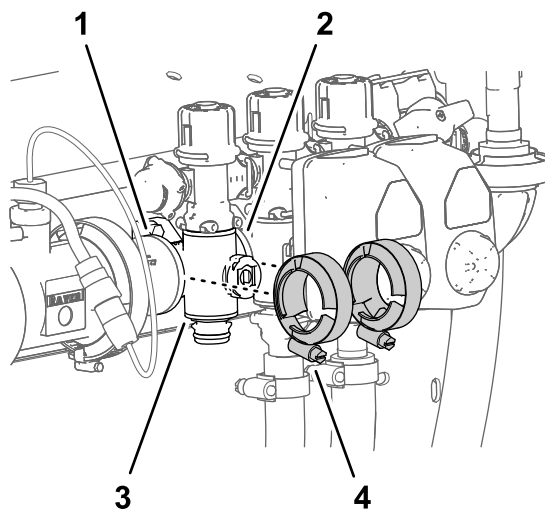

Figur 119

g191300

- |                                   |                           |
|-----------------------------------|---------------------------|
| 1. Flange (koblingsadapter)       | 3. Sektionsmanifoldventil |
| 2. Flange (sektionmanifoldventil) | 4. Flangeklemmer          |

5. For venstre eller højre sektionmanifoldventiler: Monter sektionventilmanifolden på ventilstøtten ([Figur 117](#)) med de 2 flangehovedbolte ( $\frac{1}{4}'' \times \frac{3}{4}''$ ) og 2 flangelåsemøtrikker ( $\frac{1}{4}''$ ), du fjernede i [Afmontering af sektionmanifoldventilen \(side 81\)](#).

- Spænd flangehovedboltene og flangelåsemøtrikkerne til 19,78 til 25,42 Nm.
- Stram de 2 flangeklemmer med hånden ([Figur 119](#)).
- Monter sektionsslangens lynkobling på sektionventilmanifoldens lynkoblingsfitting med lynkoblingsstiften ([Figur 118](#)).
- Hvis du har løsnet monteringsboltene og -møtrikkerne til den venstre eller højre sektionventilmanifold, skal du spænde møtrikken og bolten med et moment på 19,78 til 25,42 Nm.

## Montering af omrøringsmanifoldventilen

- Ret flangen på omrøringsventilmanifolden og 3 pakninger ind efter flangerne på omrøringsomløbsventilen, trykfilterhovedet og koblingsadapteren ([Figur 120](#) og [Figur 121](#)).

**Bemærk:** Løsn om nødvendigt trykfilterets monteringsbolte og -møtrikker efter behov for at opnå frigang.

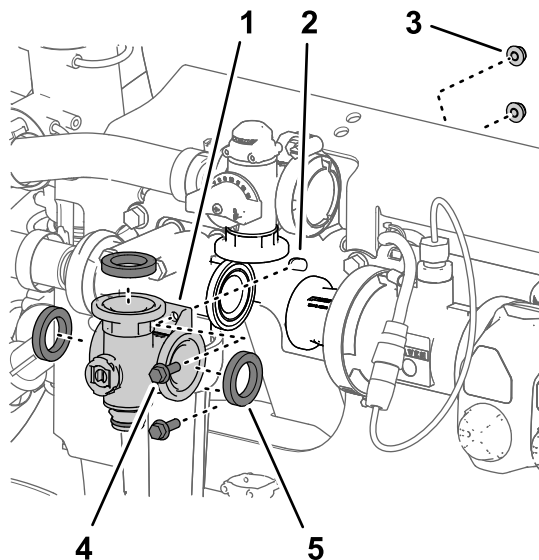

Figur 120

g191302

- |   |   |
|---|---|
| 1. Manifold (omrøringsventil)           | 4. Flangehovedbolt ( $\frac{1}{4}'' \times \frac{3}{4}''$ ) |
| 2. Ventilstøtte                         | 5. Pakning  |
| 3. Flangelåsemøtrik ( $\frac{1}{4}''$ ) |   |

## Montering af ventilaktuatoren

1. Ret aktuatoren ind efter manifoldventilen ([Figur 107](#)).
2. Fastgør aktuatoren og ventilen ved hjælp af den holder, som du fjernede i trin 2 under [Afmontering af ventilaktuatoren \(side 80\)](#).

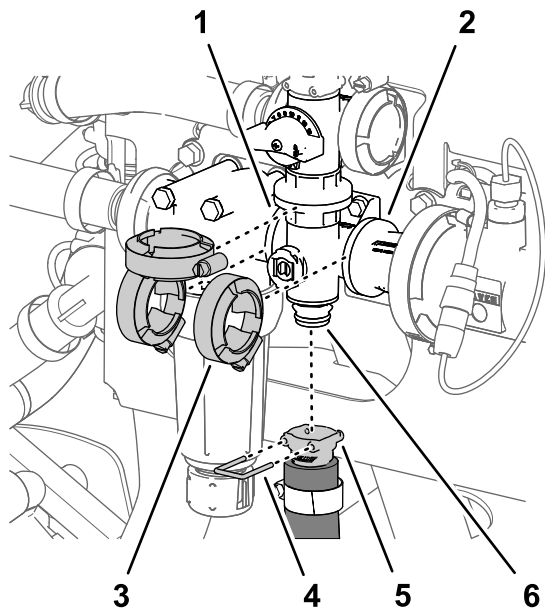

g191301

**Figur 121**

- |                             |   |
|-----------------------------|---|
| 1. Flange (trykfilterhoved) | 4. Lynkoblingsstift                             |
| 2. Flange (koblingsadapter) | 5. Lynkobling (omrøringssslange)                |
| 3. Flangeklemme             | 6. Lynkoblingsfitting (omrøringsventilmanifold) |

2. Monter løst omrøringsventilmanifolderen på omrøringsomløbsventilen, trykfilterhovedet og koblingsadapteren ([Figur 121](#)) med de 3 flangeklemmer, du fjernede i [Afmontering af omrøringsmanifoldventilen \(side 81\)](#).
3. Monter omrøringsventilmanifolderen på ventilstøtten med de 2 flangehovedbolte ( $\frac{1}{4}$ " x  $\frac{3}{4}$ " ) og 2 flangelåsemøtrikker ( $\frac{1}{4}$ " ), du fjernede i [Afmontering af omrøringsmanifoldventilen \(side 81\)](#).
4. Spænd flangehovedboltene og flangelåsemøtrikkerne til 19,78 til 25,42 Nm.
5. Stram de 3 flangeklemmer med hånden ([Figur 121](#)).
6. Monter omrøringsslangens lynkobling på omrøringsventilmanifolderens lynkoblingsfitting med lynkoblingsstiften ([Figur 121](#)).
7. Hvis du har løsnet monteringsboltene og -møtrikkerne til trykfilterhovedet, skal du spænde dem med et moment på 19,8 til 25,4 N·m.

# Opbevaring

## Sikkerhed i forbindelse med opbevaring

- Sluk motoren, tag nøglen ud (hvis udstyret hermed), og vent, til alle bevægelige dele er standset, inden du forlader førersædet. Lad maskinen køle af inden justering, eftersyn og rengøring af maskinen, eller inden den stilles til opbevaring.
- Opbevar ikke maskinen eller brændstofbeholdere, hvor der er åben ild, gnister eller vågeblus som f.eks. på en vandvarmer eller andre apparater.

## Klargøring af maskinen til opbevaring

### Korttidsopbevaring

(Mindre end 30 dage)

Udfør de følgende procedurer:

1. [Rengøring af maskinens ydre \(side 87\)](#)
2. [Klargøring til behandling af sprøjtemaskinen \(side 87\)](#)
3. [Behandling af sprøjtemaskinen \(side 87\)](#)

### Rengøring af maskinens ydre

**Vigtigt:** Brug ikke brakvand eller genanvendt vand til at rengøre maskinen.

1. Parker maskinen på en plan overflade, aktiver parkeringsbremsen, sluk sprøjtepumpen og motoren, tag nøglen ud, og vent, til alle bevægelige dele er standset, før du forlader maskinen.
2. Fjern snavs og skidt fra hele maskinen, herunder ydersiden af ribberne på motorens cylinderhoved og blæserhuset.

**Vigtigt:** Du kan vaske maskinen med et mildt rengøringsmiddel og vand. Brug *ikke højtryksvand* til at vaske maskinen. Hvis maskinen højtryksrenses, kan det beskadige det elektriske system og fjerne nødvendigt smørefedt fra friktionssteder. Undgå overdreven brug af vand, særligt i nærheden af kontrolpanelet, lygter, motoren og batterierne.

### Klargøring til behandling af sprøjtemaskinen

1. Flyt maskinen til aftapningsområdet, aktiver parkeringsbremsen, sluk sprøjtepumpen, sluk motoren, tag nøglen ud, og vent, til alle

bevægelige dele er standset, før du forlader førersædet.

2. Tøm vandtanken, og lad tankens taphane stå åben.
3. Tøm sprøjtesystemet så meget, som det er muligt.
4. Forbered en rusthæmmende antifrostopløsning, som ikke er baseret på alkohol. Se [Klargøring af behandlingsmidlet \(side 44\)](#).
5. Fjern røret fra bagsiden af trykmåleren, og placer enden af røret i en beholder ([Figur 122](#)).

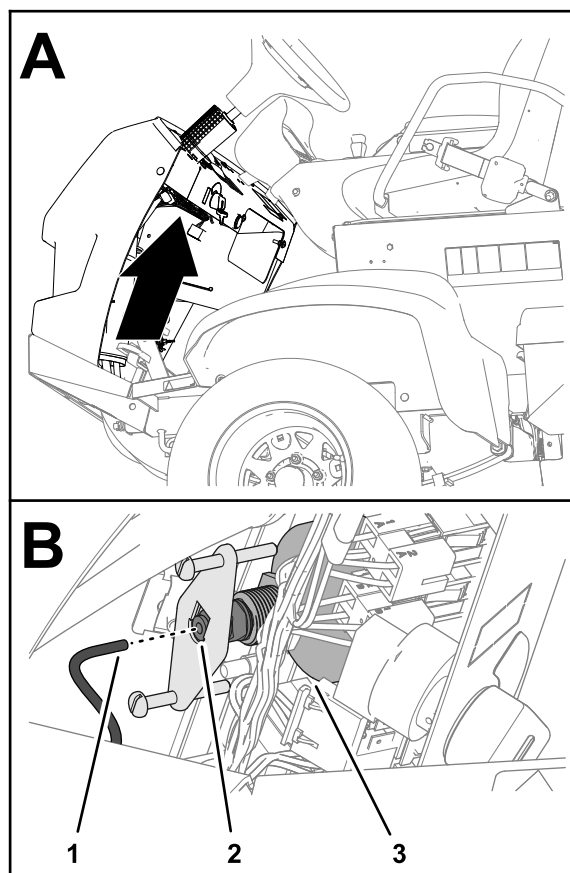

Figur 122

1. Trykmålerrør
2. Rørkobling
3. Trykmåler

6. Start motoren, og sænk de ydre bomsektioner.

### Behandling af sprøjtemaskinen

1. Lad sprøjtepumpen køre i et par minutter for at lade antifrostopløsningen cirkulere rundt i sprøjtesystemet og eventuelt sprøjteudrustning, der måtte være monteret.
2. Drej venstre-, midter- og højresektionskontakterne til positionen ON (til).
3. Drej hovedsektionskontakten til positionen ON (til), og udfør følgende:

- Sørg for, at der løber antifrostopløsning fra den frakoblede ende på trykmålerret.
  - Sprøjt med dysen, indtil antifrostopløsningen er synlig.
4. Drej hovedsektionskontakten til positionen OFF (fra).
  5. Drej pumpekontakten til positionen OFF (fra).
  6. Brug bomsektionens løftekontakter til at hæve de ydre sprøjtesektioner.  
Hæv bomsektionerne, indtil de er trukket helt tilbage i bomtransportholderen og danner "X"-transportpositionen, og løftecylindrene er trukket helt tilbage.  
**Bemærk:** Sørg for, at løftecylindrene er trukket helt tilbage, så aktuatorstangen ikke beskadiges.
  7. Sluk motoren.
  8. Tøm sprøjtesystemet så meget, som det er muligt.

## Langtidsopbevaring

### (Længere end 30 dage)

Udfør følgende procedurer, som står beskrevet i [Korttidsopbevaring \(side 87\)](#):

1. [Rengøring af maskinens ydre \(side 87\)](#)
2. [Klargøring til behandling af sprøjtemaskinen \(side 87\)](#)
3. [Behandling af sprøjtemaskinen \(side 87\)](#)

Udfør desuden følgende procedurer:

1. [Eftersyn af chassiset \(side 88\)](#)
2. [Efterse sprøjtemaskinen \(side 88\)](#)
3. [Serviceeftersyn af motoren \(side 88\)](#)
4. [Serviceeftersyn af brændstofssystemet \(side 88\)](#)
5. [Serviceeftersyn af batteriet \(side 88\)](#)
6. [Beskyttelse af maskinen \(side 88\)](#)

### Eftersyn af chassiset

1. Kontroller lufttrykket i dækkene. Se [Kontrol af dæktrykket \(side 24\)](#).
2. Kontroller, om bremsene virker. Se [Justering af bremsene \(side 71\)](#).
3. Kontroller og tilspænd alle bolte, møtrikker og skruer.

**Bemærk:** Reparer eller udskift dele, der er slidte eller beskadigede.

4. Mal alle ridsede eller blottede metaloverflader (maling kan købes hos en autoriseret Toro-forhandler).

### Efterse sprøjtemaskinen

1. Rengør omrøringsventilen og de tre sektionsventiler. Se [Rengøring af omrørings- og sektionsventilerne \(side 80\)](#).
2. Smør sprøjtemaskinen. Se [Smøring af sprøjtepumpen \(side 54\)](#).
3. Efterse alle sprøjteslangernes tilstand.  
**Bemærk:** Udskift alle slanger, der er slidte eller beskadigede.
4. Spænd alle slangeklemmer og fittings.

### Serviceeftersyn af motoren

1. Udfør serviceeftersyn af luftfilteret. Se [Kontrol af luftfilteret \(side 56\)](#).
2. Skift motoroliefilter og olie. Se [Skift af motoroliefilteret \(side 59\)](#) og [Skift af motorolien \(side 59\)](#).

### Serviceeftersyn af brændstofssystemet

1. Tøm brændstoftanken. Se [Tømning af brændstoftanken \(side 64\)](#).
2. Klargør brændstoffet med brændstofstabilisator i henhold til producentens instruktioner, og fyld det på brændstoftanken.
3. Start motoren, og lad den køre i tomgang i 5 minutter.
4. Sluk motoren.
5. Spænd alle brændstofs-systemfittingsne igen.

### Serviceeftersyn af batteriet

1. Placer maskinen på et rent, tørt sted.
2. Fjern batteriet fra chassiset. Se [Afmontering af batteriet \(side 65\)](#).

**Bemærk:** Batterikabler må ikke være sluttet til batteripolerne under opbevaring.

3. Kontroller elektrolytstanden.
4. Oplad batteriet helt. Se [Opladning af batteriet \(side 66\)](#).

**Vigtigt:** Batteriet skal være fuldt opladet for at undgå, at det fryser til og beskadiges ved temperaturer på under 0° C. Et fuldt opladet batteri bevarer opladningen i cirka 50 dage ved temperaturer under 4 °C. Hvis temperaturerne er over 4 °C, skal vandstanden i batteriet kontrolleres, og batteriet skal oplades for hver 30 dage.

### Beskyttelse af maskinen

1. Tag nøglen ud af startkontakten, og læg den et sikkert sted, der er utilgængeligt for børn.



2. Tildæk maskinen for at beskytte den og holde den ren.

## Klargøring af maskinen til eftersyn

1. Indsæt trykmålerrøret i rørkoblingen bag på trykmåleren ([Figur 123](#)).

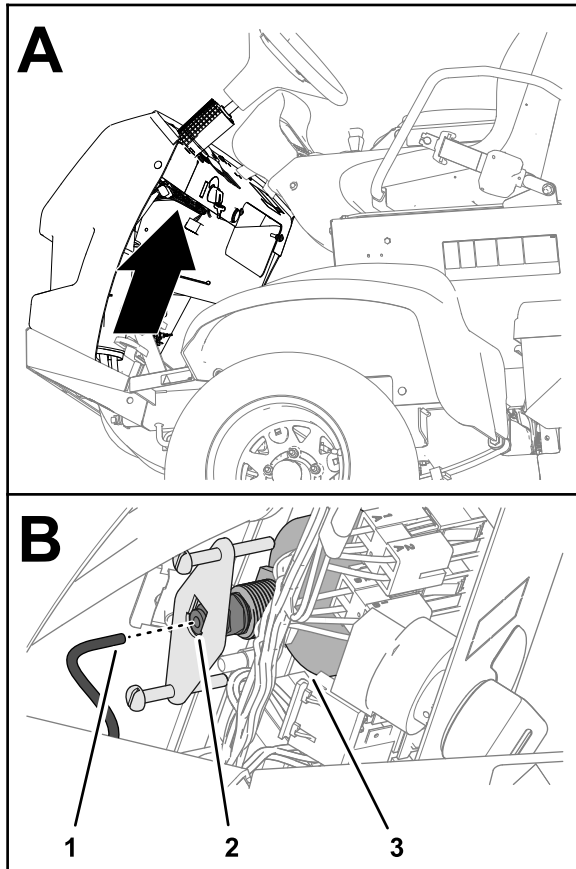

g276304

**Figur 123**

1. Trykmålerrør
2. Rørkobling
3. Trykmåler

- 
2. Luk vandtankens taphane.
  3. Påfyld brændstof på brændstoftanken.
  4. Oplad batteriet helt. Se [Opladning af batteriet \(side 66\)](#).
  5. Monter batteriet i chassiset. Se [Montering af batteriet \(side 65\)](#).

# Fejlfinding

## Fejlfinding for motoren og køretøjet

Problem	Mulig årsag	Afhjælpning
Starteren roterer ikke motoren.	<ol style="list-style-type: none"><li>1. De elektriske forbindelser er rustne eller løse.</li><li>2. Der er sprunget en sikring, eller den sidder løst.</li><li>3. Batteriet er afladet.</li><li>4. En defekt startmotor eller magnetventil i startmotoren.</li><li>5. Der er sammenbrændte indvendige motorkomponenter.</li></ol>	<ol style="list-style-type: none"><li>1. Kontroller, om de elektriske tilslutninger har forbindelse.</li><li>2. Fastgør eller udskift sikringen.</li><li>3. Oplad eller udskift batteriet.</li><li>4. Kontakt en autoriseret Toro-forhandler.</li><li>5. Kontakt en autoriseret Toro-forhandler.</li></ol>
Motoren tørner, men starter ikke.	<ol style="list-style-type: none"><li>1. Brændstoftanken er tom.</li><li>2. Der er snavs, vand eller gammelt brændstof i brændstofssystemet.</li><li>3. Tilstoppet brændstofrør.</li><li>4. Kørerelæet er ikke koblet til.</li><li>5. Startkontakten er i stykker.</li></ol>	<ol style="list-style-type: none"><li>1. Fyld frisk benzin på tanken.</li><li>2. Dræn og skyl brændstofssystemet, og hæld frisk brændstof på.</li><li>3. Rengør eller udskift.</li><li>4. Kontakt en autoriseret Toro-forhandler.</li><li>5. Kontakt en autoriseret Toro-forhandler.</li></ol>
Motoren starter, men bliver ikke ved med at køre.	<ol style="list-style-type: none"><li>1. Brændstoftankens aftræk er begrænset.</li><li>2. Der er snavs eller vand i brændstofssystemet.</li><li>3. Brændstoffilteret er tilstoppet.</li><li>4. Der er sprunget en sikring, eller den sidder løst.</li><li>5. Brændstofpumpen er i stykker.</li><li>6. Der er løse ledninger eller dårlige forbindelser.</li><li>7. Topstykkets pakning er i stykker.</li></ol>	<ol style="list-style-type: none"><li>1. Udskift brændstofdækslet.</li><li>2. Dræn og skyl brændstofssystemet, og hæld frisk brændstof på.</li><li>3. Udskift brændstoffilteret.</li><li>4. Sæt sikring rigtigt, eller udskift den.</li><li>5. Kontakt en autoriseret Toro-forhandler.</li><li>6. Kontroller og stram ledningsforbindelserne.</li><li>7. Kontakt en autoriseret Toro-forhandler.</li></ol>
Motoren kører, men banker eller sætter ud.	<ol style="list-style-type: none"><li>1. Der er snavs, vand eller gammelt brændstof i brændstofsystemet.</li><li>2. Der er løse ledninger eller dårlige forbindelser.</li><li>3. Motoren er overophedet.</li></ol>	<ol style="list-style-type: none"><li>1. Dræn og skyl brændstofsystemet, og hæld frisk brændstof på.</li><li>2. Kontroller og stram ledningsforbindelserne.</li><li>3. Se "Motoren overopheder" herunder.</li></ol>
Motoren går ikke i tomgang.	<ol style="list-style-type: none"><li>1. Brændstoftankens aftræk er begrænset.</li><li>2. Der er snavs, vand eller gammelt brændstof i brændstofsystemet.</li><li>3. Brændstofpumpen er i stykker.</li><li>4. Motoren har lav kompression.</li><li>5. Luffilterelementet er snavset.</li></ol>	<ol style="list-style-type: none"><li>1. Udskift brændstofdækslet.</li><li>2. Dræn og skyl brændstofsystemet, og hæld frisk brændstof på.</li><li>3. Kontakt en autoriseret Toro-forhandler.</li><li>4. Kontakt en autoriseret Toro-forhandler.</li><li>5. Udskift luffilterelementet.</li></ol>

Problem	Mulig årsag	Afhjælpning
Motoren overopheder.	<ol style="list-style-type: none"> <li>1. Krumtaphusets oliestand er ukorrekt.</li> <li>2. Kølevæskestanden er lav.</li> <li>3. Motoren betjenes under for høj belastning.</li> <li>4. Luftindtagsskærmene er snavsede.</li> <li>5. Køleribberne og luftpassagerne under motorens blæserhus og/eller den roterende luftindtagsskærm er tilstoppet.</li> </ol>	<ol style="list-style-type: none"> <li>1. Påfyld eller dræn, indtil olien når mærket "Full" (fuld).</li> <li>2. Kontroller kølevæskestanden, og påfyld mere efter behov.</li> <li>3. Mindsk belastningen, kør med lavere hastighed.</li> <li>4. Rengør luftindtagsskærmene ved hver anvendelse.</li> <li>5. Rengør køleribberne og luftpassagerne ved hver anvendelse.</li> </ol>
Motoren mister kraft.	<ol style="list-style-type: none"> <li>1. Krumtaphusets oliestand er ukorrekt.</li> <li>2. Luffilterelementet er snavset.</li> <li>3. Der er snavs, vand eller gammelt brændstof i brændstofs-systemet.</li> <li>4. Motoren er overophedet.</li> <li>5. Udluftningshullet i brændstoftanken er tilstoppet.</li> <li>6. Motoren har lav kompression.</li> </ol>	<ol style="list-style-type: none"> <li>1. Påfyld eller dræn, indtil olien når mærket "Full" (fuld).</li> <li>2. Udskift luffilterelementet.</li> <li>3. Dræn og skyl brændstofs-systemet, og hæld frisk brændstof på.</li> <li>4. Se "Motoren overopheder" ovenfor.</li> <li>5. Udskift brændstofdækslet.</li> <li>6. Kontakt en autoriseret Toro-forhandler.</li> </ol>
Der er en unormal vibration eller støj.	<ol style="list-style-type: none"> <li>1. Motorens monteringsbolte er løse.</li> <li>2. Der er et problem med motoren.</li> </ol>	<ol style="list-style-type: none"> <li>1. Tilspænd motorens monteringsbolte.</li> <li>2. Kontakt en autoriseret Toro-forhandler.</li> </ol>
Maskinen fungerer ikke eller kører trægt i begge retninger, da motoren går i stå eller sætter ud.	<ol style="list-style-type: none"> <li>1. Parkeringsbremsen er aktiveret.</li> </ol>	<ol style="list-style-type: none"> <li>1. Deaktiver parkeringsbremsen.</li> </ol>
Maskinen fungerer ikke i nogen retninger.	<ol style="list-style-type: none"> <li>1. Parkeringsbremsen er ikke deaktiveret, eller den kan ikke deaktiveres.</li> <li>2. Gearkassen er i stykker.</li> <li>3. Ledforbindelsen kræver justering eller udskiftning.</li> <li>4. Drivakslen eller hjulnavskilen er blevet beskadiget.</li> </ol>	<ol style="list-style-type: none"> <li>1. Deaktiver parkeringsbremsen, eller kontroller ledforbindelsen.</li> <li>2. Kontakt en autoriseret Toro-forhandler.</li> <li>3. Kontakt en autoriseret Toro-forhandler.</li> <li>4. Kontakt en autoriseret Toro-forhandler.</li> </ol>

## Fejlfinding i sprøjtesystemet

Problem	Mulig årsag	Afhjælpning
En sprøjtesektion sprøjter ikke.	<ol style="list-style-type: none"> <li>1. Den elektriske forbindelse på sektionsventilen er snavset eller frakoblet.</li> <li>2. Der er en sprunget (åben) sikring.</li> <li>3. En slange er blevet klemt.</li> <li>4. Et sektionsomløb er justeret forkert.</li> <li>5. Sektionsventilen er beskadiget.</li> <li>6. Det elektriske system er beskadiget.</li> </ol>	<ol style="list-style-type: none"> <li>1. Deaktiver ventilen manuelt. Frakobl den elektriske konektor på ventilen, og rengør alle kabler. Tilslut den derefter.</li> <li>2. Kontroller sikringerne, og udskift dem om nødvendigt.</li> <li>3. Reparer eller udskift slangen.</li> <li>4. Juster sektionsomløbet.</li> <li>5. Kontakt en autoriseret Toro-forhandler.</li> <li>6. Kontakt en autoriseret Toro-forhandler.</li> </ol>
En sprøjtesektion afbrydes ikke.	<ol style="list-style-type: none"> <li>1. Ventilen er beskadiget.</li> </ol>	<ol style="list-style-type: none"> <li>1. Afmonter sprøjtesektionsventilen. Se afsnittet Rengøring af sektionsventilerne. Inspicer alle delene, og udskift eventuelle beskadigede dele.</li> </ol>

<b>Problem</b>	<b>Mulig årsag</b>	<b>Afhjælpning</b>
En sprøjtesektion er utæt.	<ol style="list-style-type: none"> <li>1. En O-ring er slidt.</li> <li>2. Et ventilsæde er slidt eller beskadiget.</li> </ol>	<ol style="list-style-type: none"> <li>1. Afmonter ventilen, og udskift pakningerne ved hjælp af ventilreparationssættet. Kontakt en autoriseret Toro-forhandler.</li> <li>2. Afmonter ventilaktuatoren, og udskift ventilpakningerne og sædet ved hjælp af ventilreparationssættet. Kontakt en autoriseret Toro-forhandler.</li> </ol>
Trykket falder, når en sprøjtesektion aktiveres.	<ol style="list-style-type: none"> <li>1. Sektionsomløbsventilen er justeret forkert.</li> <li>2. Der sidder noget på tværs i sektionsventilhuset.</li> <li>3. Et dysefilter er beskadiget eller tilstoppet.</li> </ol>	<ol style="list-style-type: none"> <li>1. Juster sektionsomløbsventilen.</li> <li>2. Fjern indgangs- og udgangsforbindelserne til sektionsventilen, og fjern eventuelle forhindringer.</li> <li>3. Fjern og efterse alle dyser.</li> </ol>
Sprøjtedyserne drypper, når sektionskontakterne er lukkede	<ol style="list-style-type: none"> <li>1. Der er snavs mellem dyseenheden og kontraventilens membran.</li> </ol>	<ol style="list-style-type: none"> <li>1. Rengør dyseenheden og membranen. Få flere oplysninger i Rengøring af dyseenheden og kontraventilens membran.</li> </ol>
Sprøjtetrykket falder, når du sprøjter.	<ol style="list-style-type: none"> <li>1. Sugefilterskærmen danner propper eller er tilstoppet.</li> </ol>	<ol style="list-style-type: none"> <li>1. Fjern og rengør eller udskift sugefilteret.</li> </ol>

# Diagrammer

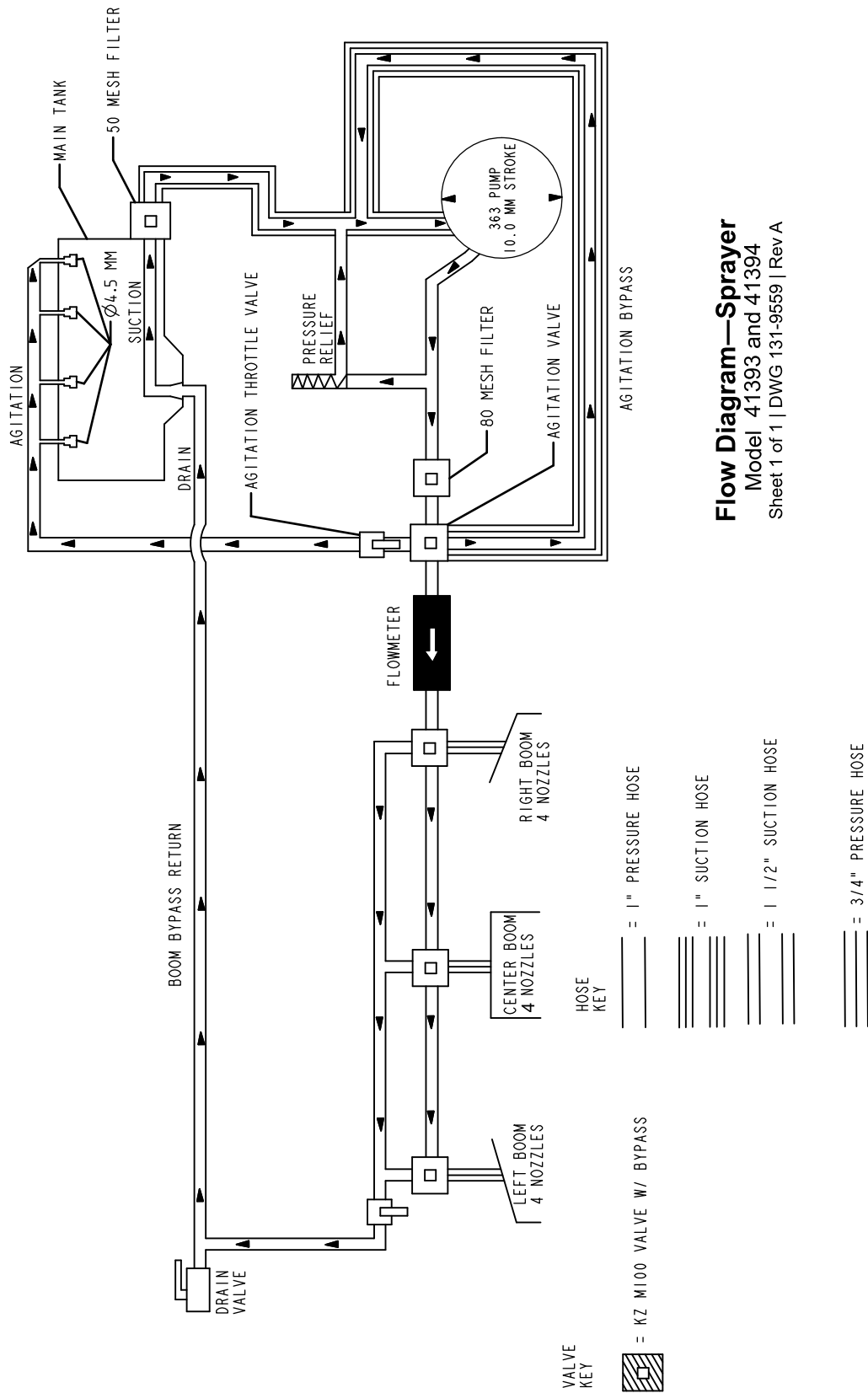

Diagram over sprøjtesystemet (Rev. DWG 131-9559 Rev A)

G034336

g034336

## Europæisk erklæring om beskyttelse af privatlivets fred

De oplysninger, som Toro indsamler

Toro Warranty Company (Toro) respekterer dit privatliv. For at vi kan behandle dit garantikrav og kontakte dig i tilfælde af en produkttilbagekaldelse, beder vi dig dele visse oplysninger med os, enten direkte eller gennem din lokale Toro-virksomhed eller -forhandler.

Toros garantisystem hostes på servere i USA, hvor love om beskyttelse af privatlivets fred muligvis ikke yder samme beskyttelse, som gælder i dit land.

VED AT DELE DINE PERSONLIGE OPLYSNINGER MED OS GIVER DU DIT SAMTYKKE TIL BEHANDLING AF DINE PERSONLIGE OPLYSNINGER SOM BESKREVET I DENNE ERKLÆRING OM BESKYTTELSE AF PRIVATLIVETS FRED.

Toros brug af oplysninger

Toro kan bruge dine personlige oplysninger til at behandle garantikrav og kontakte dig i tilfælde af en produkttilbagekaldelse og til ethvert andet formål, som vi informerer dig om. Toro kan dele dine oplysninger med Toros søsterselskaber, forhandlere eller andre forretningspartnere i forbindelse med enhver af disse aktiviteter. Vi sælger ikke dine personlige oplysninger til andre virksomheder. Vi forbeholder os retten til at offentliggøre personlige oplysninger for at kunne overholde gældende lovgivning og efter anmodning fra relevante myndigheder med henblik på at kunne betjene vores systemer korrekt eller af hensyn til vores egen eller brugerens beskyttelse.

Opbevaring af dine personlige oplysninger

Vi opbevarer dine personlige oplysninger, så længe vi har behov for dem, til de formål, som de oprindeligt blev indsamlet til, eller til andre legitime formål (som f.eks. overholdelse af regler) eller som påkrævet af gældende lovgivning.

Toros forpligtelse i forbindelse med sikkerheden af dine personlige oplysninger

Vi tager rimelige forholdsregler for at beskytte sikkerheden af dine personlige oplysninger. Vi tager også forholdsregler for at opretholde nøjagtigheden og aktualiteten af personlige oplysninger.

Adgang til og korrigerings af dine personlige oplysninger

Hvis du gerne vil gennemse eller ændre dine personlige oplysninger, kan du kontakte os pr. e-mail på [legal@toro.com](mailto:legal@toro.com).

### Forbrugerlovgivning i Australien

Forbrugere i Australien kan finde nærmere oplysninger om forbrugerlovgivningen i Australien i kassen eller hos den lokale Toro-forhandler.

# Advarselsinformation i henhold til erklæringen California Proposition nr. 65

## Hvad betyder denne advarsel?

Du kan komme ud for at se et produkt til salg, der er forsynet med et advarselmærkat som det følgende:



**WARNING: Cancer and Reproductive Harm (ADVARSEL: Kræft og forplantningsskade) – [www.p65Warnings.ca.gov](http://www.p65Warnings.ca.gov).**

## Hvad er erklæring 65?

Erklæring 65 gælder for alle selskaber, der driver virksomhed i Californien, sælger produkter i Californien eller fremstiller produkter, der kan sælges eller indføres i Californien. Den kræver, at Californiens guvernør fører og offentliggør en liste over kemikalier, der kan forårsage kræft, fosterskader og/eller anden skade på reproduktionsevnen. Listen, der opdateres hvert år, omfatter hundredvis af kemikalier, der findes i mange hverdagsartikler. Formålet med erklæring 65 er at informere offentligheden om udsættelse for disse kemikalier.

Erklæring 65 nedlægger ikke forbud mod salg af produkter, der indeholder disse kemikalier, men kræver i stedet advarsler på samtlige produkter, al produktemballage og produktets faglitteratur. Ydermere betyder en advarsel i henhold til erklæring 65 ikke, at et produkt er i strid med produktsikkerhedsstandarder eller -krav. Faktisk har den californiske regering præciseret, at en advarsel i henhold til erklæring 65 "ikke er det samme som en lovgivningsbeslutning om, hvorvidt et produkt er 'sikkert' eller 'usikkert'." Mange af disse kemikalier er blevet anvendt i hverdagsprodukter i mange år uden dokumenteret skadevirkning. Få yderligere oplysninger på <https://oag.ca.gov/prop65/faqs-view-all>.

En advarsel i henhold til erklæring 65 betyder, at en virksomhed enten (1) har evalueret eksponeringen og konkluderet, at den overskrider niveauet for "ingen betydelig risiko" eller (2) har valgt at forsyne produktet med en advarsel på grund af tilstedeværelsen af et kemikalie, der er anført på førnævnte liste, uden at der er blevet gjort forsøg på at evaluere eksponeringen.

## Finder denne lovgivning anvendelse overalt?

Advarsler i henhold til erklæring 65 er kun påkrævede i henhold til californisk lovgivning. Disse advarsler ses i Californien inden for en bred vifte af miljøer, herunder, men ikke begrænset til, restauranter, købmændsforretninger, hoteller, skoler og hospitaler, og på en bred vifte af produkter. Derudover tilvejebringer nogle online- og postordreforhandlere advarsler i henhold til erklæring 65 på deres websites eller i kataloger.

## Hvordan måler Californiens forbundsstatslige advarsler sig med de grænser, der er underlagt regeringen i Washington?

Standarder i henhold til erklæring 65 er ofte strengere end nationale og internationale standarder. Der er en række forskellige stoffer, som kræver en advarsel i henhold til erklæring 65 ved niveauer, der ligger langt under de nationale kontrolgrænser. For eksempel ligger advarselstandarden for bly i henhold til erklæring 65 på 0,5 µg/dag, hvilket er langt under nationale og internationale standarder.

## Hvorfor er alle produkter af samme slags ikke forsynet med advarslen?

- Produkter, der sælges i Californien, kræver mærkning i henhold til erklæring 65, mens lignende produkter, der sælges andetsteds, ikke gør.
- Hvis en virksomhed, der er involveret i en retssag under erklæring 65, indgår et forlig, kan virksomheden pålægges at anvende erklæring 65-advarsler for sine produkter, mens andre virksomheder, der fremstiller lignende produkter, muligvis ikke er underlagt sådanne krav.
- Håndhævelsen af erklæring 65 er inkonsekvent.
- Virksomheder kan undlade at forsyne deres produkter med advarsler, hvis de konkluderer, at det ikke er påkrævet i henhold til erklæring 65. Fravær af advarsler på et produkt betyder ikke, at produktet er fri for de anførte kemikalier ved lignende niveauer.

## Hvorfor inkluderer Toro denne advarsel?

Toro har valgt forsyne forbrugerne med så mange oplysninger som muligt, så de kan træffe kvalificerede beslutninger om de produkter, som de køber og bruger. Toro tilvejebringer i visse tilfælde advarsler på grundlag af viden om tilstedeværelsen af ét eller flere anførte kemikalier, uden at der er blevet foretaget vurdering af eksponeringen, eftersom ikke alle de anførte kemikalier er forsynet med krav til eksponeringsgrænser. Selvom eksponeringen fra Toros produkter kan være uvæsentlig eller ligge inden for intervallet, der "ikke udgør nogen betydelig risiko", har Toro for at være på den sikre side alligevel valgt at forsyne sine produkter med advarsler i henhold til erklæring 65. Hvis Toro ikke stiller disse advarsler til rådighed, kan virksomheden desuden sagsøges af staten Californien eller af private parter, der søger at håndhæve erklæring 65, og underlægges væsentlige sanktioner.



## Toros garanti

Begrænset garanti på to år eller 1.500 timer

### Dækkede forhold og produkter

The Toro Company og dets søsterselskab, Toro Warranty Company, garanterer i fællesskab i henhold til en aftale mellem dem, at dit Toro-produkt ("produktet") er frit for materialefejl og fejl i den håndværksmæssige udførelse i 2 år eller 1.500 driftstimer\*, hvad end der måtte indtræde først. Denne garanti gælder for alle produkter med undtagelse af dybdeluffere (se de separate garantierklæringer for disse produkter). Hvis der forekommer en fejl, som er dækket af garantien, vil vi reparere produktet uden omkostninger for dig. Dette inkluderer fejldiagnose, arbejds løn, reservedele og transport. Denne garanti træder i kraft på den dato, produktet leveres til den person, som oprindeligt køber det i detailledet. \* Produkt udstyret med timetæller.

### Sådan får du udført service, der er dækket af garantien

Det påhviler dig at underrette produktforhandleren eller den autoriserede produktforhandler, som du har købt produktet hos, så snart du tror, der er opstået en fejl, som er dækket af garantien. Hvis du har brug for hjælp til at finde frem til en produktforhandler eller en autoriseret forhandler, eller hvis du har spørgsmål vedrørende dine rettigheder eller ansvar i henhold til garantien, kan du kontakte os her:

Toro Commercial Products Service Department  
Toro Warranty Company  
8111 Lyndale Avenue South  
Bloomington, MN 55420-1196, USA  
  
+1-952-888-8801 eller +1-800-952-2740  
E-mail: commercial.warranty@toro.com

### Ejerens ansvar

Du er som ejer af produktet ansvarlig for at udføre den vedligeholdelse og de justeringer, som er nødvendige i henhold til din *betjeningsvejledning*. Reparationer af produktfejl, der skyldes manglende udførelse af nødvendig vedligeholdelse og justeringer, dækkes ikke af denne garanti.

### Genstande og fejl, der ikke er dækket

Det er ikke alle produktfejl eller funktionsfejl, der måtte opstå i garantiperioden, som udgør materialefejl eller fejl i den håndværksmæssige udførelse. Denne garanti dækker ikke følgende:

- Produktfejl, som skyldes brug af ikke-originale Toro-reservedele eller installation og brug af ekstra eller modificeret eller ikke-originale Toro-tilbehør og -produkter.
- Produktfejl, der skyldes manglende udførelse af anbefalet vedligeholdelses- og/eller justeringsarbejde.
- Produktfejl, som skyldes brug af produktet på ødelæggende, uagtsom eller hensynsløs vis.
- Reservedele, der opbruges, og som ikke er defekte. Eksempler på reservedele, som forbruges eller opbruges under normal betjening af produktet, omfatter, men er ikke begrænset til, bremseklodder og -belægninger, koblingsbelægninger, skæreknive, knivcylindre, ruller og lejer (forseglede eller smørbare), bundknive, tændrør, styrehjul og lejer, dæk, filtre, bånd samt visse sprøjtekomponenter, såsom membraner, dyser og kontraventiler.
- Fejl, der forårsages af eksterne forhold, herunder, men ikke begrænset til, vejrlig, opbevaringsforhold, forurening og brug af ikke-godkendte brændstoffer, kølevæsker, smøremidler, tilsætningsstoffer, gødningsmidler, vand og kemikalier.
- Funktions- eller driftsfejl som følge af brug af brændstoffer (f.eks. benzin, diesel eller biodiesel), der ikke overholder deres respektive branchestandarder.
- Normal støj, vibration, slid og ælde samt nedbrydning. Normalt slid omfatter, men er ikke begrænset til, beskadigelse af sæder som følge af slitage, slid på malede overflader, ridsede mærkater eller vinduer.

### Andre lande end USA og Canada

Kunder, som har købt Toro-produkter, der er eksporteret fra USA eller Canada, skal kontakte deres Toro-forhandler for at få en garantipolice, som gælder for deres land, provins eller stat. Hvis du af en eller anden grund er utilfreds med din forhandlers service eller har problemer med at indhente oplysninger om garantien, bedes du kontakte dit autoriserede Toro-servicecenter.

### Reservedele

Reservedele, der planmæssigt skal udskiftes i forbindelse med nødvendig vedligeholdelse, er kun dækket af garantien i tidsrummet frem til det planmæssige tidspunkt for udskiftning af den pågældende reservedel. Reservedele, der udskiftes i henhold til denne garanti, er dækket af garantien i den originale produktgarantis løbetid og bliver Toros ejendom. Toro træffer endelig beslutning om, hvorvidt en reservedel eller en samlet enhed skal repareres eller udskiftes. Toro har ret til at bruge fabriksreoverede reservedele til reparationer, der er dækket af garantien.

### Garanti på dybdeafladnings- og litium-ion-batterier

Dybdeafladnings- og litium-ion-batterier kan levere et samlet, specificeret antal kilowatttimer i løbet af deres levetid. Brugs-, opladnings- og vedligeholdelsesteknikker kan forlænge eller forkorte den samlede batterilevetid. I takt med at batterierne i dette produkt forbruges, vil mængden af nyttigt arbejde mellem opladningsintervaller langsomt formindskes, indtil batteriet er helt faldt. Det er produktejerens ansvar at udskifte batterier, der er afladet som følge af almindeligt forbrug. Bemærk (kun litium-ion-batterier): Pro rata efter 2 år. Se batteriets garanti for at få yderligere oplysninger.

### Krumtapakslens levetidsgaranti (kun ProStripe 02657-modellen)

ProStripe, som er forsynet med en original Toro-friktionsskive og -skæreknivsbremsekobling (integreret skæreknivsbremsekobling (BBC) og friktionsskive) med sikkerhedslåsesystem som originalt udstyr, og som bruges af den oprindelige køber i overensstemmelse med anbefalede procedurer til betjening og vedligeholdelse, er dækket af en levetidsgaranti mod bøjning af motorens krumtapaksel. Maskiner udstyret med friktionsskiver, skæreknivsbremsekobling (BBC) og andre lignende anordninger er ikke dækket af krumtapakslens levetidsgaranti.

### Omkostninger til vedligeholdelse afholdes af ejeren

Motorjustering, smøring, rengøring og polering, udskiftning af filtre, kølevæske og udførelse af anbefalet vedligeholdelse er eksempler på normal service, som Toro-produkter kræver, og omkostninger i forbindelse hermed afholdes af ejeren.

### Generelle betingelser

Det eneste retsmiddel, du har til rådighed i henhold til nærværende garanti, er reparation hos en autoriseret Toro-forhandler.

**Hverken The Toro Company eller Toro Warranty Company er ansvarlig for indirekte-, hændelige- eller følgeskader i forbindelse med brugen af de Toro-produkter, der er dækket af nærværende garanti, herunder omkostninger eller udgifter til at fremskaffe erstatningsudstyr eller service i de perioder, der med rimelighed medgår i forbindelse med funktionsfejl eller manglende rådighed over produktet, mens der udføres reparationer i henhold til garantien. Bortset fra den emissionsgaranti, der er nævnt nedenfor, og kun såfremt denne måtte finde anvendelse, gives ingen anden udtrykkelig garanti. Alle underforståede garantier om salgbarhed og brugsegnethed er begrænset til denne udtrykkelige garantis varighed.**

I visse stater er det ikke tilladt at fragå ansvar for hændelige- og følgeskader eller at begrænse tidsrummet for en underforstået garantis varighed, så ovenstående ansvarsfragørelser og begrænsninger gælder muligvis ikke for dig. Denne garanti giver dig bestemte juridiske rettigheder, men derudover kan du også have andre rettigheder, som varierer fra stat til stat.

### Bemærkning angående emissionsgaranti

Emissionskontrollsystemet på dit produkt kan være dækket af en separat garanti, som overholder de krav, der er fastsat af det amerikanske miljøbeskyttelsesagentur (Environmental Protection Agency, EPA) og/eller rådet for luftressourcer i Californien (California Air Resources Board, CARB). De tilmæssige begrænsninger, der er anført ovenfor, gælder ikke for garantien på emissionskontrollsystemet. Der henvises til garantierklæringen om motoremission, der blev leveret med dit produkt, eller som indgår i motorfabrikantens dokumentation.