



Count on it.

Gebruikershandleiding

Multi Pro[®] WM gazonspuitma- chine

Modelnr.: 41240—Serienr.: 31500001 en hoger

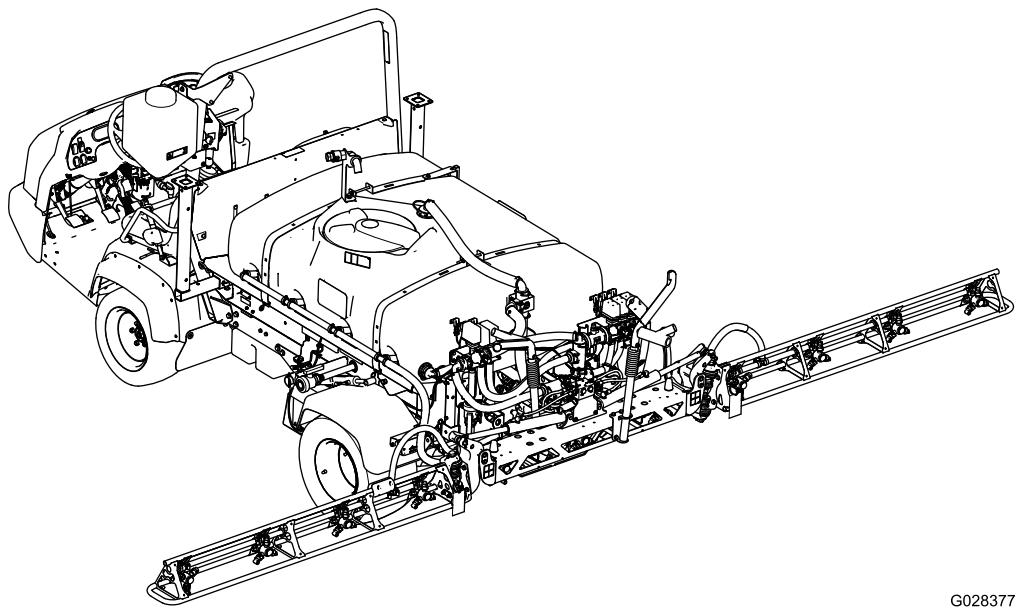

G028377

Opmerking: Voor de montage van de Multi Pro WM moeten een of meer bij elkaar horende sets worden gemonteerd. Neem voor verdere informatie contact op met een erkende Toro dealer.



De Multi Pro WM is een speciale gazonspuitmachine voor Workman-voertuigen en is bedoeld voor gebruik door professionele bestuurders in commerciële toepassingen. Het systeem is met name ontworpen voor spuiten op goed onderhouden gazons in parken, golfbanen en sportvelden.

Dit product voldoet aan alle relevante Europese richtlijnen; zie voor details de aparte productspecifieke conformiteitsverklaring.

⚠ WAARSCHUWING

CALIFORNIË

Proposition 65 Waarschuwing

Gebruik van dit product kan leiden tot blootstelling aan chemische stoffen waarvan de Staat Californië weet dat ze kanker, geboortefwijkingen en andere schade aan het voortplantingssysteem veroorzaken.

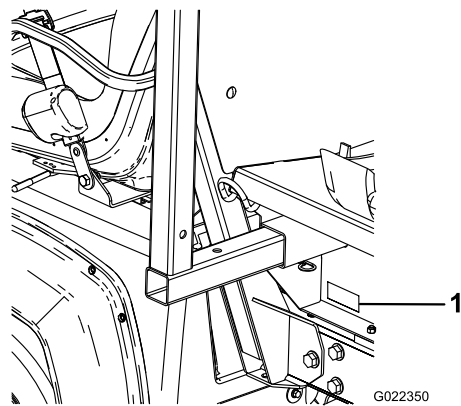

Figuur 1

1. Locatie van het modelnummer en het serienummer.

Modelnr.: _____

Serienr.: _____

Inleiding

Lees deze handleiding zorgvuldig, zodat u weet hoe u de machine op de juiste wijze kunt gebruiken en onderhouden. De informatie in deze handleiding kan u en anderen helpen letsel en schade te voorkomen. Hoewel Toro veilige producten ontwerpt en fabriceert, blijft u verantwoordelijk voor het juiste en veilige gebruik van de machine. U kunt op www.Toro.com rechtstreeks contact met Toro opnemen om trainingsmaterialen en informatie over productveiligheid en accessoires te verkrijgen, een verkoper te vinden of uw product te registreren.

Als u service, originele Toro onderdelen of aanvullende informatie nodig hebt, kunt u contact opnemen met een erkende servicedealer of met de klantenservice van Toro. U dient hierbij altijd het modelnummer en het serienummer van het product te vermelden. [Figuur 1](#) geeft de plaats van het modelnummer en het serienummer van het product aan.

Deze handleiding noemt een aantal mogelijke gevaren en bevat een aantal veiligheidsberichten ([Figuur 2](#)) met de volgende veiligheidssymbolen, die duiden op een gevaarlijke situatie die zwaar lichamelijk letsel of de dood tot gevolg kan hebben wanneer de veiligheidsvoorschriften niet in acht worden genomen.



Figuur 2

1. Veiligheidssymbool.

Er worden in deze handleiding twee woorden gebruikt om uw aandacht op bijzondere informatie te vestigen. **Belangrijk** attendeert u op bijzondere technische informatie en **Opmerking** duidt algemene informatie aan die bijzondere aandacht verdient.

Inhoud

Veiligheid	4	Spuittips.....	55
Veilige bediening	4	Een verstopte spuitdop schoonmaken	56
Instructie.....	4	Een spuitdop selecteren	56
Vóór het gebruik	4	De spuitmachine reinigen	56
Chemische veiligheid.....	6	De spuitmachine kalibreren	57
Tijdens het gebruik	6	Onderhoud	62
Onderhoud	8	Aanbevolen onderhoudsschema	62
Veiligheids- en instructiestickers	10	Controlelijst voor dagelijks onderhoud	63
Montage	15	Aantekening voor speciale aandachtsgebieden.....	63
1 De aanwezige laadbak verwijderen.....	17	Procedures voorafgaande aan onderhoud	64
2 De montage van het tankframe voorbereiden.....	18	Toegang tot de machine	64
3 De montagebeugel voor het paneel bevestigen	19	Smearing	65
4 De bevestigingsbeugels voor het tankframe monteren.....	20	Spuitsysteem smeren	65
5 Het tankframe monteren	21	Spuitboomscharnieren smeren.....	66
6 De kabelboom van de snelheidssensor aansluiten	23	Onderhoud van het spuitsysteem.....	66
7 De sproeierpomp aankoppelen.....	24	De slangen controleren.....	66
8 Het bedieningspaneel en de kabelboom monteren.....	25	Het drukfilter vervangen.....	67
9 De zekeringenhouder van de spuitmachine monteren.....	26	De sproeierpomp controleren	67
10 De kabelboom van de spuitmachine verbinden met de accu	28	Instelling van de spuitbomen tot niveau.....	67
11 Het tankframe laten zakken.....	29	De nylon draaibussen controleren	69
12 De middelste spuitboom monteren.....	29	Reiniging	70
13 De linker- en rechterspuitboom monteren.....	30	Vloeistofstroommeter reinigen.....	70
14 De spuitboomslangen monteren	32	De kleppen van de spuitmachine reinigen	70
15 De spuitdoppen monteren	34	Stalling	80
16 De watertank monteren.....	34	Het frame van de spuitmachine en de tank verwijderen	80
17 De anti-overloopaansluiting monteren.....	35	Problemen, oorzaak en remedie	83
18 De veren van het spuitboomscharnier controleren.....	36	Schema's	84
19 De assteunen opslaan (optioneel).....	37		
20 Meer informatie over uw product	37		
Algemeen overzicht van de machine	39		
Bedieningsorganen	40		
Specificaties	42		
Gebruiksaanwijzing	42		
Veiligheid staat voorop.....	42		
Het InfoCenter gebruiken.....	42		
De ingebruikname van de spuitmachine voorbereiden.....	51		
Bediening en gebruik van de spuitmachine.....	52		
Watertank vullen.....	52		
Spuittank vullen	53		
De Spuitbomen bedienen	53		
Spuiten	54		
Voorzorgsmaatregelen ter bescherming van het gazon tijdens gebruik in een stationaire stand.....	55		

Veiligheid

Onjuist gebruik of onderhoud door de gebruiker of eigenaar kan letsel veroorzaken. Om het risico op letsel te vermijden, dient u zich aan de volgende veiligheidsinstructies te houden en altijd op het veiligheidssymbool te letten, dat betekent Voorzichtig, Waarschuwing of Gevaar – 'instructie voor persoonlijke veiligheid'. Niet-naleving van de instructie kan leiden tot lichamelijk of dodelijk letsel.

Belangrijk: Lees de veiligheidsinformatie van de gebruikershandleiding van uw Workman voordat u de machine in gebruik neemt.

Veilige bediening

Belangrijk: De machine is in de eerste plaats bedoeld als offroad-voertuig en is niet geschikt voor intensief gebruik op de openbare weg.

Als u zich met de machine op de openbare weg begeeft, neem dan de verkeersregels in acht en gebruik bijkomende accessoires die wettelijk verplicht kunnen zijn, zoals verlichting, richtingaanwijzers, een teken 'langzaam rijdend voertuig', etc.

De Workman is ontwikkeld en getest om veiligheid bij het gebruik te bieden, met dien verstande dat het voertuig correct moet worden gebruikt en onderhouden. Hoewel risicobeheersing en ongevallenpreventie deels afhankelijk zijn van het ontwerp en de constructie van het voertuig, zijn eerdergenoemde factoren ook afhankelijk van de oplettendheid, zorgvuldigheid en een goede training van het personeel dat is belast met het gebruik, onderhoud en opslag van het voertuig. Onjuist gebruik of onderhoud van het voertuig kan lichamelijk of dodelijk letsel veroorzaken.

De Workman is een gespecialiseerd bedrijfsvoertuig dat niet is ontworpen voor gebruik op de openbare weg. Rijden met en bedienen van dit voertuig is anders dan een passagiersvoertuig of een vrachtwagen. Gun uzelf dus tijd om vertrouwd te raken met de Workman.

Niet alle werktuigen die kunnen worden gekoppeld aan de Workman, worden in deze handleiding beschreven. Raadpleeg voor aanvullende veiligheidsinstructies de *Montage-instructies* die zijn geleverd bij het desbetreffende werktuig.

Om het risico van lichamelijk of dodelijk letsel te verminderen, moet u zich aan de volgende veiligheidsinstructies houden:

Verantwoordelijkheden van de bedrijfsleiding

- Zorg ervoor dat personen die de machine gebruiken hierin de nodige training hebben genoten en kennis hebben van de *Gebruikershandleiding* en de *Gebruikershandleiding* van de Workman, van het instructiemateriaal, de handleiding van de motor en alle stickers op de Workman.
- Zorg voor speciale procedures en bedrijfsregels voor ongewone werkomstandigheden (bijvoorbeeld hellingen die te steil zijn voor het voertuig). Gebruik de derde/hog-vergrendelschakelaar als een hoge snelheid gevaarlijk kan zijn of kan leiden tot verkeerd gebruik van het voertuig.

Instructie

- Lees de *Gebruikershandleiding* en het andere instructiemateriaal voordat u het voertuig in gebruik neemt.

Opmerking: Als de bestuurder(s) of de monteur(s) de taal waarin de handleiding is geschreven, niet machtig is (zijn), moet de eigenaar ervoor zorgen dat zij de inhoud van het materiaal begrijpen.

- Zorg ervoor dat u vertrouwd raakt met de bedieningsorganen en de veiligheidssymbolen, en weet hoe u de machine veilig kunt gebruiken.
 - Alle bestuurders en monteurs moeten instructies hebben ontvangen. De eigenaar is verantwoordelijk voor de instructie van de gebruikers.
 - Laat de machine nooit gebruiken of er onderhoudswerkzaamheden aan uitvoeren door personen die hiervoor niet getraind zijn.
- Opmerking:** Plaatselijke voorschriften kunnen nadere eisen stellen aan de leeftijd van degene die met de machine werkt.
- De eigenaar/gebruiker is verantwoordelijk voor ongelukken, letsel van hemzelf/haarzelf of van anderen, en schade aan eigendom, en kan dit voorkomen.

Vóór het gebruik

- U mag het voertuig pas in gebruik nemen, nadat u deze handleiding hebt gelezen en de inhoud ervan hebt begrepen.
- Laat kinderen **nooit** de spuitmachine besturen.
- Laat volwassenen **nooit** de spuitmachine gebruiken zonder dat zij eerst de *Gebruikershandleiding* hebben gelezen en deze hebben begrepen. Deze machine mag uitsluitend worden gebruikt door getrainde en

bevoegde personen. Alle bestuurders moeten lichamelijk en geestelijk in staat zijn de machine te besturen.

- Deze spuitmachine is **uitsluitend** bedoeld voor vervoer van de bestuurder en **één passagier** in de stoel die de fabrikant heeft geleverd. Vervoer **nooit** extra passagiers op de spuitmachine.
- Bestuur de machine **nooit** als u onder invloed van drugs of alcohol verkeert. Ook receptgeneesmiddelen en medicijnen tegen verkoudheid kunnen slaperigheid veroorzaken.
- Bestuur de machine niet als u moe bent. Neem af en toe pauze. Het is zeer belangrijk dat u te allen tijde alert bent.
- Zorg ervoor dat u vertrouwd raakt met de bedieningsorganen en weet hoe u de motor snel kunt stoppen.
- Zorg ervoor dat alle veiligheidsschermen, veiligheidsvoorzieningen en stickers op hun plaats zitten. Als veiligheidsschermen, veiligheidsvoorzieningen of stickers in slechte staat verkeren, onleesbaar zijn of beschadigd raken, moet u deze herstellen of vervangen, voordat u het voertuig gaat gebruiken.
- Draag geschikte kleding waaronder een veiligheidshelm, veiligheidsbril, lange broek, veiligheidsschoenen, rubberen laarzen, handschoenen en gehoorbescherming. Draag geen losse kleding of sieraden die kunnen worden gegrepen door bewegende onderdelen en lichamelijk letsel kunnen veroorzaken. Draag geen sandalen, tennisschoenen of gymschoenen als u het voertuig gebruikt. Draag geen losse kleding of sieraden die kunnen worden gegrepen door bewegende onderdelen en lichamelijk letsel kunnen veroorzaken.

Opmerking: Het verdient aanbeveling om een veiligheidsbril, veiligheidsschoenen en een lange broek te dragen. Dit is verplicht op grond van diverse plaatselijke veiligheidsvoorschriften.

- Houd iedereen, met name kinderen en huisdieren, weg uit het werkgebied.
- Wees uiterst voorzichtig als u om mensen heen moet rijden. Let altijd goed op waar omstanders zich kunnen bevinden en houd iedereen weg uit het werkgebied.
- Rij niet als het donker is, vooral niet op onbekend terrein. Als u toch in het donker moet rijden, rij dan voorzichtig en steek de koplampen aan. Overweeg ook extra verlichting te gebruiken.
- Voordat u het voertuig gebruikt, dient u altijd alle onderdelen van het voertuig of eventuele werktuigen te controleren. Als er iets niet in orde

is, **mag u het voertuig niet meer gebruiken.**Zorg ervoor dat het probleem verholpen is alvorens het voertuig of het werktuig opnieuw te gaan gebruiken.

- Zorg ervoor dat de bestuurders- en passagiersruimte schoon is en vrij van chemisch restmateriaal en opgestapeld vuil.
- Zorg ervoor dat alle aansluitstukken van de vloeistofleidingen vastzitten en alle slangen en leidingen in goede staat verkeren voordat u druk zet op het systeem.

Opmerking: Gebruik de spuitmachine niet als deze lekt of beschadigd is.

- Brandstof is uiterst ontvlambaar. Wees daarom voorzichtig als u ermee omgaat.
 - Gebruik een goedgekeurde brandstofcontainer.
 - Als de motor draait of heet is, mag u de dop niet van de brandstoftank verwijderen. Laat de motor afkoelen voordat u brandstof in de machine giet.
 - Rook nooit als u omgaat met brandstof.
 - Ga naar buiten om de brandstoftank van de machine te vullen.
 - Vul de brandstoftank van de machine tot ongeveer 25 mm vanaf de bovenkant van de tank (de onderkant van de vulbuis). De tank niet te vol vullen.
 - Neem eventueel gemorste brandstof op.

Chemische veiligheid

⚠ WAARSCHUWING

Chemische stoffen die worden gebruikt in het strooi-/spuitsysteem kunnen gevaarlijk en giftig voor de gebruiker, omstanders, dieren, planten, de bodem of eigendommen zijn.

- **U moet de waarschuwingsetiketten en de Veiligheidsinformatiebladen voor alle gebruikte chemische stoffen zorgvuldig lezen en in acht nemen en uzelf beschermen volgens de instructies van de fabrikant van de chemische stoffen. Zorg ervoor dat uw huid zoveel mogelijk is bedekt als u chemische stoffen gebruikt. Gebruik geschikte persoonlijke beschermingsmiddelen om fysiek contact met chemische stoffen te voorkomen. Persoonlijke beschermingsmiddelen zijn o.a.:**
 - oogbescherming, veiligheidsbril en/of gelaatsscherm
 - stof- of filtermasker
 - handschoenen die tegen chemische stoffen zijn bestand
 - rubberen laarzen of ander stevig schoeisel
 - gehoorbescherming
 - schone reservekleding, zeep en wegwerphanddoeken die u in de buurt bewaart voor het geval u chemische stoffen morst.
- **Denk eraan dat er meerdere chemische stoffen kunnen zijn gebruikt, en zorg ervoor dat u informatie over elke stof krijgt.**
- **Weiger de machine te gebruiken of te bedienen als deze informatie niet beschikbaar is!**
- **Voordat u onderhoudswerkzaamheden uitvoert aan een spuitsysteem, moet dit drie keer zijn gespoeld en geneutraliseerd volgens de instructies van de fabrikant(en) van de chemische stoffen en moeten alle kleppen 3 cyclussen hebben doorlopen.**
- **Controleer of er voldoende water en zeep in de nabijheid is, en als u in contact komt met chemische stoffen, moet u deze onmiddellijk afspoelen.**
- **Zorg ervoor dat een goede training hebt gekregen voordat u omgaat met chemische stoffen.**

- Gebruik de juiste chemische stof voor het werk.
- Houd u aan de instructies van de fabrikant voor het veilig gebruik van de chemische stof. Overschrijd de aanbevolen systeembedrijfsdruk niet.
- De eenheid niet vullen, kalibreren of reinigen wanneer er mensen, in het bijzonder kinderen, of huisdieren in de buurt zijn.
- Zorg voor een goede ventilatie van de ruimte waar u werkt met chemische stoffen.
- Zorg ervoor dat er schoon water voorhanden is, in het bijzonder als u de spuittank vult.
- Niet eten, drinken of roken als u met chemische stoffen werkt.
- Spuitdoppen niet schoonmaken door erin te blazen of ze in de mond te nemen.
- Was altijd uw handen en andere onbedekte lichaamsdelen zo snel mogelijk nadat u werkzaamheden met chemische stoffen hebt beëindigd.
- Bewaar chemische stoffen in hun originele verpakking op een veilige plaats.
- Voer ongebruikte chemische stoffen en verpakkingen voor chemische stoffen af volgens de instructies van de fabrikant en de plaatselijk geldende voorschriften.
- Chemische stoffen en dampen in de tank zijn gevaarlijk; blijf altijd buiten de tank en houd uw hoofd nooit boven of in de opening van een tank.
- Volg alle plaatselijke voorschriften met betrekking tot het strooien of spuiten van chemische stoffen op.

Tijdens het gebruik

⚠ WAARSCHUWING

De uitlaatgassen van de motor bevatten koolmonoxide, een reukloos, dodelijk gif.

Laat de motor niet binnenshuis of in een afgesloten ruimte lopen.

- De gebruiker en passagier moeten blijven zitten wanneer de machine in beweging is. De bestuurder moet indien mogelijk het stuurwiel met beide handen vasthouden en de passagier moet de aangebrachte handgrepen gebruiken. Houd uw armen en benen te allen tijde binnen het voertuig. Vervoer nooit passagiers in de bak of op de werktuigen. Denk eraan dat uw passagier niet altijd weet wanneer u gaat remmen of een bocht gaat maken, en wellicht daarop niet is voorbereid.
- Kijk altijd goed uit en vermijd laag overhangende objecten, zoals boomtakken, deurposten en

voetgangersbruggen. Controleer of overhangende objecten hoog genoeg zijn zodat deze de machine, de spuitbomen en uw hoofd niet raken.

- Als u de motor start:
 - Neem plaats op de bestuurdersstoel en stel de parkeerrem in werking.
 - Als uw machine over een aftakas of een gashendel beschikt, schakel dan de aftakas uit en zet de gashendel in de Uit-stand.
 - Zet de schakelhendel in de neutraalstand en trap het koppelingspedaal in.
 - Houd uw voet van het gaspedaal.
 - Draai het contactsleuteltje naar START.
 - Let goed op als u de machine gebruikt. Als het voertuig niet veilig wordt gebruikt, kan dit leiden tot een ongeluk, omkantelen van het voertuig en ernstig lichamelijk of dodelijk letsel. Rij voorzichtig. U kunt op de volgende manieren voorkomen dat het voertuig omkantelt of dat u de controle over het voertuig verliest:
 - Ga zeer voorzichtig te werk, verminder uw snelheid en blijf op een veilige afstand van zandkuilen, greppels, sloten, hellingen en onbekend terrein of terrein waarvan de bodemomstandigheden of het reliëf abrupte veranderingen vertonen.
 - Let op kuilen of andere verborgen gevaren.
 - Ga zeer voorzichtig te werk als u op een steile helling werkt. In normale omstandigheden moet u een helling in een rechte lijn op- en afrijden. Verminder de snelheid als u een scherpe bocht maakt of draait op een helling. Draai indien mogelijk nooit op een helling.
 - Wees extra voorzichtig als u het voertuig gebruikt op een nat oppervlak, bij hogere snelheden of zwaar belast is. De stoptijd zal groter zijn als het voertuig zwaar belast is. Schakel naar een lagere versnelling voordat u een helling op- of afrijdt.
 - Vermijd plotseling stoppen en starten. Zet het voertuig niet van de achteruitstand in de vooruitstand of van de vooruitstand in de achteruitstand voordat het voertuig volledig tot stilstand is gekomen.
 - Verminder uw snelheid voordat u een bocht maakt. Maak geen scherpe bochten en vermijd abrupte manoeuvres of andere riskante handelingen tijdens het rijden, waardoor u de controle over het voertuig kunt verliezen.
 - Passeer een voertuig dat in dezelfde richting rijdt, nooit op een kruising, een onoverzichtelijk punt of andere gevaarlijke plaatsen.
 - Houd alle omstanders op een afstand. Voordat u achteruitrijdt, moet u achterom kijken om er zeker van te zijn dat er zich niemand achter het voertuig bevindt. Rij langzaam achteruit.
 - Let op het verkeer bij het oversteken en in de buurt van de openbare weg. Verleen altijd voorrang aan voetgangers en andere voertuigen. Deze machine is **niet** bestemd voor gebruik op de openbare weg. Geef altijd aan dat u afslaat, of stop tijdszodanig dat anderen weten wat u gaat doen. Houd u aan alle verkeersregels en verkeersvoorschriften.
 - Blijf altijd met het voertuig uit de buurt van een omgeving waar zich stof of dampen in de lucht bevinden die tot explosie kunnen komen. De elektrische en uitlaatsystemen van het voertuig kunnen vonken veroorzaken waardoor explosief materiaal tot ontbranding kan komen.
 - Laat bij het leeglopen van de tank niemand achter het voertuig staan en laat geen vloeistof op iemands voeten lopen.
 - Als u niet zeker weet of u het voertuig veilig kunt gebruiken, moet u **ophouden met werken** en contact opnemen met uw leidinggevende.
 - Gebruik geen cabine op een Workman-voertuig dat is uitgerust met een spuitsysteem. De cabine staat niet onder druk en biedt niet voldoende ventilatie als er een spuitsysteem wordt gebruikt. Met de cabine is het voertuig ook overbelast als de tank van het spuitsysteem vol is.
 - Raak de motor, de transaxle, de geluiddemper of het verdeelstuk van de geluiddemper niet aan als de motor loopt of direct nadat u deze heeft afgezet. Deze kunnen heet zijn en brandwonden veroorzaken.
 - Als het voertuig abnormaal trilt, moet u onmiddellijk stoppen, de motor afzetten, wachten tot alle bewegende delen tot stilstand zijn gekomen en het voertuig op beschadigingen controleren. Repareer alle schade voordat u de machine weer in gebruik neemt.
 - Voordat u de bestuurdersstoel verlaat:
 - Breng het voertuig tot stilstand.
 - Zet de motor af en wacht totdat alle bewegende delen tot stilstand zijn gekomen.
 - Stel de parkeerrem in werking.
 - Verwijder het sleuteltje uit de starterschakelaar.
- Belangrijk: Parkeer de machine nooit op een helling.**
- Bliksem kan ernstig of dodelijk letsel veroorzaken. Als u bliksem ziet of donder hoort in het gebied, gebruik de machine dan niet; ga schuilen.

Remmen

- Verminder uw snelheid als u een obstakel nadert. Dit geeft u extra tijd om te stoppen of te draaien.

Als u een obstakel raakt, kunnen het voertuig en de lading worden beschadigd. En wat belangrijker is, u en uw passagier kunnen letsel oplopen.

- Het maximaal toelaatbare totaalgewicht van een voertuig heeft een belangrijke invloed op uw vermogen het voertuig tot stilstand te brengen en/of te draaien. Bij een zware lading en zware werktuigen wordt het moeilijker een voertuig tot stilstand te brengen of te draaien. Hoe zwaarder de lading, des te meer tijd het kost de machine tot stilstand te brengen.
- Het gras en het wegdek zijn glad als deze nat zijn. De stoptijd op een nat oppervlak kan 2 tot 4 maal langer zijn dan op een droog oppervlak. Als u door staand water rijdt dat diep genoeg is om de remmen nat te laten worden, zullen zij pas goed functioneren als zij weer droog zijn. Nadat u door water hebt gereden, moet u de remmen testen om er zeker van te zijn, dat zij naar behoren functioneren. Als dat niet het geval is, moet u langzaam rijden, terwijl u lichte druk uitoefent op het rempedaal. Hierdoor drogen de remmen.

Gebruik op hellingen of oneffen terrein

Als u de spuitmachine op een helling gebruikt, bestaat de kans dat deze omslaat of gaat rollen. Ook bestaat de kans dat de motor afslaat of dat de machine op een helling vaart verliest. Hierdoor kan lichamelijk letsel ontstaan.

- Geef niet te snel gas en trap niet abrupt op het rempedaal als u achteruit een helling afrijdt, zeker niet als u een lading vervoert.
- Rij nooit dwars over een steile helling; u moet deze helling altijd in een rechte lijn op- of afrijden of er omheen gaan.
- Als de motor afslaat of als de machine vaart begint te verliezen terwijl u een helling oprijdt, moet u voorzichtig het rempedaal indrukken en de helling langzaam achterwaarts in een rechte lijn afrijden.
- Draaien als u een helling op- of afrijdt, kan gevaarlijk zijn. Als u moet draaien op een helling, dient u dit langzaam en voorzichtig te doen. Maak nooit een scherpe of snelle bocht op een helling.
- Een zware lading heeft invloed op de stabiliteit van het voertuig. Verminder het gewicht van de lading en neem gas terug als u op een helling rijdt.
- Stop niet op een helling, zeker niet als u een lading vervoert. Stoppen tijdens de afdaling van een helling kost meer tijd dan op vlak terrein. Als u de spuitmachine tot stilstand moet brengen, mag u de snelheid niet te abrupt verminderen, omdat dan de kans bestaat dat de machine omslaat of gaat rollen. Trap niet te abrupt op het rempedaal

als u achterwaarts rolt, omdat de machine dan kan omslaan.

- Gebruik tijdens bedrijf de veiligheidsgordel en zorg ervoor dat deze snel kan worden losgemaakt in noodgevallen.
- Let op dat er voldoende ruimte boven de machine is (denk aan takken, deuropeningen, elektrische kabels) voordat u onder een object rijdt, en zorg ervoor dat u deze niet raakt.
- Verwijder de rolbeugel niet (ROPS).
- Neem gas terug en verminder de lading als u moet rijden op oneffen terrein en vlak langs wegranden, kuilen en andere onverwachte veranderingen in het terrein. De lading kan gaan schuiven waardoor de machine haar stabiliteit verliest.

▲ WAARSCHUWING

Onverwachte veranderingen in het terrein kunnen leiden tot abrupte bewegingen van het stuurwiel die letsel aan handen en armen kunnen veroorzaken.

- Verminder uw snelheid als u op oneffen terrein en vlak langs wegranden rijdt.
- Houd het stuurwiel losjes aan de rand vast. Houd uw handen niet op de spaken van het stuurwiel.

De machine beladen

Het gewicht van de lading kan verandering brengen in het zwaartepunt van de Workman en de wijze waarop u de machine moet gebruiken. Om te voorkómen dat u de controle over de machine verliest waardoor lichamelijk letsel kan ontstaan, moet u de volgende richtlijnen in acht nemen:

- Verminder het gewicht van de lading als u op een helling of oneffen terrein rijdt om te voorkomen dat het voertuig omkantelt of omslaat.
- Denk erom dat vloeibare lading kan gaan schommelen. Dit gebeurt meestal als u draait, een helling op- of afrijdt, plotseling uw snelheid wijzigt of als u over oneffen terrein rijdt. Als de lading gaat schuiven, kan het voertuig omslaan.
- Als u een zware lading vervoert, moet u de snelheid verminderen en ervoor zorgen dat de remweg lang genoeg is. Trap niet abrupt op het rempedaal. Wees extra voorzichtig op hellingen.
- Wees erop bedacht dat een zware lading de remweg verlengt en de mogelijkheid vermindert om snel te draaien zonder om te slaan.

Onderhoud

- Het voertuig mag uitsluitend worden onderhouden, gerepareerd, afgesteld en geïnspecteerd door vakbekwame en erkende technici.

- Voordat u onderhoudswerkzaamheden aan het voertuig verricht of deze afstelt, moet u de motor afzetten, de parkeerrem in werking stellen en het sleuteltje uit het contact verwijderen om te voorkomen dat iemand per ongeluk de motor start.
- Leeg de tank voordat u het sproeiingssysteem kantelt of van het voertuig verwijderd en voordat het systeem wordt gesteld.
- Werk nooit onder een spuitmachine zonder dat deze is vastgezet met steunen.
- Zorg ervoor dat alle aansluitstukken van de hydraulische leidingen vastzitten en alle hydraulische slangen en leidingen in goede staat verkeren voordat u druk zet op het hydraulische systeem.
- Houd lichaam en handen uit de buurt van kleine lekken waaruit onder hoge druk hydraulische vloeistof kan ontsnappen. U kunt lekken in het hydraulische systeem opsporen met behulp van karton of papier. Doe dit niet met uw handen.

⚠ GEVAAR

Hydraulische vloeistof die onder druk ontsnapt, kan voldoende kracht hebben om door de huid heen te dringen, en letsel veroorzaken.

Vloeistof die in de huid is geïnjecteerd, dient binnen enkele uren operatief te worden verwijderd door een arts die bekend is met deze vorm van verwondingen, omdat anders gangreen kan ontstaan.

- Voordat u het hydraulische systeem loskoppelt of werkzaamheden daaraan te verricht, moet u alle druk in het systeem opheffen. Dit doet u door de motor af te zetten, de storklep van ophalen naar neerlaten te draaien en/of de tank en werktuigen neer te laten. Als de tank in de opgehaalde stand moet blijven, dient u deze vast te zetten met de beveiliging.
- Om het voertuig in goede conditie te houden, moet u ervoor zorgen dat alle moeren, bouten en schroeven goed zijn vastgedraaid.
- Om het risico van brand te verminderen, moet u de omgeving van de motor vrij van overtollig vet, gras, bladeren en aangekoekt vuil houden.
- Als de motor moet lopen om onderhouds- of afstelwerkzaamheden uit te voeren, moet u uw kleding, handen, voeten en andere lichaamsdelen uit de buurt van de motor en bewegende delen houden. Houd iedereen op afstand.
- Voorkom dat de motor het maximaal toelaatbare toerental overschrijdt, doordat de instellingen

van de motor zijn veranderd. Het maximale motortoerental is 3650 tpm. Ten behoeve van de veiligheid en een nauwkeurige afstelling moet u het maximale motortoerental door een erkende Toro dealer laten controleren met een toerenteller.

- Indien belangrijke reparaties nodig zijn of hulp is vereist, moet u contact opnemen met een erkende Toro dealer.
- Om de beste prestaties te verkrijgen en er zeker van te zijn dat het voertuig veilig kan worden gebruikt, moet u ter vervanging altijd originele onderdelen en accessoires van Toro aanschaffen. Gebruik ter vervanging nooit onderdelen en accessoires van andere fabrikanten, omdat dit gevaarlijk kan zijn. Elke verandering aan dit voertuig die gevolgen heeft voor de werking, prestaties, levensduur of het gebruik van het voertuig, kan lichamelijk of dodelijk letsel veroorzaken. Dergelijke veranderingen kunnen ertoe leiden dat de garantie op het product van The Toro® Company komt te vervallen.
- Er mogen geen wijzigingen worden aangebracht aan dit voertuig zonder toestemming van The Toro® Company. Voor inlichtingen kunt u contact opnemen met The Toro® Company, Commercial Division, Vehicle Engineering Dept., 300 West 82nd St., Bloomington, Minnesota 55420-1196. VS
- Raadpleeg de *Gebruikershandleiding* van uw voertuig voor overige onderhoudswerkzaamheden.

Veiligheids- en instructiestickers



Veiligheidsstickers en veiligheidsinstructies zijn gemakkelijk zichtbaar voor de bestuurder en bevinden zich bij plaatsen waar gevaar kan ontstaan. Vervang alle beschadigde of verdwenen stickers.

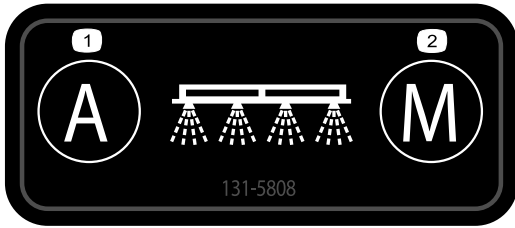

decal131-5808

131-5808

1. Automatisch – dosisinstelling gesloten circuit
2. Handmatig – dosisinstelling open circuit

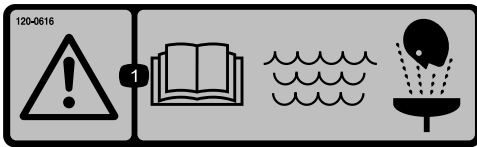

decal120-0616

120-0616

1. Waarschuwing – Lees de *Gebruikershandleiding*; gebruik vers, schoon water voor eerste hulp bij ongevallen.



decal120-0622

120-0622

1. Waarschuwing – Lees de *Gebruikershandleiding*.
2. Waarschuwing – Stap niet in de spuittank.
3. Brandgevaar chemische stoffen; gevaar voor inademing van giftige gassen – draag hand-, huid- en oogbescherming; bescherm uw luchtwegen.



decal119-9434

119-9434

1. Inhoud tank

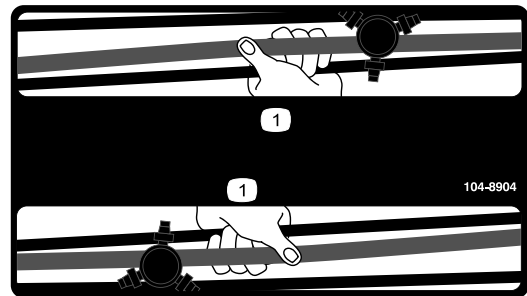

decal104-8904

104-8904

1. Neem de spuitboom hier vast.

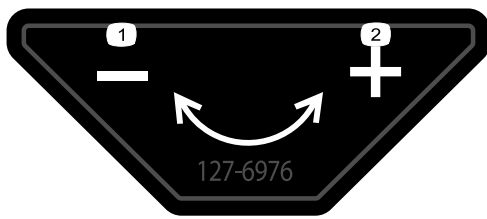

127-6976

decal127-6976

1. Verminderen
2. Verhogen

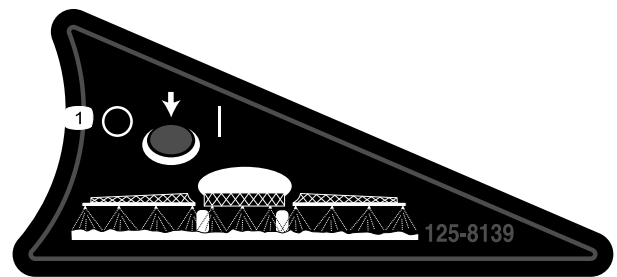

125-8139

decal125-8139

1. Smitboomsproeiers in-/uitschakelen



120-0617

decal120-0617

1. Amputatiegevaar van de hand, knelpunt – blijf uit de buurt van bewegende scharnierpunten.
2. Pletgevaar – houd omstanders uit de buurt van de machine.

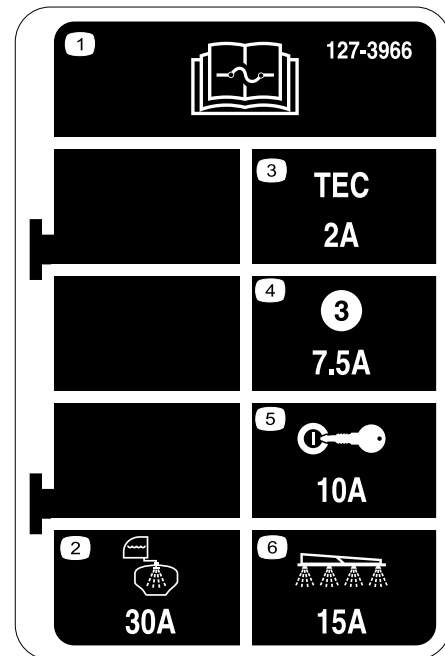

127-3966

decal127-3966

1. Lees de *Gebruikershandleiding* voor informatie over de zekeringen.
2. 30 A – Tankspoeling
3. 2 A – TEC-regelaar
4. 7,5 A – TEC-regelaaroutput
5. 10 A – Contactslot
6. 15 A – Smitboom

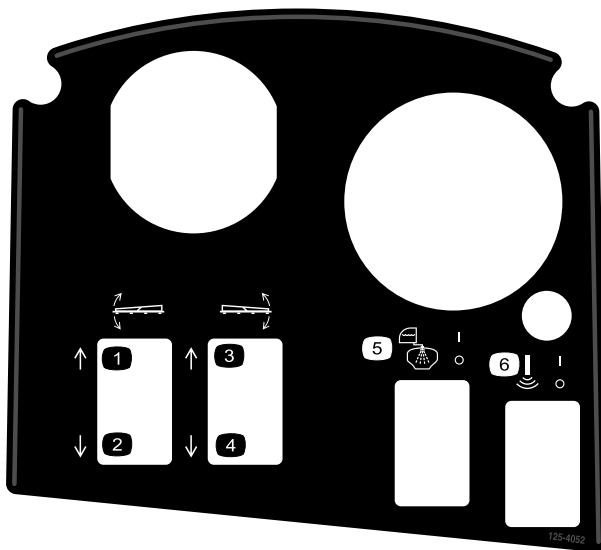

125-4052

decal125-4052

1. Linkersmitboom omhoog
2. Linkersmitboom omlaag
3. Rechtersmitboom omhoog
4. Rechtersmitboom omlaag
5. Tankspoeling in-/uitschakelen
6. Sonische smitboom in-/uitschakelen

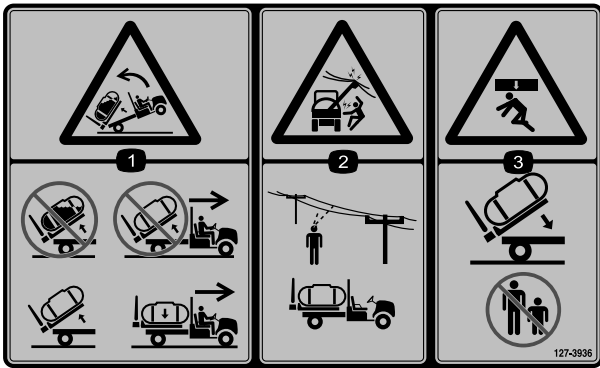

127-3936

decal127-3936

1. Gevaar om achterover te kantelen – Til een volle tank niet op; verplaats de machine niet met een opgetilde tank; til alleen een lege tank op; verplaats de machine alleen als de tank neergelaten is.
2. Gevaar op elektrocutie, bovengrondse elektrische leidingen – controleer het werkterrein op bovengrondse elektrische leidingen voordat u begint te werken.
3. Pletgevaar – houd omstanders uit de buurt als u de tank neerlaat.



127-3937

decal127-3937

1. Waarschuwing – niet betreedbaar.
2. Waarschuwing – blijf uit de buurt van hete oppervlakken.
3. Risico om gegrepen te worden, riem – blijf op afstand van bewegende delen; zorg dat alle beschermende delen op hun plaats zijn.

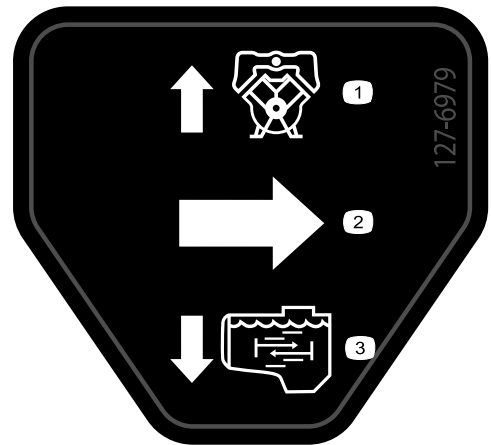

127-6979

decal127-6979

1. Omloop-retourstroom
2. Stroom
3. Mengstroom

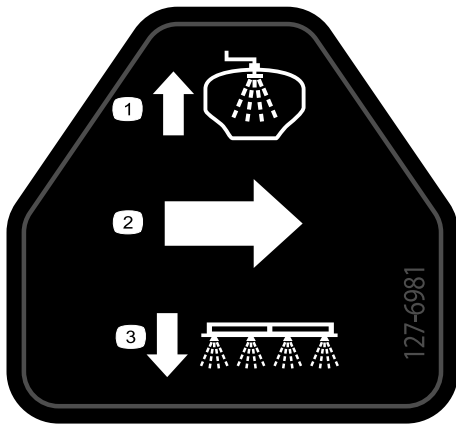

decal127-6981

127-6981

- 1. Omloop-retourstroom 3. Spuiten met spuitbomen
- 2. Stroom

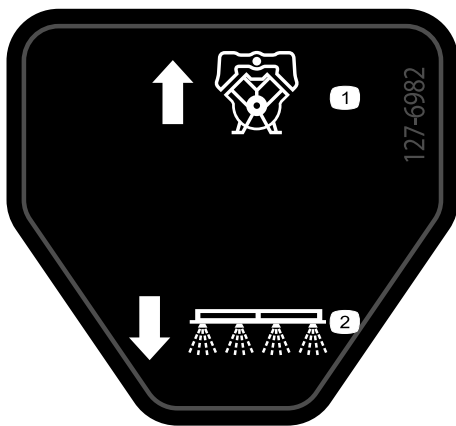

decal127-6982

127-6982

- 1. Omloop-retourstroom 2. Spuiten met spuitbomen



decal127-6984

127-6984

- 1. Stroom 2. Brandstof-retourstroom

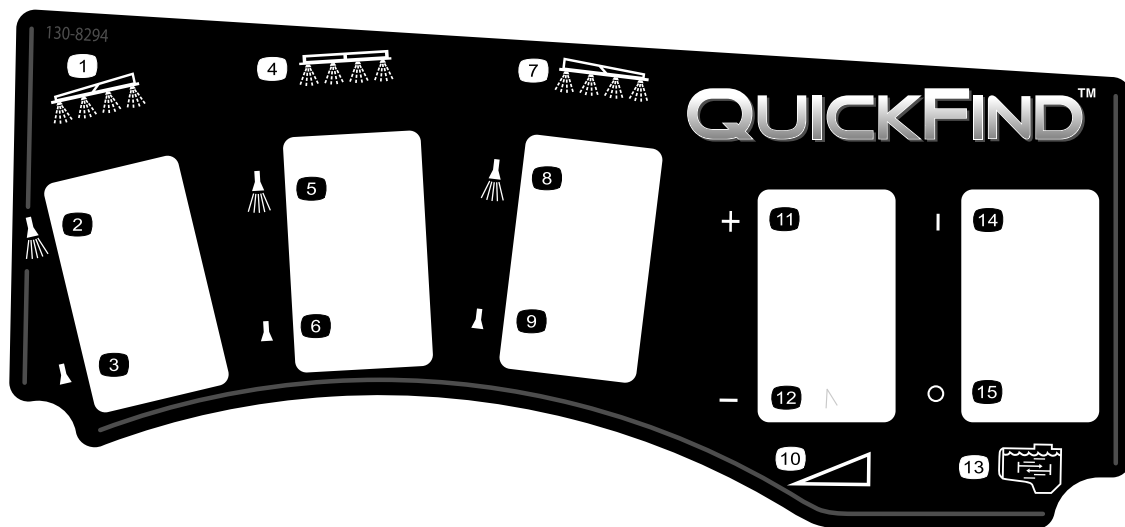

130-8294

decal130-8294

- | | | | |
|------------------------------------|---------------------------------------|------------------------------------|----------------|
| 1. Linkerspuitboom | 5. Sproeier middelste
sputboom aan | 9. Sproeier rechtersputboom
uit | 13. Mengen |
| 2. Sproeier linkerspuitboom
aan | 6. Sproeier middelste
sputboom uit | 10. Snelheid | 14. Mengen aan |
| 3. Sproeier linkerspuitboom
uit | 7. Rechtersputboom | 11. Versnellen | 15. Mengen uit |
| 4. Middelste spuitboom | 8. Sproeier rechtersputboom
aan | 12. Vertragen | |

Montage

Losse onderdelen

Gebruik onderstaande lijst om te controleren of alle onderdelen zijn geleverd.

Procedure	Omschrijving	Hoeveelheid	Gebruik
1	Geen onderdelen vereist	–	De aanwezige laadbak verwijderen.
2	Achteraftakas, Workman-voertuig voor zwaar gebruik (modellen uit de HD-serie met manuele transmissie) Egalisatieset voor Multi Pro WM gazonspuitmachine, Workman multifunctioneel voertuig met manuele transmissie (modellen uit de HD-serie met manuele transmissie) R-pen Bedieningspaneel Egalisatieset voor Multi Pro WM gazonspuitmachine, Workman multifunctioneel voertuig met manuele transmissie (modellen uit de HD-serie met manuele transmissie) Egalisatieset voor Multi Pro WM gazonspuitmachine, Workman multifunctioneel voertuig met automatische transmissie (model HDX-Auto)	1 1 1 1 1	De montage van de middelste spuitboom voorbereiden.
3	Montagebeugel voor paneel Flensborgmoer (5/16") Flenskopbout (5/16") Plastic lagerbus	1 3 3 2	De montagebeugel voor het paneel bevestigen.
4	Bevestigingsbeugels	2	De bevestigingsbeugels van het werktuig monteren.
5	Tank en tankframe Gaffelpennen Borgpen R-pennen Lynchpennen Bout (1/2" x 1 1/2") Moeren (1/2")	1 2 2 2 4 2 2	Het tankframe monteren.
6	Geen onderdelen vereist	–	De kabelboom van de snelheidssensor aansluiten.
7	Geen onderdelen vereist	–	De sproeierpomp aankoppelen.
8	Knop J-clips Bout (1/4" x 3/4") Flensmoer (1/4")	1 3 1 1	Het bedieningspaneel op de machine monteren.
9	Zekeringsticker (127-3966)	1	Het bedieningspaneel en de kabelboom monteren.

Procedure	Omschrijving	Hoeveelheid	Gebruik
10	Bout van accupool	1	De kabelboom van de spuitmachine verbinden met de accu.
	Klemmoer	2	
	Kapje (accupool – rood)	1	
11	Bout (1/2" x 1 1/2")	2	Het tankframe laten zakken.
	Borgmoer (1/2")	2	
12	Middelste spuitboom	1	Het spuitboomgedeelte monteren.
	Bout (3/8" x 1")	10	
	Flensborgmoer (3/8")	10	
	Transporthouder van spuitbomen	2	
	Bout (1/2" x 1 1/4")	4	
Flensmoer (1/2")	4		
13	Linkerspuitboom	1	De linker- en rechterspuitboom monteren.
	Rechterspuitboom	1	
	Flenskopbouten (3/8" x 1 1/4")	8	
	Steunplaten	8	
	Flensborgmoeren (3/8")	8	
	Gaffelpen	2	
R-pen	2		
14	Slangklemmen	3	De spuitboomslangen monteren.
	R-klem	2	
	Borstbout	2	
	Ring	2	
	Moer	2	
16	Steunbuis (watertank)	1	De watertank monteren.
	Contramoer (3/8")	1	
	Bout (3/8" x 1")	1	
	Borstbout	2	
	Borgmoer (3/8")	2	
	Watertank	1	
	Bevestiging van de watertank	1	
	Flensborgmoer (5/16")	2	
	Ring (5/16")	2	
Flenskopbout (5/16" x 2 1/4")	2		
Flenskopbout (5/16" x 5/8")	4		
17	Anti-overloopaansluiting	1	De anti-overloopaansluiting monteren.
	Flenskopbout (5/16" x 3/4")	1	
18	Geen onderdelen vereist	–	De veren van het spuitboomscharnier controleren.
19	Voorste assteun	2	De assteunen opslaan (optioneel).
	Achterste assteun	2	
	Borgpen	4	
	Gaffelpen (4 1/2")	2	
	Gaffelpen (3")	2	
	Knop	2	
20	Gebruikershandleiding	1	Lees de handleidingen en bekijk het instructiemateriaal voordat u de machine in gebruik neemt.
	Instructiemateriaal voor de gebruiker	1	
	Onderdelencatalogus	1	
	Registratiekaart	1	
	Selectiegids	1	
	Controlelijst voor levering	1	

Opmerking: Bepaal vanuit de normale bedieningspositie de linker- en rechterzijde van de machine.

1

De aanwezige laadbak verwijderen

Geen onderdelen vereist

Procedure

⚠ VOORZICHTIG

Een complete laadbak weegt ongeveer 95 kg: probeer de laadbak dus niet in uw eentje te monteren of te verwijderen. Laat 2 of 3 mensen u helpen of gebruik een kraan.

1. Zorg dat de parkeerrem ingeschakeld is en start de motor van de machine.
2. Zet de hydraulische hefhendel naar voren en laat de laadbak zakken tot de gaffelpennen van de hefcilinders aan de kant van de cilinderstang loszitten in de montagesleuven van de montageplaten van de laadbak.
3. Zet de hydraulische hefhendel vrij, schakel de vergrendeling van het hydraulische hefsysteem in en zet de motor uit; raadpleeg de *Gebruikershandleiding* van uw machine.
4. Verwijder de lynchpennen van de uiteinden van de gaffelpennen van de cilinderstang (Figuur 3).

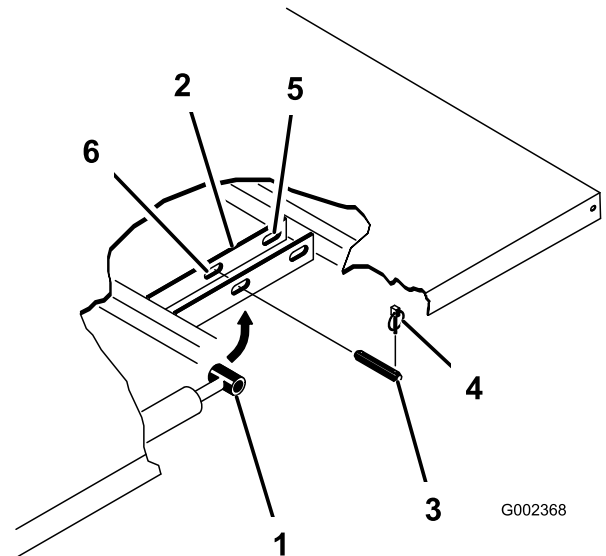

Figuur 3

- | | |
|----------------------------------|---|
| 1. Uiteinde van cilinderstang | 4. Borgpen |
| 2. Bevestigingsplaat van laadbak | 5. Achterste sleuven (complete laadbak) |
| 3. Gaffelpen | 6. Voorste sleuven (2/3 bed) |

5. Verwijder de gaffelpennen waarmee de uiteinden van de cilinderstang bevestigd zijn aan de montageplaten van de laadbak; druk hierbij de pennen naar de middellijn van de machine (Figuur 3).
6. Verwijder de lynchpennen en gaffelpennen waarmee de draaibeugels van de laadbak bevestigd zijn aan de framekanalen van de machine (Figuur 4).

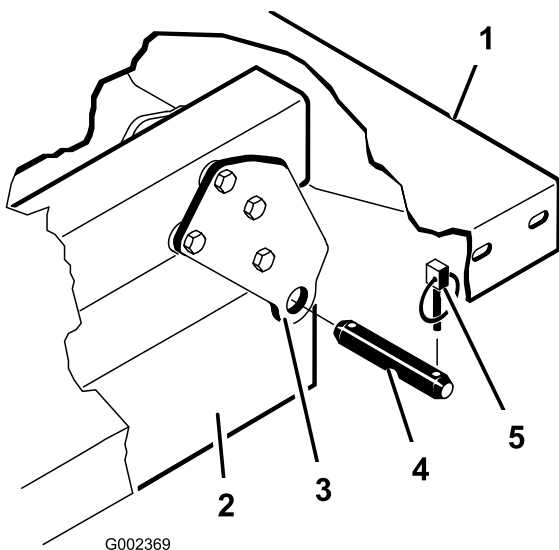

Figuur 4

- | | |
|---|--------------|
| 1. Linkerhoek van achterzijde van laadbak | 4. Gaffelpen |
| 2. Framebalk van voertuig | 5. Borgpen |
| 3. Draaiplaat | |

7. Hef de laadbak van het voertuig.
8. Sla de hefcilinders op in de opslagklemmen.

2

De montage van het tankframe voorbereiden

Benodigde onderdelen voor deze stap:

1	Achteraftakas, Workman-voertuig voor zwaar gebruik (modellen uit de HD-serie met manuele transmissie)
1	Egalisatieset voor Multi Pro WM gazonspuitmachine, Workman multifunctioneel voertuig met manuele transmissie (modellen uit de HD-serie met manuele transmissie)
1	R-pen
1	Bedieningspaneel
1	Egalisatieset voor Multi Pro WM gazonspuitmachine, Workman multifunctioneel voertuig met manuele transmissie (modellen uit de HD-serie met manuele transmissie)
1	Egalisatieset voor Multi Pro WM gazonspuitmachine, Workman multifunctioneel voertuig met automatische transmissie (model HDX-Auto)

De achteraftakas monteren op Workman-voertuigen voor zwaar gebruik (modellen uit de HD-serie met manuele transmissie)

Voor Workman-modellen uit de HD- en HDX-serie met een manuele transmissie dient u de volledige montageprocedure van de achteraftakas voor Workman-voertuigen voor zwaar gebruik uit te voeren; raadpleeg de *Montage-instructies* van de achteraftakas voor Workman-voertuigen voor zwaar gebruik.

Set voor een hydraulisch systeem met hoge stroming voor Workman HDX multifunctioneel voertuig met automatische transmissie (Niet-TC model HDX-Auto)

Voer de volledige montageprocedure van de set voor een hydraulisch systeem met hoge stroming voor Workman HDX multifunctionele voertuigen met automatische transmissie uit; raadpleeg de *Montage-instructies* van de set voor een hydraulisch systeem met hoge stroming, Workman HDX multifunctioneel voertuig met automatische transmissie.

Het frame van de sproeier optillen

Gebruik een hefwerktuig met een hefvermogen van 408 kg om het tankframe van de verzendkist te tillen. Bevestig het werktuig aan de hefpunten (2 vooraan en 2 achteraan) (Figuur 5).

Opmerking: Zorg dat het tankframe hoog genoeg getild is om de krikken te plaatsen.

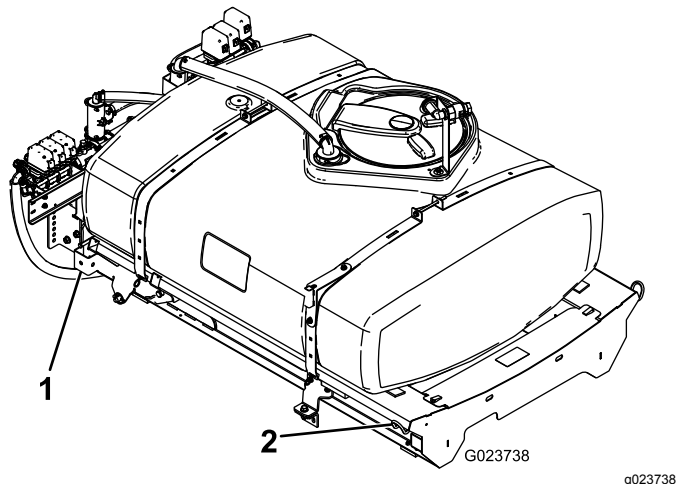

Figuur 5

1. Hefpunt achteraan
2. Hefpunt vooraan

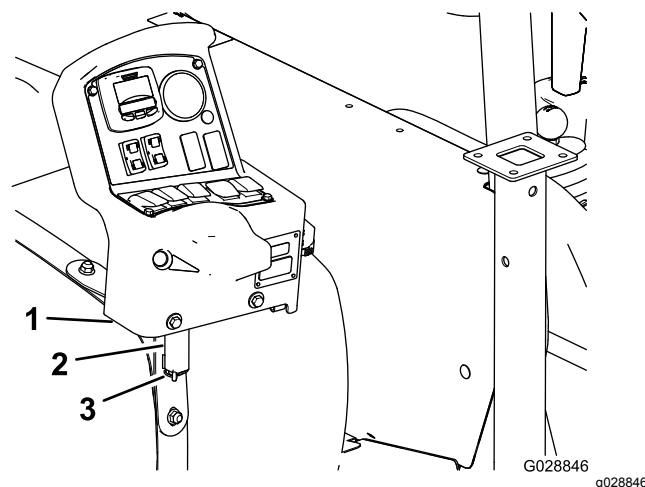

Figuur 6

1. Bedieningspaneel
2. Opberghaak (voorste tankband)
3. R-pen

3. Monteer het paneel op de beugel en bevestig de draaipen met de R-pen aan de beugel (Figuur 6).

Het bedieningspaneel monteren

Opmerking: In deze stap bevestigt u het bedieningspaneel tijdelijk aan de tank terwijl u de sproeier op de machine monteert. U zal de montage van het bedieningspaneel voltooien in [9 De zekeringenhouder van de spuitmachine monteren](#) (bladz. 26).

1. Neem het bedieningspaneel voorzichtig uit de verzendkist.
2. Lijn de draaipen van het bedieningspaneel uit met de opberghaak aan de voorste tankband (Figuur 6).

Egalisatieset voor Multi Pro Workman gazonspuitmachine (modellen uit de HD-serie met manuele transmissie)

Voor Workman-modellen uit de HD- en HDX-serie met een manuele transmissie dient u de stappen van de Multi Pro WM gazonspuitmachine-egalisatieset voor Workman-voertuigen met manuele transmissie uit te voeren; raadpleeg de Montage-instructies van de egalisatieset voor de Multi Pro WM gazonspuitmachine, Workman multifunctioneel voertuig met manuele transmissie.

Egalisatieset voor Multi Pro Workman gazonspuitmachine (model HDX-Auto)

Voor Workman-modellen uit de HDX-serie met automatische transmissie dient u de stappen van de Multi Pro WM gazonspuitmachine-egalisatieset voor Workman multifunctionele voertuigen met automatische transmissie uit te voeren; raadpleeg de Montage-instructies van de egalisatieset voor de Multi Pro WM gazonspuitmachine, Workman multifunctioneel voertuig met automatische transmissie.

3

De montagebeugel voor het paneel bevestigen

Benodigde onderdelen voor deze stap:

1	Montagebeugel voor paneel
3	Flensborgmoer (5/16")
3	Flenskopbout (5/16")
2	Plastic lagerbus

Procedure

Opmerking: Op sommige Workman-voertuigen wordt de bevestigingsplaat van het bedieningspaneel op het dashboard gemonteerd op de plaats waar de beugel voor de optionele gashendel is gemonteerd. Als de gashendelset is gemonteerd, moet u de beugel van de gashendel van het dashboard verwijderen, de bevestigingsplaat van het bedieningspaneel uitlijnen met het dashboard, en de gashendelbeugel bovenop de bevestigingsplaat monteren. Raadpleeg de *Montage-instructies* van de gashendelset om na te gaan hoe u de gashendel dient te verwijderen en te monteren.

1. Verwijder de 3 bouten en 3 moeren waarmee het dashboard onderaan in het midden bevestigd is aan de bevestigingsbeugel van het dashboard (Figuur 7).

Opmerking: Op sommige oudere Workman-modellen worden 4 bouten en flensmoeren gebruikt.

Opmerking: Gooi de bouten en moeren weg.

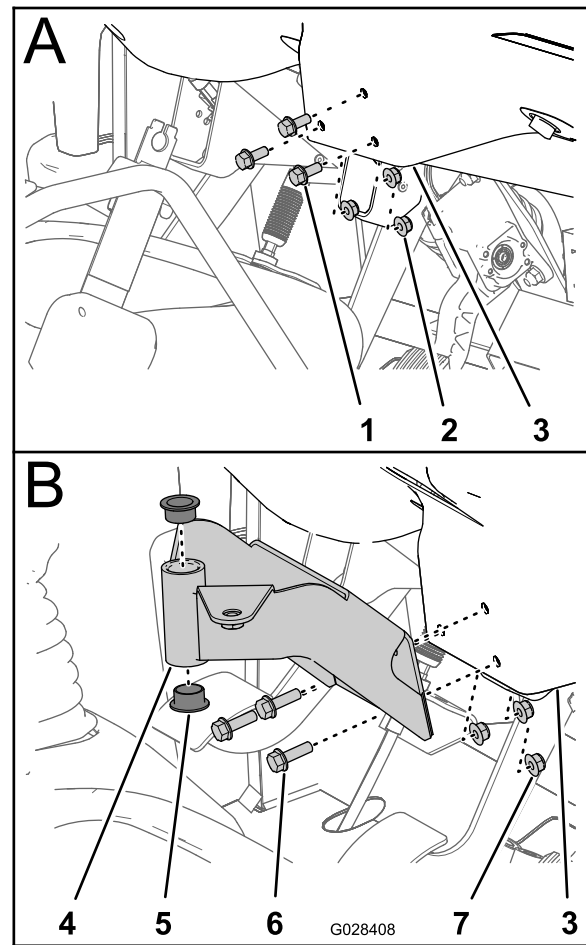

Figuur 7

1. Bout
2. Moer
3. Dashboard (onderaan in het midden)
4. Montagebeugel (bedieningspaneel)
5. Lagerbus (plastic)
6. Flenskopbouten (5/16 x 1")
7. Flensborgmoeren (5/16")

2. Lijn de gaten in de montagebeugel voor het bedieningspaneel uit met de gaten die u geboord hebt in het dashboard en de steunbeugel (Figuur 7).
3. Bevestig de montagebeugel, het dashboard en de steunbeugel met de 3 flenskopbouten (5/16 x 1") en 3 flensborgmoeren (5/16").
4. Draai de bouten en moeren vast (Figuur 7).
5. Steek de 2 plastic lagerbussen in de montagebeugel (Figuur 7).

4

De bevestigingsbeugels voor het tankframe monteren

Benodigde onderdelen voor deze stap:

2	Bevestigingsbeugels
---	---------------------

Procedure

1. Verwijder de 2 achterste flenskopbouten en 2 flensborgmoeren waarmee de steunbeugel voor de motorbuis bevestigd is aan het frame van de machine (Figuur 8).

Opmerking: Bewaar de bevestigingen voor toekomstig gebruik.

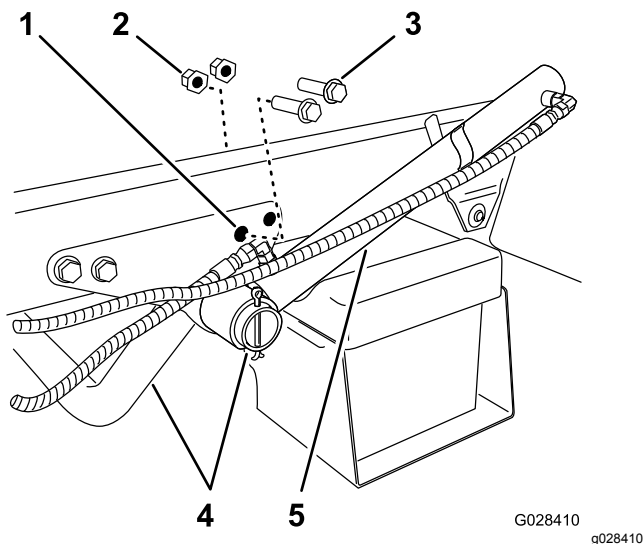

Figuur 8

1. Achterste gat – steunbeugel (motorbuis)
2. Flensborgmoer
3. Flenskopbout
4. Steunbuis van motor
5. Hefcilinder

2. Draai de hefcilinder zodat er ruimte is voor de montage van de bevestigingsbeugel voor het tankframe (Figuur 8).
3. Monteer de bevestigingsbeugels op de steunbeugel en het frame; gebruik hierbij de 2 flenskopbouten en de flensborgmoer die u verwijderd hebt in stap 1 (Figuur 9).

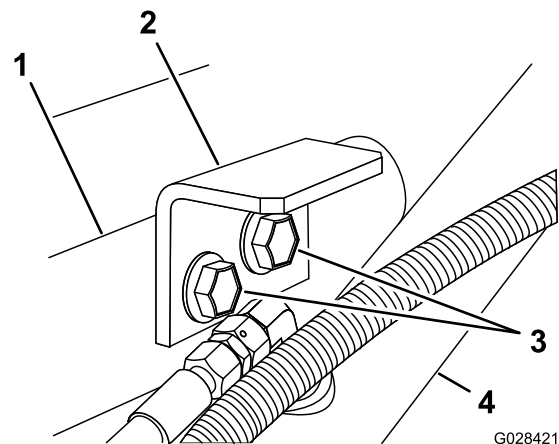

Figuur 9

1. Steunbeugel (motorbuis)
 2. Bevestigingsbeugel (tankframe)
 3. Flenskopbouten
 4. Hefcilinder
4. Draai de bouten en moeren vast met een torsie van 91 tot 113 N·m.
 5. Herhaal stap 1 en 4 aan de andere kant van de machine.

5

Het tankframe monteren

Benodigde onderdelen voor deze stap:

1	Tank en tankframe
2	Gaffelpennen
2	Borgpen
2	R-pennen
4	Lynchpennen
2	Bout ($\frac{1}{2}$ " x $1\frac{1}{2}$ "")
2	Moeren ($\frac{1}{2}$ "")

Procedure

⚠ GEVAAR

Bij het omgaan met de spuitankconstructie moet u rekening houden met een risico op opgeslagen energie. Als de constructie niet goed is vastgezet bij het monteren of verwijderen, waardoor u of anderen letsel kunnen oplopen.

Gebruik altijd riemen en een hefinrichting om de spuitankconstructie te ondersteunen tijdens monteren, verwijderen en onderhoudswerkzaamheden waarbij het bevestigingsmateriaal wordt verwijderd.

1. Gebruik een hefinstallatie om het tankframe (Figuur 10) op te tillen en plaats deze op het frame van de machine met de pomp en de kleppen naar achteren gericht.

Opmerking: Vraag iemand om u te helpen bij de volgende stappen.

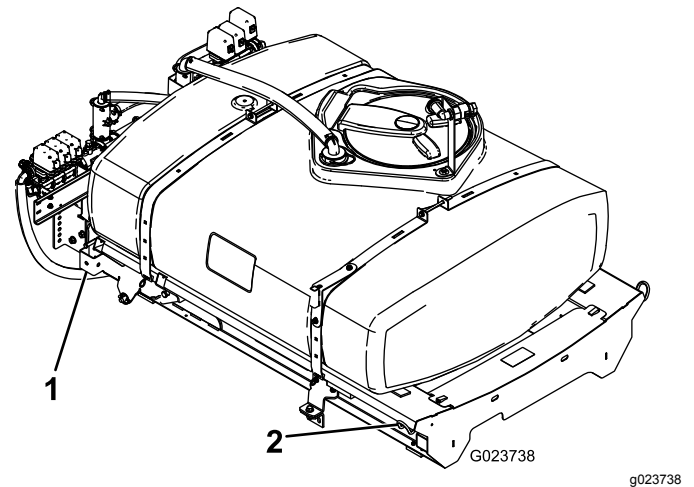

Figuur 10

1. Hefpunt achteraan
2. Hefpunt vooraan

2. Plaats het aftapventiel als volgt:

- A. Aan de linkerkant van de tank zet u de 2 flenskopbouts los waarmee het aftapventiel is bevestigd aan de steunbeugel van het ventiel (Figuur 11).

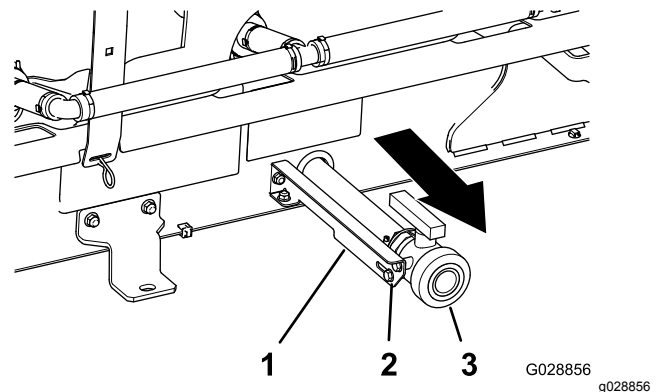

Figuur 11

1. Steunbeugel van ventiel
2. Flenskopbout
3. Aftapventiel

- B. Zet het aftapventiel volledig naar buiten in de sleuven van de beugel (Figuur 11).

Opmerking: Zorg dat de aftapslang aan de binnenzijde van het sproeierframe niet gedraaid is.

- C. Draai 2 flenskopbouts vast (Figuur 11).

3. Laat het tankframe langzaam op het frame van de machine zakken.
4. Schuif de hefcilinders uit tot de beugels van het tankframe, en lijk de cilinderfittings uit met de openingen in de beugels van het tankframe (Figuur 12).

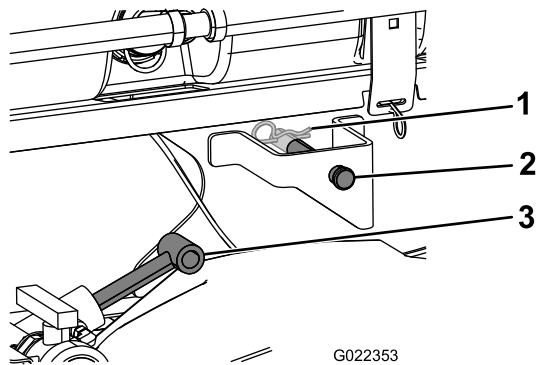

Figuur 12

1. R-pen
2. Gaffelpen
3. Hefcilinders

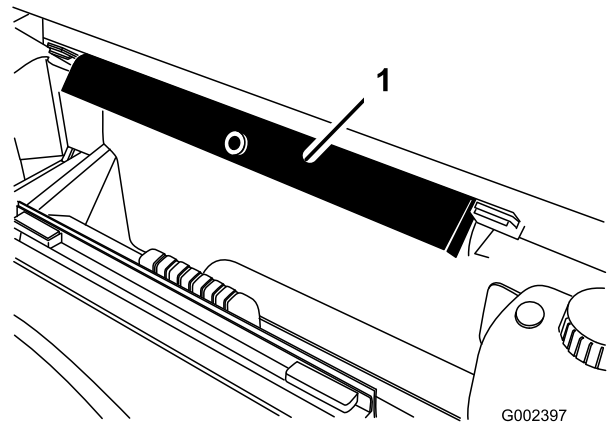

Figuur 14

1. Laadbakbeveiliging

5. Bevestig het tankframe aan beide zijden van de machine aan de hefcilinders met de gaffelpennen en de R-pennen.
6. Houd de openingen in de scharnierende lippen aan de achterkant van het tankframe recht voor de openingen in de draaibuis van de laadbak aan het uiteinde van het machineframe (Figuur 13).

10. Druk de laadbakbeveiliging op de cilinderstang, waarbij u ervoor moet zorgen dat de beide uiteinden van de laadbakbeveiliging rusten op het uiteinde van de cilinderbus en het uiteinde van de cilinderstang (Figuur 15).

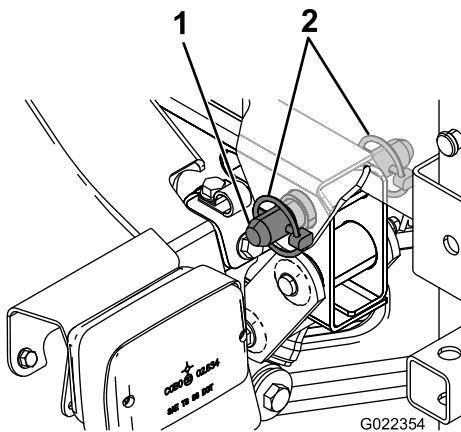

Figuur 13

1. Borgpen
2. Lynchpen

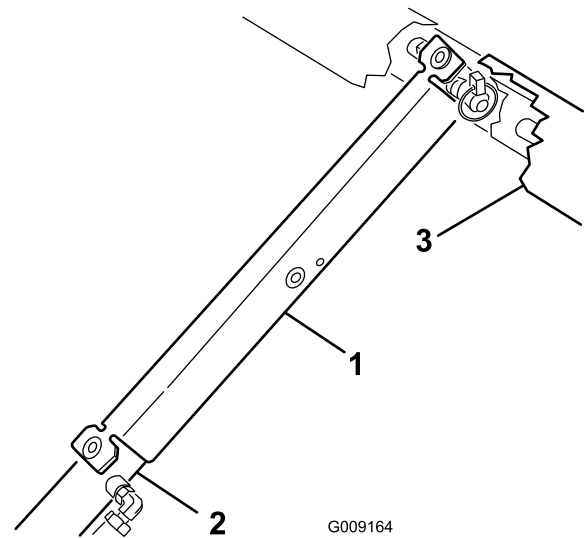

Figuur 15

1. Laadbakbeveiliging
2. Hefcilinder
3. Steunframe

7. Monteer een borgpen en 2 lynchpennen aan de scharnierende lip om het tankframe te bevestigen aan het frame van de machine (Figuur 13).
8. Schuif de hefcilinders naar buiten om de tank omhoog te brengen en het gewicht ervan te ondersteunen.

Opmerking: Maak de tank los van het hefwerktuig.

9. Verwijder de laadbakbeveiliging van de opberghaken op de achterkant van het paneel van de rolbeugel (Figuur 14).

6

De kabelboom van de snelheidssensor aansluiten

Geen onderdelen vereist

De kabelboom van de snelheidssensor aansluiten (modellen uit de HD-serie met manuele transmissie)

1. Zoek aan de sproeierkabelboom de stekker met 3 contacten van de snelheidssensor en de stekker met 3 pinnen van het voertuigcircuit.
2. Aan de transaxle van de machine sluit u de stekker met 3 pinnen van de machinekabelboom voor de snelheidssensor aan op de stekker met 3 contacten van de spuitmachinekabelboom voor de snelheidssensor (Figuur 16).

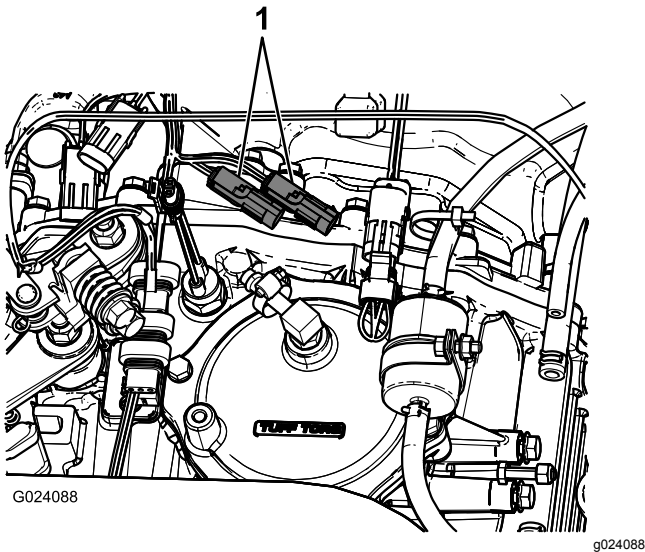

Figuur 16

1. Aansluitingen van de bestaande snelheidssensor
3. Sluit de voertuigstekker met 3 pinnen van de spuitmachinekabelboom aan op de 3-contactstekker van de kabelboom van de machine.

De kabelboom van de snelheidssensor aansluiten (model HDX-Auto)

1. Zoek aan de sproeierkabelboom de stekker met 3 contacten van de snelheidssensor (Figuur 17).

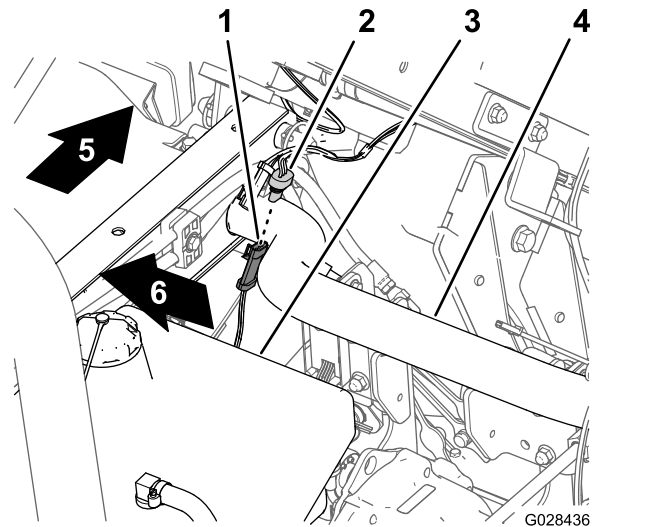

Figuur 17

- | | |
|--|-------------------------------|
| 1. Stekker met 3 pinnen (kabelboom van de machine – snelheidssensor) | 4. Achterste framebuis |
| 2. Stekker met 3 contacten (kabelboom van de spuitmachine – snelheidssensor) | 5. Achterkant van machine |
| 3. Hydraulische tank | 6. Rechterkant van de machine |
-
2. Sluit de stekker met 3 pinnen van de machinekabelboom voor de snelheidssensor aan op de stekker met 3 contacten van de spuitmachinekabelboom voor de snelheidssensor (Figuur 17).

7

De sproeierpomp aankoppelen.

Geen onderdelen vereist

Procedure

- Voor modellen uit de HD-serie met manuele transmissie koppelt u de aftakas aan op de transaxle; raadpleeg de *Montage-instructies* van de egalisatieset voor de Multi Pro WM gazonspuitmachine, Workman multifunctioneel voertuig met manuele transmissie.
- Voor HDX-Auto-modellen koppelt u de hydraulische motorslangen aan op de snelkoppelingen van het paneel voor hoge hydraulische stroming; raadpleeg de *Montage-instructies* van de egalisatieset voor

de Multi Pro WM gazonspuitmachine, Workman multifunctioneel voertuig met automatische transmissie.

3. Monteer de handknop en draai deze vast om te voorkomen dat het paneel draait tijdens de bediening (Figuur 18).

8

Het bedieningspaneel en de kabelboom monteren

Benodigde onderdelen voor deze stap:

1	Knop
3	J-clips
1	Bout (1/4" x 3/4")
1	Flensmoer (1/4")

Het bedieningspaneel op de machine monteren

1. Verwijder de R-pen waarmee de draaipen van het bedieningspaneel bevestigd is aan de opberghaak op de sproeiertank.
2. Monteer het bedieningspaneel op de montagebeugel en bevestig het bedieningspaneel met de R-pen die u eerder verwijderd hebt (Figuur 18).

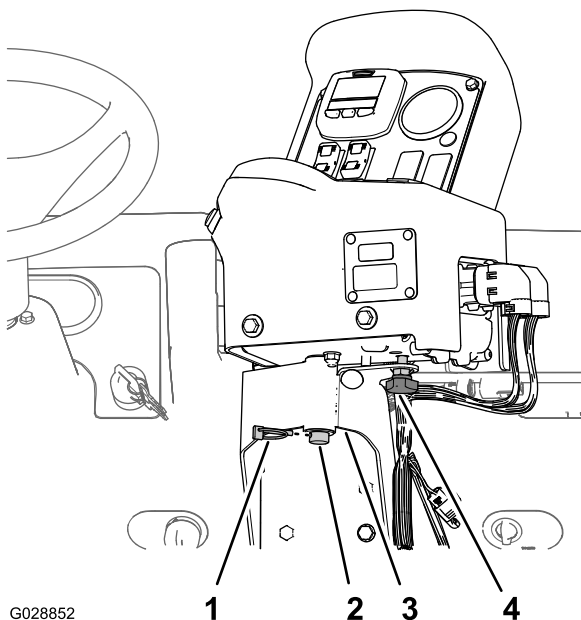

Figuur 18

- | | |
|--------------------------------|--|
| 1. R-pen | 3. Bevestigingsbeugel van bedieningspaneel |
| 2. Draaipen (bedieningspaneel) | 4. Handknop |

De kabelboom van het bedieningspaneel op de machine monteren

1. Bevestig 2 J-clips met de aanwezige schroeven aan het middelste bedieningspaneel op de plaatsen die aangegeven zijn in Figuur 19 of Figuur 20.

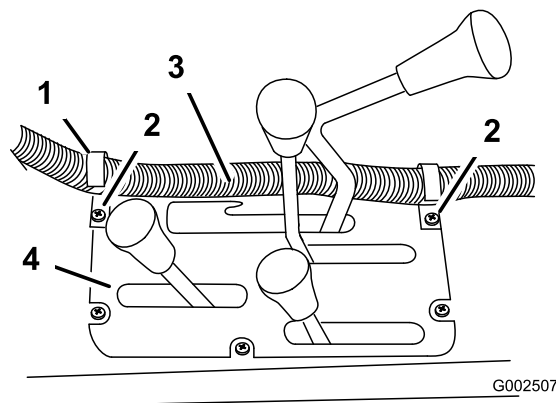

Figuur 19

Modellen uit de HD-serie met manuele transmissie

- | | |
|------------------------|---------------------------------|
| 1. J-clip | 3. Kabelboom van bedieningskast |
| 2. Aanwezige schroeven | 4. Middelste bedieningspaneel |

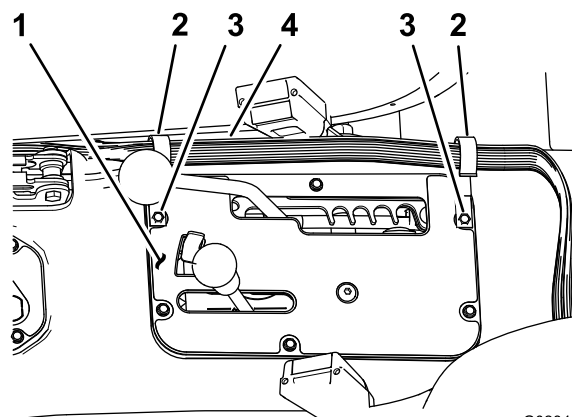

Figuur 20
Model HDX-Auto

- | | |
|-------------------------------|---------------------------------|
| 1. Middelste bedieningspaneel | 3. Aanwezige schroeven |
| 2. J-clip | 4. Kabelboom van bedieningskast |

2. Monteer een J-clip achter de bestuurdersstoel met behulp van een bout ($\frac{1}{4}$ " x $\frac{1}{2}$ "") en een flensmoer ($\frac{1}{4}$ "") (Figuur 21).

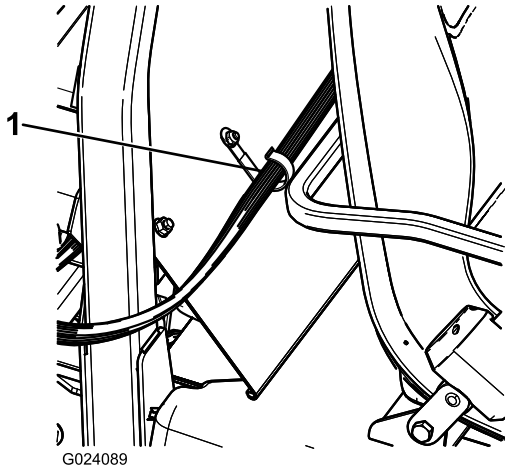

Figuur 21

1. J-clip

3. Bevestig de kabelboom van het bedieningspaneel aan het bedieningspaneel en de kap van de rolbeugel met behulp van J-clips (Figuur 21).

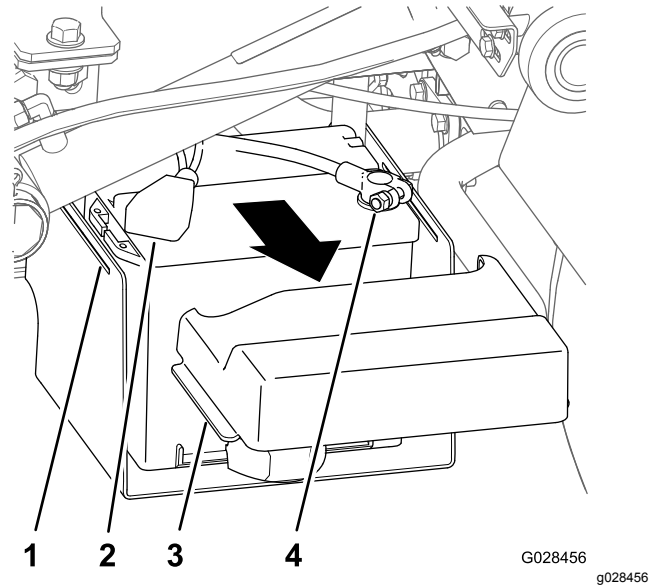

Figuur 22

1. Gleuf (accubasis)
2. Deksel (minpool van de accu)
3. Lipje (accudeksel)
4. Accupool (pluskabel van de accu)

2. Schuif het deksel naar achteren en koppel de minpool van de accu (Figuur 22).
3. Koppel de pluspool los van de accu (Figuur 22).
4. Zoek de niet-geïsoleerde aansluitpool aan het uiteinde van de vrije, gele stroomdraad van de zekeringhouder voor de machine, en de geïsoleerde platte aansluiting aan het uiteinde van de gele, optionele stroomdraad van de zekeringhouder van de sproeierbedrading (Figuur 23).

9

De zekeringenhouder van de spuitmachine monteren

Benodigde onderdelen voor deze stap:

1	Zekeringsticker (127-3966)
---	----------------------------

Procedure

1. Knijp de zijkanten van het accudeksel samen om de lipjes uit de gleuven in de accubasis te nemen en verwijder het accudeksel van de accubasis (Figuur 22).

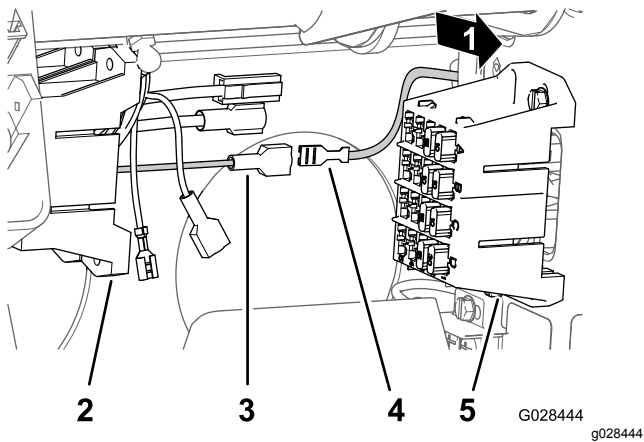

Figuur 23

- | | |
|--|---|
| 1. Achterkant van machine | 4. Niet-geïsoleerde aansluitpool (gele stroomdraad – zekeringhouder van spuitmachine) |
| 2. Zekeringhouder (sproeierbedrading) | 5. Zekeringhouder (machinebedrading) |
| 3. Geïsoleerde platte aansluiting (gele, optionele stroomdraad – zekeringhouder van machine) | |

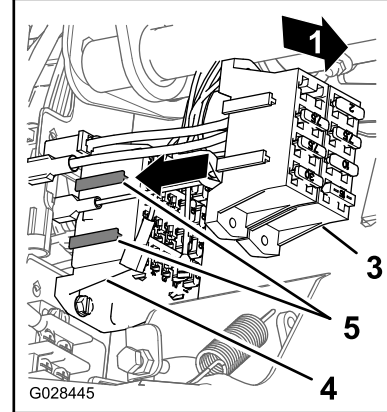
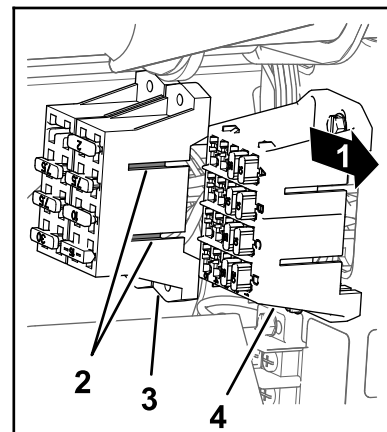

Figuur 24

5. Verbind de niet-geïsoleerde aansluiting van de zekeringhouder voor de machine met de geïsoleerde platte aansluiting van de zekeringhouder van de spuitmachine (Figuur 23).
6. Lijn de T-fittings van de zekeringhouder van de spuitmachine uit met de T-sleuven van de zekeringhouder voor de machine en schuif de zekeringhouder van de spuitmachine in de sleuven tot de zekeringhouder niet verder kan (Figuur 24).

- | | |
|---|--|
| 1. Achterkant van machine | 4. T-sleuven (zekeringhouder van de machine) |
| 2. T-fittings (zekeringhouder voor de spuitmachine) | 5. Zekeringhouder van de machine |
| 3. Zekeringhouder voor de spuitmachine | |

7. Breng de zekeringsticker aan in de buurt van de zekeringhouder van de spuitmachine.

10

De kabelboom van de spuitmachine verbinden met de accu

Benodigde onderdelen voor deze stap:

1	Bout van accupool
2	Klemmoer
1	Kapje (accupool – rood)

Procedure

1. Verwijder de bestaande moer en T-bout van de pluspool van de accu (A van [Figuur 25](#)).

Opmerking: Gooi de T-bout en de moer weg.

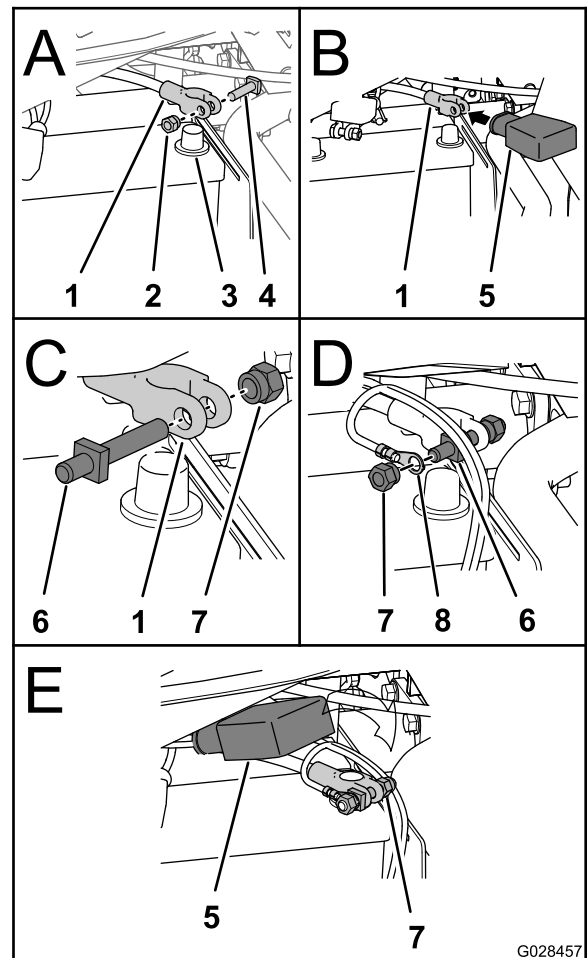

Figuur 25

1. Accupool (pluskabel van de accu)
2. Moer
3. Pluspool van de accu
4. T-bout
5. Kapje (accupool – rood)
6. Bout van accupool
7. Klemmoer

2. Schuif het rode kapje voor de accupool over de pluskabel van de accu (B van [Figuur 25](#)).
3. Monteer de nieuwe accupoolbout en 1 klemmoer op de pool van de pluskabel (C op [Figuur 25](#)).
4. Breng de pool van de accukabel van de spuitmachinekabelboom aan op de accupoolbout en bevestig de pool met 1 klemmoer (D in [Figuur 25](#)).

Opmerking: Leid de accukabel langs de pluskabel. Haal de klemmoer en bout aan met 19,78 tot 25,42 N·m.

5. Verbind de pluskabel met de pluspool en haal de klemmoer aan met 19,78 tot 25,42 N·m.
6. Verbind de minkabel met de minpool (E in [Figuur 25](#)) en haal de klemmoer aan met 19,78 tot 25,42 N·m.
7. Schuif het kapje over de min- en pluspool.

- Knijp de zijkanten van het accudeksel samen en steek de lipjes in de sleuven van de accubasis.

11

Het tankframe laten zakken

Benodigde onderdelen voor deze stap:

2	Bout (½" x 1½")
2	Borgmoer (½")

Procedure

- Start de machine en til het tankframe een beetje van de grond met de hefcilinders.
- Verwijder de cilindervergrendeling van de hefcilinder en plaats de vergrendeling in de opberghaken aan de achterzijde van het paneel van de rolbeugel (Figuur 14 en Figuur 15).
- Gebruik hefcilinders om de tank langzaam op het frame te laten zakken.

Opmerking: Laat een andere persoon het tankframe in de gaten houden terwijl het zakt. Controleer op slangen en draden die gekneld of geplooid kunnen worden.

- Controleer of het tankframe recht op het frame van de machine staat.
- Verwijder de inspectieluiken aan weerszijden van het tankframe (Figuur 26).

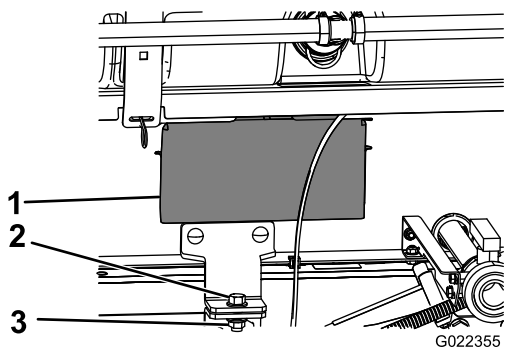

Figuur 26

- Inspectieluik
- Bout (½" x 1½")
- Borgmoer (½")

- Controleer of de slangen en bedrading die u kunt zien door de opening in het tankframe bekneld of geknikt zijn.

Belangrijk: Als er slangen of kabels op het tankframe bekneld of geknikt zijn, moet u

het tankframe optillen, de positie veranderen en de betreffende slangen of kabels weer vastzetten.

- Plaats de voorste bevestigingsbeugels op een lijn met de bevestigingsbeugels die u eerder hebt gemonteerd in 4 De bevestigingsbeugels voor het tankframe monteren (bladz. 20).
- Maak de bevestigingsbeugel van het tankframe aan beide kanten van de machine vast aan de laadbakbeugel op het frame; gebruik hierbij een bout (½" x 1½") en een borgmoer (½") zoals wordt getoond in Figuur 26.
- Haal de bout en borgmoer aan met 91 tot 113 N·m.
- Herhaal stappen 7 tot en met 9 voor de andere kant van het tankframe en de machine.

12

De middelste spuitboom monteren

Benodigde onderdelen voor deze stap:

1	Middelste spuitboom
10	Bout (⅜" x 1")
10	Flensborgmoer (⅜")
2	Transporthouder van spuitbomen
4	Bout (½" x 1¼")
4	Flensmoer (½")

De transporthouders van de spuitbomen monteren

- Bevestig een hefwerktuig aan de middelste spuitboom en neem deze uit de verzendkist.
- Plaats de transporthouders van de spuitbomen op een lijn met de middelste spuitboom (Figuur 27).

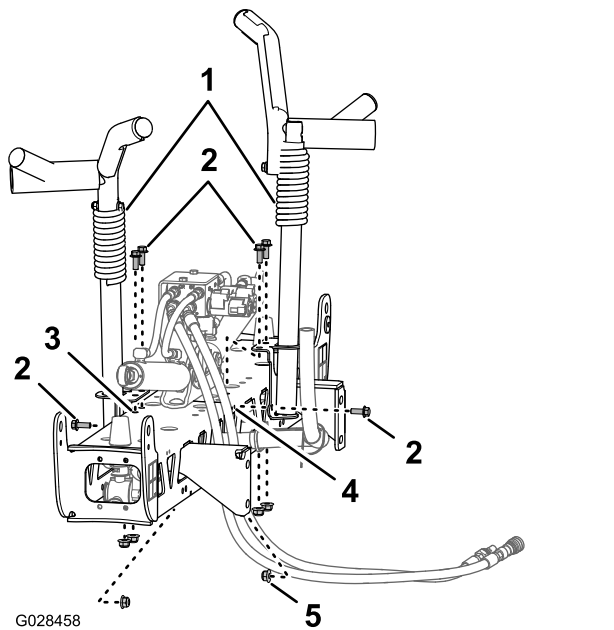

Figuur 27

- | | |
|--|--|
| 1. Transporthouder van spuitbomen | 4. Horizontale opening (middelste spuitboom) |
| 2. Bouten ($\frac{3}{8}$ " x 1") | 5. Flensborgmoer ($\frac{3}{8}$ ") |
| 3. Verticale openingen (middelste spuitboom) | |

3. Bevestig de houders aan het spuitboomgedeelte (Figuur 27 en Figuur 28); gebruik hierbij 6 bouten ($\frac{3}{8}$ " x 1") en 6 flensborgmoeren ($\frac{3}{8}$ ").

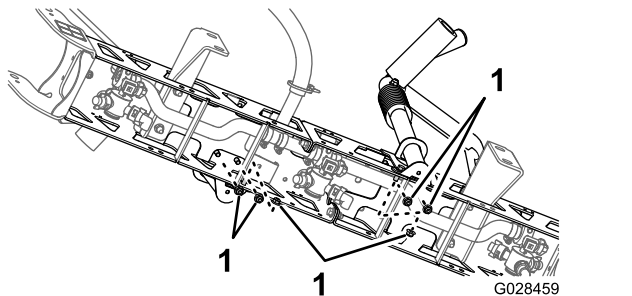

Figuur 28

1. Borgmoeren ($\frac{3}{8}$ ")

4. Haal de bouten en moeren aan met 37 tot 45 N·m.

De middelste spuitboom op het tankframe monteren

- Schakel de machine in, verwijder de laadbakbeveiliging van de hefcilinder en berg de beveiliging op, laat het tankframe zakken, schakel de machine uit en haal het sleuteltje uit DE STARTSCHAKELAAR.
- Lijn het onderste gat in de montagebeugels van het middelste spuitboomgedeelte uit met het op

twee na onderste gat in de spuitboomdragers van het tankframe van de spuitmachine; zie Figuur 29.

Opmerking: Zet indien nodig de spuitboomdragers los en stel deze af op basis van de middelste spuitboom om de openingen beter uit te lijnen. Draai de bouten en moeren vast met een torsie van 67 tot 83 N·m.

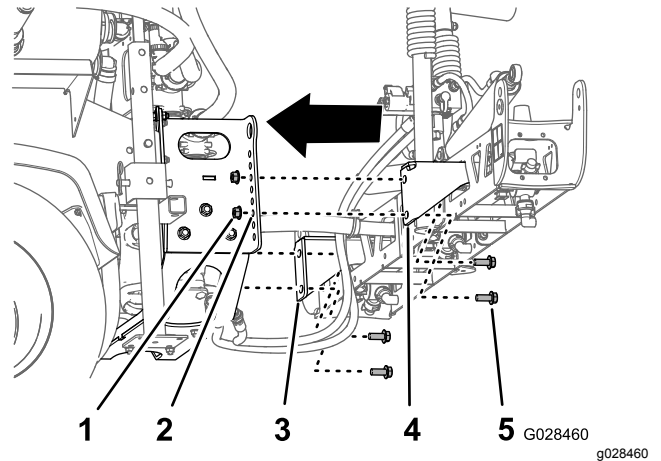

Figuur 29

- | | |
|--|---|
| 1. Borgmoer ($\frac{1}{2}$ ") | 4. Montagebeugel van spuitboomgedeelte (rechts) |
| 2. Op twee na onderste gat (spuitboomdrager) | 5. Bout ($\frac{1}{2}$ " x $1\frac{1}{4}$ ") |
| 3. Montagebeugel van spuitboomgedeelte (links) | |

- Monteer de middelste spuitboom aan het tankframe van de spuitmachine; gebruik hierbij 4 bouten ($\frac{1}{2}$ " x $1\frac{1}{4}$ ") en 4 borgmoeren ($\frac{1}{2}$ ").
- Draai de bouten en moeren vast met een torsie van 67 tot 83 N·m.

De slangen en kabels voor de hefklep van de spuitboom aankoppelen.

- Voor modellen uit de HD-serie met manuele transmissie raadpleegt u de montage-instructies van de egalisatieset voor de Multi Pro WM gazonspuitmachine, Workman multifunctioneel voertuig met manuele transmissie.
- Voor het model HDX-Auto raadpleegt u de montage-instructies van de egalisatieset voor de Multi Pro WM gazonspuitmachine, Workman multifunctioneel voertuig met automatische transmissie.

13

De linker- en rechterspuitboom monteren.

Benodigde onderdelen voor deze stap:

1	Linkerspuitboom
1	Rechterspuitboom
8	Flenskopbouten ($\frac{3}{8}$ x $1\frac{1}{4}$ "
8	Steunplaten
8	Flensborgmoeren ($\frac{3}{8}$ "
2	Gaffelpen
2	R-pen

Procedure

De spuitboomgedeelten wegen elk ongeveer 13,6 kg.

1. Verwijder de 4 flenskopbouten ($\frac{3}{8}$ x $1\frac{1}{4}$ "), 4 steunplaten en 4 flensborgmoeren ($\frac{3}{8}$ " van de scharnierbeugel van de middelste spuitboom.
2. Draai de draaibeugels aan de uiteinden van de middelste spuitboom zodat de beugels verticaal uitgelijnd zijn (Figuur 30).

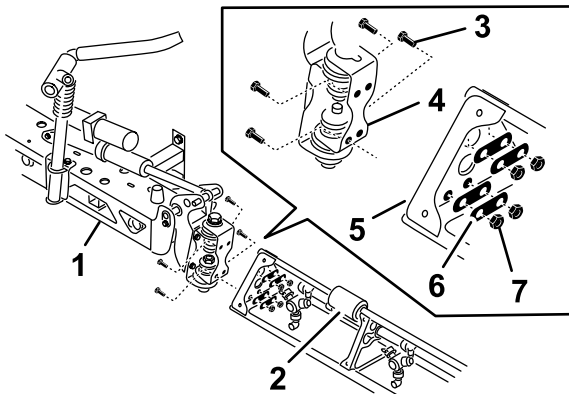

Figuur 30

1. Middelste spuitboom
2. Verlengstuk van spuitboom
3. Scharnierplaat
4. Flenskopbouten ($\frac{3}{8}$ x $1\frac{1}{4}$ "
5. Driehoekige bevestigingsplaat
6. Steunplaten
7. Flensborgmoeren ($\frac{3}{8}$ "

het uiteinde van het buitenste spuitboomgedeelte uit met de gaten in de draaibeugel.

Opmerking: Zorg ervoor dat de spuitdoppenhouders naar achteren wijzen.

4. Monteer de scharnierplaat op de driehoekige plaat; gebruik hierbij de 4 flenskopbouten, 4 steunplaten en 4 flensborgmoeren die u verwijderd hebt in stap 1, zoals wordt getoond in Figuur 30.
5. Haal de bouten en moeren aan met 37 tot 45 N·m.
6. Lijn het stanguiteinde van de hefcilinder van de spuitboom uit met de gaten in het montagepunt van de draaibeugel (Figuur 30).

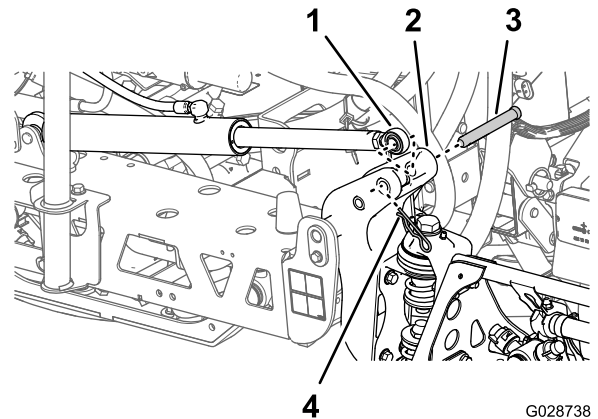

Figuur 31

1. Stanguiteinde (hefcilinder van spuitboom)
2. Montagepunt (draaibeugel)
3. Gaffelpen ($\frac{5}{8}$ x $4\frac{3}{4}$ "
4. R-pen

7. Bevestig het stanguiteinde aan de draaibeugel; gebruik hierbij een gaffelpen en een R-pen (Figuur 30).
8. Herhaal stap 1 tot 5 aan de andere kant van de middelste spuitboom met het tegenoverliggende spuitboomgedeelte.

Opmerking: Voordat u deze procedure voltooit, dient u ervoor te zorgen dat de spuitdoppenhouders naar achteren wijzen.

3. Til het buitenste spuitboomgedeelte op en lijn de gaten in de driehoekige bevestigingsplaat aan

14

De spuitboomslangen monteren

Benodigde onderdelen voor deze stap:

3	Slangklemmen
2	R-klem
2	Borstbout
2	Ring
2	Moer

De slangen van de linker- en rechterspuitboom monteren.

1. Leid de slangen van de spuitboomgedeelten zoals wordt getoond in [Figuur 32](#) en [Figuur 33](#).

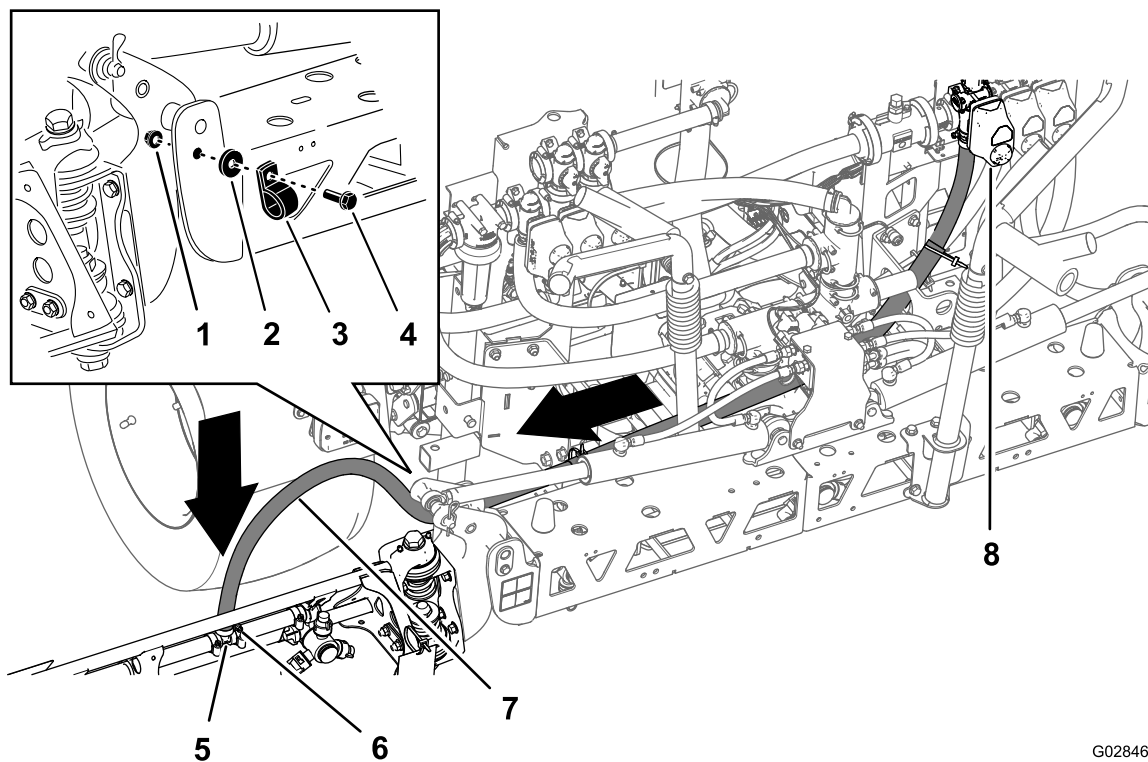

Figuur 32
Slang – linkerspuitboom

G028468

g028468

- | | | |
|-----------|--------------|------------------------------|
| 1. Moer | 4. Borstbout | 7. Slang van linkerspuitboom |
| 2. Ring | 5. T-fitting | 8. Klep van linkerspuitboom |
| 3. R-klem | 6. Slangklem | |

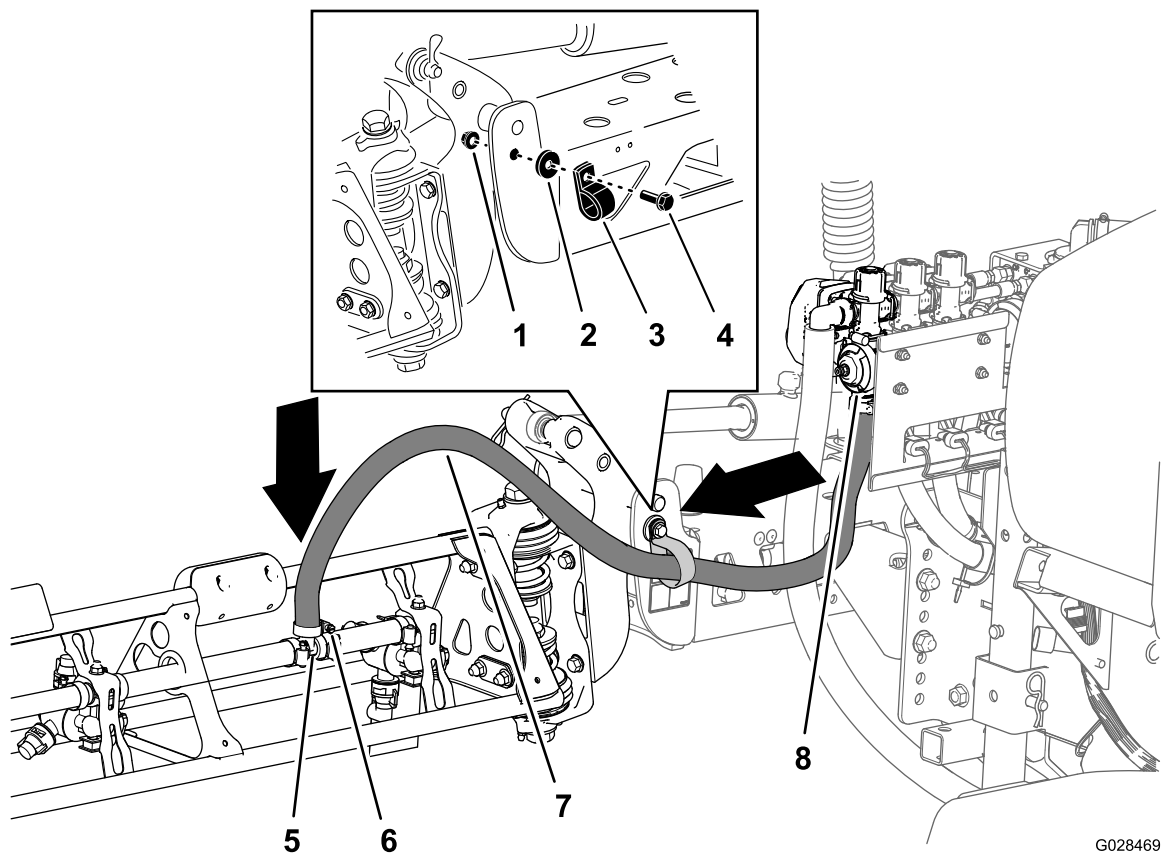

G028469

g028469

Figuur 33
Slang – rechterspuitboom

- | | | |
|-----------|--------------|-------------------------------|
| 1. Moer | 4. Borstbout | 7. Slang van rechterspuitboom |
| 2. Ring | 5. T-fitting | 8. Klep van rechterspuitboom |
| 3. R-klem | 6. Slangklem | |

- Bevestig de spuitboomslangen aan de voorzijde van de middelste spuitboom (Figuur 32 en Figuur 33); gebruik hierbij 1 R-klem, 1 borstbout (5/16 x 1"), 1 borgmoer (5/16") en 1 ring (5/16").
- Breng de slang van het spuitboomgedeelte aan over de geribde T-fitting en zet de slang vast met een slangklem (Figuur 32 en Figuur 33).

Opmerking: Breng een laagje vloeibare zeep aan op de slangribbel van de T-fitting om de slang gemakkelijker te kunnen monteren.

- Herhaal stap 1 tot en met 3 voor de slang naar het spuitboomgedeelte aan de andere zijde van de spuitmachine.

De slang van het middelste spuitboomgedeelte monteren

- Leid de slang van de middelste spuitboom zoals wordt getoond in Figuur 34.

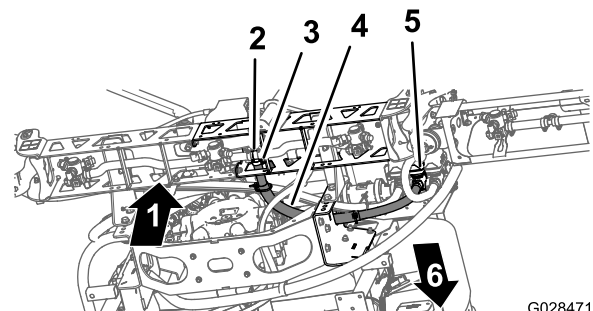

G028471

g028471

Figuur 34

- | | |
|--------------|---------------------------------|
| 1. Boven | 4. Middelste spuitboomslang |
| 2. T-fitting | 5. Klep van middelste spuitboom |
| 3. Slangklem | 6. Voorkant van machine |

- Breng de slang van het spuitboomgedeelte aan over de geribde T-fitting van de middelste spuitboom en zet de slang vast met een slangklem (Figuur 34).

Opmerking: Breng een laagje vloeibare zeep aan op de slangribbel van de T-fitting om de slang gemakkelijker te kunnen monteren.

15

De spuitdoppen monteren

Geen onderdelen vereist

Procedure

De spuitdoppen waarmee u chemische stoffen spuit, zijn verschillend, afhankelijk van de benodigde gebruiksdosis; daarom worden de spuitdoppen niet geleverd bij de machine. Om de goede spuitdoppen te verkrijgen, dient u contact op te nemen met een erkende Toro verdeler en deze de volgende informatie te verschaffen:

- De aanbevolen gebruiksdosis in liter per hectare, Amerikaanse gallons per acre of Amerikaanse gallons per per 1000 vierkante voet.
- De beoogde rijsnelheid van de machine in kilometers per uur of mijl per uur.

Om een spuitdop te monteren, gaat u volgt te werk:

- Schroef of steek de spuitdop met een pakking in de aansluiting voor de spuitdop.
- Schuif de aansluiting van de spuitdop op een fitting op een spuitdoppenhouder.
- Draai de spuitdop rechtsonder totdat de nokken op de aansluiting vastklikken.
- Controleer of de opening van de spuitdop.

Zie de *Montage-instructies* van de spuitdoppen voor meer informatie.

16

De watertank monteren

Benodigde onderdelen voor deze stap:

1	Steunbuis (watertank)
1	Contramoeer ($\frac{3}{8}$ "
1	Bout ($\frac{3}{8}$ " x 1"
2	Borstbout
2	Borgmoer ($\frac{3}{8}$ "
1	Watertank
1	Bevestiging van de watertank
2	Flensborgmoer (5/16")
2	Ring (5/16")
2	Flenskopbout (5/16" x 2 $\frac{1}{4}$ ")
4	Flenskopbout (5/16" x $\frac{5}{8}$ ")

De steunbuis van de tank monteren

- Lijn de steunbuis van de watertank uit met het steunkanaal van de tank (Figuur 35).

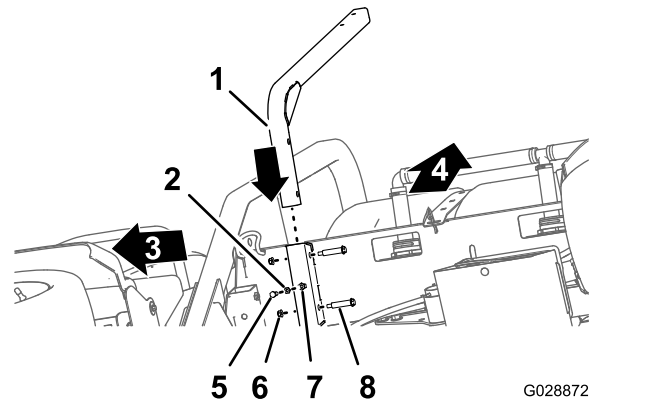

Figuur 35

- | | |
|----------------------------------|-------------------------------------|
| 1. Steunbuis (watertank) | 5. Bout ($\frac{3}{8}$ " x 1") |
| 2. Contramoeer ($\frac{3}{8}$ " | 6. Borgmoer ($\frac{3}{8}$ " |
| 3. Voorkant van machine | 7. Lasmoeer (steunkanaal watertank) |
| 4. Boven | 8. Borstbout |

- Lijn de openingen in de steunbuis uit met de openingen in het kanaal (Figuur 35).
- Bevestig de buis aan het kanaal (Figuur 35). Gebruik hierbij de 2 borstbouts en 2 borgmoeren ($\frac{3}{8}$ "

4. Schroef de contramoer ($\frac{3}{8}$ ") in de bout ($\frac{3}{8}$ " x 1"); zie [Figuur 35](#).
5. Schroef de bout en de contramoer in de lasmoer onderaan het steunkanaal van de tank, en draai de bout en de contramoer aan ([Figuur 35](#)).

De tank plaatsen

Opmerking: De watertank kan niet gemonteerd worden op een rolbeugel met 2 stangen.

1. Lijn de openingen in de bevestiging voor de watertank uit met de openingen in de steunbuis ([Figuur 36](#)).

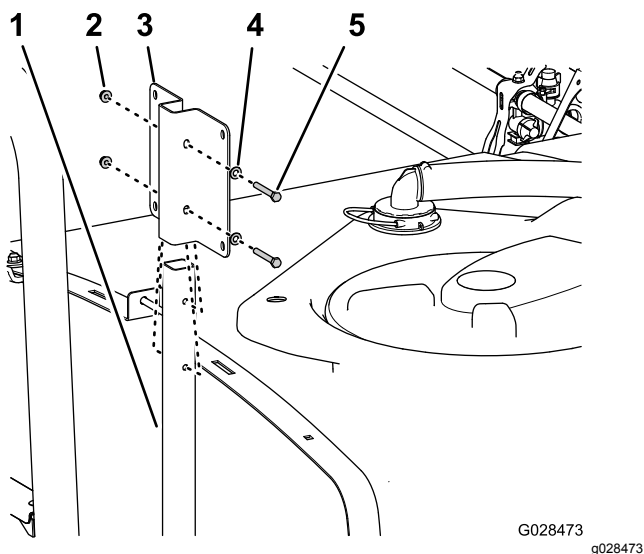

Figuur 36

- | | |
|--------------------------|---|
| 1. Steunbuis | 4. Ring (5/16") |
| 2. Flensborgmoer (5/16") | 5. Flenskopbout (5/16" x 2 $\frac{1}{4}$ ") |
| 3. Beugel (watertank) | |

2. Bevestig de beugel aan de buis ([Figuur 36](#)). Gebruik hiervoor 2 flenskopbouten (5/16" x 2 $\frac{1}{4}$ "), 2 ringen (5/16") en 2 flensborgmoeren (5/16").
3. Haal de bouten en moeren aan met 19,78 tot 25,42 N·m.
4. Breng normaal schroefdraadborgmiddel aan op de 4 flenskopbouten (5/16" x $\frac{5}{8}$ ").
5. Lijn de gaten met schroefdraad in de watertank uit met de gaten in de beugel van de watertank ([Figuur 37](#)).

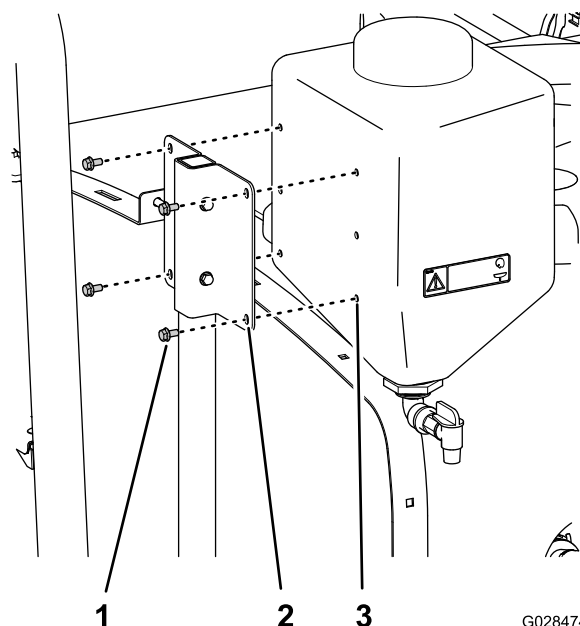

Figuur 37

- | | |
|---|-------------------------------------|
| 1. Flenskopbout (5/16" x $\frac{5}{8}$ ") | 3. Gat met schroefdraad (watertank) |
| 2. Opening (beugel van watertank) | |

6. Bevestig de watertank aan de beugel ([Figuur 37](#)) met 4 flenskopbouten (5/16" x $\frac{5}{8}$ ").
7. Haal de bouten en moeren aan met 19,78 tot 25,42 N·m.

17

De anti-overloopaansluiting monteren

Benodigde onderdelen voor deze stap:

1	Anti-overloopaansluiting
1	Flenskopbout (5/16" x 3/4")

Procedure

Plaats het aansluitpunt op de schroefdraadopening in de tank en zet de aansluiting vast met een flenskopbout (5/16" x 3/4") (Figuur 38).

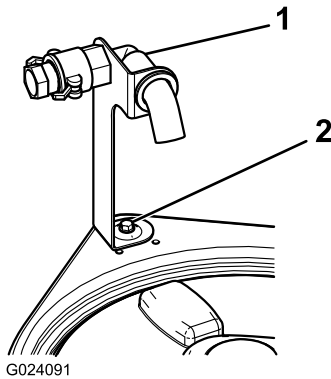

Figuur 38

1. Aansluitpunt

2. Flenskopbout (5/16" x 3/4")

18

De veren van het spuitboomscharnier controleren

Geen onderdelen vereist

Procedure

Belangrijk: Als het spuitsysteem wordt gebruikt terwijl de veren van het spuitboomscharnier de verkeerde compressie hebben, kan de spuitboom schade oplopen. Meet de veren en draai indien nodig de contraoer aan om de veren samen te drukken tot 4 cm.

De spuitmachine wordt geleverd met de verlengstukken van de spuitbomen naar voren geklapt, om de machine gemakkelijk te kunnen verpakken. De veren zijn in de fabriek niet helemaal vastgezet om de spuitbomen voor vervoer in deze stand te zetten. Voordat de machine in gebruik wordt genomen, moet de compressie van de veren correct worden ingesteld.

1. U moet indien nodig het verpakkingsmateriaal verwijderen waarmee de rechter en de linker spuitboom tijdens het vervoer zijn vastgezet.
2. Ondersteun de spuitbomen als zij worden uitgeklappt in de spuitstand.
3. Meet bij het spuitboomscharnier de compressie van de bovenste en de onderste veren als de spuitbomen zijn uitgeklappt (Figuur 39).
 - A. Druk alle veren samen tot ze 4 cm zijn.
 - B. Indien dit niet het geval is, moet u de contraoer aandraaien om de veren samen te drukken tot 4 cm.

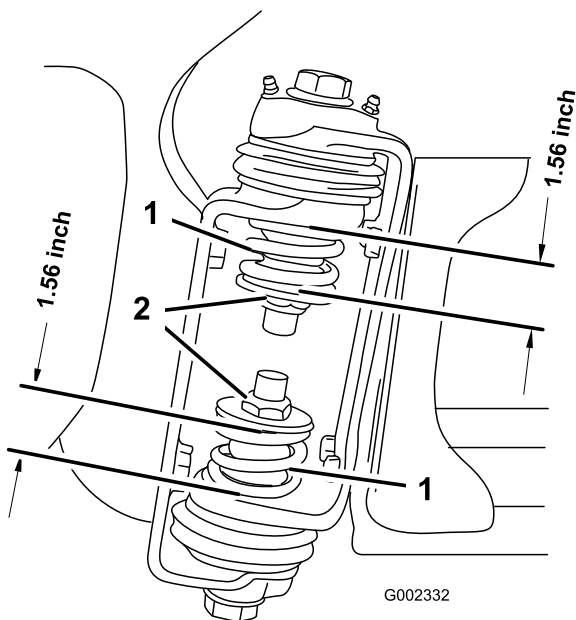

Figuur 39

1. Veer van spuitboomscharnier 2. Contraoer

4. Herhaal deze procedure voor elke veer op beide spuitboomscharnieren.
5. Zet de spuitbomen kruiselings over elkaar in de transportstand.

Opmerking: Zie [De transporthouder van de spuitbomen gebruiken \(bladz. 54\)](#) voor meer informatie.

19

De assteunen opslaan (optioneel)

Benodigde onderdelen voor deze stap:

2	Voorste assteun
2	Achterste assteun
4	Borgpen
2	Gaffelpen (4½")
2	Gaffelpen (3")
2	Knop

Procedure

1. Steek de voorste assteunen ondersteboven in het frame bij de voorste bevestigingspunten ([Figuur 40](#)).

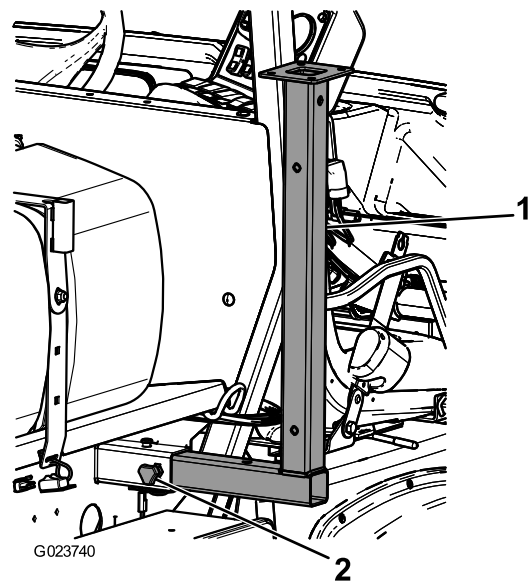

Figuur 40

1. Voorste assteun 2. Knop

2. Bevestig de voorste assteunen met 2 gaffelpennen (3") en 2 R-pennen door het middelste gat van de steunen.
3. Steek de achterste assteunen van onderen naar boven in het frame bij de achterste bevestigingspunten ([Figuur 41](#)).

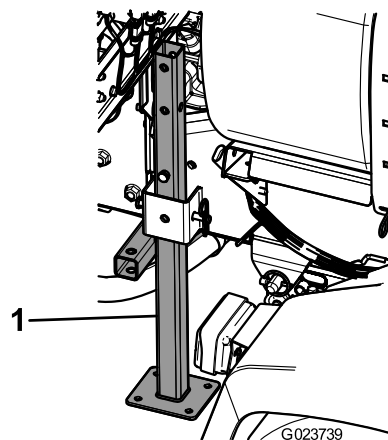

Figuur 41

1. Achterste assteun

4. Bevestig de achterste assteunen met 4 gaffelpennen (4½") en 2 R-pennen door het laatste gat van de steunen.

20

Meer informatie over uw product

Benodigde onderdelen voor deze stap:

1	<i>Gebruikershandleiding</i>
1	Instructiemateriaal voor de gebruiker
1	<i>Onderdelencatalogus</i>
1	Registratiekaart
1	Selectiegids
1	Controlelijst voor levering

Procedure

1. Lees de handleidingen.
2. Bekijk het instructiemateriaal voor de gebruiker.
3. Gebruik de Selectiegids Spuitdoppen om de juiste spuitdoppen voor uw specifieke toepassing te kiezen.
4. Bewaar het documentatiemateriaal op een veilige plaats.

Algemeen overzicht van de machine

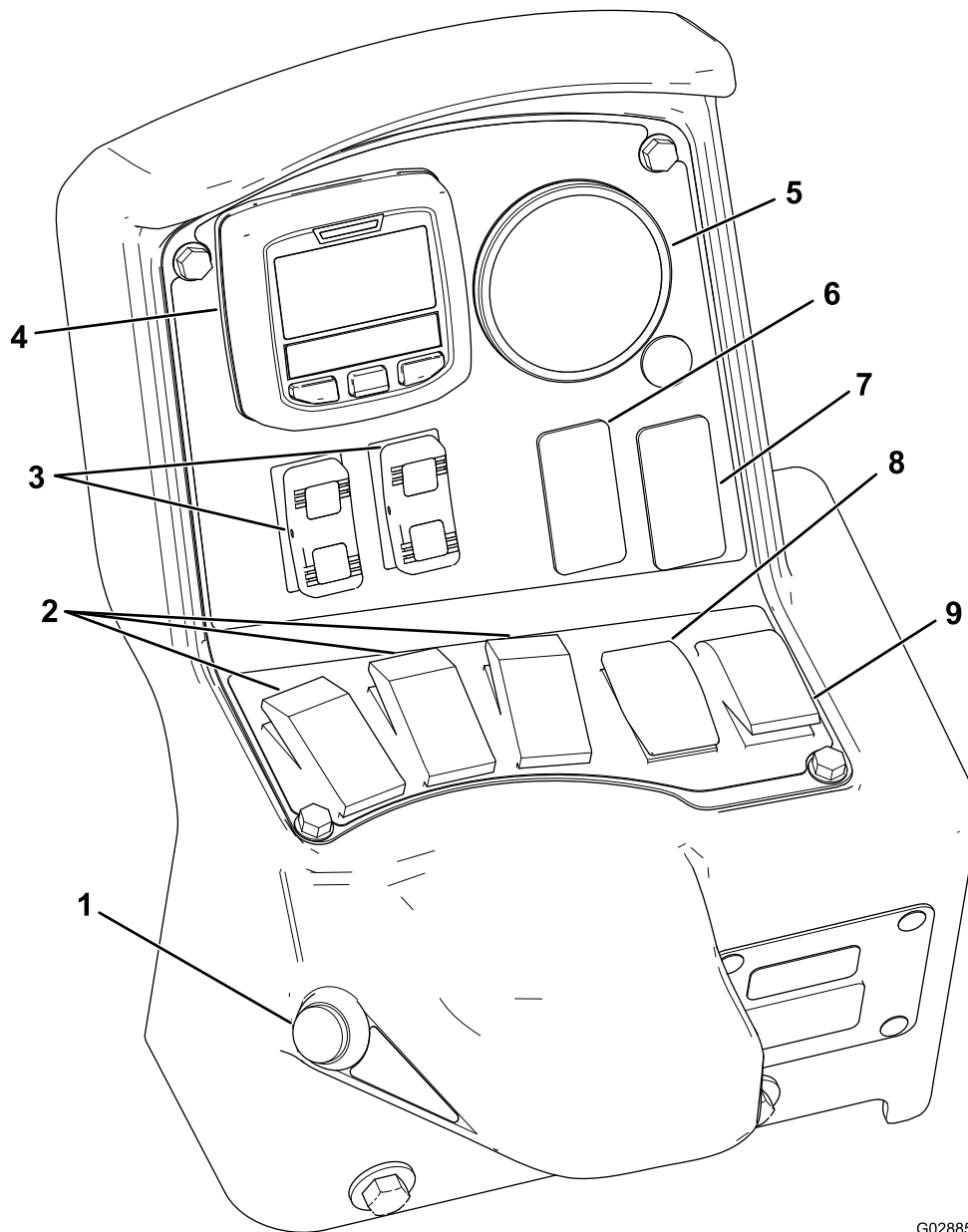

G028854

g028854

Figuur 42

- | | |
|--|--|
| 1. Hoofdschakelaar van de spuitbomen | 6. Spoelschakelaar (optioneel) |
| 2. Spuitboomschakelaars (sproeier aan/uit) | 7. Schakelaar van sonische spuitboom (optioneel) |
| 3. Schakelaars voor spuitboomlift | 8. Schakelaar voor gebruiksdosis |
| 4. InfoCenter | 9. Mengschakelaar |
| 5. Drukmeter | |

Bedieningsorganen

InfoCenter Icd-scherm

Het InfoCenter Icd-scherm toont informatie over uw machine en het accupack, zoals de huidige accuspanning, snelheid, diagnostische informatie, enz. (Figuur 42). Ga voor meer informatie naar [Het InfoCenter gebruiken \(bladz. 42\)](#).

Hoofdschakelaar van de spuitbomen

Met behulp van de HOOFDSCHAKELAAR van de spuitbomen kunt u starten of stoppen met spuiten. Druk op de schakelaar om het spuitsysteem in of uit te schakelen (Figuur 42).

Spuitboomschakelaars

De schakelaars van de AFZONDERLIJKE SPIJTBOMEN bevinden zich aan de onderzijde van het bedieningspaneel (Figuur 42). Zet elke schakelaar omhoog om de corresponderende sproeiers in te schakelen en omlaag om deze uit te schakelen. Als de schakelaar is aangezet, brandt er een lampje op de schakelaar. Deze schakelaars kunnen uitsluitend worden gebruikt voor de bediening van het spuitsysteem als de HOOFDSCHAKELAAR van de spuitbomen is aangezet.

Schakelaar voor gebruiksdosis

De schakelaar voor de GEBRUIKSDOSIS bevindt zich op de linkerzijde van het bedieningspaneel (Figuur 42). U moet de schakelaar omhoog drukken en in die positie blijven houden om de gebruiksdosis te verhogen, of indrukken en ingedrukt houden om de gebruiksdosis te verminderen.

Schakelaars om spuitbomen op te heffen en neer te laten

Met de schakelaars voor de elektrische SPIJTBOMLIJFT kunt u de overeenkomende spuitbomen opheffen en neerlaten (Figuur 42). Er is een schakelaar voor de linker en de rechter spuitboom. U moet de schakelaar omhoog drukken en in die positie blijven houden om de spuitboom op te heffen, of indrukken en ingedrukt houden om de spuitboom te neer te laten.

Schakelaar spuitmodus (model HDX-Auto)

Gebruik de schakelaar voor de SPIJTMODUS om te schakelen tussen manuele instelling van de

gebruiksdosis van het spuitsysteem en automatische, computergestuurde bediening via het InfoCenter.

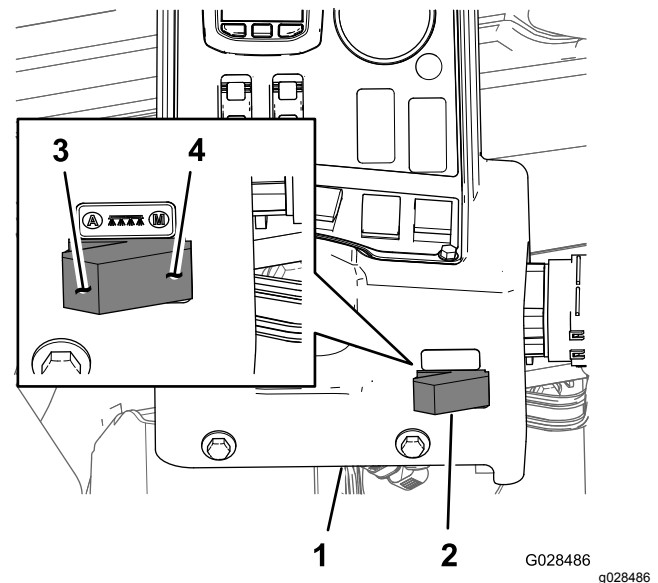

Figuur 43

1. InfoCenter-paneel
2. Schakelaar spuitmodus
3. Automatische modus (schakelaarstand spuitmodus)
4. Manuele modus (schakelaarstand spuitmodus)

Regelklep voor gebruiksdosis

De regelklep bevindt zich achter de tank (Figuur 44). Met de regelklep bepaalt u de hoeveelheid vloeistof die naar de spuitbomen moet gaan en de retourdosering naar de tank.

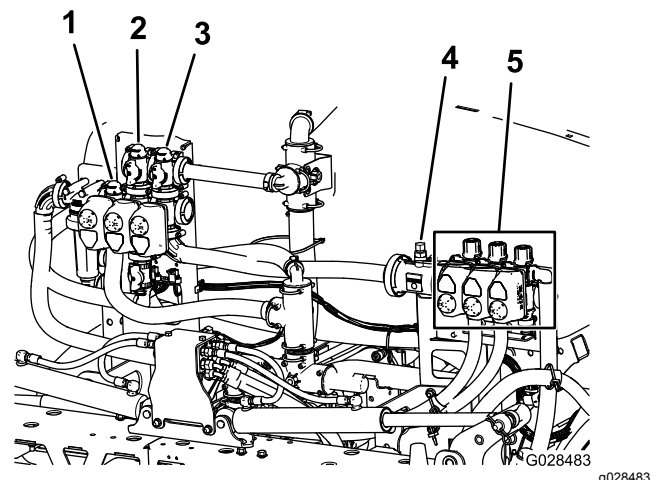

Figuur 44

1. Regelklep voor gebruiksdosis
2. Mengklep
3. Hoofdklep spuitboom
4. Vloeistofstroommeter
5. Klep spuitboomgedeelte

Vloeistofstroommeter

De vloeistofstroommeter meet de doorstroomhoeveelheid van de vloeistof naar de kleppen van de spuitboomgedeelten (Figuur 44).

Spuitboomkleppen

Gebruik de kleppen van de spuitboomgedeelten om de spuitdruk naar de spuitdoppen in de middelste en de linker- en rechterspuitboom in en uit te schakelen (Figuur 44).

Omloopkleppen spuitbomen

De omloopkleppen van de spuitbomen (Figuur 45) leiden de vloeistofstroom van een spuitboom naar de tank als u de spuitboom uitschakelt. U kunt deze kleppen afstellen om ervoor te zorgen dat de druk van de spuitbomen constant blijft, ongeacht welke spuitbomen zijn ingeschakeld; zie [De omloopleiding van de spuitbomen kalibreren](#) (bladz. 59).

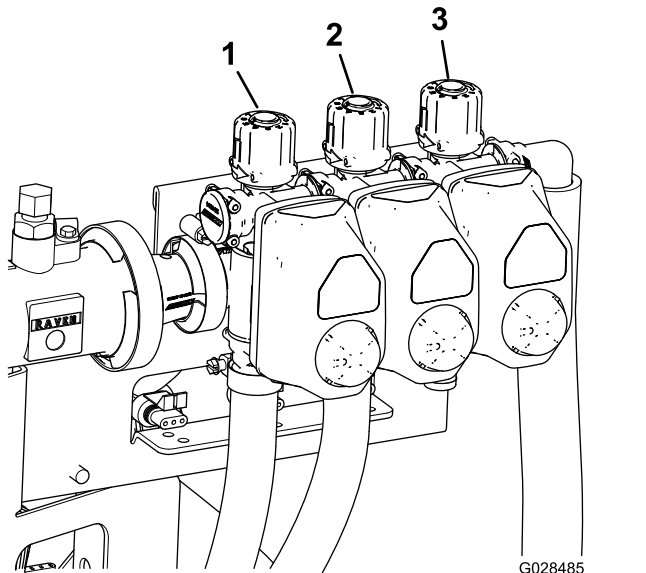

Figuur 45

1. Omloopklep linkerspuitboom
2. Omloopklep middelste spuitboom
3. Omloopklep rechterspuitboom

Mengdosisklep

Deze klep bevindt zich links achteraan de tank (Figuur 46). Draai de knop op de klep in de 6 uur om de inhoud van de tank te mengen en op 8 uur om te stoppen met mengen.

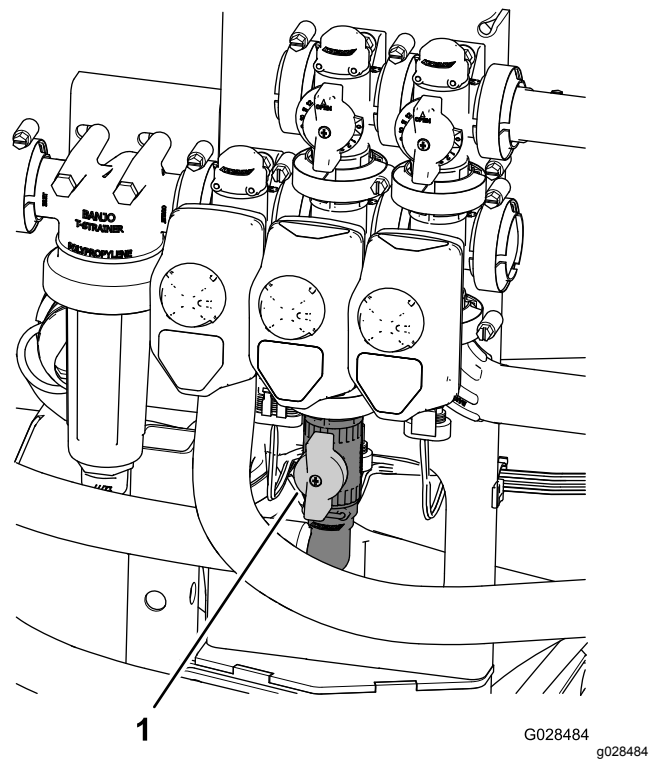

Figuur 46

1. Mengregelklep

Opmerking: Modellen uit de HD-serie met manuele transmissie – Om te mengen, moet u de aftakas en de koppeling inschakelen en de motor hoger dan stationair laten lopen. Als u stopt met sproeien en de inhoud van de tank wilt mengen, moet u de schakelhendel in de neutraalstand zetten, de koppeling laten opkomen, de parkeerrem in werking stellen en de gashendel (indien aanwezig) open zetten.

Spuitpomp

De spuitpomp bevindt zich aan de achterkant van de machine (Figuur 47).

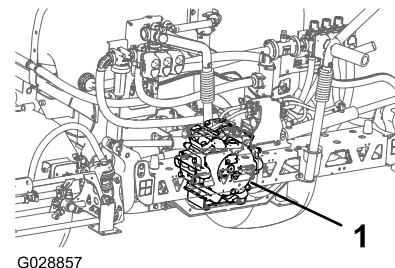

Figuur 47

1. Spuitpomp

Specificaties

Opmerking: Specificaties en ontwerp kunnen zonder voorafgaande kennisgeving worden gewijzigd.

Basisgewicht van spuitsysteem (exclusief gewicht van voertuig)	424 kg
Tankinhoud	757 l
Totale lengte van machine met standaard spuitsysteem	422 cm
Totale hoogte van machine met standaard spuitsysteem tot de bovenkant van de tank	147 cm
Totale hoogte van machine met standaard spuitsysteem als de spuitbomen kruislings zijn ingeklapt.	234 cm
Totale breedte van machine met standaard spuitsysteem als de spuitbomen kruislings zijn ingeklapt.	175 cm

Optionele apparatuur

The Toro® Company levert optionele apparatuur en accessoires die u afzonderlijk kunt aanschaffen en op uw Workman kunt installeren. Neem contact op met een erkende servicedealer voor een complete lijst met optionele apparatuur die momenteel verkrijgbaar is voor uw spuitmachine.

Gebruiksaanwijzing

Opmerking: Bepaal vanuit de normale bedieningspositie de linker- en rechterzijde van de machine.

Opmerking: Als u het voertuig op een aanhangwagen moet transporteren met de spuitmachine gemonteerd, zorg er dan voor dat de spuitbomen goed vastgebonden zijn.

Veiligheid staat voorop

Lees aandachtig alle veiligheidsinstructies en -stickers in het hoofdstuk Veilige bediening. Met behulp van deze informatie kunt u voorkomen dat omstanders of uzelf letsel oplopen.

Het InfoCenter gebruiken

Het InfoCenter lcd-scherm toont informatie zoals de bedrijfsmodus, diverse diagnostische informatie en andere gegevens over de machine (Figuur 48). Het InfoCenter heeft een welkomspagina en een hoofdscherm. U kunt te allen tijde heen en weer gaan tussen de welkomspagina en het hoofdscherm door om het even welke knop in het InfoCenter te bedienen en dan op de overeenkomstige pijl te drukken.

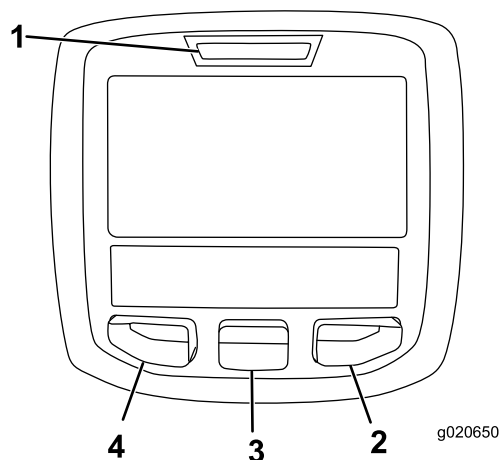

Figuur 48

- | | |
|---------------------|-------------------|
| 1. Controlelampjes | 3. Middelste knop |
| 2. Knop naar rechts | 4. Linkerknop |

- Linkerknop, knop menu/terug – druk op deze knop om naar de menu's van het InfoCenter te gaan. De knop dient ook om het huidige menu te verlaten.
- Middelste knop – gebruik deze knop om naar beneden door menu's te bewegen.
- Knop naar rechts – gebruik deze knop als een pijl aangeeft dat er nog andere opties in het menu zijn.

Opmerking: De knoppen kunnen verschillende functies vervullen afhankelijk van welke functie op dat moment actief is. Het lcd-scherm toont een pictogram boven elke knop dat de huidige functie weergeeft.

Het InfoCenter starten

1. Breng de sleutel in het CONTACT en draai op de stand Aan.

Opmerking: Het InfoCenter licht op en het startscherm verschijnt (Figuur 49).

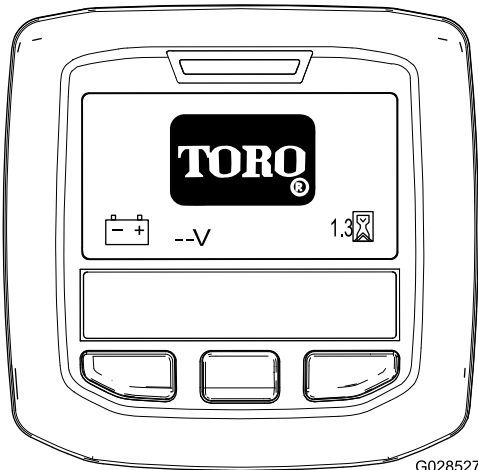

Figuur 49

G028527

g028527

- Linker selectieknop: **Totale gespoten deeloppervlakte** (C in [Figuur 51](#))
- Linker selectieknop: **Tankvolume** (D in [Figuur 51](#))

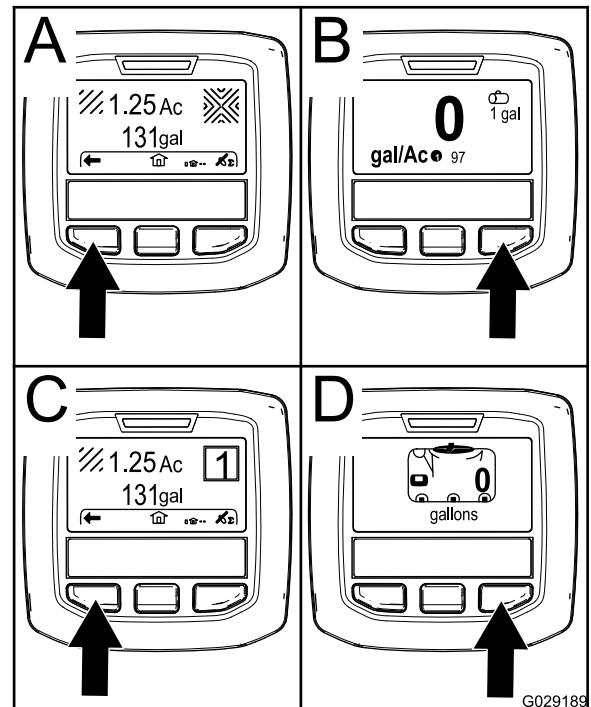

Figuur 51

G029189

g029189

2. Na ongeveer 15 seconden wordt het hoofdscherm weergegeven. Druk op de middelste selectieknop om de informatiecontext weer te geven (Figuur 50).

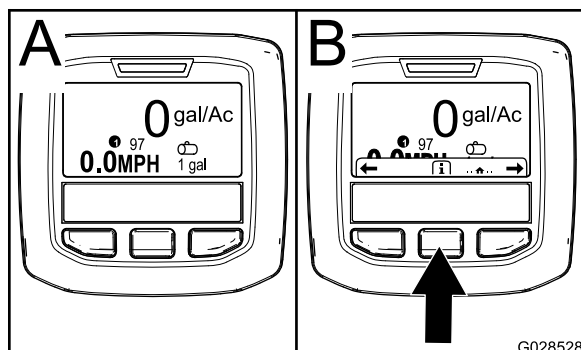

Figuur 50

G028528

g028528

Opmerking: Draai de STARTSCHAKELAAR naar de startstand en start de motor: de waarden op het InfoCenter-scherm zijn een weerspiegeling van die van de ingeschakelde machine.

Naar het instellingenmenu gaan

1. Start het InfoCenter; zie [Het InfoCenter starten](#) (bladz. 43).

Opmerking: Het hoofdscherm verschijnt.

2. Druk op de middelste selectieknop om naar de informatiecontext te gaan.

Opmerking: Het pictogram van de informatiecontext verschijnt.

3. Druk op de middelste selectieknop om naar het hoofdmenu te gaan (Figuur 52).

- Druk opnieuw op de middelste selectieknop om naar het hoofdmenu te gaan.
- Rechter selectieknop: **Totale gespoten oppervlakte** (A in [Figuur 51](#))
- Rechter selectieknop: **Gebruiksdosis** (B in [Figuur 51](#))

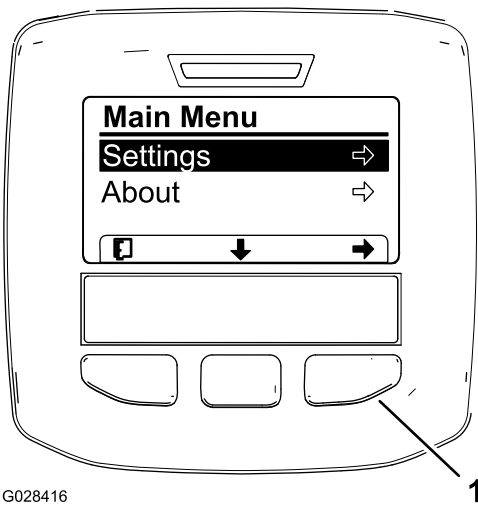

G028416

1

g028416

Figuur 52

Bijkomende opties voor modellen uit de HDX-Auto-serie worden niet afgebeeld.

1. Rechter selectieknop (selecteer context)

4. Druk op de rechter selectieknop om naar de submenu's met instellingen te gaan.

Opmerking: Het hoofdmenu verschijnt, met de optie instellingen geselecteerd

Opmerking: Druk op de middelste selectieknop (de knop onder de pijl naar beneden op het scherm) om naar beneden te scrollen.

Maateenheden instellen (Amerikaans of metrisch)

1. Ga naar het instellingenmenu; zie [Naar het instellingenmenu gaan \(bladz. 43\)](#).
2. U kunt de meet-eenheid wijzigen door de rechter selectieknop in te drukken en de weergegeven meet-eenheden te veranderen ([Figuur 53](#)).
 - **Amerikaans:** mph, gallons en acre
 - **Turf:** mph, gallons en 1000 ft²
 - **SI (metrisch):** km/u, liter, hectare

Opmerking: Het scherm zal tussen imperiale en metrische eenheden schakelen

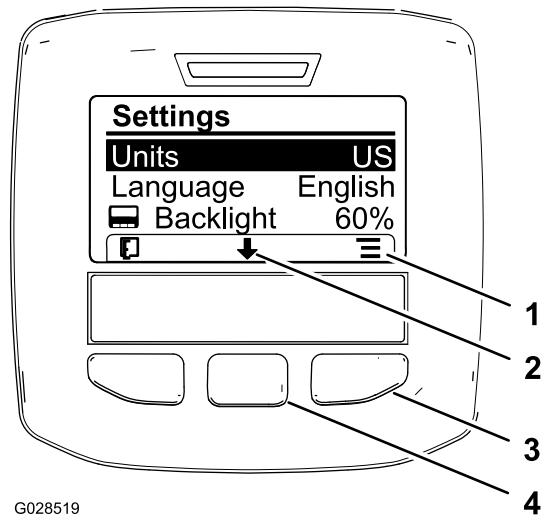

G028519

g028519

Figuur 53

1. Opties weergeven (pictogram)
2. Naar beneden scrollen (pictogram)
3. Rechter selectieknop (context weergeven)
4. Middelste selectieknop (context scrollen)

Opmerking: Druk op de linker selectieknop om uw selectie te bewaren, het instellingenmenu te verlaten en terug te keren naar het hoofdmenu.

3. Om de weergegeven taal te wijzigen, drukt u op de middelste selectieknop (de knop onder de pijl naar beneden op het scherm) en scrollt u naar Taal ([Figuur 53](#)).
4. Druk op de rechter selectieknop (de knop onder het lijstpictogram op het scherm) om de weergegeven taal op het scherm aan te duiden ([Figuur 53](#)).

Opmerking: U kunt kiezen uit de volgende talen: Engels, Spaans, Frans, Duits, Portugees, Deens, Nederlands, Fins, Italiaans, Noors en Zweeds.

5. Druk op de linker selectieknop om uw selectie(s) te bewaren, het instellingenmenu te verlaten en terug te keren naar het hoofdmenu ([Figuur 52](#)).
6. Druk op de linker selectieknop om terug te keren naar het hoofdscherm ([Figuur 53](#)).

De achtergrondverlichting en het contrast van het scherm instellen

1. Ga naar het instellingenmenu; zie [Naar het instellingenmenu gaan \(bladz. 43\)](#).
2. Om de achtergrondverlichting van het scherm te wijzigen, drukt u op de middelste selectieknop (de knop onder de pijl naar beneden op het scherm) en selecteert u de instelling Achtergrondverlichting ([Figuur 54](#)).

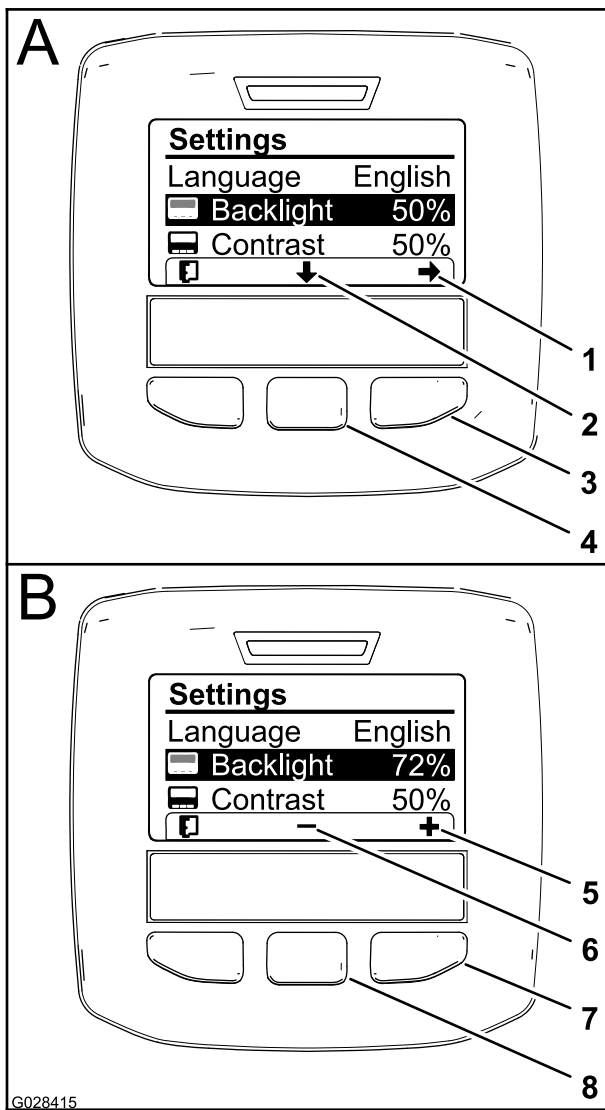

Figuur 54

- | | |
|--|--|
| 1. Selectiepijl (pictogram) | 5. Waarde verhogen (pictogram) |
| 2. Naar beneden scrollen (pictogram) | 6. Waarde verminderen (pictogram) |
| 3. Rechter selectiekноп (selecteer context) | 7. Rechter selectiekноп (context waarde verhogen) |
| 4. Middelste selectiekноп (context scrollen) | 8. Middelste selectiekноп (context waarde verminderen) |

3. Druk op de rechter selectiekноп om de context waarde instellen weer te geven (Figuur 54).

Opmerking: Het display toon een (—) pictogram boven de middelste selectiekноп en een (+) pictogram boven de rechter selectiekноп.

4. U kunt de helderheid van het scherm instellen met de middelste selectiekноп en de rechter selectiekноп (Figuur 54).

Opmerking: Wanneer u de helderheidswaarde wijzigt, zal het geselecteerde helderheidsniveau op het scherm veranderen.



















- Druk op de linker selectiekноп (de knop onder het lijstpictogram op het scherm) om uw selectie te bewaren, het menu achtergrondverlichting te verlaten en terug te keren naar het instellingenmenu (Figuur 54).
 - Om het contrast van het scherm te wijzigen, drukt u op de middelste selectiekноп (de knop onder de pijl naar beneden op het scherm) en selecteert u de instelling Contrast (Figuur 54).
 - Druk op de rechter selectiekноп om de context waarde instellen weer te geven (Figuur 54).
- Opmerking:** Het display toon een (—) pictogram boven de middelste selectiekноп en een (+) pictogram boven de rechter selectiekноп.
- Druk op de linker selectiekноп (de knop onder het lijstpictogram op het scherm) om uw selectie te bewaren, het menu contrast te verlaten en terug te keren naar het instellingenmenu (Figuur 54).
 - Druk op de linker selectiekноп om het instellingenmenu te verlaten en terug te keren naar het hoofdmenu (Figuur 52 en Figuur 54).
 - Druk op de linker selectiekноп om terug te keren naar het hoofdscherm (Figuur 54).

InfoCenter-pictogrammen





Verklaring van pictogrammen

	Informatiepictogram
	Volgende
	Vorige
	Naar beneden scrollen
	Druk op
	Wijzig de volgende waarde in de lijst
	Verhogen
	Verminderen
	Actief scherm
	Niet-actief scherm
	Ga naar hoofdscherm

Verklaring van pictogrammen (cont'd.)

	Actief hoofdscherm
	Waarde opslaan
	Menu verlaten
	Urenteller
	Correcte pincode ingevoerd
	Ingevoerde pincode controleren/Verificatie van kalibratie
	Hoofdspuitboom aan/Spuitboomsproeier uit
	Hoofdspuitboom aan/Spuitboomsproeier aan
	Spuittank vol
	Spuittank halfvol
	Tankniveau laag
	Spuittank leeg
	Gazoneenheden (1000 vierkante voet)
	Gespoten gebied
	Gespoten volume
	Pas tankvolume aan
	Hoofdscherm
	Actief gebied verwijderen
	Alle gebieden verwijderen

Verklaring van pictogrammen (cont'd.)

	Wijzig cijfer
	Selecteer het volgende gebied voor accumulatie
	Gebruiksdosis 1
	Gebruiksdosis 2
	Gebruiksdosis verhogen

De menu's gebruiken

Om naar de kalibratie-instellingen in het menusysteem van InfoCenter te gaan, drukt u in het hoofdscherm op de menuknop. U gaat naar het hoofdmenu. Raadpleeg de volgende tabellen voor een overzicht van de opties die u hebt in de menu's:

Kalibratie	
Menu-item	Beschrijving
Test Speed	Dit menu bepaalt de testsnelheid voor kalibratie.
Flow Calibration	Dit menu kalibreert de vloeistofmeter.
Speed Calibration	Dit menu kalibreert de snelheidssensor.

De spuitconfiguratie kiezen

Model HDX-Auto

Tussen manuele modus en automatische modus schakelen

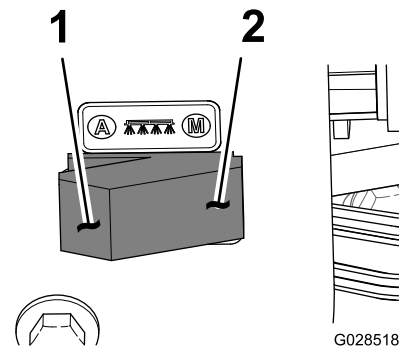

Figuur 55

1. Automatische modus (schakelaarstand)
2. Manuele modus (schakelaarstand)

- Druk de SPUITMODUSSCHAKELAAR op het bedieningspaneel naar links om de gebruiksdosis van de spuitmachine via InfoCenter in te stellen op automatische modus.

Opmerking: Er verschijnt een pictogram voor de gebruiksdosis op het InfoCenter-scherm.

- Druk de SPUITMODUSSCHAKELAAR naar rechts om de gebruiksdosis van de spuitmachine in te stellen op manuele modus.

Opmerking: Wanneer u van automatische naar manuele modus schakelt, verdwijnt het pictogram voor de gebruiksdosis van het scherm.

Tussen de programma-instellingen van de spuitmachine schakelen

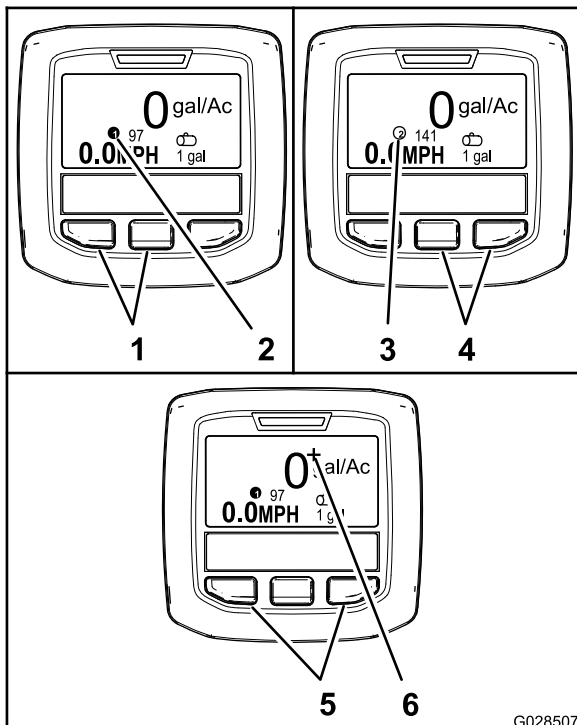

Figuur 56

- | | |
|---|--|
| 1. Linker- en middelste knop – gebruiksdosis 1 kiezen | 4. Middelste en rechterknop – gebruiksdosis 2 kiezen |
| 2. Pictogram – gebruiksdosis 1 | 5. Linker- en rechterknop – gebruiksdosis verhogen |
| 3. Pictogram – gebruiksdosis 2 | 6. Pictogram – verhoogde gebruiksdosis |

- Om gebruiksdosis 1 te selecteren, drukt u op de linker- en middelste knop van het InfoCenter (Figuur 56).

Opmerking: Het pictogram ①^{G028714} verschijnt.

- Om gebruiksdosis 2 te selecteren, drukt u op de middelste en rechterknop van het InfoCenter (Figuur 56).

Opmerking: Het pictogram ②^{G028715} verschijnt.

- Om de gebruiksdosis tijdelijk te verhogen, houdt u de 2 buitenste knoppen ingedrukt (Figuur 56).

Opmerking: Het pictogram +^{G028716} verschijnt.

Opmerking: De verhoogde gebruiksdosis vergroot de gebruiksdosis één procent in vergelijking met de gebruiksdosis van het actieve programma (1 of 2). Houd de knoppen ingedrukt om de functie verhoogde gebruiksdosis te gebruiken; laat de knoppen los om de functie uit te schakelen.

De gebruiksdosis en de verhoogde gebruiksdosis instellen

Model HDX-Auto

Gebruiksdosissen 1 en 2 instellen

1. Druk in het hoofdscherm op de middelste selectieknop om naar het hoofdmenu te gaan.
2. Druk indien nodig op de middelste selectieknop om de gebruiksdosis voor spuitprogramma 1 aan te duiden (Figuur 57).

Opmerking: Het pictogram voor gebruiksdosis 1 ziet eruit als een nummer 1 in een rondje, met links ervan een doelwit.

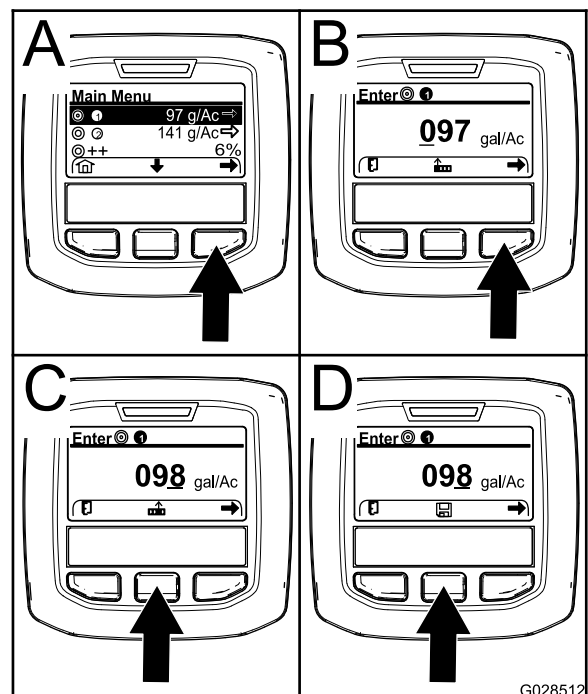

Figuur 57

3. Druk op de rechter selectieknop om spuitprogramma 1 te selecteren (A in Figuur 57).
4. Stel de numerieke waarde in door de volgende selectieknoppen in te drukken:

- Druk op de rechter selectieknop (B in [Figuur 57](#)) om de cursor naar de volgende numerieke waarde aan de rechterkant te bewegen.
- Druk op de middelste selectieknop (C in [Figuur 57](#)) om de numerieke waarde te verhogen (0 tot 9).

5. Zodra de waarde uiterst rechts is ingesteld, drukt u op de rechter selectieknop.

Opmerking: Het bewaarpictogram verschijnt boven de middelste selectieknop (D in [Figuur 57](#)).

6. Druk op de middelste selectieknop (D in [Figuur 57](#)) om de geprogrammeerde gebruiksdosis te bewaren.
7. Druk op de middelste selectieknop om de gebruiksdosis voor spuitprogramma 2 aan te duiden.

Opmerking: Het pictogram voor gebruiksdosis 2 ziet eruit als een nummer 2 in een rondje, met links ervan een doelwit.

Opmerking: U kunt de gebruiksdosis voor spuitprogramma 2 gebruiken om op een handige manier een hogere of lagere gebruiksdosis in te stellen voor uw grasterrein.

8. Herhaal stap 4 tot 6.

De verhoogde gebruiksdosis instellen

De verhoogde gebruiksdosis verhoogt de gebruiksdosis van het geactiveerde programma met een bepaald percentage wanneer u de 2 buitenste knoppen van het InfoCenter indrukt tijdens het spuiten in automatische modus.

1. Druk in het hoofdscherm op de middelste selectieknop om naar het hoofdmenu te gaan.
2. Druk indien nodig op de middelste selectieknop om de verhoogde gebruiksdosis aan te duiden ([Figuur 58](#)).

Opmerking: Het pictogram voor de verhoogde gebruiksdosis ziet eruit als 2 (+)-tekens met links ervan een roos ([Figuur 58](#)).

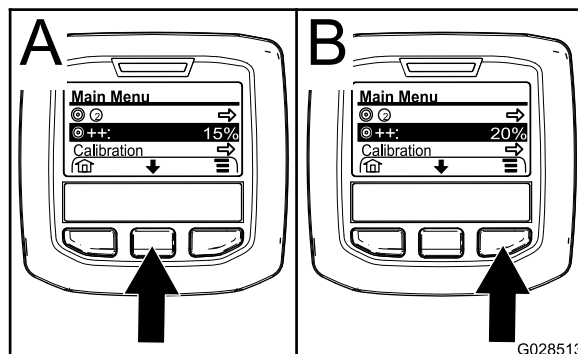

Figuur 58

g028513

3. Druk op de rechter selectieknop ([Figuur 58](#)) om het percentage waarmee de gebruiksdosis verhoogd wordt, te vergroten in stappen van 5% (maximaal 20%).

Het instellingenmenu gebruiken

Model HDX-Auto

De actieve gebruiksdosis selecteren in het instellingenmenu

1. Druk in het hoofdmenu op de middelste selectieknop om naar het instellingenmenu te gaan.
2. Druk op de middelste selectieknop om de actieve gebruiksdosisinstelling aan te duiden ([Figuur 59](#)).

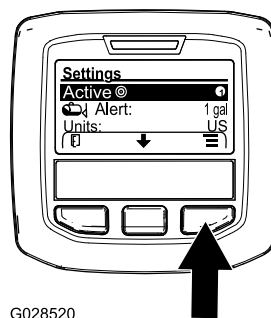

G028520

Figuur 59

g028520

3. Druk op de rechter selectieknop om tussen gebruiksdosis 1 en 2 te schakelen ([Figuur 59](#)).
4. Druk op de linker selectieknop om de instelling te bewaren en terug te keren naar het hoofdmenu.

Waarschuwing bij tankniveau instellen

1. Druk in het hoofdmenu op de middelste selectieknop om naar het instellingenmenu te gaan.
2. Druk op de middelste selectieknop om de waarschuwingsinstelling aan te duiden ([Figuur 60](#)).

Opmerking: De pictogrammen (-) en (+) verschijnen boven de middelste en rechter selectieknop.

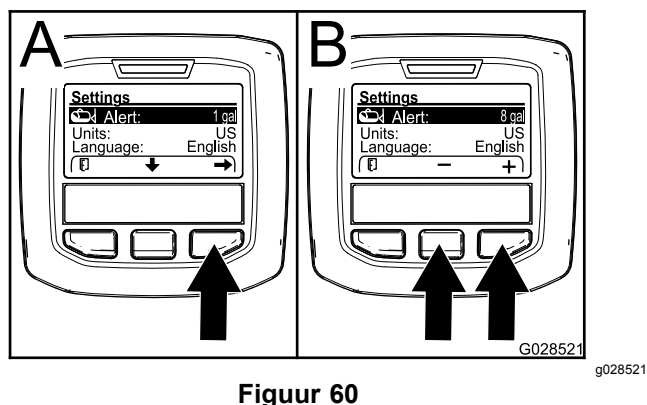

Figuur 60

3. Druk op de rechter selectieknop (Figuur 60).
4. Gebruik de middelste of rechter selectieknop om de minimale hoeveelheid in de tank in te stellen waarbij de waarschuwing zal worden weergegeven tijdens het werk met de spuitmachine (Figuur 60).

Opmerking: Houd de knop ingedrukt om de waarde van de tankwaarschuwing te verhogen met 10%.

5. Druk op de linker selectieknop om de instelling te bewaren en terug te keren naar het hoofdmenu.

De toegangscode van het InfoCenter instellen

Opmerking: Voer de toegangscode in om de beveiligde instellingen of het paswoord te wijzigen.

Opmerking: De toegangscode is standaard ingesteld op 1234.

1. Druk in het hoofdmenu op de middelste selectieknop om naar het instellingenmenu te gaan.
2. Druk op de middelste selectieknop om de instelling voor de beveiligde menu's aan te duiden.

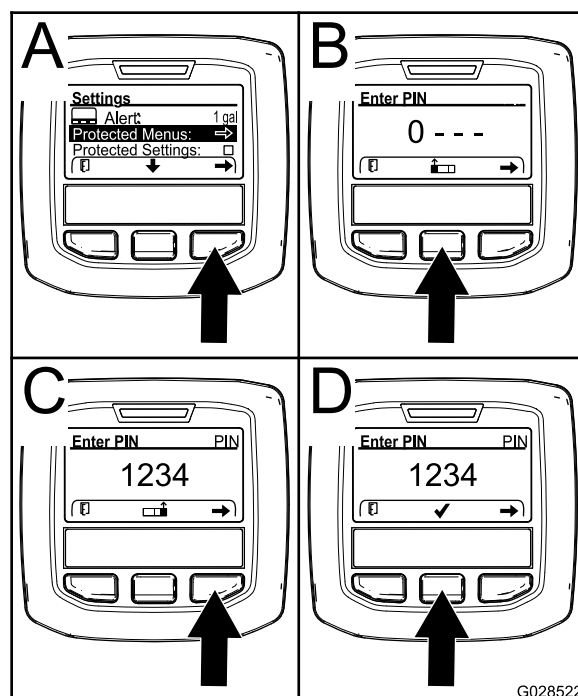

Figuur 61

3. Druk op de rechter selectieknop om beveiligde menu's te selecteren (A in Figuur 61).
4. Stel de numerieke waarde in het invoerscherm voor de toegangscode in door de volgende selectieknoppen in te drukken:
 - Druk op de middelste selectieknop (B in Figuur 61) om de numerieke waarde te verhogen (0 tot 9).
 - Druk op de rechter selectieknop (C in Figuur 61) om de cursor naar de volgende numerieke waarde aan de rechterkant te bewegen.

5. Zodra de waarde uiterst rechts is ingesteld, drukt u op de rechter selectieknop.

Opmerking: Het vinkje verschijnt boven de middelste selectieknop (D in Figuur 61).

6. Druk op de middelste selectieknop (D in Figuur 61) om het paswoord in te stellen.

De toegangscode wijzigen

1. Voer de huidige toegangscode in: zie stap 1 tot en met 6 van [De toegangscode van het InfoCenter instellen](#) (bladz. 49).
2. Druk in het hoofdmenu op de middelste selectieknop om naar het instellingenmenu te gaan.
3. Druk op de middelste selectieknop om de instelling voor de beveiligde menu's aan te duiden.

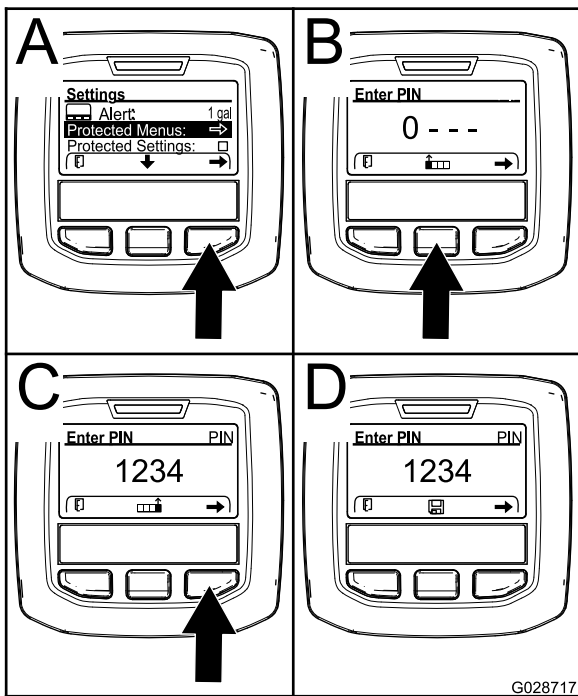

Figuur 62

4. Druk op de rechter selectieknop om beveiligde menu's te selecteren (A in [Figuur 62](#)).
5. Voer de nieuwe toegangscode in op het invoerscherm door de volgende selectieknoppen in te drukken:
 - Druk op de middelste selectieknop (B in [Figuur 62](#)) om de numerieke waarde te verhogen (0 tot 9).
 - Druk op de rechter selectieknop (C in [Figuur 62](#)) om de cursor naar de volgende numerieke waarde aan de rechterkant te bewegen.
6. Zodra de waarde uiterst rechts is ingesteld, drukt u op de rechter selectieknop.

Opmerking: Het bewaarpictogram verschijnt boven de middelste selectieknop (D in [Figuur 62](#)).
7. Wacht tot InfoCenter aangeeft dat de waarde opgeslagen is en het rode indicatielampje gaat branden.

Beveiligde instellingen instellen

Belangrijk: Gebruik deze functie om de gebruiksdosis te vergrendelen/ontgrendelen.

Opmerking: U moet de toegangscode van vier cijfers kennen om instellingen voor functies in de beveiligde menu's te wijzigen.

1. Druk in het hoofdmenu op de middelste selectieknop om naar het instellingenmenu te gaan.

2. Druk op de middelste selectieknop om de optie beveiligde instellingen aan te duiden.

Opmerking: Als er geen X staat in het vakje rechts van de optie beveiligde instellingen, zijn de submenu's voor linker spuitboom, middelste spuitboom, rechter spuitboom en standaardwaarden opnieuw instellen niet vergrendeld met een toegangscode ([Figuur 64](#)).

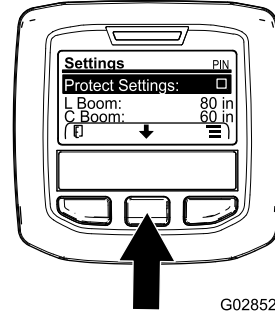

Figuur 63

3. Druk op de rechter selectieknop.

Opmerking: Er verschijnt een scherm waarop u de toegangscode kunt invoeren.

4. Voer de toegangscode in: zie stap 4 in [De toegangscode van het InfoCenter instellen](#) (bladz. 49).
5. Zodra de waarde uiterst rechts is ingesteld, drukt u op de rechter selectieknop.

Opmerking: Het vinkje verschijnt boven de middelste selectieknop.

6. Druk op de middelste selectieknop.

Opmerking: De submenu's voor linkerspuitboom, middelste spuitboom, rechterspuitboom en standaardwaarden opnieuw instellen verschijnen.

7. Druk op de middelste selectieknop om de optie beveiligde instellingen aan te duiden.
8. Druk op de rechter selectieknop.

Opmerking: Er verschijnt een X in het vakje rechts van de optie beveiligde instellingen ([Figuur 64](#)).

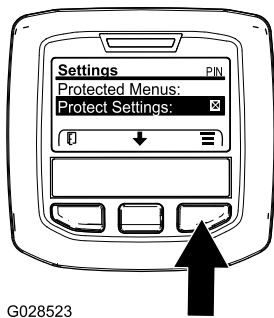

G028523

Figuur 64

g028523

9. Wacht tot InfoCenter aangeeft dat de waarde opgeslagen is en het rode indicatielampje gaat branden.

Opmerking: De submenu's onder de optie beveiligde menu's zijn beveiligd met de toegangscode.

Opmerking: Om naar de submenu's te gaan, kiest u de optie beveiligde menu's, drukt u op de rechter selectieknop, voert u de toegangscode in en drukt u op de middelste selectieknop wanneer het vinkje verschijnt.

De grootte van de spuitboomgedeelten opnieuw instellen op de standaardwaarde

1. Druk op de middelste selectieknop om te navigeren naar de optie waarmee u de standaardwaarden opnieuw kunt instellen (Figuur 65).

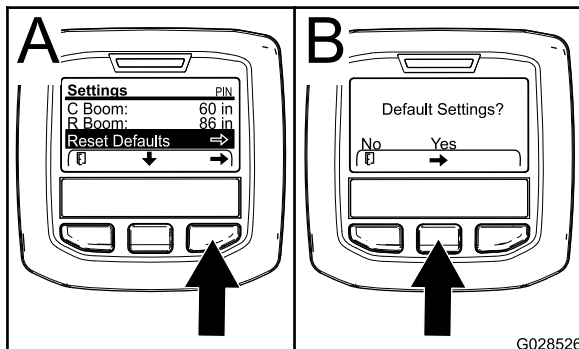

G028526

Figuur 65

g028526

2. Druk op de rechter selectieknop om de standaardwaarden opnieuw in te stellen.
3. Druk in het scherm voor de standaardwaarden op de linker selectieknop voor Nee of de rechter selectieknop voor Ja (Figuur 65).

Opmerking: Selecteer Ja om de grootte van de spuitbomen opnieuw in te stellen op de standaardwaarde.

De ingebruikname van de spuitmachine voorbereiden

Zuigkorf reinigen

Onderhoudsinterval: Bij elk gebruik of dagelijks Zuigkorf vaker reinigen indien u bevochtigbaar poeder gebruikt.

1. Parkeer de spuitmachine op een horizontaal oppervlak, stel de parkeerrem in werking, schakel de pomp uit, zet de motor af en verwijder het sleuteltje uit de STARTERSCHAKELAAR.
2. Verwijder bovenaan de spuittank de borgclip waarmee de slangfitting bevestigd is aan de grote slang van de behuizing van de zuigkorf (Figuur 66).

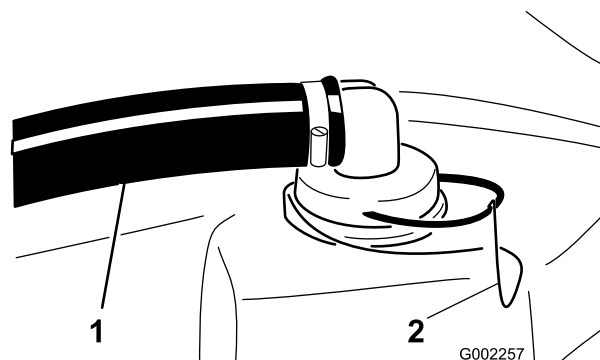

G002257

g002257

Figuur 66

1. Zuigslang
2. Borgclip

3. Verwijder de slang en de slangfitting van de behuizing van de zuigkorf (Figuur 66).
4. Trek de zuigkorf uit zijn behuizing in de tank (Figuur 67).

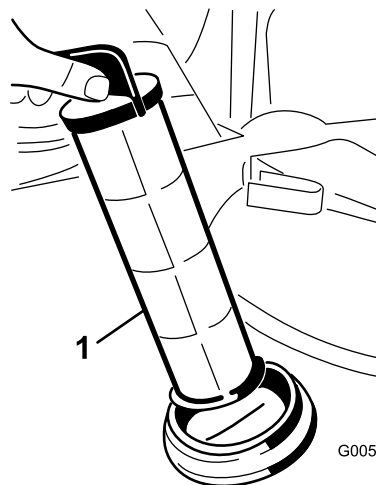

G005491

g005491

Figuur 67

1. Zuigkorf

5. Reinig de zuigkorf met schoon water.
6. Druk de zuigkorf in zijn behuizing tot de zuigkorf niet meer verder kan.
7. Lijn de slang en de slangfitting uit met de behuizing van de zuigkorf bovenaan de tank en bevestig de fitting en de behuizing met de borgclip die u verwijderd hebt in stap 2.

De tankbanden controleren

Onderhoudsinterval: Bij elk gebruik of dagelijks—Controleer de tankbanden.

Belangrijk: De bevestigingen van de tankbanden te vast aandraaien kan vervorming en beschadiging van de tank en banden veroorzaken.

1. Vul de hoofdtank met water.
2. Controleer of u de tankbanden op de tank kunt bewegen (Figuur 68).

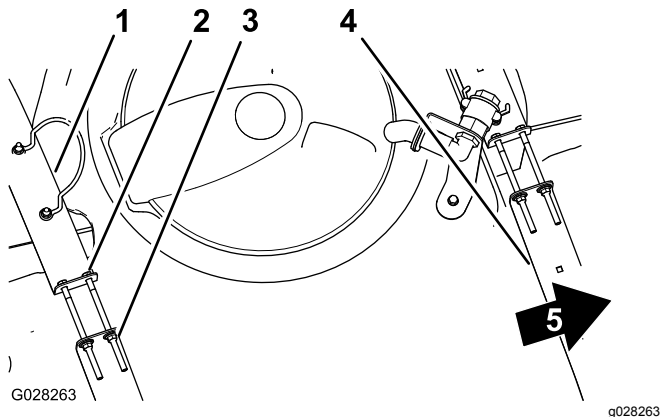

Figuur 68

- | | |
|-----------------------|-------------------------|
| 1. Achterste tankband | 4. Voorste tankband |
| 2. Bout | 5. Voorkant van machine |
| 3. Flensborgmoer | |

3. Als de tankbanden te los om de tank heen zitten, draai dan de flensborgmoeren en de bouten bovenaan de banden aan tot de banden gelijk komen met het oppervlak van de tank (Figuur 68).

Opmerking: Zet de banden van de tank niet te vast.

Bediening en gebruik van de spuitmachine

Op de Multi Pro WM te gebruiken, moet u eerst de spuittank vullen. Vervolgens spuit u de oplossing op het werkgebied en als u daarmee klaar bent, reinigt u de tank. Het is belangrijk dat u deze drie stappen vlak na elkaar uitvoert om schade aan de spuitmachine te voorkomen. Zo kunt u beter chemische stoffen niet

's avonds in de tank gieten en mengen en pas de volgende ochtend gaan spuiten. Hierdoor bestaat de kans dat de chemische stoffen worden gescheiden, hetgeen schade kan toebrengen aan de onderdelen van de spuitmachine.

Belangrijk: De markeringen op de tank zijn uitsluitend bedoeld als referentie en kunnen niet als nauwkeurig worden beschouwd voor kalibratie.

⚠ VOORZICHTIG

Chemische stoffen zijn gevaarlijk en kunnen lichamelijk letsel veroorzaken.

- Lees de aanwijzingen op het fabrieksetiket voordat u gaat werken met chemische stoffen, en neem alle aanbevelingen en voorzorgsmaatregelen van de fabrikant in acht.
- Zorg ervoor dat uw huid niet in contact komt met chemische stoffen. Als dit toch gebeurt, moet u de desbetreffende plek grondig afspoelen met zeep en schoon water.
- Draag een veiligheidsbril of andere beschermende uitrusting volgens de aanbevelingen van de fabrikant van de chemische stoffen.

De Multi Pro WM heeft een hoge duurzaamheid, zodat deze de vereiste levensduur heeft. Om speciale redenen zijn op verscheidene plaatsen op uw spuitmachine verschillende materialen gebruikt om dit doel te verwezenlijken. Helaas bestaat er geen enkel materiaal dat perfect is voor alle voorzienbare spuitwerkzaamheden.

Sommige chemische stoffen zijn agressiever dan andere en elke chemische stof reageert anders met verschillende materialen. Een aantal vaste stoffen (zoals bevochtigbaar poeder, houtskool) heeft een sterker schurende werking en veroorzaakt meer dan normale slijtage. Als een chemische stof verkrijgbaar is in een samenstelling die de levensduur van de spuitmachine verlengt, adviseren wij u deze te gebruiken.

Denk eraan om uw spuitmachine na gebruik altijd grondig te reinigen. Dit biedt de beste garantie voor een langdurig en probleemloos gebruik van de spuitmachine.

Watertank vullen

Vul de schoonwatertank altijd met schoon water voordat u gaat werken met chemische stoffen.

De tank met schoon water bevindt zich op de rolbeugel, achter de bestuurdersstoel (Figuur 69). Deze bevat schoon water, waarmee u uw ogen, uw huid of andere oppervlakken kunt schoonspelen als deze per ongeluk in contact zijn gekomen met chemische stoffen.

- Om de tank te vullen, schroeft u de dop bovenaan de tank los en vult u deze met schoon water. Plaats de dop terug.
- Om de tapkraan van de watertank te openen, moet u de hendel op de kraan draaien.

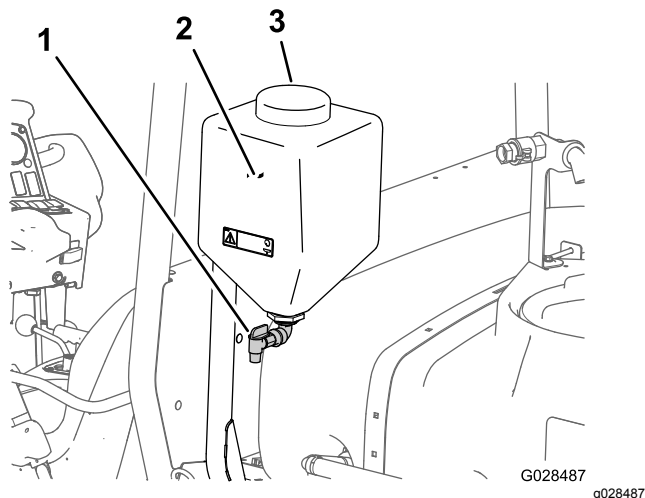

Figuur 69

- | | |
|--------------------|-------------|
| 1. Dop van vulbuis | 3. Tapkraan |
| 2. Watertank | |

Spuittank vullen

Monteer de voormengset voor chemische stoffen als u optimale mengprestaties wenst en de externe tank zo schoon mogelijk wilt houden.

Belangrijk: De chemische stoffen die u gebruikt, moeten geschikt zijn voor Viton (raadpleeg het fabrieksetiket; dit moet aangeven of de chemische stoffen geschikt zijn). Chemische stoffen die niet geschikt zijn voor Viton, zullen de O-ringen in de spuitmachine aantasten waardoor lekkage ontstaat.

Belangrijk: Als u de tank voor de eerste keer gevuld hebt, controleert u de tankstrips op speling. Indien nodig vastzetten.

1. Parkeer de spuitmachine op een horizontaal oppervlak, zet de schakelhendel in de neutraalstand, zet de motor af en stel de parkeerrem in werking.
2. Bepaal hoeveel water u moet mengen met de hoeveelheid van de chemische stoffen die u nodig hebt volgens de voorschriften van de fabrikant van de chemische stoffen.

3. Open het deksel van de spuittank.

Opmerking: Het tankdeksel bevindt zich midden op de tank. Om dit te openen, moet u de voorste helft van het deksel naar links draaien en open klappen. U kunt de zeef aan de binnenzijde verwijderen om deze te reinigen. Om de tank af te sluiten, moet u het deksel dichtdoen en de voorste helft van het deksel naar rechts draaien.

4. Giet ongeveer $\frac{3}{4}$ van de benodigde hoeveelheid water in de spuittank via de anti-overloopaansluiting.

Belangrijk: U moet de tank altijd vullen met schoon water. Giet nooit concentraat in een lege tank.

5. Start de motor, schakel de aftakas in en zet de gashendel open indien deze aanwezig is.
6. Zet de MENGCHAKELAAR aan.
7. Voeg de correcte hoeveelheid het chemische concentraat toe in de tank volgens de instructies van de fabrikant.

Belangrijk: Als u een bevochtigbaar poeder gebruikt, moet u dit met een kleine hoeveelheid water tot een dikke massa mengen voordat u dit toevoegt.

8. Giet de rest van het water in de tank.

Opmerking: Voor een betere menging kunt u de gebruiksdoos verlagen.

De Spuitbomen bedienen

Met de schakelaars van de SPUITBOOMLIJFT op het bedieningspaneel van de spuitmachine kunt u de spuitbomen in de transportstand of in de spuitstand zetten zonder dat u de bestuurdersstoel hoeft te verlaten. Verander de stand van de spuitboom terwijl de machine stilstaat.

De vergrendeling van de hydraulische hefinrichting instellen

Stel de hendel van de hydraulische hefinrichting in werking en vergrendel hem om te zorgen voor de hydraulische bekrachtiging die nodig is om de spuitboomlift te bedienen.

1. Duw de hendel van de hydraulische hefinrichting naar voren (Figuur 70 of Figuur 71).

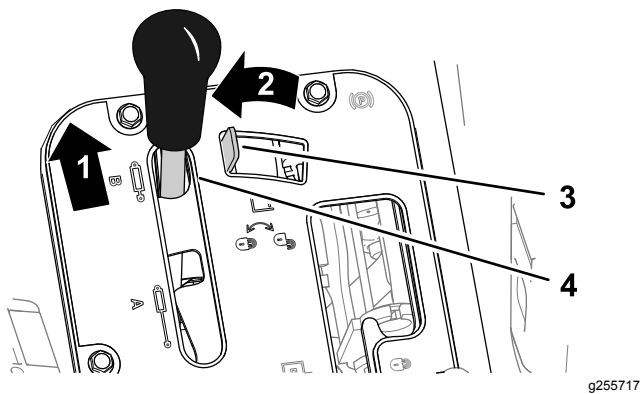

Figuur 70

Workman Voertuigen met een handgeschakelde versnellingsbak

- | | |
|-------------------|---|
| 1. Duw naar voren | 3. Vergrendeling hydraulische hefinrichting |
| 2. Naar links | 4. Hendel hydraulische hefinrichting |

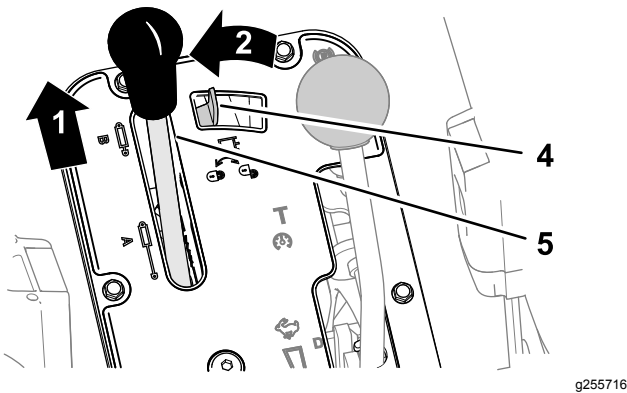

Figuur 71

Workman Voertuigen met een automatische versnellingsbak

- | | |
|-------------------|---|
| 1. Duw naar voren | 3. Vergrendeling hydraulische hefinrichting |
| 2. Naar links | 4. Hendel hydraulische hefinrichting |

2. Duw de vergrendeling van de hydraulische hefinrichting naar links om deze in te schakelen (Figuur 70 of Figuur 71).

De spuitboom verstellen

1. Stop de machine op een horizontaal oppervlak.
2. Laat de spuitbomen neer met behulp van de schakelaars van de SPUITBOOMLIFT.
Opmerking: Wacht totdat de spuitbomen volledig zijn uitgeklapt in de spuitstand.
3. Als de bomen moeten worden ingeklapt, dient u de machine te laten stoppen op een horizontaal oppervlak.
4. Breng de spuitbomen met de LIFTSCHAKELAARS omhoog totdat zij geheel kruiselings over elkaar

in de transportstand in de transporthouder zijn gezet en de hefcilinders volledig zijn teruggetrokken.

Belangrijk: Ter voorkoming van schade aan de cilinder van de actuators van de spuitbomen, moet u ervoor zorgen dat de actuators volledig zijn ingetrokken voordat u de machine gaat transporteren.

De transporthouder van de spuitbomen gebruiken

De spuitmachine heeft een transporthouder voor de spuitbomen die is voorzien van een unieke beveiliging. Als de spuitbomen tijdens het transport per ongeluk in aanraking komen met een laag overhangend object, kunnen zij uit de transporthouder worden gedrukt. In dit geval komen de spuitbomen in een bijna horizontale stand op de achterkant van de machine te rusten. Aangezien de spuitbomen hierbij geen schade oplopen, dienen zij onmiddellijk te worden teruggeplaatst in de transporthouder.

Belangrijk: De spuitbomen kunnen beschadigd raken als zij niet kruiselings worden getransporteerd in de transporthouder.

Om de spuitbomen terug te plaatsen in de transporthouder, moet u deze neerlaten in de spuitstand en vervolgens weer omhoog brengen in de transportstand. Zorg ervoor dat de cilinders van de spuitbomen volledig zijn teruggetrokken om beschadiging van de actuatorstang te voorkomen.

Spuiten

De spuitmachine gebruiken

Belangrijk: Om ervoor te zorgen dat de oplossing goed gemengd blijft, moet u de mengfunctie gebruiken als er een oplossing in de tank zit. Parkeer de machine op een horizontaal oppervlak. Als u de machine stopt en wilt gaan mengen, moet u de schakelhendel in de neutraalstand zetten, de parkeerrem in werking stellen, de aftakas inschakelen, de koppeling laten opkomen, en de gashendel (indien aanwezig) open zetten.

Opmerking: Deze procedure gaat ervan uit dat de aftakas ingeschakeld is (modellen uit de HD-serie met manuele transmissie) en de spuitboomkleppen gekalibreerd zijn.

1. Breng de spuitbomen omlaag.
2. Voor modellen uit de HDX-Auto-serie stelt u de SPUITMODUSSCHAKELAAR als volgt in:
 - Wanneer u de spuitmachine in manuele modus gebruikt, druk de schakelaar dan

naar rechts: zie [Schakelaar spuitmodus \(model HDX-Auto\)](#) (bladz. 40).

- Wanneer u de spuitmachine in automatische modus gebruikt, druk de schakelaar dan naar links.
3. Zet de HOOFDSCHAKELAAR van de spuitbomen op Uit.
 4. Indien nodig moet u elke spuitboom afzonderlijk inschakelen.
 5. Vervolgens rijdt u naar het perceel waar u moet spuiten.
 6. Ga naar het gebruiksdosis scherm van het InfoCenter en stel de gewenste gebruiksdosis in. Dit kunt u als volgt doen:
 - A. Zet de pomp aan.
 - B. Voor modellen uit de HD-serie met een manuele transmissie stelt u het gewenste versnellingenbereik in.
 - C. Begin met de gewenste snelheid te rijden.
 - D. Voor modellen uit de HD-serie met manuele transmissie of met een automatische transmissie die gebruikt wordt in de manuele modus, dient u na te gaan of de monitor de juiste gebruiksdosis aangeeft. Indien nodig gebruikt u de schakelaar voor de GEBRUIKSDOSIS om de gewenste gebruiksdosis te verkrijgen.
 7. Zet de HOOFDSCHAKELAAR van de spuitbomen op Aan en begin met spuiten.

Opmerking: Voor modellen uit de HD-serie met automatische transmissie die gebruikt worden in automatische modus, past de computer de spuitdruk automatisch aan om de gebruiksdosis te behouden.

- E. Rij terug naar het terrein waar u gaat spuiten.
7. Zet de HOOFDSCHAKELAAR van de spuitbomen op Aan en begin met spuiten.

Opmerking: Als de tank bijna leeg is, kan het mengen leiden tot schuimvorming in de tank. Zet de mengklep uit om dit te voorkomen. Als alternatief kunt u ook een antischuimmiddel in de tank gebruiken.
 8. Als u klaar bent met spuiten, zet u de HOOFDSCHAKELAAR uit om de schakelaars van alle SPUITBOMEN uit te schakelen. Daarna schakelt u de aftakas uit (modellen uit de HD-serie met manuele transmissie).

Voorzorgsmaatregelen ter bescherming van het gazon tijdens gebruik in een stationaire stand

Belangrijk: In sommige omstandigheden kan de hitte van de motor, de radiator en de knaldemper schade toebrengen aan het gras als de spuitmachine wordt gebruikt in een stationaire stand. De machine loopt stationair als u de spuitvloeistof in de tank mengt, handmatig spuit met een spuitpistool of een loopspuitboom gebruikt.

Neem de volgende voorzorgsmaatregelen:

- Spuit **nooit** in een stationaire stand bij zeer hete en/of droge omstandigheden of als het gazon tijdens deze perioden meer te lijden kan hebben.
- Parkeer **nooit** op het gazon als u spuit in de stationaire stand. Parkeer op een pad als dit mogelijk is.
- **Beperk** zoveel mogelijk de tijd dat u de machine in de stationaire stand op een bepaald stuk van het gazon laat staan. Zowel de tijd als de temperatuur is van invloed op de mate waarin het gras wordt beschadigd.
- **Stel het motortoerental zo laag mogelijk af** om de gewenste druk en stroom te verkrijgen. Dit beperkt de hitte die wordt ontwikkeld en de snelheid van de lucht die koelventilator voortbrengt.
- **Laat de hitte** naar boven ontsnappen vanuit het motorcompartiment door de stoel omhoog te zetten als de machine wordt gebruikt in de stationaire stand, zodat de hitte niet via de onderkant van de machine wordt afgevoerd.

Spuittips

- Overlap geen stukken waar u eerder hebt gespoten.
- Controleer of er geen spuitdoppen zijn verstopt. Vervang versleten of beschadigde spuitdoppen.
- Schakel eerst met de HOOFDSCHAKELAAR de spuitbomen uit voordat u de spuitmachine tot stilstand brengt. Nadat u de machine tot stilstand hebt gebracht, moet u met de motortoerentalbegrenzer van de neutraalstand de motor op toeren houden, zodat het mengen blijft doorgaan.
- U verkrijgt betere resultaten als de spuitmachine in beweging is wanneer u de spuitbomen inschakelt.
- Let op veranderingen in de gebruiksdosis die kunnen aangeven dat uw snelheid te hoog is voor

het bereik van de spuitdoppen of dat er problemen zijn met het spuitsysteem.

Voor modellen uit de HD-serie met een automatische transmissie die gebruikt worden in de automatische modus

Opmerking: Raadpleeg de selectiegids met spuitdoppen die verkrijgbaar is bij uw erkende Toro-dealer.

- Als u de spuitmachine bij lage snelheid gebruikt en de computer een spuitsysteemdruk aanhoudt die lager is dan de aanbevolen druk voor de betreffende spuitdoppen, zal de chemische oplossing niet goed uit de spuitdoppen komen (stromen of druppelen). Kies een spuitdop met een lagere aanbevolen gebruiksdosis.
- Als u de spuitmachine bij hoge snelheid gebruikt en de computer de maximale spuitsysteemdruk aanhoudt, kan het dat de spuitdruk toch ontoereikend is om de gewenste gebruiksdosis te verkrijgen. Ga dan trager rijden om uw gebruiksdosis te verkrijgen of kies een spuitdop die geschikt is voor een grotere gebruiksdosis.

Een verstopte spuitdop schoonmaken

Als een spuitdop tijdens het spuiten verstopt raakt, kunt u deze schoonmaken met een spuitfles met water of een tandenborstel.

1. Parkeer de machine op een horizontaal vlak, zet de motor af en stel de parkeerrem in werking.
2. Zet eerst de HOOFDSCHAKELAAR en daarna de POMPSCHAKELAAR op Uit.
3. Verwijder de verstopte spuitdop en maak deze schoon met een spuitfles met water of een tandenborstel.

Een spuitdop selecteren

Opmerking: Raadpleeg de selectiegids met spuitdoppen die verkrijgbaar is bij uw erkende Toro dealer.

De spuitdoppenhouders zijn geschikt voor de 3 verschillende spuitdoppen. De gewenste spuitdop kiezen:

1. Parkeer de machine op een horizontaal vlak, zet de motor af en stel de parkeerrem in werking.
2. Zet de HOOFDSCHAKELAAR en de POMPSCHAKELAAR op Uit.
3. Draai de spuitdoppenhouder in beide richtingen op de juiste spuitdop.

De spuitmachine reinigen

Belangrijk: U moet de spuitmachine altijd onmiddellijk na elk gebruik leeg laten lopen en reinigen. Indien u dit nalaat, kan dit tot gevolg hebben dat de chemische stoffen uitdrogen of dik worden in de leidingen, waardoor de pomp en andere onderdelen verstopt raken.

Toro raadt u aan de goedgekeurde spoelset te gebruiken voor deze machine. Neem voor verdere informatie contact op met een erkende Toro-dealer.

Reinig het spuitsysteem na **elke** spuitbeurt. Om het spuitsysteem goed te reinigen, moet u als volgt te werk gaan:

- Spoel het systeem drie keer om.
 - Gebruik de reinigings- en neutraliseermiddelen die worden aanbevolen door de fabrikanten van de chemische stoffen.
 - Gebruik zuiver, schoon water (zonder reinigings- en neutraliseermiddelen) voor de **laatste** spoelbeurt.
1. Breng de spuitmachine tot stilstand, stel de parkeerrem in werking en zet de motor af.
 2. Ga naar de aftapklep aan de linkerkant van de machine (Figuur 72).

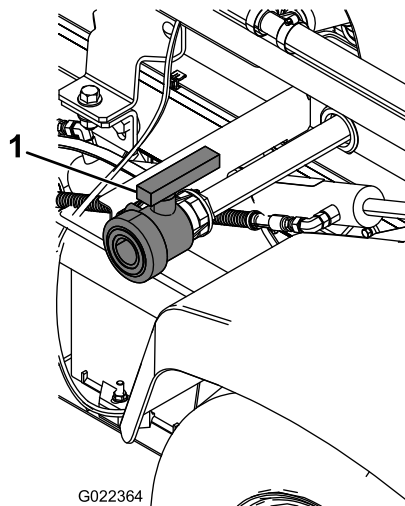

Figuur 72

1. Aftaphendel van tank
3. Open de klep en laat al het resterende materiaal uit de tank lekken (Figuur 73).

Belangrijk: Voer chemisch afval af volgens de plaatselijk geldende voorschriften en de instructies van de fabrikant van het materiaal.

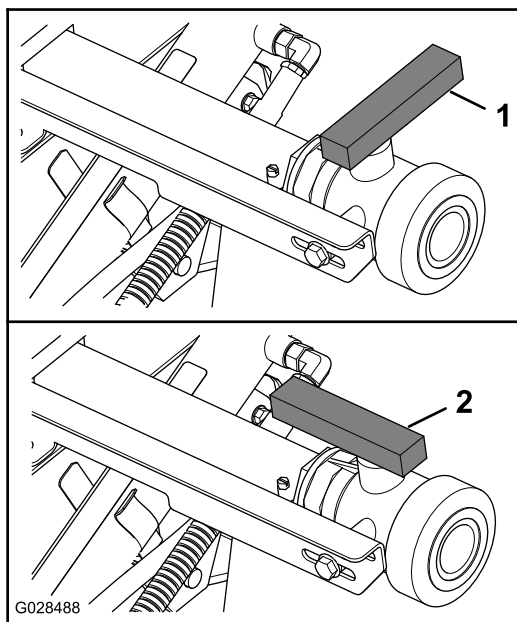

Figuur 73

g028488

1. Klep open

2. Klep gesloten

4. Sluit de aftapklep (Figuur 73).
5. Vul de tank met minstens 190 liter schoon water en sluit het deksel.

Opmerking: Indien nodig kunt u een reinigings-/neutraliseermiddel toevoegen aan het water. Gebruik alleen schoon water voor de laatste spoeling.

6. Laat de spuitbomen neer in de spuitstand.
7. Start de motor en zet de gashendel op een hoger stationair toerental.
8. Zorg dat de MENGCHAKELAAR Aan staat.
9. Schakel de POMP in en zet de druk op een hoge instelling met behulp van de schakelaar voor de GEBRUIKSDOSIS.
10. Zet de HOOFDSCHAKELAAR en de schakelaars van de SPUITBOMEN op Aan om te beginnen met spuiten.
11. Laat al het water in de tank via de spuitdoppen naar buiten spuiten.
12. Controleer of alle spuitdoppen naar behoren werken.
13. Zet de HOOFDSCHAKELAAR en de POMPSCHAKELAAR op Uit en zet de motor af.
14. Herhaal stappen 5 tot en met 13 nog minstens 2 keer om er zeker van te zijn dat het spuitsysteem volkomen is gereinigd.

Belangrijk: U moet deze procedure altijd minstens drie keer uitvoeren om er zeker van te zijn dat het spuitsysteem helemaal

schoon is, om schade aan het systeem te voorkomen.

15. Reinig de zuigkorf; zie [Zuigkorf reinigen \(bladz. 51\)](#).

Belangrijk: Als u bevochtigbaar poeder gebruikt, moet u de zuigkorf na elke tank reinigen.

16. Spuit met een tuinslang de buitenkant van de spuitmachine schoon. Gebruik hierbij schoon water.
17. Verwijder de spuitdoppen en reinig ze met de hand. Vervang versleten of beschadigde spuitdoppen.

De spuitmachine kalibreren

De kalibratie van de machine voorbereiden

Belangrijk: Voordat u de spuitsysteem van het model HDX-Auto kalibreert, dient u de spuittank met schoon water te vullen en de machine gedurende ten minste 30 minuten laten spuiten met een druk van 2,76 bar of meer.

Opmerking: Voordat u de spuitmachine voor het eerst gebruikt, als u de spuitdoppen vervangt, of als dit om een andere reden nodig is, dient u de vloeistofstroom, snelheid en omloopkleppen van de spuitmachine te kalibreren.

1. Vul de spuittank van de spuitmachine met schoon water.

Opmerking: Zorg dat er genoeg water in de tank is om alle kalibratieprocedures te voltooien.

2. Laat de linker- en rechterspuitboom zakken.
3. Voor het **model HDX-Auto**: laat de machine gedurende ten minste 30 minuten spuiten met een druk van 2,76 bar of meer. Vul de spuittank met schoon water wanneer u klaar bent.
4. Schakel de beveiligde instellingen uit; zie [Beveiligde instellingen instellen \(bladz. 50\)](#).
5. Voor het **model HDX-Auto** stelt u het spuitsysteem in op manuele modus; zie [Tussen manuele modus en automatische modus schakelen \(bladz. 46\)](#).

De vloeistofstroom van de spuitmachine kalibreren

Benodigheden door de bestuurder verstrekt: Stopwatch die op $\pm 1/10$ van een seconde nauwkeurig kan meten en een opvangbeker met een schaalverdeling in 50 ml.

Opmerking: Om de spuitstroom te kalibreren voor machines zonder gasbegrenzer zijn 2 personen nodig.

1. Stel de transmissie als volgt in:
 - Voor modellen uit de HD-serie met een **manuele transmissie** schakelt u de transmissie in neutraal.
 - Voor het **model HDX-Auto** schakelt u de transmissie in P (parkeren).
2. Stel de parkeerrem in werking en start de motor.
3. Zet de POMPSCHAKELAAR op Aan en schakel de mengklep in.
4. Trap het gaspedaal in totdat u het maximale motortoerental hebt bereikt.
5. Stel het motortoerental als volgt in:
 - Voor machines **zonder** optionele gasbegrenzer – laat 1 persoon het gaspedaal induwen tot het maximale toerental is bereikt.
6. Zet de 3 afzonderlijke schakelaars en de HOOFDSCHAKELAAR van de spuitbomen op Aan.
7. Bereid u voor op een opvangtest met de opvangbeker met schaalverdeling.
8. Begin bij 2,76 bar en gebruik de GEBRUIKSDOSISSCHAKELAAR om de spuitdruk aan te passen tot een opvangtest de hoeveelheden in de tabel hieronder oplevert.

Opmerking: Neem 3 monsters van 15 seconden en neem het gemiddelde van de verzamelde hoeveelheden water.

Kleur spuitdop	Milliliter opgevangen in 15 seconden	Ounces opgevangen in 15 seconden
Geel	189	6,4
Rood	378	12,8
Bruin	473	16,0
Grijs	567	19,2
Wit	757	25,6
Blauw	946	32,0
Groen	1419	48,0

9. Wanneer de opvangtest de hoeveelheden in de onderstaande tabel oplevert, vergrendelt u de CONTROLEKNOP van de dosis.
10. Zet de HOOFDSCHAKELAAR van de spuitbomen uit.
11. Ga in het InfoCenter naar het kalibratiemenu en selecteer Flow Calibration als volgt:

Opmerking: U kunt op om het even welk moment het pictogram van het hoofdscherm selecteren om de kalibraties te annuleren.

- A. Druk tweemaal op de middelste knop van het InfoCenter om naar de menu's te gaan.
 - B. Ga naar het kalibratiemenu door de rechterknop van het InfoCenter in te drukken.
 - C. Scroll naar Flow Cal en selecteer vloeistofkalibratie door de rechterknop van het InfoCenter in te drukken.
 - D. In het volgende scherm voert u de gekende hoeveelheid water in die uit de spuitbomen zal worden gespreid voor de kalibratieprocedure; raadpleeg de onderstaande tabel.
 - E. Als u de gekende hoeveelheid ingevoerd hebt, drukt u de rechterknop van het InfoCenter in.
12. Gebruik de symbolen (+) en (-) om het vloeistofvolume in te voeren volgens de onderstaande tabel.

Kleur spuitdop	Liter	Amerikaanse gallons
Geel	42	11
Rood	83	22
Bruin	106	28
Grijs	125	33
Wit	167	44
Blauw	208	55
Groen	314	83

13. Laat de HOOFDSCHAKELAAR van de spuitbomen 5 minuten lang ingeschakeld.

Opmerking: Terwijl de machine spuit, zal het InfoCenter de gemeten hoeveelheid vloeistof weergeven.
14. Laat de machine vijf minuten spuiten en vink het vakje af door de middelste knop van het InfoCenter in te drukken.

Opmerking: Het is niet erg als de hoeveelheid die tijdens het kalibratieproces

wordt weergegeven niet overeenstemt met de gekende hoeveelheid water die u in het InfoCenter hebt ingevoerd.

15. Zet de HOOFDSCHAKELAAR van de spuitbomen na 5 minuten uit en selecteer het vinkje in het InfoCenter.

Opmerking: De kalibratie is nu voltooid.

De snelheid van de spuitmachine kalibreren

1. Zorg dat de spuittank gevuld is met water.
2. Duid op een open, vlak terrein een afstand van 45 tot 152 m aan.

Opmerking: Toro beveelt aan om een afstand van 152 meter te markeren voor een nauwkeuriger resultaat.

3. Start de motor en rij naar het begin van de aangeduide zone.

Opmerking: Zet het midden van de voorste wielen precies boven de startlijn voor het meest nauwkeurige resultaat.

4. Ga in het InfoCenter naar het kalibratiemenu en selecteer Speed Calibration.

Opmerking: U kunt op om het even welk moment het pictogram van het hoofdscherm selecteren om de kalibraties te annuleren.

5. Selecteer de volgende pijl (→) in het InfoCenter.
6. Gebruik de symbolen (+) en (-) om de gemarkeerde afstand in te voeren in het InfoCenter.

7. Voer een van de volgende procedures uit:
 - Voor modellen uit de HD-serie met **manuele transmissie** – Schakel de machine in eerste versnelling en rij de gemarkeerde afstand met vol gas in een rechte lijn.
 - Voor het **model HDX-Auto**: Schakel de machine in D (rijden) en rij de gemarkeerde afstand met vol gas in een rechte lijn.
8. Stop de machine op de gemarkeerde afstand en selecteer het vinkje in het InfoCenter.

Opmerking: Vertraag en stop met het midden van de voorwielen precies op de lijn voor het meest nauwkeurige resultaat.

Opmerking: De kalibratie is nu voltooid.

De omloopleiding van de spuitbomen kalibreren

Belangrijk: Kies een open en vlak terrein om deze procedure uit te voeren.

Opmerking: Om de omloopleiding van de spuitbomen te kalibreren voor **machines zonder gasbegrenzer** zijn 2 personen nodig.

1. Zorg dat de spuittank gevuld is met water.
2. Stel de transmissie als volgt in:
 - Voor modellen uit de HD-serie met een **manuele transmissie** schakelt u de transmissie in neutraal.
 - Voor het **model HDX-Auto** schakelt u de transmissie in P (parkeren).
3. Stel de parkeerrem in werking en start de motor.
4. Zet de 3 spuitboomschakelaars in de stand Aan, maar laat de HOOFDSCHAKELAAR van de spuitbomen uit.
5. Zet de POMPSCHAKELAAR op Aan en schakel de mengklep in.
6. Stel het motortoerental als volgt in:
 - Voor machines **zonder** optionele gasbegrenzer – laat 1 persoon het gaspedaal induwen tot het maximale toerental is bereikt.

Opmerking: De andere persoon stelt de omloopkleppen van de spuitbomen af.

- Voor machines **met** optionele gasbegrenzer drukt u het gaspedaal in tot het maximale toerental is bereikt. Schakel dan de gasbegrenzer in; raadpleeg de bedieningsinstructies voor de gashendelset van uw Workman.

7. Ga in het InfoCenter naar het kalibratiemenu en selecteer Test Speed.

Opmerking: U kunt op om het even welk moment het pictogram van het hoofdscherm selecteren om de kalibraties te annuleren.

8. Gebruik de symbolen (+) en (-) om een testsnelheid van 5,6 km/u in te voeren en selecteer dan het pictogram van het hoofdscherm.
9. Stel met behulp van de schakelaar de GEBRUIKSDOSIS in aan de hand van de onderstaande tabel.

Tabel gebruiksdosis spuitdop

Kleur spuitdop	SI (metrisch)	Engels	Turf
Geel	159 liter/ha	17 gpa	0,39 gpk
Rood	319 liter/ha	34 gpa	0,78 gpk
Bruin	394 liter/ha	42 gpa	0,96 gpk
Grijs	478 liter/ha	51 gpa	1,17 gpk
Wit	637 liter/ha	68 gpa	1,56 gpk

Tabel gebruiksdosis spuitdop (cont'd.)

Blauw	796 liter/ha	85 gpa	1,95 gpk
Groen	1,190 liter/ha	127 gpa	2,91 gpk

10. Schakel de linkerspuitboom uit en stel de omloopklep van de spuitboom (Figuur 74) zodanig in dat de drukmeter de eerder gewijzigde waarde aangeeft (doorgaans 2,76 bar).

Opmerking: De nummeraanduidingen van de omloopklep dienen enkel ter referentie.

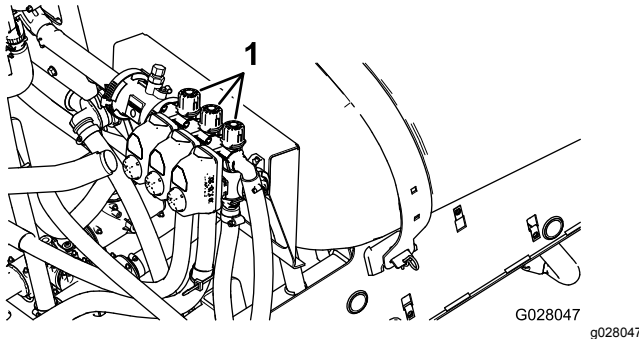

Figuur 74

1. Afstelling van spuitbomen

11. Schakel de linker spuitboom in en de rechter spuitboom uit.
12. Stel de omloopklep van de rechterspuitboom (Figuur 74) zodanig in dat de drukmeter de eerder gewijzigde waarde aangeeft (doorgaans 2,76 bar).
13. Schakel de rechterspuitboom in en de middelste spuitboom uit.
14. Stel de omloopklep van de middelste spuitboom (Figuur 74) zodanig in dat de drukmeter de eerder gewijzigde waarde aangeeft (doorgaans 2,76 bar).
15. Schakel alle spuitbomen uit.
16. Zet de pomp uit.

Opmerking: De kalibratie is nu voltooid.

Knopstanden van mengomloopklep

- De mengomloopklep staat in de stand Open zoals getoond in A van Figuur 75.
- De mengomloopklep staat in de stand Gesloten (0) zoals getoond in B van Figuur 75.
- De mengomloopklep staat in een tussenstand (naargelang de drukmeter voor het spuitsysteem) zoals getoond in C van Figuur 75.

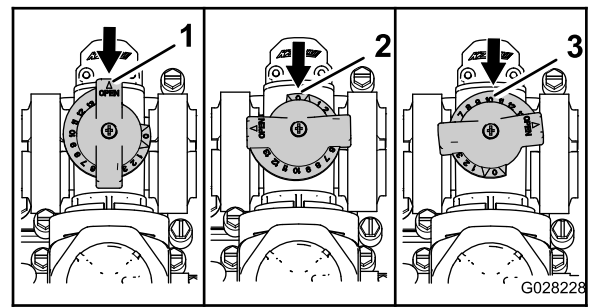

Figuur 75

1. Open
2. Gesloten (0)
3. Tussenstand

De mengomloopklep kalibreren

Onderhoudsinterval: Jaarlijks

Belangrijk: Kies een open en vlak terrein om deze procedure uit te voeren.

Opmerking: Om de mengomloopklep te kalibreren voor machines zonder gasbegrenzer zijn 2 personen nodig.

1. Zorg dat de spuittank gevuld is met water.
2. Ga na of de mengregelklep open is. Als deze aangepast is, opent u ze nu volledig.
3. Stel de transmissie als volgt in:
 - Voor modellen uit de HD-serie met een **manuele transmissie** schakelt u de transmissie in neutraal.
 - Voor het **model HDX-Auto** schakelt u de transmissie in P (parkeren).
4. Stel de parkeerrem in werking en start de motor.
5. Zet de POMPSCHAKELAAR op Aan.
6. Stel het motortoerental als volgt in:
 - Voor machines **zonder** optionele gasbegrenzer – laat 1 persoon het gaspedaal induwen tot het maximale toerental is bereikt.

Opmerking: De andere persoon neemt monsters van de spuitdoppen.

- Voor machines **met** optionele gasbegrenzer drukt u het gaspedaal in tot het maximale toerental is bereikt. Schakel dan de gasbegrenzer in; raadpleeg de bedieningsinstructies voor de gashendelset van uw Workman.
7. Zet de 3 afzonderlijke spuitboomkleppen in de stand Uit.
 8. Zet de HOOFDSCHAKELAAR van de spuitbomen op Aan.

9. Stel de systeemdruk in op het maximum.
10. Druk de MENGSCHELAAR Uit en lees de stand van de drukmeter af.
 - Als de stand 6,9 bar blijft, is de mengomloopklep juist gekalibreerd.
 - Als de drukmeter een andere stand aangeeft, gaat u door met de volgende stap.
11. Stel de mengomloopklep (Figuur 76) achteraan de mengklep in tot de drukmeter 6,9 bar aangeeft.

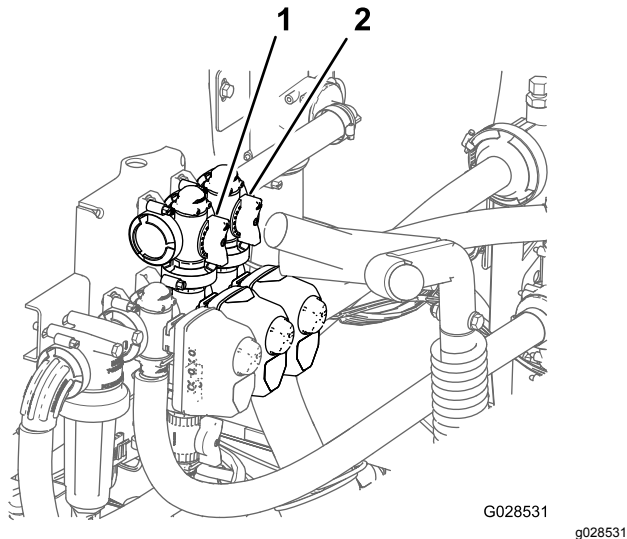

Figuur 76

1. Mengomloopklep
2. Omloopklep van spuitboomhoofdschakelaar

12. Druk de POMPSCHAKELAAR naar de Uit-stand, zet de gashendel op stationair en draai de CONTACTSCHAKELAAR Uit.

De omloopklep van de spuitboomhoofdschakelaar afstellen

Opmerking: Stel de omloopklep van de spuitboomhoofdschakelaar af om de vloeistofstroom die naar de mengdoppen in de tank wordt geleid te verkleinen of vergroten wanneer de HOOFDSCHAKELAAR van de spuitbomen in de Uit-stand staat.

1. Zorg dat de spuittank gevuld is met water.
2. Stel de parkeerrem in werking.
3. Stel de transmissie als volgt in:
 - Voor modellen uit de HD-serie met een **manuele transmissie** schakelt u de transmissie in neutraal.
 - Voor het **model HDX-Auto** schakelt u de transmissie in P (parkeren).

4. Zet de POMPSCHAKELAAR op Aan.
5. Zet de MENGSCHELAAR op Aan.
6. Zet de HOOFDSCHAKELAAR van de spuitbomen op Uit.
7. Stel het motortoerental als volgt in:
 - Voor machines **zonder** optionele gasbegrenzer – laat 1 persoon het gaspedaal induwen tot het maximale toerental is bereikt.

Opmerking: De andere persoon neemt monsters van de spuitdoppen.

 - Voor machines **met** optionele gasbegrenzer drukt u het gaspedaal in tot het maximale toerental is bereikt. Schakel dan de gasbegrenzer in; raadpleeg de bedieningsinstructies voor de gashendelset van uw Workman.
8. Stel de omloophendel van de spuitboomhoofdschakelaar af om te bepalen in welke mate de inhoud van de tank gemengd wordt (Figuur 76).
9. Verlaag de gasinstelling naar stationair.
10. Zet de MENGSCHELAAR en de POMPSCHAKELAAR op Uit.
11. Schakel de machine uit.

Onderhoud

Opmerking: Op zoek naar een *elektrisch schema* of *hydraulisch schema* van uw machine? Download het schema gratis op www.Toro.com en zoek uw machine via de link Handleidingen op de hoofdpagina.

Opmerking: Bepaal vanuit de normale bedieningspositie de linker- en rechterzijde van de machine.

Aanbevolen onderhoudsschema

Onderhoudsinterval	Onderhoudsprocedure
Bij elk gebruik of dagelijks	<ul style="list-style-type: none">• Zuigkorf reinigen.• Controleer de tankbanden.
Om de 50 bedrijfsuren	<ul style="list-style-type: none">• Smeer de pomp.
Om de 100 bedrijfsuren	<ul style="list-style-type: none">• Spuit vet in alle smeernippels.• Spuitboomscharnieren smeren.
Om de 200 bedrijfsuren	<ul style="list-style-type: none">• Controleren of alle slangen en aansluitingen in goede staat verkeren en goed zijn bevestigd.• Reinig de vloeistofstroommeter (vaker bij gebruik van bevochtigbaar poeder).
Om de 400 bedrijfsuren	<ul style="list-style-type: none">• O-ringen in de kleppen controleren en indien nodig vervangen.• Het drukfilter vervangen.• Pompmembraan controleren en indien nodig vervangen• Controleer de afsluitkleppen van de pomp en vervang indien nodig• De nylon draaibussen controleren.
Jaarlijks	<ul style="list-style-type: none">• Spoel de spuitmachine met schoon water.• Kalibreer de mengomloopklep.

Belangrijk: Raadpleeg de *Gebruikershandleiding* van uw machine en de handleiding van de motor voor bijkomende onderhoudsprocedures.

Controlelijst voor dagelijks onderhoud

Kopieer deze pagina ten behoeve van gebruik bij routinecontroles.

Gecontroleerd item	Voor week van:						
	Ma.	Di.	Wo.	Do.	Vr.	Za.	Zo.
Werking van rem en parkeerrem controleren.							
Werking van schakelinrichting/neutraalstand controleren.							
Brandstofpeil controleren.							
Motoroliepeil controleren voordat u de tank vult.							
Transaxle-oliepeil controleren voordat u de tank vult.							
Luchtfilter controleren voordat u de tank vult.							
Koelribben van de motor controleren voordat u de tank vult.							
Controleren of motor ongewone geluiden maakt.							
Controleren op ongewone geluiden tijdens het gebruik.							
De bandenspanning controleren.							
Controleren op lekkages.							
Werking van instrumenten controleren.							
Werking van het gaspedaal controleren.							
Zuigkorf reinigen.							
Toespoor controleren.							
Vet in alle smeernippels spuiten. ¹							
Beschadigde lak bijwerken.							

¹Onmiddellijk na **elke** wasbeurt, ongeacht het voorgeschreven interval

Aantekening voor speciale aandachtsgebieden

Controle uitgevoerd door:		
Item	Datum	Informatie
1		
2		
3		
4		
5		
6		
7		
8		
9		
10		

▲ VOORZICHTIG

Als u het sleuteltje in het contact laat, bestaat de kans dat iemand de motor per ongeluk start, waardoor u en omstanders ernstig letsel kunnen oplopen.

Haal het sleuteltje uit het contact en maak de bougiekabel(s) los voordat u onderhoudswerkzaamheden uitvoert aan de machine. Druk de kabel(s) opzij, zodat deze niet onbedoeld contact kan (kunnen) maken met de bougie(s).

Procedures voorafgaande aan onderhoud

Toegang tot de machine

De tank overeind zetten

▲ GEVAAR

Bij het omgaan met de spuitankconstructie moet u rekening houden met een risico op opgeslagen energie. Als de constructie niet goed is vastgezet bij het monteren of verwijderen, waardoor u of anderen letsel kunnen oplopen.

Gebruik altijd riemen en een hefinrichting om de spuitankconstructie te ondersteunen tijdens monteren, verwijderen en onderhoudswerkzaamheden waarbij het bevestigingsmateriaal wordt verwijderd.

Een lege tank mag worden gekanteld of omhoog gebracht om goed bij de motor en overige interne onderdelen te kunnen. Kantel het verlengstuk van de spuitboom naar voren om het gewicht gelijkmatiger te verdelen. Gebruik de volgende procedure:

1. Parkeer het voertuig met een **lege** tank op een horizontaal oppervlak.
2. Gebruik de BEDIENINGSSCHAKELAARS van de spuitboom om de spuitboomverlenging ongeveer 45° omhoog te brengen.
3. Stop de machine, stel de parkeerrem in werking en verwijder het sleuteltje.
4. Verwijder de veiligheidsbouten uit de voorzijde van de steunbalk (Figuur 77).

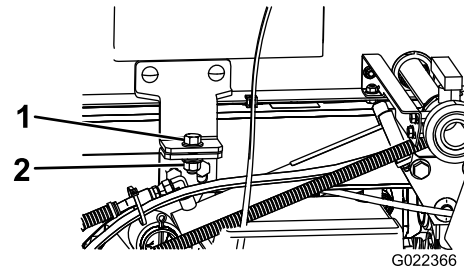

Figuur 77

1. Bout (1/2" x 1 1/2")
2. Borgmoer (1/2")

5. Vouw de spuitboomverlengingen naar voren langs de tankconstructie om het gewicht gelijkmatiger te verdelen en om achteroverkantelen te voorkomen.
6. Breng de tankconstructie omhoog totdat de hefcilinders hun uiterste positie hebben bereikt.
7. Verwijder de laadbakbeveiliging van de opberghaken op de achterkant van het paneel van de rolbeugel (Figuur 78).

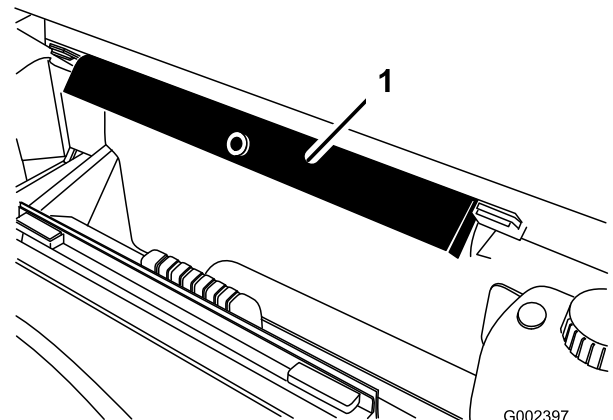

Figuur 78

1. Laadbakbeveiliging
8. Druk de laadbakbeveiliging op de cilinderstang, waarbij u ervoor moet zorgen dat de beide uiteinden van de laadbakbeveiliging rusten op het uiteinde van de cilinderbus en het stanguiteinde van de hefcilinder (Figuur 79).

Smering

Spuitsysteem smeren

Onderhoudsinterval: Om de 50 bedrijfsuren

Om de 100 bedrijfsuren

Wij adviseren u alle lagers en lagerbussen om de 100 bedrijfsuren of een keer per jaar te smeren, waarbij de kortste periode moet worden aangehouden.

Type vet: Nr. 2 vet op lithiumbasis voor algemene doeleinden

1. Veeg de smeernippel schoon zodat er geen ongerechtigeden kunnen binnendringen in het lager of de lagerbus.
2. Pomp vet in het lager of de lagerbus.
3. Veeg overtollig vet weg.

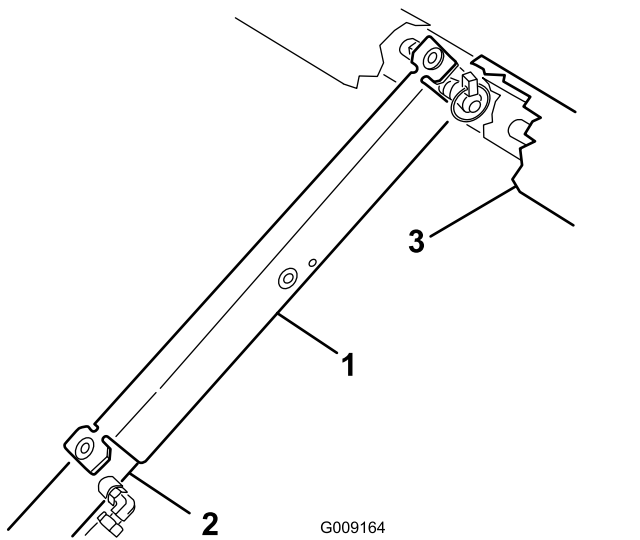

Figuur 79

1. Laadbakbeveiliging
2. Cilinder
3. Laadbak

De tankconstructie omlaag brengen

1. Als u klaar bent om de tank te laten zakken, verwijdert u de laadbakbeveiliging van de cilinder en plaatst u deze in de beugels aan de achterzijde van het paneel van de rolbeugel.

⚠ VOORZICHTIG

Probeer nooit de tankconstructie neer te laten met de laadbakbeveiliging op de cilinder.

2. Trek de hefcilinder terug om de tank voorzichtig op het frame te laten zakken.
3. Bevestig de twee bevestigingsbouten en het bevestigingsmateriaal om de tankconstructie vast te zetten.
4. Vouw de spuitboomverlenging naar achteren tot de uitgeschoven stand.
5. Gebruik de bedieningsschakelaars van de SPUITBOOM om de spuitboomverlenging omhoog te brengen tot de transportstand.

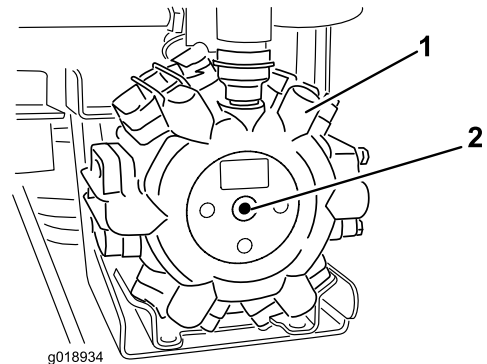

Figuur 80

1. Pomp
2. Smeerpunt

Spuitboomscharnieren smeren

Onderhoudsinterval: Om de 100 bedrijfsuren

Belangrijk: Als het spuitboomscharnier is afgespoeld met water, moet al het water en vuil van het scharnier worden verwijderd en moet nieuw vet op het scharnier worden gesmeerd.

Type vet: Nr. 2 vet op lithiumbasis voor algemene doeleinden.

1. Veeg de smeernippels schoon zodat er geen ongerechtigdheden kunnen binnendringen in het lager of de lagerbus.
2. Pomp vet in het lager of de lagerbus bij elke smeernippel **Figuur 81**.

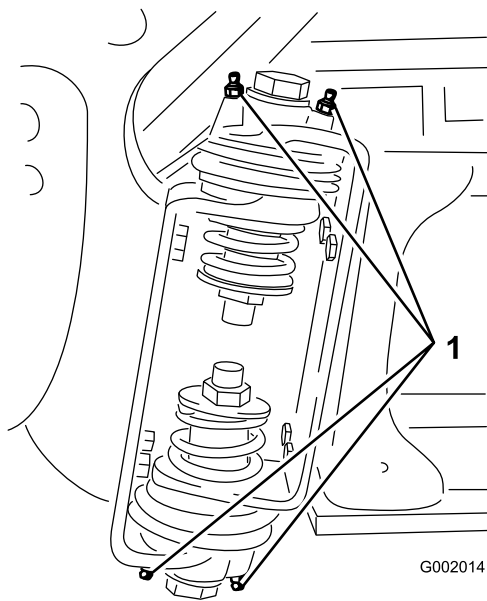

Figuur 81
Rechter spuitboom

1. Smeernippel
3. Veeg overtollig vet weg.
4. Herhaal deze procedure bij alle draaiarmen van de spuitbomen.

Onderhoud van het spuitsysteem

⚠ WAARSCHUWING

Chemische stoffen die worden gebruikt in het spuitsysteem kunnen gevaarlijk en giftig voor de gebruiker, omstanders, dieren, planten, de bodem of eigendommen zijn.

- U moet de waarschuwingsetiketten en de Veiligheidsinformatiebladen voor alle gebruikte chemische stoffen zorgvuldig lezen en in acht nemen en uzelf beschermen volgens de instructies van de fabrikant van de chemische stoffen. Bijvoorbeeld, draag geschikte persoonlijke beschermende uitrusting zoals gezichts- en oogbescherming, handschoenen of andere voorzieningen ter bescherming tegen lichamelijk contact met chemische stoffen.
- Denk eraan dat er meerdere chemische stoffen kunnen zijn gebruikt, en zorg ervoor dat u informatie over elke stof krijgt.
- **Weiger de machine te gebruiken of te bedienen als deze informatie niet beschikbaar is!**
- Voordat u onderhoud uitvoert aan een spuitsysteem moet dit drie keer zijn gespoeld en geneutraliseerd volgens de instructies van de fabrikant(en) van de chemische stoffen en moeten alle kleppen 3 cyclussen hebben doorlopen.
- Controleer of er voldoende water en zeep in de nabijheid is, en als u in contact komt met chemische stoffen, moet u deze onmiddellijk afspoelen.

De slangen controleren

Onderhoudsinterval: Om de 200 bedrijfsuren

Om de 400 bedrijfsuren/Jaarlijks (houd hierbij de kortste periode aan)

Controleer alle slangen van het spuitsysteem op scheuren, lekken of andere schade. Controleer tegelijkertijd de aansluitingen en fittingen op soortgelijke schade. Vervang slangen en fittingen als deze beschadigd zijn.

Het drukfilter vervangen

Onderhoudsinterval: Om de 400 bedrijfsuren

1. Plaats de machine op een horizontaal oppervlak, zet de spuitpomp af, schakel de motor uit en verwijder het sleuteltje uit de STARTERSCHAKELAAR.
2. Plaats een opvangbak onder het drukfilter (Figuur 82).

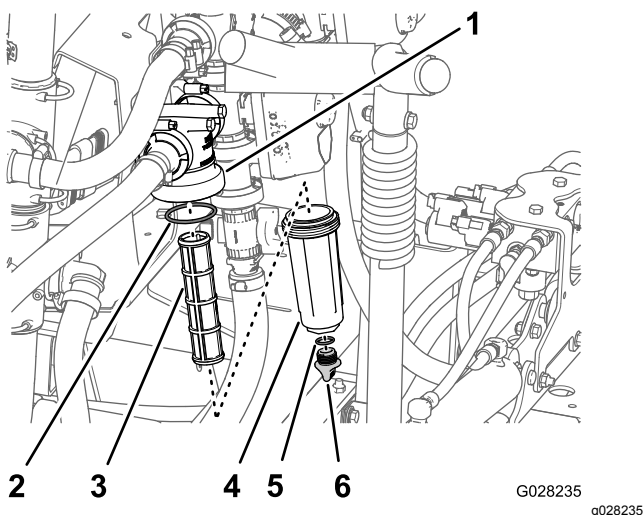

Figuur 82

- | | |
|------------------|-----------------------|
| 1. Filterkop | 4. Bak |
| 2. O-ring (bak) | 5. O-ring (aftapplug) |
| 3. Filterelement | 6. Aftapplug |

3. Draai de aftapplug linksom en neem ze van de bak van het drukfilter (Figuur 82).

Opmerking: Laat de bak volledig leeglopen.

4. Draai de bak linksom en verwijder de filterkop (Figuur 82).
5. Verwijder het oude drukfilterelement (Figuur 82).

Opmerking: Gooi het oude filter weg.

6. Controleer de O-ring voor de aftapplug (in de bak) en de O-ring voor de bak (in de filterkop) op schade en slijtage (Figuur 82).

Opmerking: Vervang beschadigde of versleten O-ringen voor de plug, de bak of beide.

7. Monteer het nieuwe drukfilterelement in de filterkop (Figuur 82).

Opmerking: Zorg dat het filterelement stevig in de filterkop zit.

8. Maak de bak handmatig vast op de filterkop (Figuur 82).
9. Monteer de plug handmatig in de bak (Figuur 82).

De sproeierpomp controleren

Onderhoudsinterval: Om de 400 bedrijfsuren/Jaarlyks (houd hierbij de kortste periode aan)—Pompmembraan controleren en indien nodig vervangen (neem contact op met een erkende Toro servicedealer).

Om de 400 bedrijfsuren/Jaarlyks (houd hierbij de kortste periode aan)—Controleer de afsluitkleppen van de pomp en vervang indien nodig (neem contact op met een erkende Toro-servicedealer).

Opmerking: De volgende onderdelen zijn onderhevig aan slijtage door gebruik, tenzij deze gebreken vertonen, en vallen niet onder de dekking van de garantie op deze machine.

Laat een erkende Toro servicedealer de volgende inwendige onderdelen van de pomp op schade controleren:

- Pompmembraan
- Afsluitkleppen van pomp

Vervang deze onderdelen indien noodzakelijk.

Instelling van de spuitbomen tot niveau

De volgende procedure kan worden gebruikt voor het instellen van de actuators op het midden om linker en rechter spuitboom op hetzelfde niveau te houden.

1. Klap de spuitbomen in de spuitstand.
2. Verwijder de borgpen van de draaipen (Figuur 83).

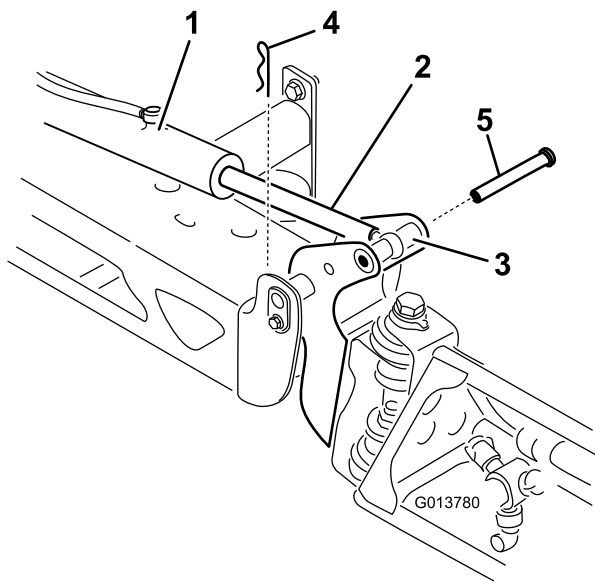

Figuur 83

g013780

- | | |
|---|------------|
| 1. Actuator | 4. Borgpen |
| 2. Actuatorstang | 5. Pen |
| 3. Behuizing van draaipen van spuitboom | |

3. Til de spuitboom op en verwijder de pen (Figuur 83), en laat de spuitboom langzaam op de grond zakken.
4. Controleer de pen op beschadigingen en vervang deze indien dit nodig is.
5. Zet een moersleutel op de platte kanten van de actuatorstang om deze te immobiliseren en zet vervolgens de conramoer los zodat de oogstang kan worden bewogen (Figuur 84).

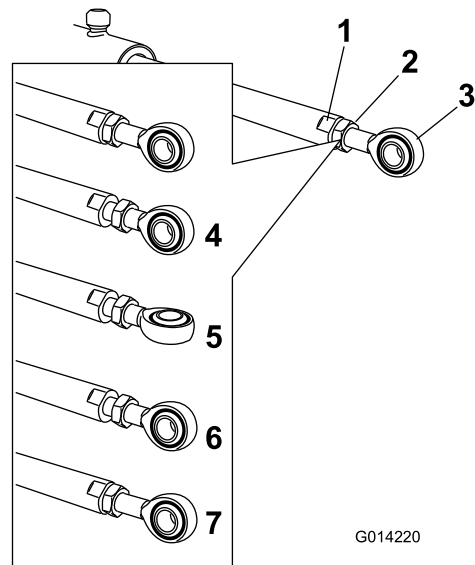

Figuur 84

g014220

- | | |
|------------------------------------|---|
| 1. Platte kant op de actuatorstang | 5. Ring aangepast |
| 2. Conramoer | 6. Stand van ring voor montage |
| 3. Ring | 7. Conramoer vastgedraaid om nieuwe positie te vergrendelen |
| 4. Conramoer los | |

6. Draai de oogstang in de actuatorstang om de uitstekende actuator te verkorten of te verlengen tot de gewenste stand (Figuur 84).

Opmerking: Draai de stang met het oog in halve of volledige slagen zodat u de stang aan de spuitboom kunt monteren.

7. Zodra de gewenste positie is bereikt, bevestigt u de conramoer om de actuator en de oogstang vast te zetten.
8. Hef de spuitboom op zodat het draaipunt en de actuatorstang zich in een lijn bevinden.
9. Houd de spuitboom vast en steek de pen door het draaipunt van de spuitboom en de actuatorstang (Figuur 83).
10. Als de pen op zijn plaats is, laat u de spuitboom los en zet u de pen vast met de borgpen die u eerder hebt verwijderd.
11. Herhaal deze procedure indien nodig bij alle andere lagers van de actuatorstang.

De nylon draaibussen controleren

Herhaal deze procedure bij alle andere spuitbomen.

Onderhoudsinterval: Om de 400 bedrijfsuren/Jaarlyks (houd hierbij de kortste periode aan)

1. Parkeer de spuitmachine op een horizontaal oppervlak, stel de parkeerrem in werking, schakel de pomp uit, zet de motor af en verwijder het sleuteltje uit het contact.
2. Klap de spuitbomen in de spuitstand en ondersteun de spuitbomen met assteunen of hang deze met banden aan een hefinrichting.
3. Als het gewicht van de spuitboom is ondersteund, verwijdert u de bout en de moer waarmee de draaipen is bevestigd aan de spuitboom (Figuur 85).

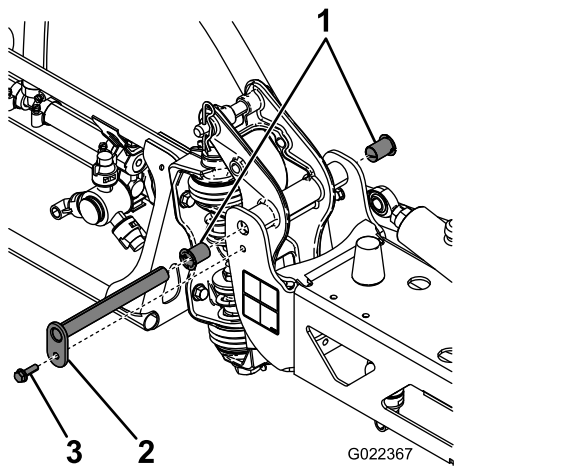

Figuur 85

- | | |
|----------------------|---------|
| 1. Nylon lagerbussen | 3. Bout |
| 2. Draaipen | |

-
4. Verwijder de draaipen.
 5. Verwijder de spuitboom en de draaibeugel van het middelste frame om bij de nylon draaibussen te kunnen komen.
 6. Verwijder de draaibussen van de voor- en achterkant van de draaibeugel en controleer deze (Figuur 85).

Opmerking: Vervang beschadigde draaibussen.

7. Smeer een beetje olie op de draaibussen en monteer deze weer in de draaibeugel.
8. Plaats de spuitboom en de draaibeugel in het middelste frame en zorg ervoor dat de openingen zich tegenover elkaar bevinden (Figuur 85).
9. Plaats de draaipen en zet deze vast met de bout en de moer die u eerder hebt verwijderd.

Reiniging

Vloeistofstroommeter reinigen

Onderhoudsinterval: Om de 200 bedrijfsuren/Jaarlyks (houd hierbij de kortste periode aan) (vaker bij gebruik van bevochtigbaar poeder).

1. Het volledige spuitsysteem grondig uitspoelen en aftappen.
2. Verwijder de stroommeter en spoel deze af met schoon water.
3. Verwijder de borgring aan de stroomopwaartse kant (Figuur 86).

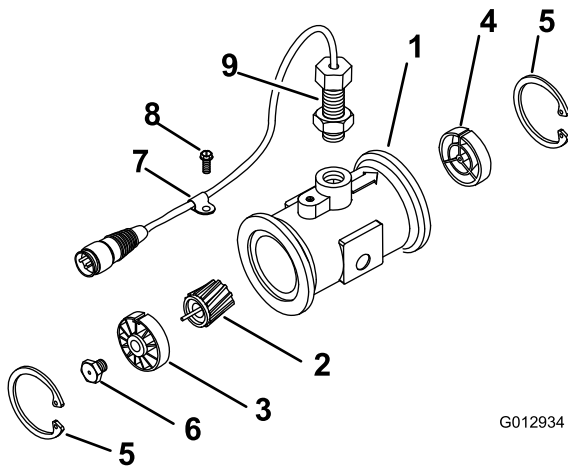

Figuur 86

- | | |
|--|-----------------------------|
| 1. Aangepaste flenseenheid | 6. Turbinebout |
| 2. Rotor-/magneetconstructie | 7. Kabelklem |
| 3. Naaf-/lagerconstructie | 8. Schroef met schroefdraad |
| 4. Naafconstructie (met spiebaan naar boven) | 9. Sensorconstructie |
| 5. Borgring | 10. Stroomverminderende bus |

4. Reinig de turbine en de turbinenaaf om metaalvijsel en bevochtigbaar poeder te verwijderen.
5. Controleer de turbinebladen op slijtage.

Opmerking: Houd de turbine in uw hand en laat deze draaien. De turbine moet vrij kunnen draaien en mag niet te veel aanlopen. Als de turbine niet vrij draait of erg aanloopt, moet u deze vervangen.

6. Zet de vloeistofstroommeter in elkaar.
7. Gebruik lichte luchtdruk (0,34 bar) om ervoor te zorgen dat de turbine vrij draait.

Opmerking: Als de turbine niet vrij draait, geef dan de zeskantige pal aan de onderkant van de turbinenaaf 1/16 draai tot de turbine vrij draait.

De kleppen van de spuitmachine reinigen

- Reinig de regelklep voor de gebruiksdosis aan de hand van de volgende hoofdstukken:
 1. De klepactuator verwijderen (bladz. 71)
 2. De verdelerklep voor de gebruiksdosis verwijderen (bladz. 71)
 3. De verdelerklep reinigen (bladz. 74)
 4. De verdelerklep monteren (bladz. 76)
 5. De verdelerklep voor de gebruiksdosis plaatsen (bladz. 76)
 6. De klepactuator plaatsen (bladz. 79)
- Reinig de mengklep aan de hand van de volgende hoofdstukken:
 1. De klepactuator verwijderen (bladz. 71)
 2. De mengverdelerklep verwijderen (bladz. 72)
 3. De verdelerklep reinigen (bladz. 74)
 4. De verdelerklep monteren (bladz. 76)
 5. De mengverdelerklep monteren (bladz. 77)
 6. De klepactuator plaatsen (bladz. 79)
- Reinig de hoofdklep van de spuitbomen aan de hand van de volgende hoofdstukken:
 1. De klepactuator verwijderen (bladz. 71)
 2. De verdeler voor de hoofdklep van de spuitboom verwijderen (bladz. 72)
 3. De verdelerklep reinigen (bladz. 74)
 4. De verdelerklep monteren (bladz. 76)
 5. De verdeler voor de hoofdklep van de spuitboom plaatsen (bladz. 78)
 6. De klepactuator plaatsen (bladz. 79)
- Reinig de 3 spuitboomkleppen aan de hand van de volgende hoofdstukken:
 1. De klepactuator verwijderen (bladz. 71)
 2. De spuitboomverdelerklep verwijderen (bladz. 73)
 3. De verdelerklep reinigen (bladz. 74)
 4. De verdelerklep monteren (bladz. 76)
 5. De spuitboomverdelerklep plaatsen (bladz. 78)
 6. De klepactuator plaatsen (bladz. 79)

De klepactuator verwijderen

1. Parkeer de spuitmachine op een horizontaal oppervlak, stel de parkeerrem in werking, schakel de pomp uit, zet de motor af en verwijder het sleuteltje uit de STARTERSCHAKELAAR.
2. Maak de stekker met 3 pennen van de klepactuator los van de elektrische connector met 3 contacten van de kabelboom van de spuitmachine.
3. Verwijder de borgclip waarmee de actuator bevestigd is aan de verdelerklep voor de gebruiksdosis, de mengklep, de hoofdklep of de klep van de spuitboom (Figuur 87).

Opmerking: Knijp de 2 pennen van de borgclip samen terwijl u hem naar beneden drukt.

Opmerking: Bewaar de actuator en de borgclip om deze later te monteren in [De klepactuator plaatsen \(bladz. 79\)](#).

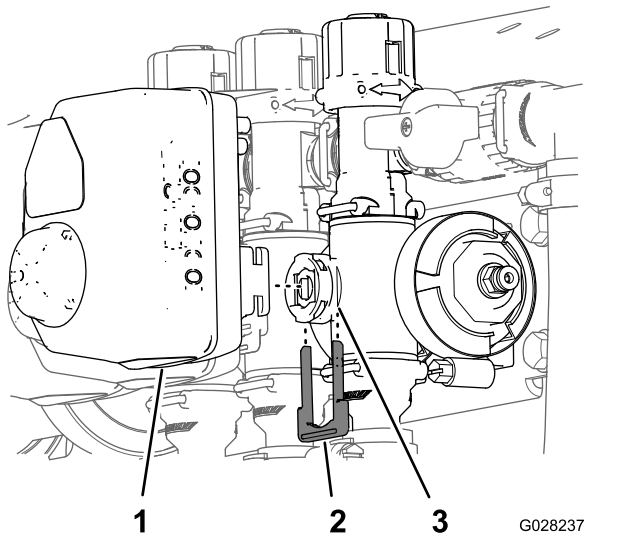

Figuur 87

Actuator van spuitboomklep getoond (de mengklep is vergelijkbaar)

- | | |
|---|-------------------|
| 1. Klepactuator (spuitboomklep getoond) | 3. Ventielopening |
| 2. Borgclip | |

4. Verwijder de actuator uit de verdelerklep.

De verdelerklep voor de gebruiksdosis verwijderen

1. Verwijder de klemmen en pakkingen waarmee de verdelerklep voor de gebruiksdosis is bevestigd (Figuur 88).

Opmerking: Bewaar de klem(men) en pakking(en) voor montage in [De verdelerklep voor de gebruiksdosis plaatsen \(bladz. 76\)](#).

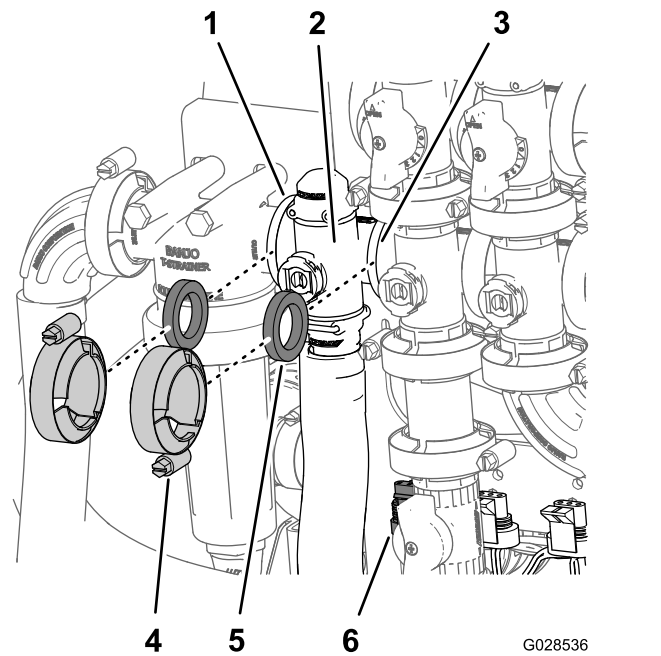

Figuur 88

- | | |
|--|---|
| 1. Flens (drukfilterkop) | 4. Klem |
| 2. Verdeler (regelklep voor gebruiksdosis) | 5. Pakking |
| 3. Flens (mengklep) | 6. Connector met 3 pennen (Klepactuator – regelklep voor gebruiksdosis) |

2. Verwijder de borgclip waarmee de uitgaande fitting aan de verdelerklep voor de gebruiksdosis is bevestigd (Figuur 89).

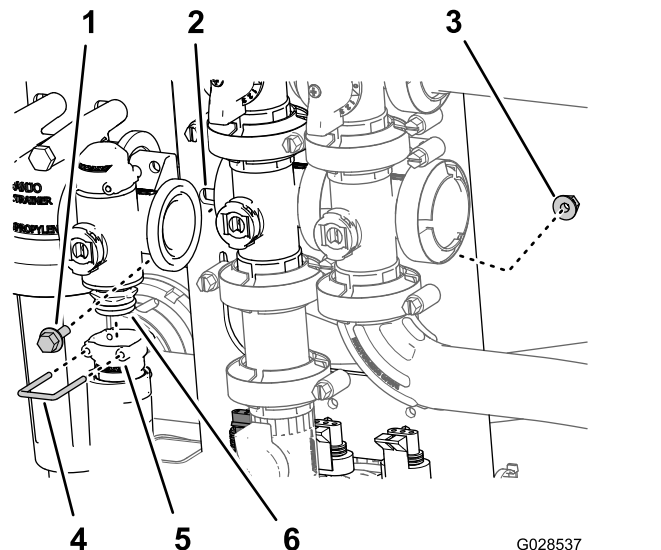

Figuur 89

- | | |
|--------------------|-------------------------------|
| 1. Flenskopbout | 4. Borgclip |
| 2. Klepbevestiging | 5. Houder (uitgaande fitting) |
| 3. Flensborgmoer | 6. Verdelerklep |

3. Verwijder de 2 flenskopbouten en 2 flensborgmoeren waarmee de regelklep

voor de gebruiksdosis is bevestigd aan de klepbevestiging en verwijder de verdeler uit de machine (Figuur 89).

Opmerking: Maak indien nodig de bevestigingsmaterialen van de drukfilterkop los om de regelklep voor de gebruiksdosis gemakkelijker te kunnen verwijderen.

De mengverdelerklep verwijderen

1. Verwijder de klemmen en pakkingen waarmee de verdeler voor de mengklep (Figuur 90) bevestigd is aan de mengomloopklep, de regelklep voor de gebruiksdosis, de hoofdklep van de spuitbomen en de adapterfitting (mengdosisklep).

Opmerking: Bewaar de klem(men) en pakking(en) voor montage in [De mengverdelerklep monteren \(bladz. 77\)](#).

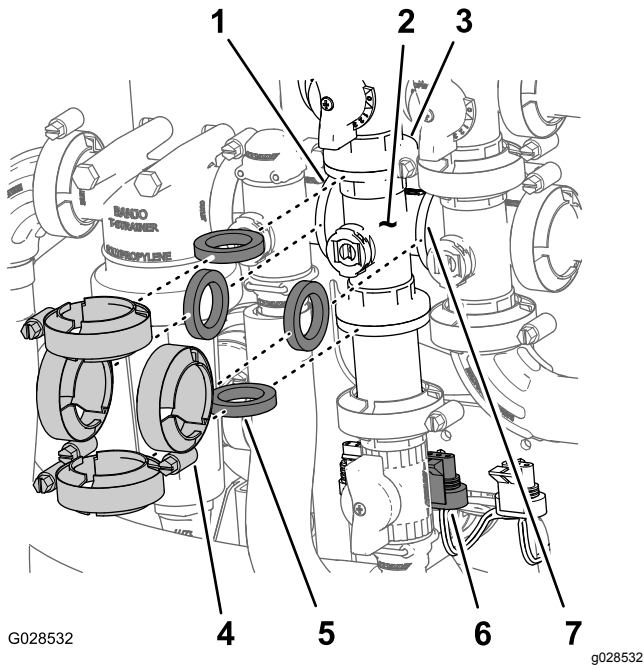

Figuur 90

- | | |
|----------------------------------|---|
| 1. Flens (drukfilterkop) | 5. Pakking |
| 2. Verdeler (mengklep) | 6. Connector met 3 pennen (klepactuator – mengklep) |
| 3. Flens (omloopklep – mengklep) | 7. Flens (hoofdklep spuitboom) |
| 4. Klem | |

2. Verwijder de flenskopbout en flensborgmoer waarmee de mengklep is bevestigd aan de klepbevestiging en verwijder de verdeler uit de machine (Figuur 91).

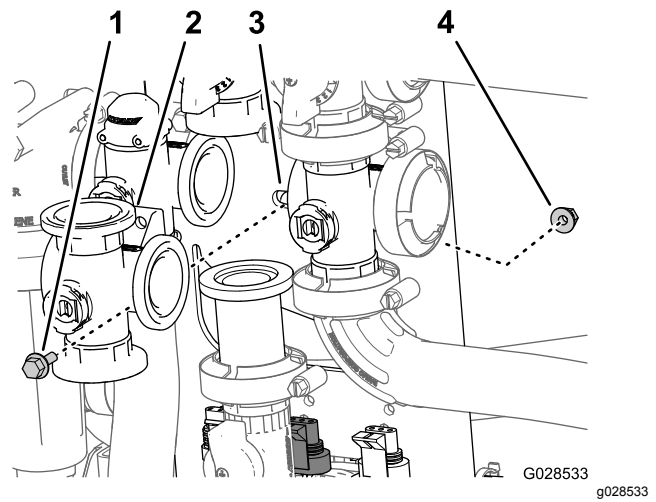

Figuur 91

- | | |
|------------------------|--------------------|
| 1. Flenskopbout | 3. Klepbevestiging |
| 2. Verdeler (mengklep) | 4. Flensborgmoer |

De verdeler voor de hoofdklep van de spuitboom verwijderen

1. Verwijder de klemmen en pakkingen waarmee de verdeler voor de hoofdklep van de spuitboom (Figuur 92) is bevestigd aan de omloopklep van de spuitboomhoofdschakelaar, de mengklep en de elleboogfitting van 90° (aan het uiteinde van de slang voor de vloeistofmeter).

Opmerking: Bewaar de klem(men) en pakking(en) voor montage in [De verdeler voor de hoofdklep van de spuitboom plaatsen \(bladz. 78\)](#).

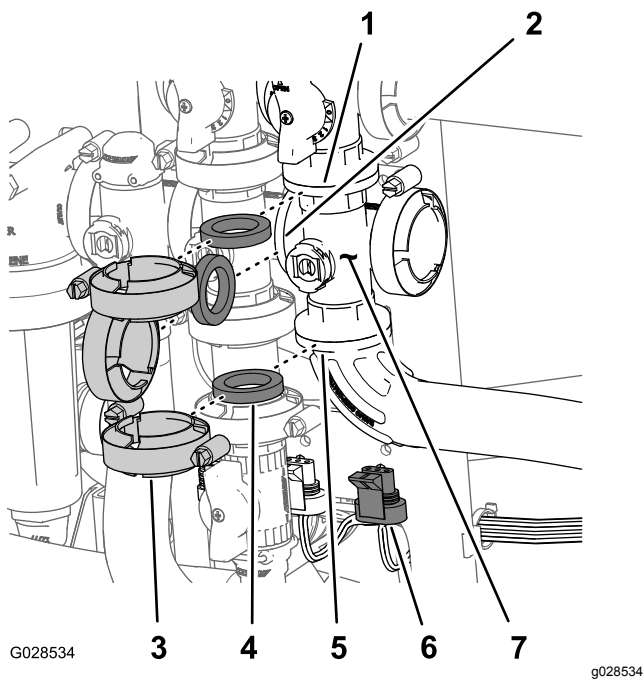

Figuur 92

- | | |
|---|--|
| 1. Flens (omloopklep – hoofdklep spuitboom) | 5. 90° elleboogfitting |
| 2. Flens (mengklep) | 6. Connector met 3 pennen (klepactuator – hoofdklep spuitboom) |
| 3. Klem | 7. Verdeler (hoofdklep spuitboom) |
| 4. Pakking | |

De spuitboomverdelerklep verwijderen

1. Verwijder de klemmen en pakkingen waarmee de verdeler voor de spuitboomklep (Figuur 94) bevestigd is aan de aangrenzende spuitboomklep (indien linker spuitboomklep en verloopkoppeling).

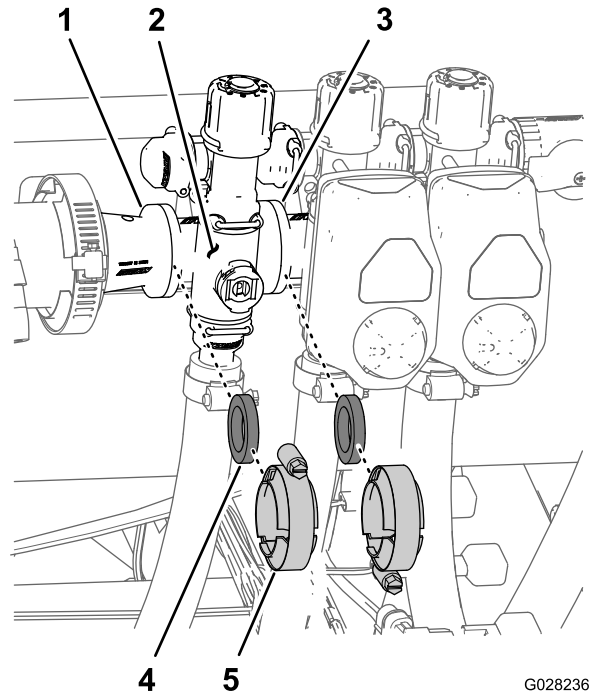

Figuur 94

- | | |
|---------------------------------------|--------------|
| 1. Flens (verloopkoppeling) | 4. Pakking |
| 2. Verdeler (spuitboomklep) | 5. Flensklep |
| 3. Flens (aangrenzende spuitboomklep) | |

2. Verwijder de flenskopbout en flensborgmoer waarmee de hoofdklep van de spuitboom is bevestigd aan de klepbevestiging en verwijder de verdeler uit de machine (Figuur 93).

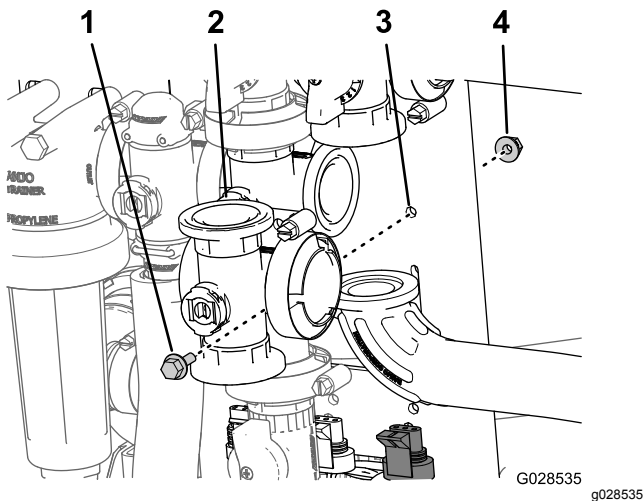

Figuur 93

- | | |
|-----------------------------------|--------------------|
| 1. Flenskopbout | 3. Klepbevestiging |
| 2. Verdeler (hoofdklep spuitboom) | 4. Flensborgmoer |

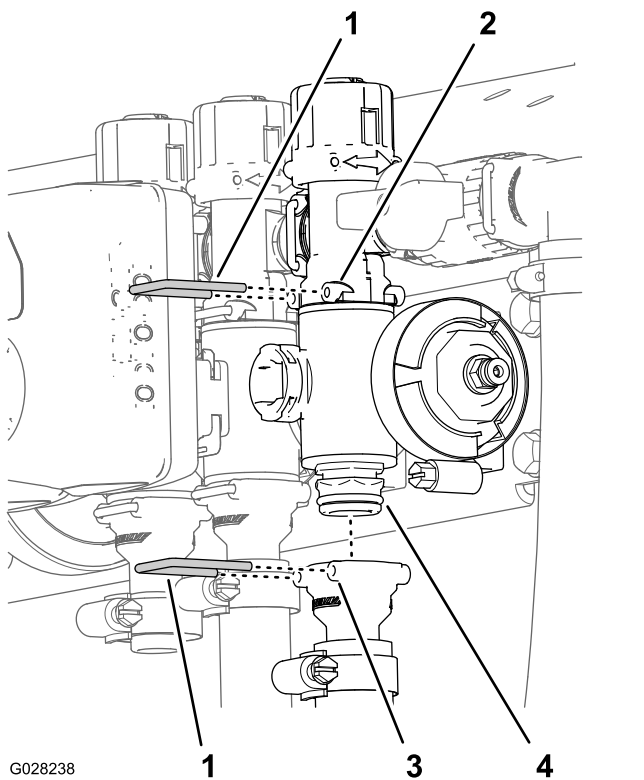

G028238

g028238

Figuur 95

- | | |
|---------------------------|-------------------------------|
| 1. Borgclip | 3. Houder (uitgaande fitting) |
| 2. Houder (omloopfitting) | 4. Verdelerklep |

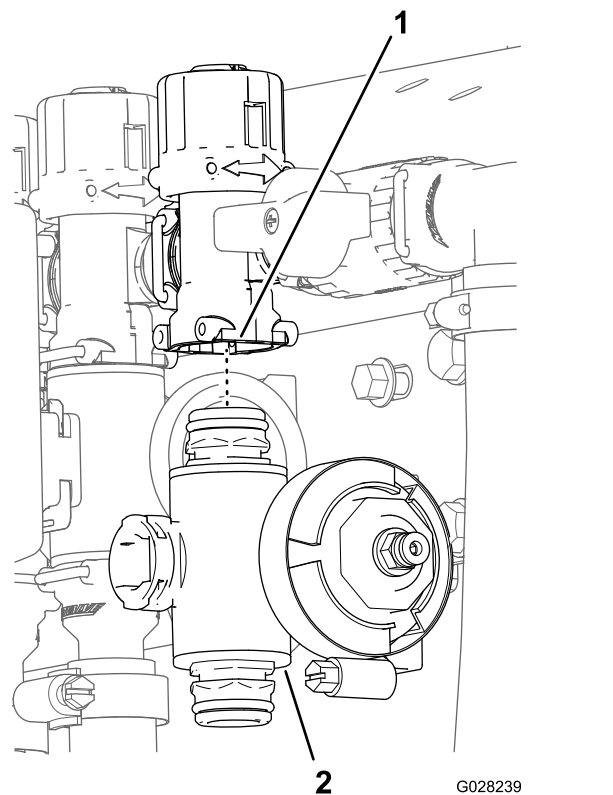

G028239

g028239

Figuur 96

- | | |
|------------------|---------------------------|
| 1. Omloopfitting | 2. Spuitboomklepverdelers |
|------------------|---------------------------|

3. Bij de kleppen van de linker en rechter spuitbomen: verwijder de flenskopbouten en flensmoeren waarmee de klep(pen) van de spuitbomen aan de klepbevestiging zijn bevestigd en verwijder de klepverdelers uit de machine. Bij de klep van de middelste spuitboom: verwijder de spuitboomklepverdelers uit de machine (Figuur 96).

De verdelerklep reinigen

1. Plaats de afsluiter zo dat deze in de gesloten stand staat (B van Figuur 97).

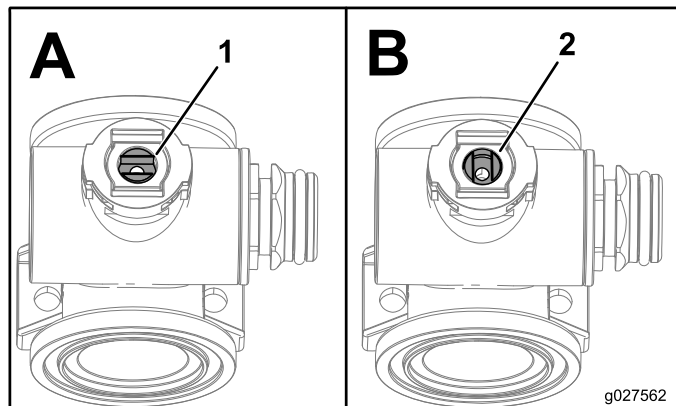

g027562

Figuur 97

- | | |
|--------------|------------------|
| 1. Klep open | 2. Klep gesloten |
|--------------|------------------|

2. Verwijder de 2 dopaansluitingen van de uiteinden van de verdelerbehuizing (Figuur 98 en Figuur 99).

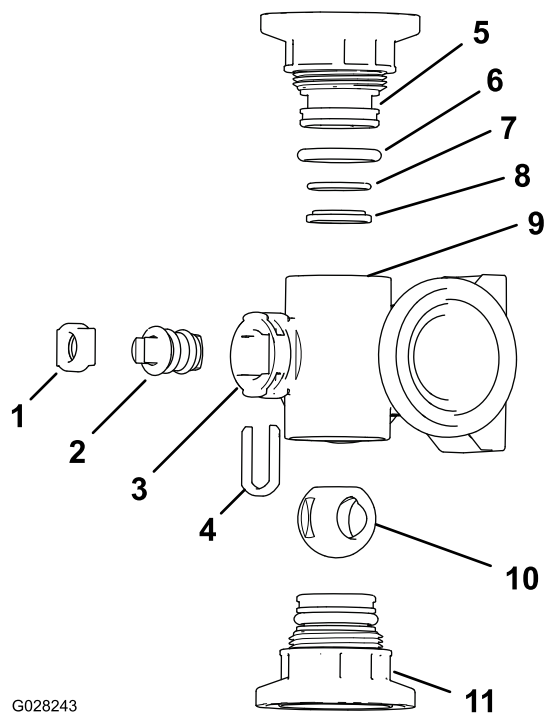

G028243

Figuur 98
Mengklepverdeler

g028243

- | | |
|---|--------------------------------|
| 1. Houder van afsluiter | 7. O-steuning (0,676" / 0,07") |
| 2. Afsluiter | 8. Ring klepzitting |
| 3. Ventielopening | 9. Verdelerbehuizing |
| 4. Ventielhouder | 10. Kogelklep |
| 5. Dopaansluiting | 11. Dopaansluiteenheid |
| 6. O-ring van dopafdichting (0,796" / 0,139") | |

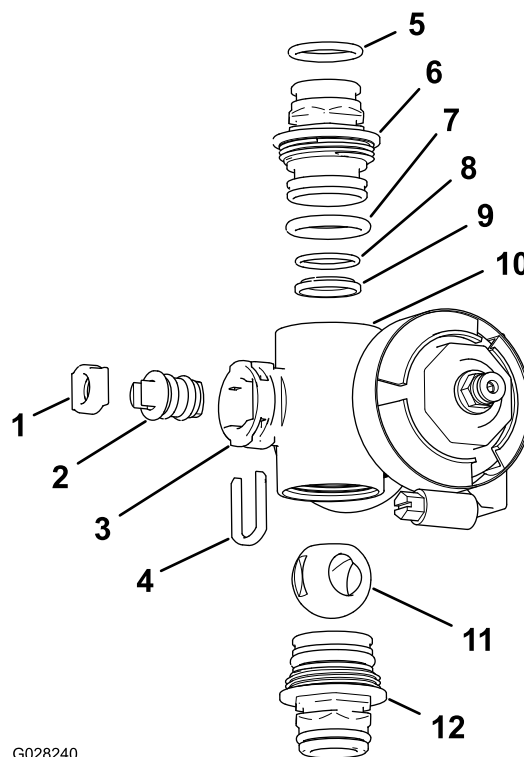

G028240

Figuur 99
Spuitboomklepverdeler

g028240

- | | |
|---|-------------------------------------|
| 1. Ventielzitting | 7. O-ring van dop (0,796" / 0,139") |
| 2. Ventieleenheid | 8. O-steuning (0,676" / 0,07") |
| 3. Ventielopening | 9. Kogelzitting |
| 4. Houder van afsluiter | 10. Verdelerbehuizing |
| 5. O-ring van uitgaande aansluiting (0,737" / 0,103") | 11. Kogelklep |
| 6. Dopaansluiting | 12. Dopaansluiteenheid |

3. Draai de afsluiter zo dat de kogel in de geopende stand staat (A van [Figuur 97](#)).

Opmerking: De afsluiter ligt dan in het verlengde van de stroom in de klep en de kogel zal eruit glijden.

4. Verwijder de houder van de afsluiter uit de openingen in de ventielopening van de verdeler ([Figuur 98](#) en [Figuur 99](#)).
5. Neem de houder van de afsluiter en de zitting van de afsluiter uit de verdeler ([Figuur 98](#) en [Figuur 99](#)).
6. Neem de ventieleenheid uit de verdelerbehuizing ([Figuur 98](#) en [Figuur 99](#)).
7. Reinig de binnenkant van de verdeler en de buitenkant van de kogelklep, de ventieleenheid, de borgclip en de eindsluitingen.

De verdelerklep monteren

1. Controleer de staat van de O-ringen van de uitgaande fitting (alleen spuitboomklepverdeler), de O-ringen van de dopafdichting, de O-ringen van de achterzitting en de kogelzitting op schade of slijtage (Figuur 98 en Figuur 99).

Opmerking: Vervang versleten of beschadigde O-ringen en zittingen.

2. Breng smeersel aan op de afsluiter en steek deze in de zitting van de afsluiter (Figuur 98 en Figuur 99).
3. Monteer de afsluiter en de zitting in de verdeler en bevestig de afsluiter en de zitting met de houder van de afsluiter (Figuur 98 en Figuur 99).
4. Zorg dat de O-ring van de achterzitting en de kogelzitting uitgelijnd zijn en op hun plaats zitten in de dopaansluiting (Figuur 98 en Figuur 99)
5. Breng de dopaansluiting aan op de verdelerbehuizing tot de flens van de dopaansluiting contact maakt met de verdelerbehuizing (Figuur 98 en Figuur 99). Draai vervolgens de dopaansluiting nog 1/8 tot 1/4 slag.

Opmerking: Wees voorzichtig zodat u het uiteinde van de aansluiting niet beschadigt.

6. Steek de kogel in de klepbehuizing (Figuur 100).

Opmerking: De afsluiter moet in de kogelopening passen. Als de afsluiter er niet in past, dient u de locatie van de kogel aan te passen (Figuur 100).

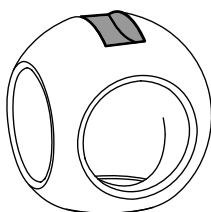
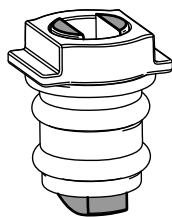

Figuur 100

g027565

g027565

7. Draai de afsluiter zo dat de klep gesloten is (B van Figuur 97)
8. Herhaal stap 4 en 5 voor de andere dopaansluiting.

De verdelerklep voor de gebruiksdosis plaatsen

1. Lijn de pakking uit tussen de flenzen van de verdelerklep voor de gebruiksdosis en de drukfilterkop (A van Figuur 101).

Opmerking: Zet indien nodig het bevestigingsmateriaal voor de drukfilterkop los om speling te verkrijgen.

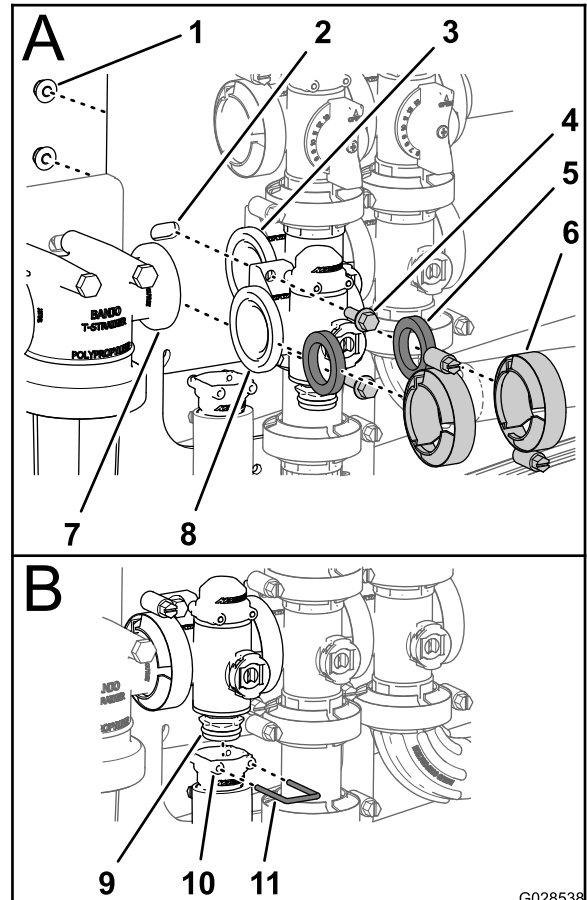

G028538

g028538

Figuur 101

- | | | |
|---------------------|---|--------------------------------|
| 1. Borgmoer | 5. Pakking | 9. Verdelerklep |
| 2. Klepbevestiging | 6. Klem | 10. Houder (uitgaande fitting) |
| 3. Flens (mengklep) | 7. Flens (drukfilterkop) | 11. Borgclip |
| 4. Flenskopbout | 8. Flens (regelklep voor gebruiksdosis) | |

2. Monteer de verdelerklep voor de gebruiksdosis, de pakking en de drukfilterkop met een klem en draai handmatig vast (A van Figuur 101).
3. Lijn de pakking uit tussen de flenzen van de regelklep voor de gebruiksdosis en de mengklepverdeler (A van Figuur 101).
4. Monteer de verdelerklep voor de gebruiksdosis, de pakking en de mengklepverdeler met een

klem en draai handmatig vast (A van [Figuur 101](#)).

5. Monteer de regelklep voor de gebruiksdosis aan de klepbevestiging met de 2 flenskopbouten en 2 flensborgmoeren (A van [Figuur 101](#)) die u hebt verwijderd in stap 3 van [De verdelerklep voor de gebruiksdosis verwijderen](#) (bladz. 71) en draai de moer en bout vast tot 10,17-12,43 N·m.
6. Monteer de uitgaande fitting op de onderste dopaansluiting van de verdelerklep (B van [Figuur 101](#)).
7. Bevestig de dopaansluiting aan de uitgaande fitting door een borgclip in de houder van de uitgaande fitting te steken (B van [Figuur 101](#)).
8. Als u het bevestigingsmateriaal hebt losgezet voor de drukfilterkop, dient u de moer en bout aan te draaien tot 19,78-25,42 N·m.

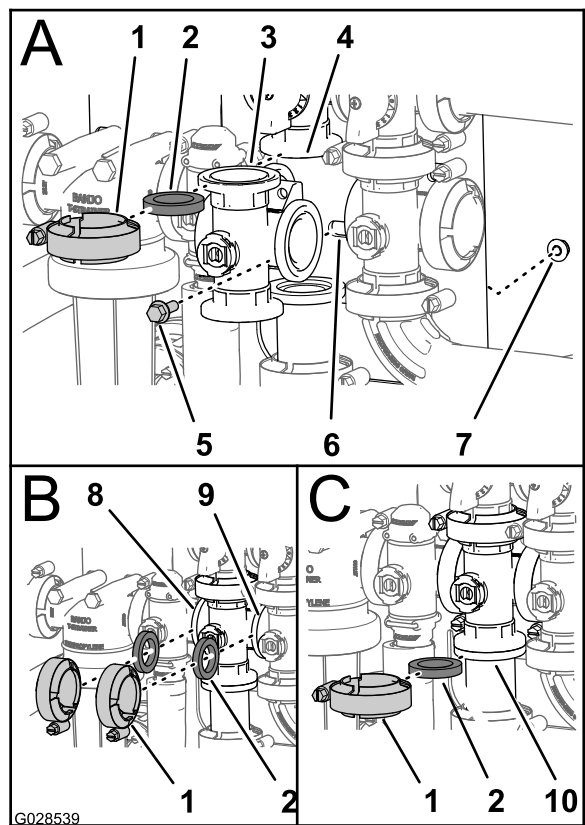

De mengverdelerklep monteren

1. Lijn de flens van de mengklepverdeler uit met een pakking en de flens van de mengomloopklep (A van [Figuur 102](#)).

Opmerking: Maak indien nodig het bevestigingsmateriaal voor de hoofdklep van de spuitboom los om speling te verkrijgen.

Figuur 102

- | | | |
|--------------------------------------|---|--|
| 1. Flensklep | 5. Flenskopbout | 9. Flens (hoofdklep spuitboom) |
| 2. Pakking | 6. Klepbevestiging | 10. Flens (adapterfitting – mengdosisklep) |
| 3. Verdeler (mengklep) | 7. Flensborgmoer | |
| 4. Flens (verdeler – mengomloopklep) | 8. Flens (regelklep voor gebruiksdosis) | |

2. Monteer de mengomloopklep, de pakking en de mengklepverdeler met een klem en draai handmatig vast (A van [Figuur 102](#)).
3. Lijn de pakking uit tussen de flenzen van de regelklep voor de gebruiksdosis en de mengklepverdeler (B van [Figuur 102](#)).
4. Monteer de regelklep voor de gebruiksdosis, de pakking en de mengklepverdeler met een klem en draai handmatig vast (A van [Figuur 102](#)).
5. Lijn de pakking uit tussen de flenzen van de mengklepverdeler en de hoofdklep van de spuitboom (B van [Figuur 102](#)).
6. Monteer de mengklepverdeler, de pakking en de hoofdklep van de spuitboom met een klem en draai handmatig vast (B van [Figuur 102](#)).

7. Lijn de pakking uit tussen de flenzen van de mengklepverdeler en de adapterfitting voor de mengdosisklep (C van [Figuur 102](#)).
 8. Monteer de mengklepverdeler, pakking en adapterfitting met een klem en draai handmatig vast (C van [Figuur 102](#)).
 9. Monteer de mengklep aan de klepbevestiging met de flenskopbout en flensborgmoer die u hebt verwijderd in stap 2 van [De mengverdelerklep verwijderen \(bladz. 72\)](#) en draai de moer en bout vast tot 10,17-12,43 N·m.
 10. Als u het bevestigingsmateriaal hebt losgedraaid voor de hoofdklep van de spuitboom, dient u de moer en bout aan te draaien tot 19,78-25,42 N·m.
2. Monteer de verdeler voor de hoofdklep van de spuitboom, de pakking en de omloopklep van de spuitboomhoofdschakelaar met een handvast aangedraaide klem (A van [Figuur 103](#)).
 3. Lijn de flens van de verdeler voor de hoofdklep van de spuitboom uit met een pakking en de mengklepverdeler (B van [Figuur 103](#)).
 4. Monteer de verdeler voor de hoofdklep, de pakking en de mengklepverdeler met een klem en draai handmatig vast (B van [Figuur 103](#)).
 5. Lijn de flens van de verdeler voor de hoofdklep van de spuitboom uit met een pakking en de elleboogfitting van 90° (aan het einde van de slang voor de vloeistofmeter; zie B van [Figuur 103](#)).
 6. Monteer de verdeler voor de hoofdklep, de pakking en een elleboog van 90° met flens met een klem en draai handmatig vast (B van [Figuur 103](#)).
 7. Monteer de mengklep aan de klepbevestiging met de flenskopbout en flensborgmoer die u hebt verwijderd in stap 2 van [De verdeler voor de hoofdklep van de spuitboom verwijderen \(bladz. 72\)](#) en draai de moer en bout vast tot 10,17-12,43 N·m.

De verdeler voor de hoofdklep van de spuitboom plaatsen

1. Lijn de flens van de verdeler voor de hoofdklep van de spuitboom uit met een pakking en de flens van de omloopklep van de spuitboomhoofdschakelaar (A van [Figuur 103](#)).

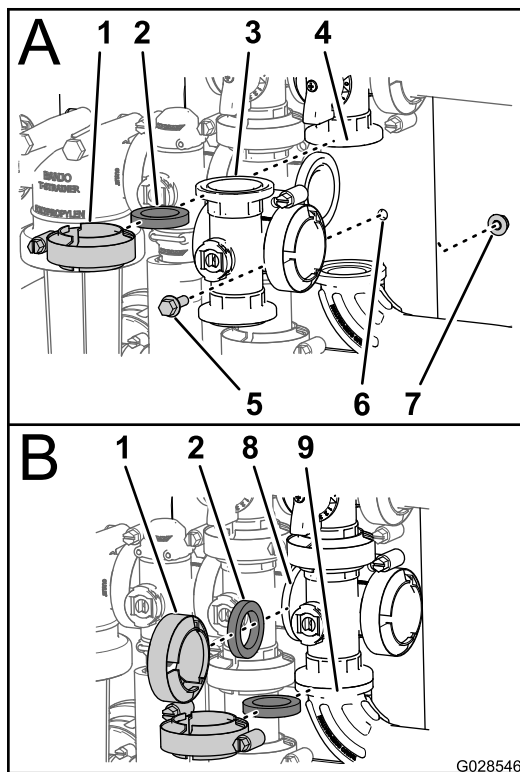

Figuur 103

g028546

- | | |
|---|------------------------|
| 1. Flensklep | 6. Klepbevestiging |
| 2. Pakking | 7. Flensborgmoer |
| 3. Verdeler (hoofdklep spuitboom) | 8. Flens (mengklep) |
| 4. Flens (omloopklep – hoofdklep spuitboom) | 9. 90° elleboogfitting |
| 5. Flenskopbout | |

De spuitboomverdelerklep plaatsen

1. Monteer de bovenste dopaansluiting van de verdelerklep in de omloopfitting (A van [Figuur 104](#)).

Opmerking: Zet indien nodig het bevestigingsmateriaal voor de omloopfitting los om speling te verkrijgen.

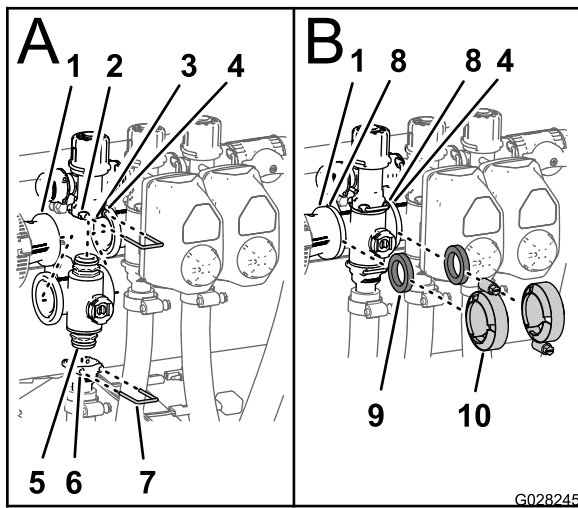

Figuur 104

- | | |
|---|-------------------------------------|
| 1. Flens (verloopkoppeling) | 6. Houder (uitgaande fitting) |
| 2. Houder (omloopfitting) | 7. Borgclip |
| 3. Omloopfitting | 8. Flens (verdeler – spuitboomklep) |
| 4. Flens (aangrenzende verdeler – mengklep) | 9. Pakking |
| 5. Dopaansluiting (verdelerklep) | 10. Flenskleem |

2. Bevestig de dopaansluiting aan de omloopfitting door een borgclip in de houder van de omloopfitting te brengen (A van [Figuur 104](#)).
3. Monteer de uitgaande fitting op de onderste dopaansluiting van de verdelerklep (A van [Figuur 104](#)).
4. Bevestig de dopaansluiting aan de uitgaande fitting door een borgclip in de houder van de uitgaande fitting te brengen (A van [Figuur 104](#)).
5. Lijn de pakking uit tussen de flenzen van de verloopkoppeling en de spuitboomklepverdeler (B van [Figuur 104](#)).
6. Monteer de verloopkoppeling, de pakking en de spuitboomklepverdeler met een klem en draai handmatig vast (B van [Figuur 104](#)).
7. Bij de montage van de 2 spuitboomkleppen uiterst links dient u pakking uit te lijnen tussen de flenzen van de 2 aangrenzende spuitboomklepverdelers (B van [Figuur 104](#)).
8. Monteer de 2 aangrenzende spuitboomklepverdelers en een pakking met een klem en draai handmatig vast (B van [Figuur 104](#)).
9. Bij de kleppen van de linker en rechter spuitbomen: monteer de kleppen aan de klepbevestiging met de flenskopbout en flensborgmoer die u hebt verwijderd in stap 3 van [De spuitboomverdelerklep verwijderen \(bladz. 73\)](#) en draai de moeren en bouten vast tot 10,17-12,43 N·m.

10. Als u het bevestigingsmateriaal hebt losgedraaid voor de omloopfitting, dient u de moer en bout aan te draaien tot 10,17-12,43 N·m.

De klepactuator plaatsen

1. Lijn de actuator uit met de verdelerklep ([Figuur 87](#)).
2. Bevestig de actuator en de klep met de borgclip die u hebt verwijderd in stap 3 van [De klepactuator verwijderen \(bladz. 71\)](#).
3. Sluit de stekker met 3 pinnen van de klepactuatorkabelboom aan op de stekker met 3 contacten van de kabelboom van de spuitmachine.

Stalling

1. Parkeer de spuitmachine op een horizontaal oppervlak, stel de parkeerrem in werking, schakel de pomp uit, zet de motor af en verwijder het sleuteltje uit de STARTERSCHAKELAAR.

Opmerking: Voor modellen uit de HD-serie en de HDX-serie met een manuele transmissie schakelt u de aftakas uit.

2. Verwijder vuil en vet van het hele voertuig, inclusief de buitenkant van de koelribben van de cilinderkop en de ventilatorbehuizing.

Belangrijk: U kunt het voertuig met een mild reinigingsmiddel en water wassen. Doe dit niet met een hogedrukreiniger. Daardoor kan het elektrische systeem worden beschadigd of noodzakelijk vet op wrijvingspunten worden weggespoeld. Gebruik niet te veel water in de buurt van het bedieningspaneel, de verlichting, de motor en de accu.

3. Behandel het spuitsysteem als volgt:
 - A. Laat de schoonwatertank leeglopen.
 - B. Laat het spuitsysteem zo grondig mogelijk leeglopen.
 - C. Maak roestwerende, niet-alcohol-gebaseerde antivriesoplossing voor motorvoertuigen volgens de instructies van de fabrikant.
 - D. Giet de antivriesoplossing voor motorvoertuigen in de schoonwatertank en het spuitsysteem.
 - E. Laat de spuitpomp een paar minuten lopen zodat de antivries voor motorvoertuigen door het spuitsysteem en eventueel gemonteerde spuitaccessoires stroomt.
 - F. Laat de schoonwatertank en het spuitsysteem zo grondig mogelijk leeglopen.
4. Til de spuitbomen op met behulp van de schakelaars van de SPUITBOOMLIFT. Breng de spuitbomen omhoog totdat zij geheel kruiselings over elkaar in de transportstand in de transporthouder zijn gezet en de hefcilinders volledig zijn teruggetrokken.

Opmerking: Zorg ervoor dat de cilinders van de spuitbomen volledig zijn teruggetrokken om beschadiging van de actuatorstang te voorkomen.

5. Voer de volgende onderhoudsstappen uit wanneer u de machine voor korte of lange tijd gaat stallen.

- **Korte stalling** (minder dan 30 dagen), reinig het spuitsysteem; zie [De spuitmachine reinigen \(bladz. 56\)](#).
- **Lange stalling** (langer dan 30 dagen), doe het volgende:
 - A. Maak de spuitkleppen schoon; zie [De kleppen van de spuitmachine reinigen \(bladz. 70\)](#).
 - B. Smeer de spuitmachine; zie [Smering \(bladz. 65\)](#).
 - C. Controleer alle bouten, schroeven en moeren en draai deze vast.

Opmerking: Vervang of repareer versleten of beschadigde onderdelen.
 - D. Controleer de staat van alle spuitslangen.

Opmerking: Vervang versleten en beschadigde slangen.
 - E. Draai alle slangaansluitingen vast.
 - F. Werk alle krassen of afgebladderde metaaloppervlakken bij met lak die verkrijgbaar is bij uw erkende servicedealer.
 - G. Stal de machine in een schone, droge garage of opslagruimte.
 - H. Verwijder het contactsleuteltje uit de STARTERSCHAKELAAR en bewaar het op een veilige plaats buiten het bereik van kinderen.
 - I. Dek de machine af om deze te beschermen en schoon te houden.

Het frame van de spuitmachine en de tank verwijderen

Vermogen hefwerktuig: 408 kg

⚠ GEVAAR

Bij het omgaan met de spuittankconstructie moet u rekening houden met een risico op opgeslagen energie. Als de constructie niet goed is vastgezet bij het monteren of verwijderen, waardoor u of anderen letsel kunnen oplopen.

Gebruik altijd riemen en een hefinrichting om de spuittankconstructie te ondersteunen tijdens monteren, verwijderen en onderhoudswerkzaamheden waarbij het bevestigingsmateriaal wordt verwijderd.

Het middelste bedieningspaneel gebruiksklaar maken

1. Koppel de accukabels los van de accu; zie [9 De zekeringhouder van de spuitmachine monteren \(bladz. 26\)](#).
2. Maak de zekeringhouder van de spuitmachine los van de zekeringhouder van de machine, en koppel de bedrading tussen de 2 zekeringhouders los; zie [9 De zekeringhouder van de spuitmachine monteren \(bladz. 26\)](#).
3. Verwijder de kabelboom van de J-clips; zie [8 Het bedieningspaneel en de kabelboom monteren \(bladz. 25\)](#).
4. Zet de handknop onder het paneel los en verwijder de R-pen; zie [Het bedieningspaneel op de machine monteren \(bladz. 25\)](#).
5. Verwijder het paneel van de montagebeugel van het paneel en lijn de draaipen van het bedieningspaneel uit met de opberghaak aan de voorste tankband; zie [Het bedieningspaneel op de machine monteren \(bladz. 25\)](#) en [Het bedieningspaneel monteren \(bladz. 19\)](#).
6. Monteer het paneel op de beugel en bevestig de draaipen met de R-pen aan de beugel; zie [Het bedieningspaneel monteren \(bladz. 19\)](#).

3. Steek de gaffelpen ($\frac{1}{2}$ " x 3") in de gaten in de assteun en beugel, en bevestig de gaffelpen met een R-pen ($\frac{5}{32}$ " x $2\frac{5}{8}$ ").
4. Schroef een borgknop handmatig vast in de beugel ([Figuur 105](#)).
5. Lijn de achterste assteun uit met de beugel van de achterste assteun ([Figuur 106](#)).

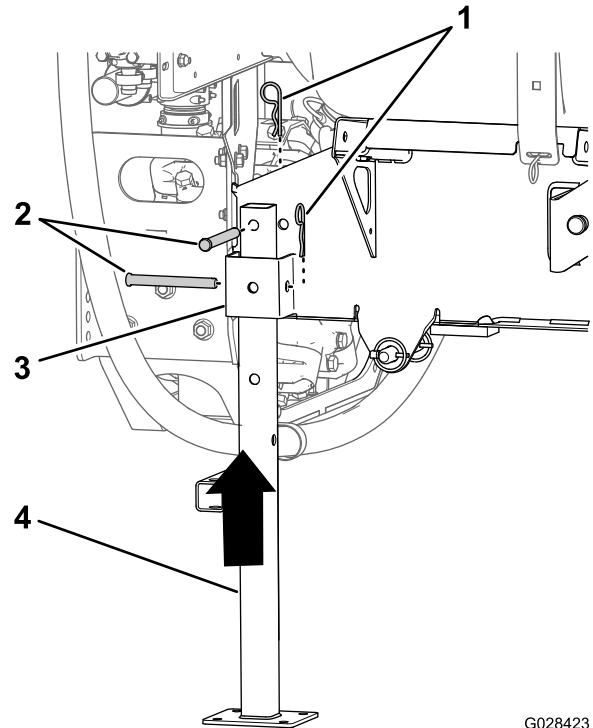

G028423
g028423

Figuur 106

- | | |
|--|----------------------|
| 1. R-pen ($\frac{5}{32}$ " x $2\frac{5}{8}$ ") | 3. Assteunbeugel |
| 2. Gaffelpen ($\frac{1}{2}$ " x $4\frac{1}{2}$ ") | 4. Achterste assteun |

De assteunen monteren

Vermogen hefwerktuig: 408 kg

1. Zet de voorste assteun op een lijn met de assteunbeugel aan de voorkant van de tank ([Figuur 105](#)).

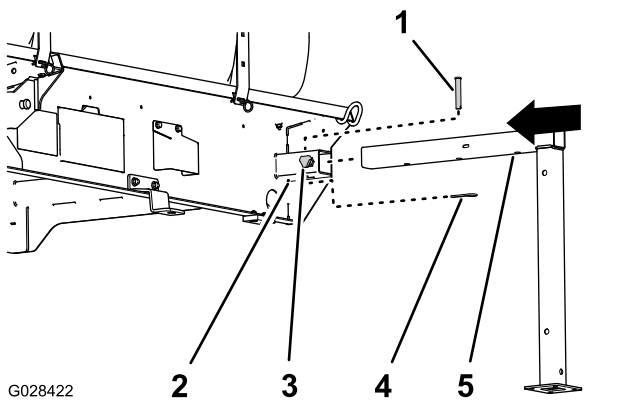

G028422

g028422

Figuur 105

- | | |
|--------------------------------------|---|
| 1. Gaffelpen ($\frac{1}{2}$ " x 3") | 4. R-pen ($\frac{5}{32}$ " x $2\frac{5}{8}$ ") |
| 2. Assteunbeugel | 5. Voorste assteun |
| 3. Borgknop | |

2. Steek de assteun in de beugel tot het middelste gat in de horizontale buis van de assteun op één lijn is met het gat bovenaan de beugel ([Figuur 105](#)).

6. Lijn het gat bovenaan de assteun uit met het gat in het tankframe ([Figuur 106](#)).
7. Bevestig de assteun aan de beugel en het frame met 2 gaffelpennen ($\frac{1}{2}$ " x $4\frac{1}{2}$ ") en 2 R-pennen ($\frac{5}{32}$ " x $2\frac{5}{8}$ ") zoals getoond in [Figuur 106](#).
8. Herhaal stap 7 tot 7 voor de voorste en achterste assteun aan de andere zijde van het tankframe.

Het frame van de sproeier verwijderen

1. Laat de spuitbomen neer tot de 45°-stand en draai ze naar voren ([Figuur 107](#)).

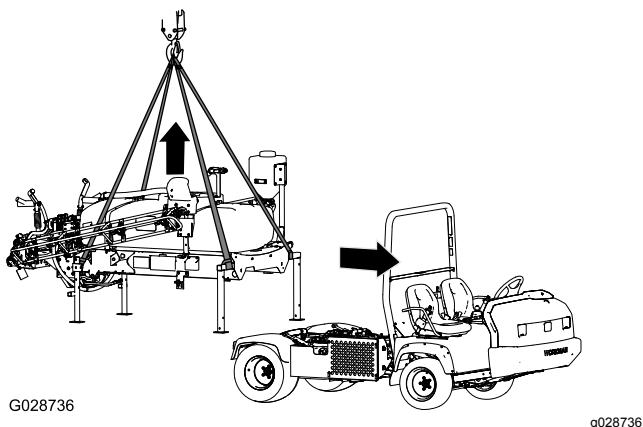

Figuur 107

waarmee de hefcilinders aan de tank zijn bevestigd.

7. Til het tankframe hoog genoeg van de machine om het frame van de machine te kunnen nemen (Figuur 107).
8. Rij het voertuig voorzichtig naar voren, onder het tankframe uit.
9. Laat het tankframe langzaam neer op de grond.

2. Verwijder aan beide kanten van de machine de 2 bouten ($\frac{1}{2} \times 1\frac{1}{2}$ ") en 2 borgmoeren ($\frac{1}{2}$ ") waarmee de steunbeugel voor het tankframe bevestigd is aan de machine, zie [11 Het tankframe laten zakken \(bladz. 29\)](#).
3. Til het tankframe op met de hefcilinders, monteer de cilindervergrendeling, en doe het volgende:

Opmerking: Zie [De tank overeind zetten \(bladz. 64\)](#).

- Voor Workman-modellen uit de HD- en HDX-serie met manuele transmissie koppelt u de aftakas los van de transaxle; raadpleeg de montage-instructies van de egalisatieset voor de Multi Pro WM gazonspuitmachine, Workman multifunctioneel voertuig met manuele transmissie.
 - Voor Workman-modellen uit de HDX-serie met automatische transmissie koppelt u de hydraulische slangen aan het paneel voor hoge stroming los; bedek de fittings. Raadpleeg de montage-instructies van de egalisatieset voor de Multi Pro WM gazonspuitmachine, Workman multifunctioneel voertuig met automatische transmissie.
 - Koppel de bedrading van de snelheidssensor af; zie [De kabelboom van de snelheidssensor aansluiten \(modellen uit de HD-serie met manuele transmissie\) \(bladz. 24\)](#) en [De kabelboom van de snelheidssensor aansluiten \(model HDX-Auto\) \(bladz. 24\)](#).
4. Verwijder de cilindervergrendeling en laat het tankframe zakken met de hefcilinders; zie [De tankconstructie omlaag brengen \(bladz. 65\)](#).
 5. Bevestig het hefwerktuig aan de horizontale buizen van de voorste assteunen en de verticale stang van de achterste assteunen (Figuur 107).
 6. Breng de tankconstructie 7,5 tot 10 cm omhoog en verwijder de lynchpennen en gaffelpennen

Problemen, oorzaak en remedie

Probleem	Mogelijke oorzaak	Remedie
Een spuitboom werkt niet.	<ol style="list-style-type: none"> 1. De elektrische aansluiting op de klep van de spuitboom is vuil of los. 2. Een van de zekeringen is doorgebrand. 3. Er zit een slang gekneld 4. Een omloopklep van een spuitboom is verkeerd afgesteld. 5. Een van de spuitboomkleppen is beschadigd. 6. Het elektrische systeem is beschadigd. 	<ol style="list-style-type: none"> 1. De klep met de hand uitschakelen. De elektrische connector op de klep losmaken en alle kabels reinigen; daarna de elektrische connector weer aansluiten. 2. De zekeringen controleren en indien nodig vervangen. 3. Slang repareren of vervangen. 4. Omloopklep van spuitboom afstellen. 5. Neem contact op met een erkende servicedealer. 6. Neem contact op met een erkende servicedealer.
Een spuitboom kan niet worden uitgeschakeld.	<ol style="list-style-type: none"> 1. De klep van een spuitboom is beschadigd. 	<ol style="list-style-type: none"> 1. Demonteer de klep van de spuitboom; zie het hoofdstuk De kleppen van de spuitmachine reinigen. Controleer alle onderdelen en vervang deze als ze beschadigd zijn.
Een klep van een spuitboom lekt.	<ol style="list-style-type: none"> 1. Er is een afdichting versleten of beschadigd. 	<ol style="list-style-type: none"> 1. Demonteer de klep en vervang de afdichtingen met behulp van de set voor klepreparatie; neem contact op met een erkende servicedealer.
De druk daalt als u een spuitboom inschakelt.	<ol style="list-style-type: none"> 1. De omloopklep van de spuitboom is verkeerd ingesteld. 2. Er zit een verstopping in de klep van de spuitboom. 3. Een filter van een spuitdop is beschadigd of verstopt. 	<ol style="list-style-type: none"> 1. De omloopklep van de spuitboom instellen. 2. De inlaat- en uitlaataansluitingen van de klep van de spuitboom nemen en de verstopping verwijderen. 3. Alle spuitdoppen verwijderen en controleren.

Schema's

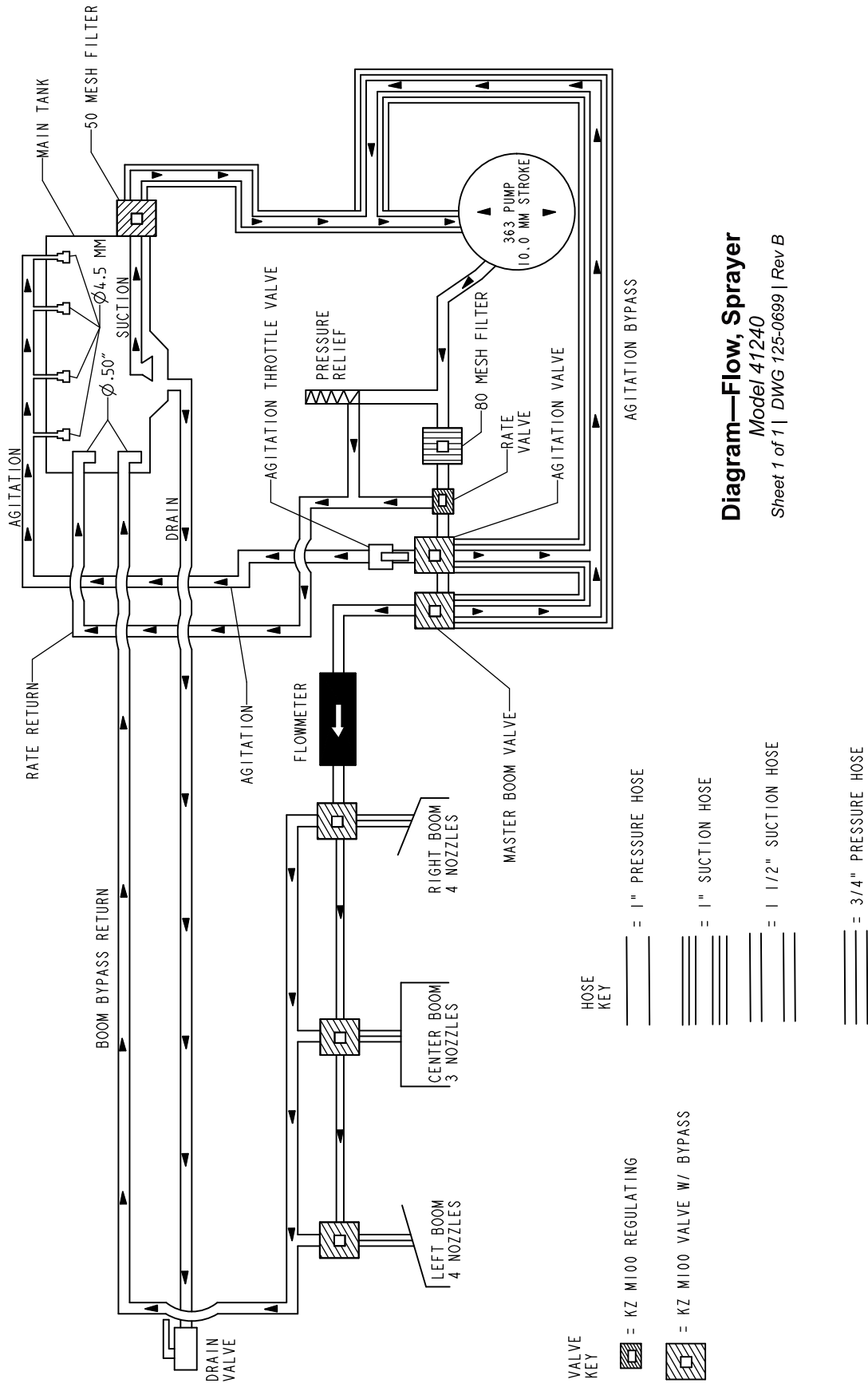

Diagram—Flow, Sprayer

Model 41240

Sheet 1 of 1 | DWG 125-0699 | Rev B

Stroomdiagram, spuitsysteem DWG 125-0699 (Rev. B)

g255886

Opmerkingen:

Opmerkingen:

Lijst met internationale distributeurs

Dealer:	Land:	Telefoonnummer:	Dealer:	Land:	Telefoonnummer:
Agrolanc Kft	Hongarije	36 27 539 640	Maquiver S.A.	Colombia	57 1 236 4079
Balama Prima Engineering Equip.	Hongkong	852 2155 2163	Maruyama Mfg. Co. Inc.	Japan	81 3 3252 2285
B-Ray Corporation	Korea	82 32 551 2076	Mountfield a.s.	Tsjechië	420 255 704 220
Casco Sales Company	Puerto Rico	787 788 8383	Mountfield a.s.	Slowakije	420 255 704 220
Ceres S.A.	Costa Rica	506 239 1138	Munditol S.A.	Argentinië	54 11 4 821 9999
CSSC Turf Equipment (pvt) Ltd.	Sri Lanka	94 11 2746100	Norma Garden	Rusland	7 495 411 61 20
Cyril Johnston & Co.	Noord-Ierland	44 2890 813 121	Oslinger Turf Equipment S.A.	Ecuador	593 4 239 6970
Cyril Johnston & Co.	Ierland	44 2890 813 121	Oy Hako Ground and Garden Ab	Finland	358 987 00733
Equiver	Mexico	52 55 539 95444	Parkland Products Ltd.	Nieuw-Zeeland	64 3 34 93760
Femco S.A.	Guatemala	502 442 3277	Perfetto	Polen	48 61 8 208 416
ForGarder OU	Estland	372 384 6060	Pratoverde SRL.	Italië	39 049 9128 128
G.Y.K. Company Ltd.	Japan	81 726 325 861	Prochaska & Cie	Oostenrijk	43 1 278 5100
Geomechaniki of Athens	Griekenland	30 10 935 0054	RT Cohen 2004 Ltd.	Israël	972 986 17979
Golf international Turizm	Turkije	90 216 336 5993	Riversa	Spanje	34 9 52 83 7500
Guandong Golden Star	China	86 20 876 51338	Lely Turfcare	Denemarken	45 66 109 200
Hako Ground and Garden	Zweden	46 35 10 0000	Solvert S.A.S.	Frankrijk	33 1 30 81 77 00
Hako Ground and Garden	Noorwegen	47 22 90 7760	Spyros Stavrinides Limited	Cyprus	357 22 434131
Hayter Limited (U.K.)	Verenigd Koninkrijk	44 1279 723 444	Surge Systems India Limited	India	91 1 292299901
Hydroturf Int. Co Dubai	Verenigde Arabische Emiraten	97 14 347 9479	T-Markt Logistics Ltd.	Hongarije	36 26 525 500
Hydroturf Egypt LLC	Egypte	202 519 4308	Toro Australia	Australië	61 3 9580 7355
Irrimac	Portugal	351 21 238 8260	Toro Europe NV	België	32 14 562 960
Irrigation Products Int'l Pvt Ltd.	India	0091 44 2449 4387	Valtech	Marokko	212 5 3766 3636
Jean Heybroek BV	Nederland	31 30 639 4611	Victus Emak	Polen	48 61 823 8369

Privacyverklaring voor Europa

De informatie die Toro verzamelt

Toro Warranty Company (Toro) respecteert uw privacy. Om uw garantieclaim te behandelen en contact met u op te nemen in het geval van een terugroepactie vragen wij om bepaalde persoonlijke informatie mee te delen, hetzij direct of via uw lokale Toro dealer.

Het Toro garantiesysteem wordt gehost op servers in de Verenigde Staten, waar de privacywet mogelijk niet dezelfde bescherming biedt als in uw land.

DOOR UW PERSOONLIJKE GEGEVENS MET ONS TE DELEN STEM U IN MET DE VERWERKING VAN UW PERSOONLIJKE GEGEVENS ZOALS BESCHREVEN IN DEZE PRIVACYVERKLARING.

Hoe Toro informatie gebruikt

Toro kan uw persoonsgegevens gebruiken om uw garantieclaim te behandelen, contact met u op te nemen in het geval van een terugroepactie, of voor een ander doeleinde waarvan we u op de hoogte brengen. Toro kan uw informatie delen met zijn afdelingen, dealers of andere zakenpartners in verband met deze activiteiten. We verkopen uw persoonsgegevens niet aan andere bedrijven. We behouden ons het recht voor om persoonsgegevens te delen teneinde te voldoen aan geldende wetten en verzoeken van de aangewezen autoriteiten, opdat wij onze systemen naar behoren kunnen gebruiken of met het oog op onze eigen bescherming of die van andere gebruikers.

Behoud van uw persoonlijke informatie

Wij bewaren uw persoonsgegevens zo lang als nodig is voor de doeleinden waarvoor ze oorspronkelijk werden verzameld of voor andere legitieme doeleinden (zoals naleving van voorschriften), of zo lang als vereist is door de van toepassing zijnde wet.

Toro's engagement voor de beveiliging van uw persoonlijke gegevens.

We nemen redelijke voorzorgen om uw persoonlijke gegevens te beschermen. We proberen bovendien de nauwkeurigheid en geldigheid van persoonlijke gegevens te waarborgen.

Toegang tot en aanpassing van uw persoonlijke informatie

Als u toegang wenst tot uw persoonlijke gegevens of deze wilt aanpassen, gelieve dan een e-mail te sturen naar legal@toro.com.

Australische consumentenwet

Australische klanten kunnen voor informatie over de Australische consumentenwet (Australian Consumer Law) terecht bij de lokale Toro dealer of ze kunnen deze informatie in de doos vinden.



De Algemene Garantievoorwaarden voor Toro producten

Beperkte garantie van twee jaar

Voorwaarden en producten waarvoor de garantie geldt

The Toro Company en de hieraan gelieerde onderneming, Toro Warranty Company, bieden krachtens een overeenkomst tussen beide ondernemingen gezamenlijk de garantie dat uw Toro product (hierna: het 'product') gedurende twee jaar of 1500 bedrijfsuren* vrij van materiaalgebreken of fabricagefouten is, met dien verstande dat hierbij de kortste periode moet worden aangehouden. Deze garantie geldt voor alle producten met uitzondering van beluchters (zie de afzonderlijke garantieverklaringen voor deze producten). In een geval waarin de garantie van toepassing is, zullen wij het product kosteloos repareren en ook niet de kosten van diagnose, arbeid, onderdelen en transport in rekening brengen. De garantie gaat in op de datum waarop het product is geleverd aan de oorspronkelijke koper. * Het product is uitgerust met een urenteller.

Aanwijzingen voor aanvraag van garantieservice

U dient contact op te nemen met de distributeur of erkende dealer bij wie u het product heeft gekocht, zodra u denkt dat er sprake is van een geval waarop de garantie van toepassing is. Als het u moeite kost een distributeur of erkende dealer te vinden of vragen hebt over rechten of plichten met betrekking tot de garantie, kunt u contact met ons opnemen op:

Toro Commercial Products Service Department
Toro Warranty Company
8111 Lyndale Avenue South
Bloomington, MN 55420-1196

+1-952-888-8801 of +1-800-952-2740
E-mail: commercial.warranty@toro.com

Plichten van de eigenaar

Als eigenaar van het product bent u verantwoordelijk voor de vereiste onderhouds- en afstelwerkzaamheden die worden vermeld in de *Gebruikershandleiding*. Indien u de vereiste onderhouds- en afstelwerkzaamheden niet uitvoert, kan uw garantieclaim worden afgewezen.

Zaken en gevallen die niet onder de garantie vallen

Niet alle storingen of defecten van het product die plaatsvinden tijdens de garantieperiode zijn materiaalgebreken of fabricagefouten. Buiten deze garantie vallen:

- Defecten als gevolg van het gebruik van andere dan originele Toro onderdelen, of als gevolg van de montage en gebruik van additionele, gewijzigde of niet van Toro afkomstige accessoires en producten. De fabrikant van deze artikelen kan een afzonderlijke garantie verstrekken.
- Defecten als gevolg van nalatigheid om aanbevolen onderhouds- en/of afstelwerkzaamheden te verrichten. Als u uw Toro product niet goed onderhoudt volgens de lijst met aanbevolen onderhoudswerkzaamheden in de *Gebruikershandleiding*, kan dit ertoe leiden dat garantieclaims worden afgewezen.
- Defecten als gevolg van verkeerd, achteloos of roekeloos gebruik van het product.
- Onderdelen die onderhevig zijn aan slijtage door gebruik, tenzij deze gebreken vertonen. Voorbeelden van onderdelen die slijten of worden verbruikt tijdens een normaal gebruik van het product zijn onder meer, maar niet uitsluitend: remblokken en remvoeringen, koppelingsvoeringen, maaimessen, messenkooien, rollen en lagers (verzegeld of smeerbaar), snijplaten, bougies, zwenkwielen en zwenkwielaggers, banden, filters, drijfriemen en sommige onderdelen van spuitmachines zoals membranen, spuitdoppen, afsluitkleppen en dergelijke.
- Defecten veroorzaakt door externe invloeden. Externe invloeden zijn onder meer, maar niet uitsluitend: weersomstandigheden, wijze van opslag, verontreiniging, gebruik van niet-goedgekeurde brandstoffen, koelvloeistoffen, smeermiddelen, additieven, meststoffen, water, chemische stoffen en dergelijke.
- Storingen of gebrekkige prestaties die het gevolg zijn van het gebruik van brandstoffen (bv. benzine, diesel of biodiesel) die niet voldoen aan hun respectievelijke industriestandaarden.

Andere landen dan de VS of Canada

Kopers van Toro producten die zijn geëxporteerd uit de Verenigde Staten of Canada, moeten contact opnemen met hun Toro Distributeur (Dealer) voor de garantievoorwaarde die in hun land, provincie of staat van toepassing zijn. Als u om een of andere reden ontevreden bent over de service van uw verdeler of moeilijk informatie over de garantie kunt krijgen, verzoeken wij u contact op te nemen met de Toro importeur.

- Normale geluidssterkte, trillingen, slijtage en achteruitgang.
- Normale slijtage omvat onder meer, maar niet uitsluitend: schade aan stoelen als gevolg van slijtage of afschuring, afgebladderde verfoppervlakken, beschadigde stickers en krassen op ruiten.

Onderdelen

Garantie wordt verleend op onderdelen die moeten worden vervangen in het kader van het vereiste onderhoud, gedurende de garantieperiode tot hun geplande vervanging. Een onderdeel dat uit hoofde van de garantie is vervangen, komt voor de duur van de oorspronkelijke productgarantie in aanmerking voor de garantie en wordt eigendom van Toro. Toro neemt de uiteindelijke beslissing of een onderdeel of een groep van onderdelen wordt gerepareerd of vervangen. Toro mag voor garantiereparaties in de fabriek gereviseerde onderdelen gebruiken.

Garantie semitractieaccu en lithiumionaccu:

Semitractieaccu's en lithiumionaccu's hebben een specifiek totaal aantal kilowatturen die zij tijdens hun levensduur kunnen leveren. De wijze waarop zij worden gebruikt, opgeladen en onderhouden kan hun levensduur verlengen of bekorten. Als de accu's in dit product worden gebruikt, zal hun bruikbaarheid tussen de oplaadintervallen langzaam verminderen totdat zij volledig uitgeput zijn. Vervanging van een accu die is uitgeput als gevolg van normaal gebruik, is de verantwoordelijkheid van de eigenaar van het product. Een accu moet soms tijdens de normale garantieperiode op kosten van de eigenaar worden vervangen. Opmerking: (alleen lithiumionaccu): Een lithiumionaccu heeft een gedeeltelijke proratarantie die loopt van jaar 3 tot jaar 5 en gebaseerd is op de tijd die de accu al dienst heeft gedaan en de gebruikte kilowatturen. Raadpleeg de *Gebruikershandleiding* voor meer informatie.

Onderhoud op kosten van de eigenaar

Opvoeren van de motor, smeren, reinigen en waxen, het vervangen van filters, koelvloeistof en het uitvoeren van aanbevolen onderhoudswerkzaamheden behoren tot de gebruikelijke werkzaamheden die nodig zijn voor Toro producten en die voor rekening van de eigenaar zijn.

Algemene voorwaarden

Op grond van deze garanties mogen reparaties uitsluitend worden uitgevoerd door een erkende Toro dealer.

The Toro Company en de Toro Warranty Company zijn niet aansprakelijk voor indirecte of bijkomende schade of gevolgschade in samenhang met het gebruik van de Toro producten die onder deze garantie vallen, inclusief de kosten of uitgaven voor de levering van vervangen materiaal of diensten gedurende een redelijke periode van onbruikbaarheid of buitengebruikstelling tijdens de uitvoering van reparatiewerkzaamheden op grond van deze garantie. Met uitzondering van de emissiegarantie waarnaar hieronder, indien van toepassing, wordt verwezen, bestaat er geen andere expliciete garantie. Alle impliciete garanties van verkoopbaarheid of geschiktheid voor gebruik zijn beperkt tot de duur van deze expliciete garantie.

Sommige landen staan uitsluitingen van bijkomende schade of gevolgschade of beperkingen op de duur van de impliciete garantie niet toe, zodat bovengenoemde uitsluitingen en beperkingen in uw geval mogelijk niet van toepassing zijn. Deze garantie geeft u specifieke juridische rechten; daarnaast kunt u beschikken over andere rechten die per land kunnen verschillen.

Opmerking met betrekking tot de garantie op de motor:

Het emissiecontrolesysteem op uw product kan vallen onder de dekking van een afzonderlijke garantie die tegemoetkomt aan de eisen van de Amerikaanse Environmental Protection Agency (EPA) en/of de California Air Resources Board (CARB). De beperkingen van de bedrijfsuren die hierboven zijn genoemd, gelden niet voor de garantie op het emissiecontrolesysteem. Zie de garantieverklaring voor het controlesysteem van de emissie van de motor in de *Gebruikershandleiding* van uw product of in het documentatiemateriaal van de fabrikant van de motor voor nadere bijzonderheden.