



Universaltrimdrivningsatts

Greensmaster® 1018-, 1021- och 1026-klippare med huvudlås

Modellnr 04707—Serienr 319000375 och högre

Monteringsanvisningar

Introduktion

Läs denna information noga så att du lär dig att använda och underhålla produkten på rätt sätt, och för att undvika person- och produktskador. Du är ansvarig för att produkten används på ett korrekt och säkert sätt.

Besök www.Toro.com om du behöver utbildningsmaterial om säkerhet och drift, information om tillbehör, hjälp med att hitta en återförsäljare eller om du vill registrera din produkt.

Kontakta en auktoriserad återförsäljare eller Toros kundservice och ha produktens modell- och serienummer till hands om du har behov av service, Toro-originaldelar eller ytterligare information. **Figur 1** visar var du finner produktens modell- och serienummer. Skriv in numren i det tomma utrymmet.

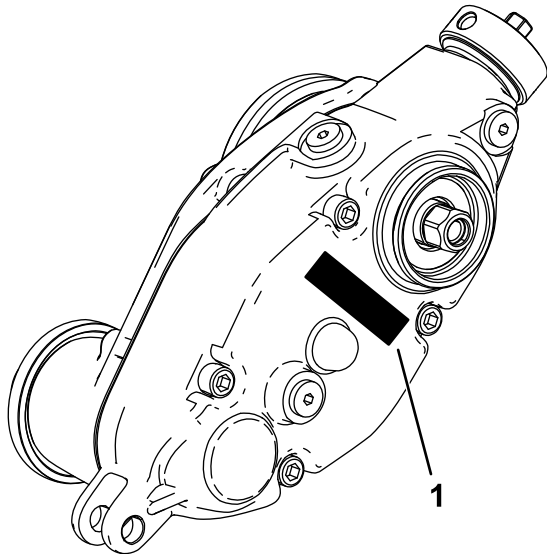

g299667

Figur 1

1. Plats för modell- och serienummer

Modellnr _____
Serienr _____

Denna produkt uppfyller alla relevanta europeiska direktiv. Mer information finns i Försäkran om inbyggnad i slutet av det här dokumentet.

Innehåll

Introduktion	1
Montering	2
1 Förbereda maskinen	3
2 Förbereda klippenheten	3
3 Avlägsna cylinderdrivsatsen	4
4 Montera trimmardrivningens låda	4
5 Montera trimmardrivningens kåpa	6
6 Montera mellanremskivenheten	6
7 Montera klipphöjdsfästena och rullen	7
8 Montera trimmaren	9
Körning	10
Introduktion	10
Justera trimmarens höjd	11
Byta trimmarens riktning	11
Prova trimmarens prestanda	11
Transportera maskinen	12
Underhåll	13
Byta smörjolja i växellådan	13
Avlägsna trimmardrivningens låda	14
Rengöra trimningscylindern	14
Kontrollera knivarna	14
Låsa fast cylindern	15



Montering

Lösa delar

Använd diagrammet nedan för att kontrollera att alla delar finns med.

Tillvägagångssätt	Beskrivning	Antal	Användning
1	Inga delar krävs	–	Förbered maskinen.
2	Inga delar krävs	–	Förbereda klippenheten.
3	Inga delar krävs	–	Avlägsna cylinderdrivsatsen.
4	Cylinderadapter Mellanläggsbricka Trimmar drivningens låda	1 1 1	Montera trimmar drivningens låda och vikt.
5	Kåpa	1	Montera trimmar drivningens kåpa (endast för universaltrimmare som inte har någon bakre rullborstssats monterad).
6	Axelände Lagersköld Mellanremskivenhet Justerstift Saxpinne Flänsmutter	1 2 1 1 1 1	Montera mellanremskivenheten.
7	Vänster klipphöjdsfäste Höger klipphöjdsfäste Justerstift Saxpinne Trimmarskydd Flänsmutter Rulle (måste beställas separat. Kontakta en auktoriserad Toro-återförsäljare)	1 1 2 2 2 2 1	Montera klipphöjdsfästena och rullen.
8	Skruv ($\frac{1}{4}$ x 1 $\frac{1}{2}$ tum) Låsmutter Axelklämma Trimningscylinder (beställ separat, kontakta en auktoriserad Toro-återförsäljare)	4 4 4 1	Montera trimsatsen (beställs separat).

1

Förbereda maskinen

Inga delar krävs

Tillvägagångssätt

1. Parkera maskinen på en plan yta.
2. Koppla in parkeringsbromsen.
3. Stäng av motorn.
4. Avlägsna tändkabeln från tändstiftet. Se maskinens *bruksanvisning*.

2

Förbereda klippenheten

Inga delar krävs

Tillvägagångssätt

1. På klippenheten lossar du monteringskruvarna som fäster den främre rullens båda ändar vid klipphöjdsarmarna (Figur 2).

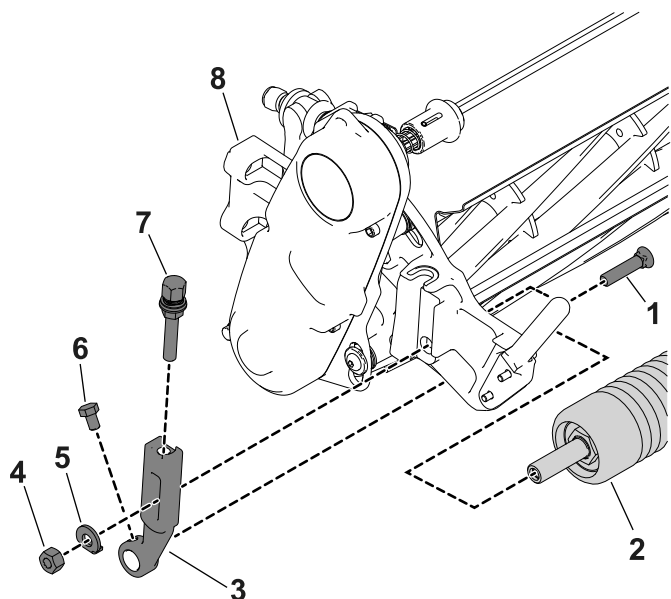

Figur 2

g275540

- | | |
|------------------|------------------------|
| 1. Plogbult | 5. Bricka |
| 2. Rulle | 6. Flänsmutter |
| 3. Klipphöjdsarm | 7. Valsmonteringsskruv |
| 4. Justerskruv | 8. Klippenhet |

2. Avlägsna plogbultarna, brickorna och låsmutterarna som fäster klipphöjdsarmarna vid klippenhetens båda ändar (Figur 2). Avlägsna klipphöjdsarmarna och rullen.

Obs: Spara fästelementen som du tog bort för att montera de nya klipphöjdsarmarna.

3. Ta bort justerskruvarna och valsmonteringsskruvarna från klipphöjdsarmarna (Figur 3).

Obs: Spara valsmonteringsskruvarna och valsen för senare montering.

4. Avlägsna de två skruvarna (5/16 x 2 ¼ tum) från de två muttrarna (fästa i sidoplåten) som fäster motvikten på klippenhetens sidoplåt. Avlägsna motvikten (Figur 3).

Obs: Du kan kassera klippenhetens motvikt och fästbultarna.

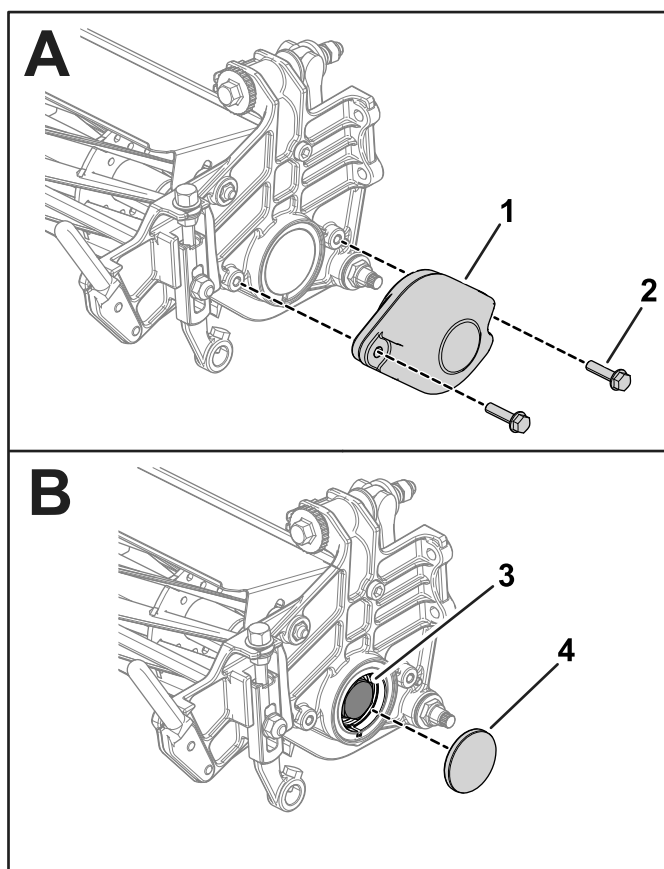

Figur 3

g281094

- | | |
|----------|----------------|
| 1. Vikt | 3. Lagermutter |
| 2. Skruv | 4. Kåpa |

5. Lås fast cylindern så att du kan avlägsna lagermuttern. Se [Låsa fast cylindern för att ta bort gängade insatser \(sida 15\)](#).
6. Avlägsna locket för att komma åt lagermuttern (Figur 3).

- Avlägsna lagermuttern från cylinderaxeln (Figur 3).

Viktigt: Rengör gängorna i cylinderaxelns ände och ta bort eventuellt skräp eller fett innan du monterar den räflade insatsen och trimmarlådan från den här satsen.

3

Avlägsna cylinderdrivsatsen

Inga delar krävs

Tillvägagångssätt

- Ta bort fästelementen som fäster cylinderdrivsatsen vid sidoplåten (Figur 4).

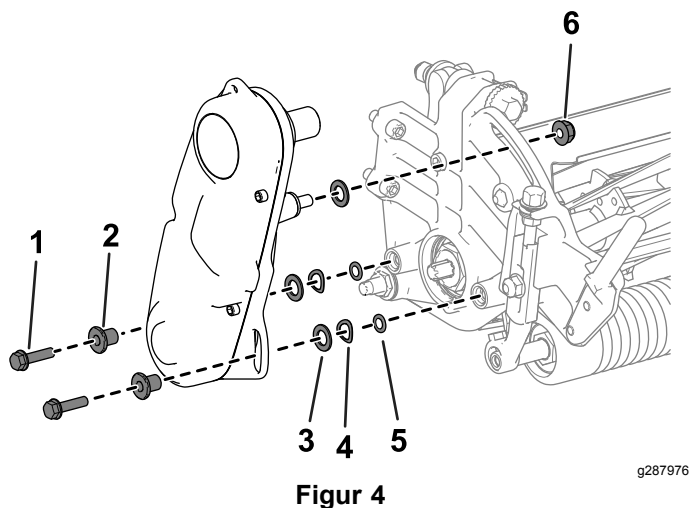

Figur 4

- | | |
|------------------|-----------------|
| 1. Insexskruv | 4. Fjäderbricka |
| 2. Distansbricka | 5. o-ring |
| 3. Bricka | 6. Mutter |

- Avlägsna cylinderdrivsatsen, planbrickorna, fjäderbrickorna, distansbrickorna och o-ringarna från sidoplåten (Figur 4).

4

Montera trimmardrivningens låda

Delar som behövs till detta steg:

1	Cylinderadapter
1	Mellanläggsbricka
1	Trimmardrivningens låda

Tillvägagångssätt

- Stryk medelstark gängtätningssmassa (t.ex. blå Loctite® 243) på de inre gängorna i drivningsväxellådans axel och dra åt cylinderadaptern och trimmardrivningsväxellådans axel till 150–163 Nm.

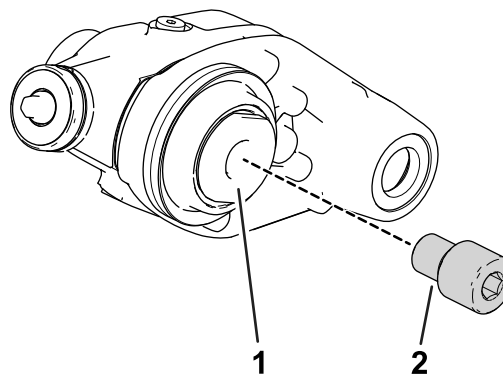

Figur 5

- Trimmardrivningsväxellådans axel
- Cylinderadapter

Viktigt: Låt gängtätningssmassan härda i 15 minuter innan du fortsätter.

Obs: Håll fast drivningsväxellådans axel på de plana ytorna på insidan av drivningsväxellådan med en skruvmejsel när du drar åt cylinderadaptern och trimmardrivningens låda (Figur 6).

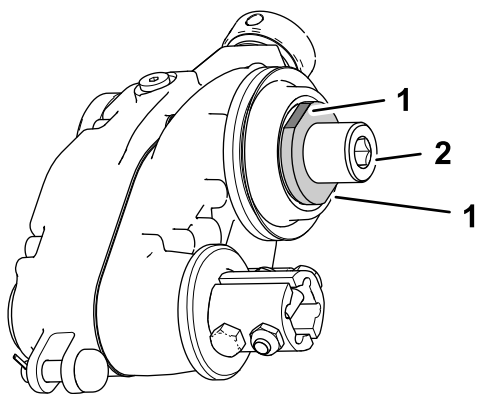

Figur 6

g299665

- | | |
|---|------------------------------------|
| 1. Plana ytor
(drivningsväxellådans
axel) | 2. Insexskruv
(cylinderadapter) |
|---|------------------------------------|

2. Montera mellanlägsbrickan över cylinderadapterns gängor (Figur 7).

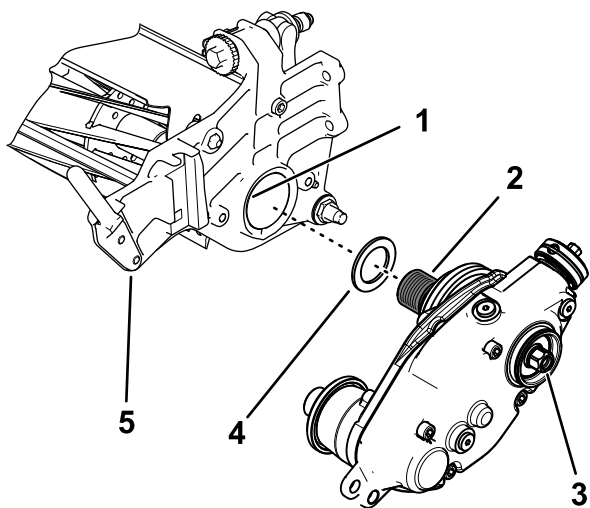

Figur 7

g281671

- | | |
|--|---------------------|
| 1. Applicera
gängtätningssmassa här. | 4. Mellanlägsbricka |
| 2. Cylinderadapter in i
cylinderaxeln | 5. Klippenhet |
| 3. Sexkantshuvud | |

3. Stryk medelstark gängtätningssmassa (t.ex. blå Loctite® 243) på cylinderaxelns inre gängor.

Viktigt: Rengör gängorna i cylinderaxelns ände och avlägsna eventuellt skräp eller fett innan du monterar den räfflade insatsen.

4. Fäst trimmardrivningens låda på cylinderaxeln (Figur 7).
5. Lås fast klippcylindern så att du kan montera insatsen. Se [Låsa fast cylindern för att montera gängade insatser](#) (sida 15).

6. Dra åt sexkantskruven på drivningsväxellådans axel till 135–150 Nm medan cylindern är fastlåst. Se [Figur 7](#).

Viktigt: Du måste dra åt sexkantshuvudet på drivningsväxellådans axel till 135–150 Nm.

Viktigt: Du måste använda en sexkantshylsa med tjock vägg.

Använd inte en slagskruvnyckel i detta steg.

Viktigt: Låt gängtätningssmassan härda i 15 minuter innan du fortsätter.

Obs: Skada inte tätningen under den yttre kåpan.

7. Gör följande om trimmaren ska monteras på maskinens vänstra sida (Figur 8):

- A. Ta bort den insexskruv som fäster kopplingsvredet på manövreringsaxeln.
- B. Avlägsna kopplingsvredsenheten och vänd på den.
- C. Montera kopplingsvredet på manövreringsaxeln med insexskruven.

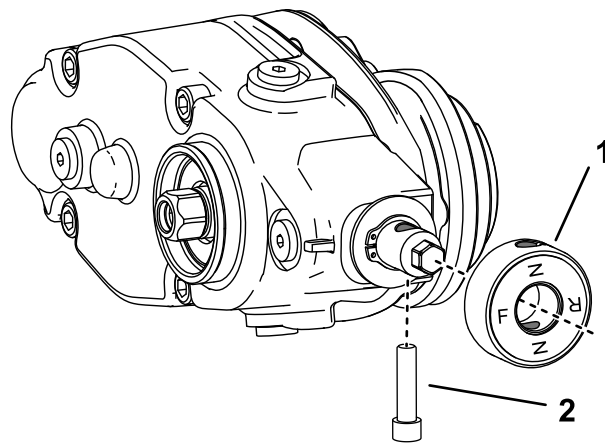

Figur 8

g298196

Montering på vänster sida visas

- | | |
|------------------------|---------------|
| 1. Kopplingsvredsenhet | 2. Insexskruv |
|------------------------|---------------|

5

Montera trimmardrivningens kåpa

Delar som behövs till detta steg:

1	Kåpa
---	------

Tillvägagångssätt

Utför detta förfarande endast för universaltrimmare som inte har någon bakre rullborstssats monterad:

1. Applicera en medelstark fästmassa för cylinderbindning (t.ex. grön Loctite 609®) runt låsringens skåra och den yttre diameterytan (Figur 9).
2. Montera kåpan enligt Figur 9.

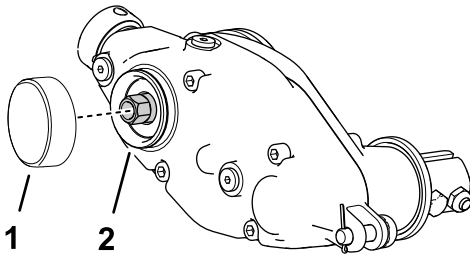

Figur 9

g299664

1. Kåpa
2. Stryk på medelstark bindningsmassa

6

Montera mellanremskivenheten

Delar som behövs till detta steg:

1	Axelände
2	Lagersköld
1	Mellanremskivenhet
1	Justerstift
1	Saxpinne
1	Flänsmutter

Tillvägagångssätt

1. Montera de lösa delarna på mellanremskivenheten enligt Figur 10.

Viktigt: Montera lagersköldarna med tygsidan mot lagren.

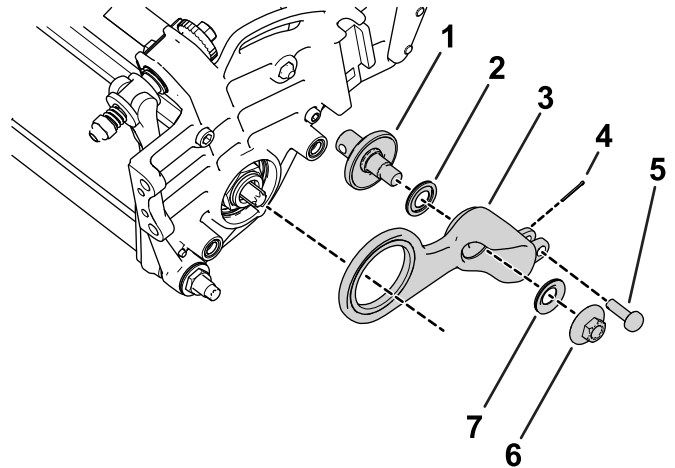

Figur 10

g281674

- | | |
|-----------------------|----------------|
| 1. Axelände | 5. Justerstift |
| 2. Lagersköld | 6. Flänsmutter |
| 3. Mellanremskivenhet | 7. Lagersköld |
| 4. Saxpinne | |

2. Placera mellanremskivenheten på motsatt sida av cylindern från trimmardrivningens låda.
3. Använd de tidigare borttagna fästelementen för att montera cylinderdrivsatsen. Se 3 Avlägsna cylinderdrivsatsen (sida 4).

7

Montera klipphöjdsfästena och rullen

Delar som behövs till detta steg:

1	Vänster klipphöjdsfäste
1	Höger klipphöjdsfäste
2	Justerstift
2	Saxpinne
2	Trimmarskydd
2	Flänsmutter
1	Rulle (måste beställas separat. Kontakta en auktoriserad Toro-återförsäljare)

Tillvägagångssätt

1. Skruva in klipphöjdsjusterskruvarna som du tog bort tidigare längst upp på klipphöjdsenheterna (Figur 11).

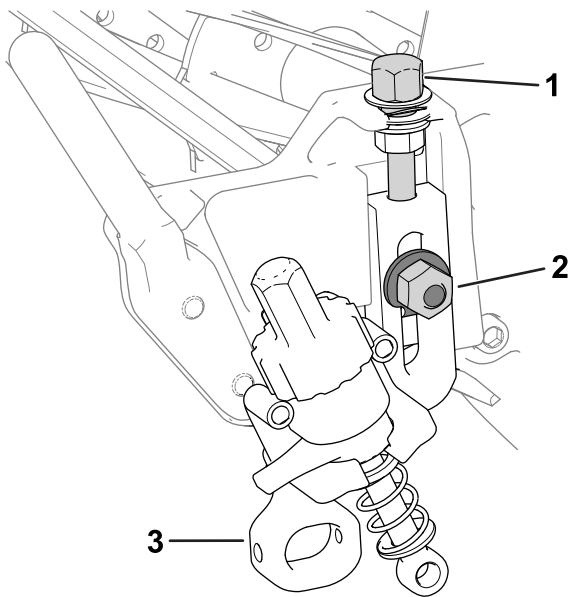

Figur 11

g283297

1. Klipphöjdsjusterskruv
2. Plogbult, mutter och specialbricka
3. Klipphöjdsfäste

2. Montera klipphöjdsenheterna på klippenhetens sidoplåtar med plogbultarna, muttrarna och specialbrickorna som du tog bort tidigare (Figur 11).
3. Skjut justerarmsenhetens stång nära trimmardrivningens låda in i gapet på lådan och

fäst den med ett justerstift och en saxpinne (Figur 12).

Obs: Böj benen på saxpinnen så att pinnen inte ramlar ut från justerstiftet.

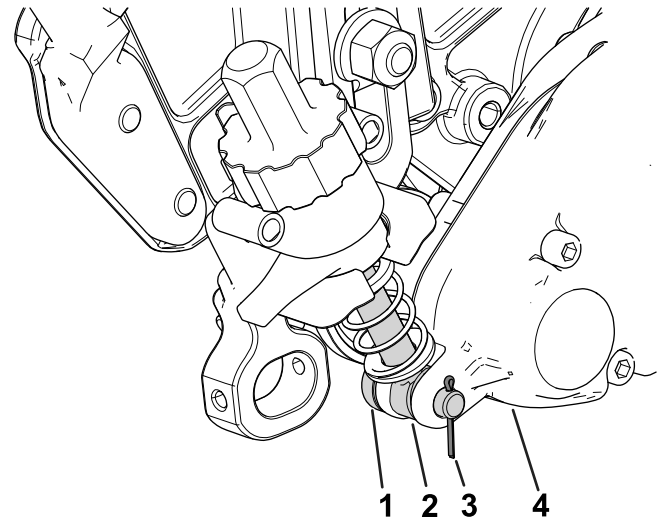

Figur 12

g283298

1. Justerstift
2. Justerarmsenhetens stång
3. Saxpinne
4. Trimmardrivningens låda

4. Rikta in justerarmsenhetens stång nära justeringskragen på mellanremskivenheten och fäst den på kragen med ett justerstift och en saxpinne (Figur 13).

Obs: Böj benen på saxpinnen så att pinnen inte ramlar ut från justerstiftet.

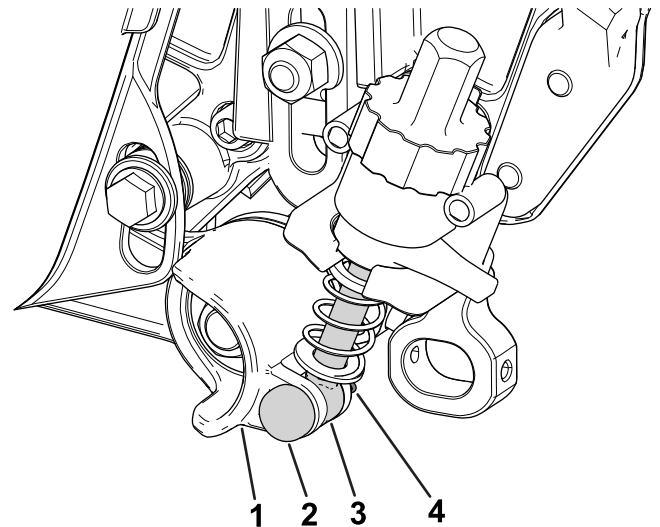

Figur 13

g283299

1. Justeringskrage
2. Justerstift
3. Justerarmsenhetens stång
4. Saxpinne

5. För in och placera rullaxeln mitt emellan klipphöjdsfästena, och fäst den med två monteringskruvar (Figur 14 eller Figur 15).

Du kan montera monteringskruvarna i klipphöjdsfästernas främre (enligt [Figur 14](#)) eller bakre sida ([Figur 15](#)). Om skruvarna monteras på framsidan kan trimmaren rensa rullen, och om de monteras på baksidan kan trimmaren flätas samman med rullen.

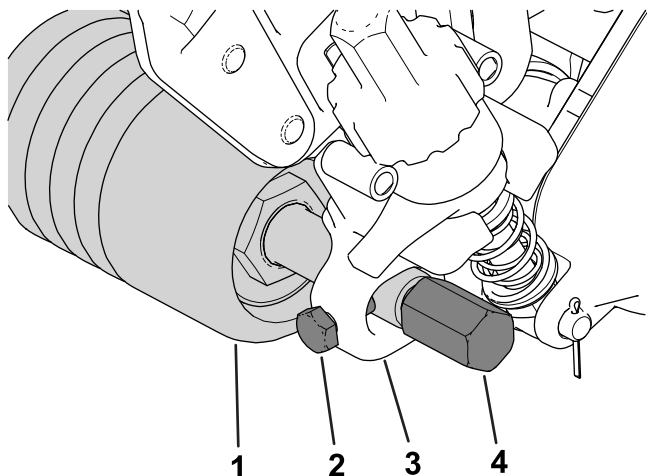

g287988

Figur 14

Monteringskruvar monterade på klipphöjdsfästernas **främre** sida

- | | |
|-------------------|--------------------|
| 1. Rulle | 3. Klipphöjdsfäste |
| 2. Monteringskruv | 4. Trimmarskydd |

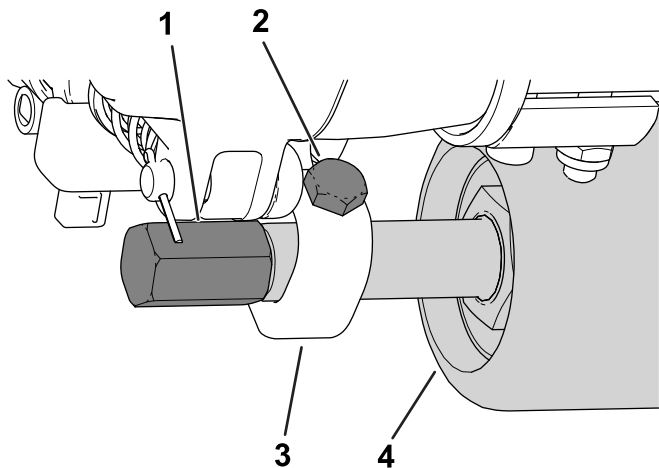

g287989

Figur 15

Monteringskruvar monterade på klipphöjdsfästernas **bakre** sida

- | | |
|-------------------|--------------------|
| 1. Trimmarskydd | 3. Klipphöjdsfäste |
| 2. Monteringskruv | 4. Rulle |

3290-357) på öglebulten för att trycka trimningshöjdsfjädrarna till en låg trimningshöjd. Om du använder denna tillvalsdel ska du sätta fjäderlängden till 19 mm när trimmaren är i det inkopplade läget ([Figur 16](#)).

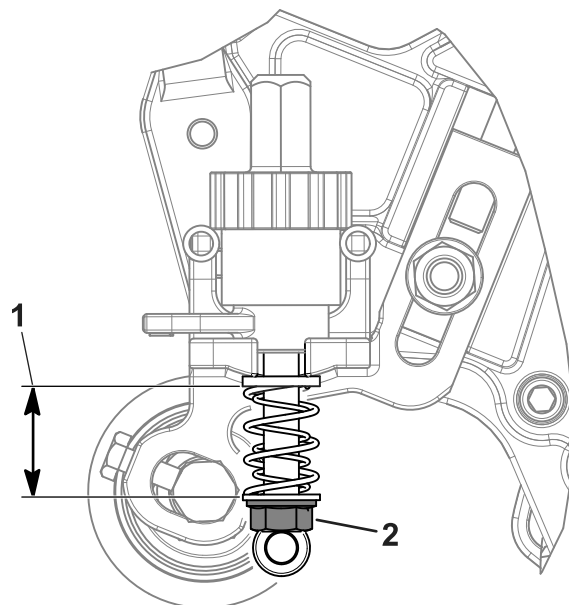

g283296

Figur 16

- | | |
|--|---|
| 1. Ställ in fjäderlängden på 19 mm i det inkopplade läget. | 2. Tillvalsflänsmutter (artikelnr 3290-357) |
|--|---|

6. Fäst trimmarskydden på rullaxelns båda sidor ([Figur 14](#)).

7. Dra åt trimmarskydden till 22–24 Nm.

Obs: För inställningar där ytterligare fjäderkraft krävs monterar du tillvalsflänsmuttern (artikelnr

8

Montera trimmaren

Delar som behövs till detta steg:

4	Skruv (¼ x 1 ½ tum)
4	Låsmutter
4	Axelklämma
1	Trimningscylinder (beställ separat, kontakta en auktoriserad Toro-återförsäljare)

Tillvägagångssätt

1. Skaffa en lämplig trimningscylinder för dina behov och din klippenhet. Kontakta en auktoriserad Toro-återförsäljare.
2. Rikta in trimningscylindern med trimmardrivningens låda och mellanremskivenheten (Figur 17).

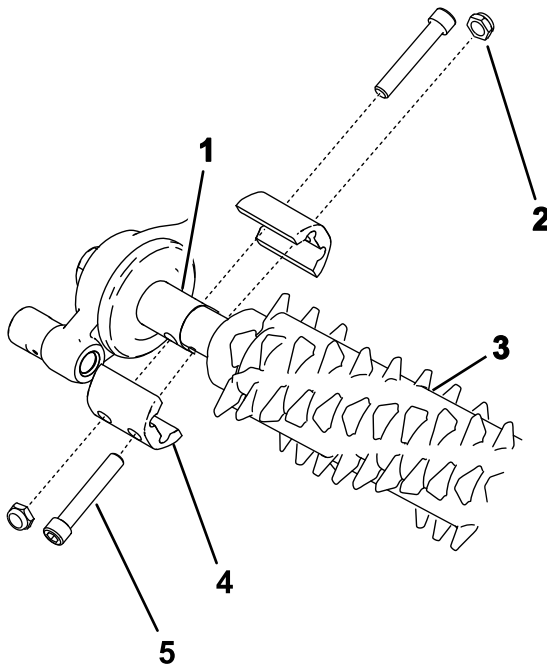

g283516

Figur 17

- | | |
|------------------|-------------------|
| 1. Kort drivaxel | 4. Axelklämma (4) |
| 2. Låsmutter (4) | 5. Skruv (4) |
| 3. Trimmare | |

3. Montera trimmaren på maskinen enligt Figur 17 och dra åt skruvarna.
4. Ställ in klipphöjd och trimningshöjd, och lossa sedan skruvarna för att undvika att det kärvar.

Obs: Mer information om att ställa in klipphöjd finns i klippenhetens *bruksanvisning*.

Information om att justera trimningshöjden finns i [Justera trimmarens höjd \(sida 11\)](#).

5. Dra åt skruvarna till 5–7 Nm.
6. Kontrollera och justera klipphöjden och trimningshöjd efter behov.

Körning

Obs: Vänster och höger sida på maskinen är lika med förarens vänstra respektive högra sida vid normal körning.

Introduktion

Trimning utförs i grässkiktet över jordnivån. Trimningen stimulerar gräsets vertikala tillväxt, minskar mängden partiklar och kapar utlöpare så att gräsmattan blir tätare. Dessutom ger trimning en mer enhetlig och fast spelyta som får golfbollen att röra sig snabbare och mer som det är tänkt.

Trimning ska inte ses som ett alternativ till vertikal klippning. En vertikal klippning är normalt en hårdare behandling som görs periodvis och som tillfälligt kan skada spelytan, medan trimning är en mildare standardbehandling som har utformats i syfte att snygga till gräsmattan.

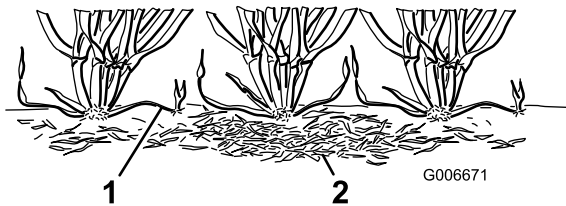

Figur 18

1. Gräsrevor (utlöpare)
2. Tovigt gräs

Trimborstar ger en mildare effekt än traditionella trimknivar när de justeras så att de får lätt kontakt med grässkiktet. Borstning kan vara bättre för de som odlar dvärggräs, eftersom sådana grässorter har ett upprättstående växtmönster och inte förtätas genom horisontell tillväxt. Borstar kan skada bladens struktur om de ställs in så att de tränger ned för djupt i grässkiktet.

Trimknivar ska aldrig tränga ned i jorden. De är effektiva för att klippa revor och ta bort tovtigt gräs.

Eftersom trimning medför att bladens struktur skadas bör trimning inte utföras under perioder då gräset utsätts för stora påfrestningar. Växter för kyliga säsonger som Creeping Bent Grass och Annual Bluegrass bör inte trimmas under perioder med höga temperaturer (och hög luftfuktighet) kring mitten av sommaren.

Många faktorer påverkar resultat av trimningen, inklusive:

- Tiden på året (dvs. växtsäsong) och vädermönstret
- Varje greens allmäntillstånd

- Hur ofta trimning/klippning utförs, både antalet klippningar per vecka och antalet varv per klippning
- Huvudcylinderns klipphöjdsinställning
- Trimningscylinderns höjd-/djupinställning
- Hur längre trimningscylindern har använts på greenen
- Grästypen på greenen
- Det allmänna skötselprogrammet för greenen (dvs. bevattning, gödning, sprutning, luftning, översådd osv.)
- Trafik
- Stressperioder (dvs. höga temperaturer, hög luftfuktighet, ovanligt tät trafik)

Dessa faktorer kan variera från green till green. Kontrollera greenerna ofta och byt trimningsmetod efter behov.

Olika trimsatsaxelenheter finns tillgängliga. Med 13 mm-avståndet kan du trimma något djupare för att klippa av utlöpare utan att tunna ut gräsmattan alltför mycket. Du kan ändra avståndet mellan trimmaren och kniven till 6 mm eller 19 mm genom att ta bort distansbrickor och lägga till knivar eller lägga till distansbrickor och ta bort knivar.

Obs: Trimma med 6 mm avstånd mellan knivarna under perioder med snabb gräsväxt (vår och tidig sommar), främst för att tunna ut det övre grässkiktet. Trimma med 19 mm avstånd mellan knivarna under perioder med långsam gräsväxt (sensommar samt höst och vinter). Under perioder med stora påfrestningar kan användning av trimningscylindern orsaka skador på gräsmattan.

Obs: Om du använder trimningscylindern fel eller för aggressivt (dvs. för djup eller för frekvent trimning) kan det belasta gräsmattan i onödan och orsaka allvarliga skador på gräsytan. Använd trimmaren med försiktighet.

Obs: Fortsätt att byta klippriktning när du använder trimmaren. Detta förbättrar effekten av trimningen.

Obs: Kör rakt fram med trimmaren så mycket som möjligt. Var försiktig när du ska svänga en trimmare som är igång.

Justera trimmarens höjd

Viktigt: Ställ aldrig in trimmaren lägre än hälften av klipphöjden (upp till 13 mm). Klipphöjden kan sedan justeras till mellan 0 och 6 mm.

Viktigt: Om du ställer in trimmaren högre än klipphöjden, kan den av misstag nudda korgen när den befinner sig i SNABBLÄGET. Ställ aldrig trimmaren högre än klipphöjden i DRIFTLÄGET.

1. Parkera maskinen på ett plant underlag, koppla in parkeringsbromsen och stäng av motorn.
2. Ställ in klippenhetens klipphöjd enligt anvisningarna i klippenhetens *bruksanvisning*.
3. Hög eller sänk trimningscylindern på följande sätt:
 - A. Säkerställ att snabbspakarna (Figur 19) är i DRIFTLÄGET (dvs. spaken pekar mot klippenhetens främre del).
 - B. Mät avståndet från trimknivens lägsta spets till arbetsytan i änden av trimningscylindern (Figur 19). Vrid på höjdjusteringsreglaget (Figur 19) för att höja eller sänka trimknivspetsen till önskad höjd.
 - C. Upprepa steg B på trimmarens motsatta sida. Kontrollera därefter inställningen på den första sidan av trimmaren. Den uppmätta höjden ska vara identisk för trimningscylinderns båda ändar. Om de har olika höjd vrider du justeringsreglagen tills de är identiska.

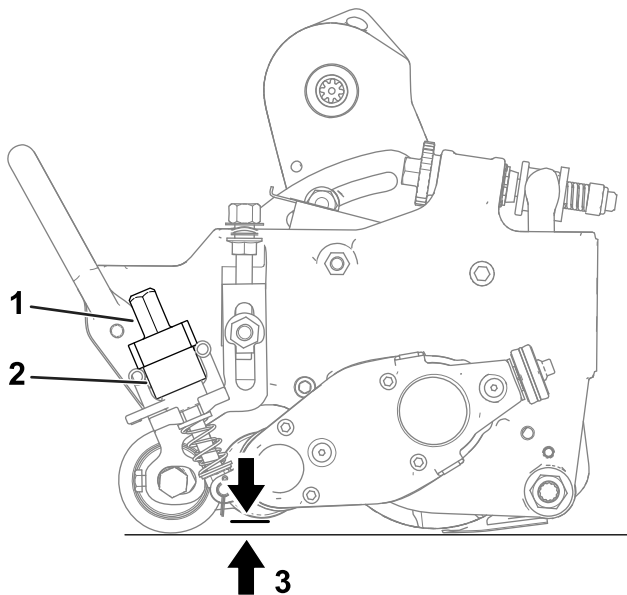

Figur 19

1. Höjdjusteringsreglage
2. Snabbspak (visas i DRIFTLÄGET)
3. Trimmarhöjd (HOG)

Byta trimmarens riktning

Trimmaren har tre lägen: NEUTRALLÄGE (N), FRAMÅT (F) och BACK (R). Ändra trimmarens riktning genom att vrida ratten nere på trimmardrivningens låda och rikta in önskat läge mot justerings-skåran.

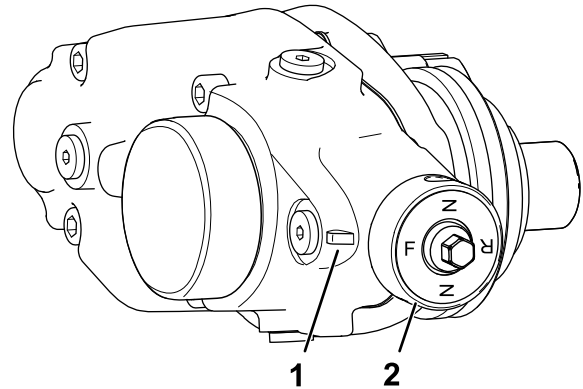

Figur 20

1. Justerings-skåra
2. Ratt

Prova trimmarens prestanda

Viktigt: Felaktig eller för hård användning av trimningscylindern (dvs. för djup eller för ofta förekommande trimning) kan utsätta gräset för onödigt mycket påfrestning och ge stora skador på greener. Använd trimsatsen med försiktighet.

⚠ FARA

Om man kommer i kontakt med cylindrar eller andra rörliga delar kan detta orsaka personskador.

- Innan du gör justeringar på klippenheten ska du koppla ur klippenheten, koppla in parkeringsbromsen, stänga av motorn och vänta tills alla rörliga delar har stannat.
- Håll händer, fötter och kläder på avstånd från cylindern och andra rörliga delar.

Gör följande för att fastställa korrekt höjd-/djupinställning:

1. Ställ in klippcylindern på den klipphöjd som du vanligtvis skulle använda utan en trimningscylinder.
2. Ställ in trimningscylindern efter klipphöjden över valsens nivå.
3. Ställ in trimborsten till samma inställning som klipphöjdsinställningen över valsens.

Obs: Justera trimborsten (uppåt eller nedåt) i steg om 0,25 mm för att undvika oavsiktliga skador på gräsmattan.

4. Kör över provgreenen en gång och sänk därefter trimningscyllindern till hälften av rullens nivå. Kör sedan över provgreenen ännu en gång.

Obs: Exempel: Om klipphöjdsinställningen är 3,2 mm ställer du in trimningscyllindern på 1,6 mm över valsen.

5. Jämför resultaten.

Obs: Den första inställningen, där trimningsinställningen var en klipphöjdsinställning ovanför valsens nivå, bör ha avlägsnat mycket mindre gräs och tovtigt gräs jämfört med den andra inställningen.

6. Kontrollera provgreenen två till tre dagar efter den första trimningen med avseende på allmäntillstånd eller skador. Trimningen har varit för hård om de trimmade områdena blir gula eller bruna och de områden som inte har trimmats är gröna.

Obs: Gräsets färg ändras när trimningscyllindern används. En erfaren greeninspektör ser på gräsets färg (samt vid en närmare undersökning) om aktuell trimningsmetod är lämplig för greenen i fråga. Eftersom trimningscyllindern lämnar efter sig mer uppåtstående gräs och avlägsnar tovtigt gräs, är inte klippkvaliteten samma som när trimsatsen inte används. Detta märks särskilt de första gångerna som du använder trimmaren på en green.

Obs: Vid flera vändor (dvs. dubbel- och trippelklippning) tränger trimsatsen allt djupare för varje vända. Vi rekommenderar inte att flera vändor görs.

Trimning av spelgreener kan påbörjas så snart som trimsatsen har provats på en provgreen med tillfredsställande resultat. Individuella greener kan dock uppvisa olika trimningsresultat. Gräsväxtförhållandena ändras dessutom ständigt. Inspektera de trimmade greenerna regelbundet och ändra trimningsprocedur så ofta som det behövs.

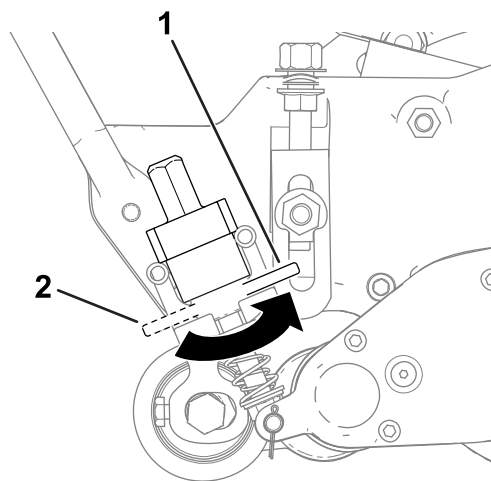

Figur 21

g287375

1. TRANSPORTLÄGE

2. DRIFTLÄGE

Transportera maskinen

När du vill klippa utan trimmaren, eller behöver transportera maskinen, flyttar du snabbspaken till TRANSPORTLÄGET (Figur 21).

Obs: På så sätt flyttas trimningscyllindern till upphöjt läge.

Underhåll

Byta smörjolja i växellådan

Serviceintervall:

- Efter de första 100 timmarna
- Efter 500 timmar/varje år (beroende på vilket som inträffar först)

1. Rengör trimmarhusets utsida.

Viktigt: Kontrollera att det inte finns smuts eller gräsclipp på trimmarhusets utsida. Om skräp hamnar inuti trimmaren kan det skada växellådan.

2. Ta bort avtappningspluggen längst ner på huset (Figur 22).

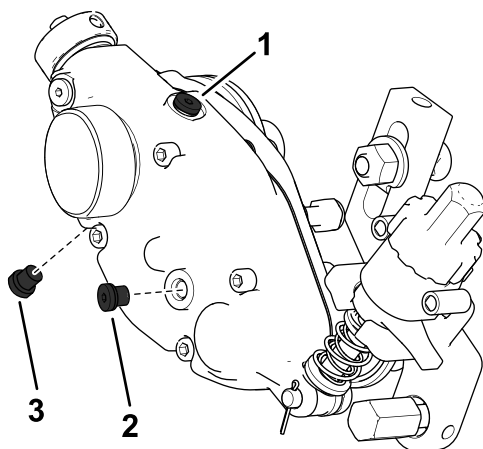

Figur 22

g302777

1. Avluftarplugg
2. Påfyllningsplugg
3. Avtappningsplugg

3. Ta bort påfyllningspluggen på sidan av huset och lossa avluftarpluggen högst upp så att luft kan passera (Figur 22).
4. Rikta in en lämplig behållare under dräneringsöppningen för att samla upp oljan.
5. Luta klippenheten (enligt Figur 23) bakåt tills avtappningsporten är nederst så att all olja kan rinna ut.
6. Tippa långsamt klippenheten fram och tillbaka för att säkerställa att oljan helt och hållet har tömts ut från huset. Ställ klippenheten på ett plant underlag när all olja har tappats ur enligt Figur 24.

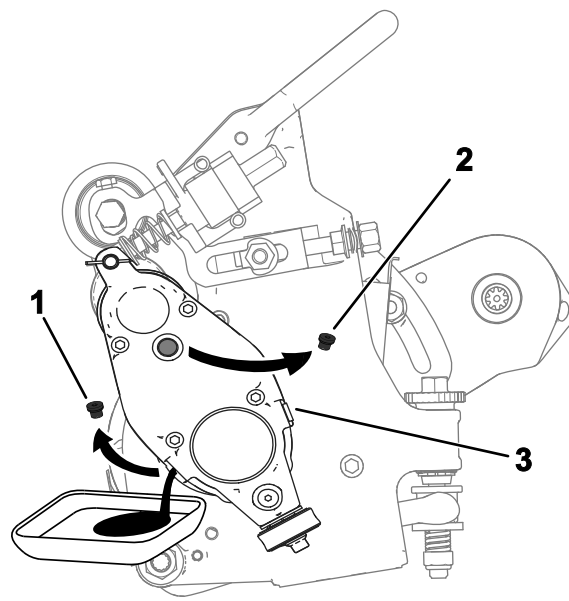

Figur 23

g302789

1. Ta bort avtappningspluggen från dräneringsöppningen.
2. Ta bort påfyllningspluggen från påfyllningsöppningen.
3. Lossa avluftarpluggen.

7. Montera avtappningspluggen (Figur 22).
8. Använd en spruta (artikelnr 137-0872) för att fylla drivningslådan med 50 cm³ 80-90W-olja (Figur 24).

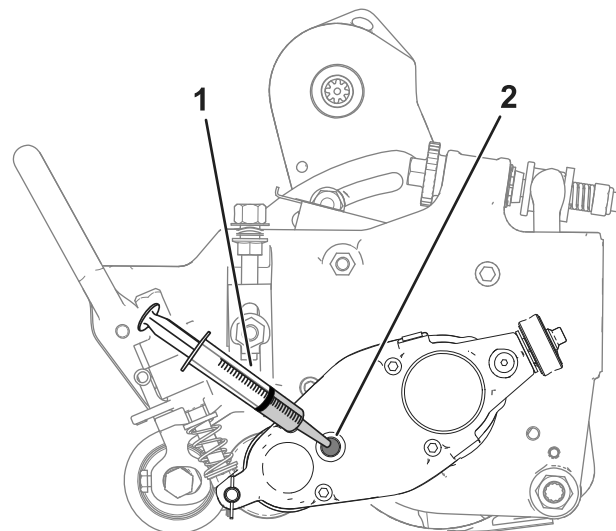

Figur 24

g302790

1. Spruta med 50 cm³ 80-90W-olja
 2. Påfyllningsöppning
9. Montera påfyllningspluggen och dra åt avluftarpluggen.
 10. Dra åt alla pluggar till 3–5 Nm.

Avlägsna trimmardrivningens låda

Obs: Spara alla delar som avlägsnats för senare montering såvida inget annat anges.

Viktigt: Se traktorenhetens *servicehandbok* eller kontakta en auktoriserad Toro-återförsäljare om du har några problem med att ta bort trimmardrivningens låda.

1. Avlägsna locket från trimmaren.
2. Avlägsna spännbulten som ansluter trimmaren till drivningslådan. Se [Figur 17](#) i [8 Montera trimmaren \(sida 9\)](#).
3. Avlägsna justerstiftet och saxpinnen som ansluter trimmardrivningens låda till justerarmarna ([Figur 25](#)).

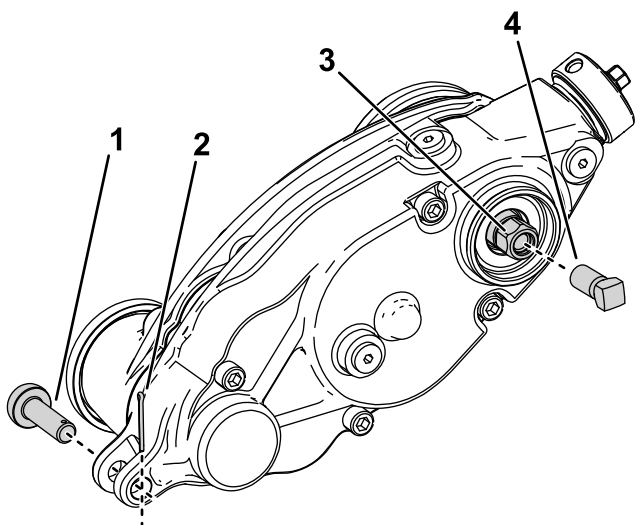

g302791

Figur 25

- | | |
|----------------|------------------------------------|
| 1. Justerstift | 3. Trimmardrivningens sexkantskruv |
| 2. Saxpinne | 4. Förstärkningsskruv |

4. Lås fast cylindern för borttagning. Se [Låsa fast cylindern för att ta bort gängade insatser \(sida 15\)](#).
5. Montera förstärkningsskruven (artikelnr 1-803022 – säljs separat) på de inre gängorna av trimmardrivningens sexkantskruv och dra åt till 13,5 Nm enligt [Figur 25](#).
6. Avlägsna trimmardrivningens låda från klippcylindern genom att vrida trimmardrivningens sexkantskruv ([Figur 25](#)).

Viktigt: Om trimmardrivningens låda är monterad på klippenhetens högra sida vrids du trimmardrivningens sexkantskruv moturs (högergångad) för att avlägsna drivningsväxellådans axel från klippenheten.

Viktigt: Om trimmardrivningens låda är monterad på klippenhetens vänstra sida vrids du trimmardrivningens sexkantskruv medsols (vänstergångad) för att avlägsna drivningsväxellådans axel från klippenheten

Viktigt: Du måste använda en sexkantshylsa med tjock vägg.

Rengöra trimningscylindern

Serviceintervall: Efter varje användning

Spola av trimningscylindern med vatten för att rengöra den efter användning. Rikta inte vattenstrålen direkt mot trimsatsens lagertätningar. Låt inte trimningscylindern stå i vatten så att komponenterna rostar.

Kontrollera knivarna

Serviceintervall: Varje användning eller dagligen

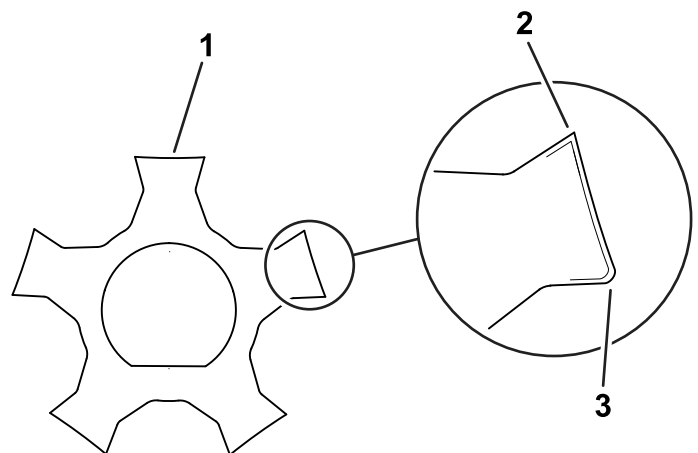

g287987

Figur 26

- | | |
|-----------------|-------------------------|
| 1. Trimsatskniv | 3. Slöa (rundade) eggar |
| 2. Vassa eggar | |

Kontrollera trimningscylinderns knivar ofta för att se om de är slitna eller skadade. Råta ut böjda knivar med en tång. Byt ut slitna knivar och dra åt låsmuttrarna till 42–49 N·m. Kontrollera att muttrarna i slutet av höger och vänster knivaxel är ordentligt åtdragna när du inspekterar knivarna.

Obs: Om du använder knivar av fjäderstål och ena sidan av knivarna har blivit slitna så tar du bort trimningscylindern, vrids den 180 grader och monterar den så att den sida som inte är slitna är vänd i rotationsriktningen.

Obs: Eftersom trimmaren kan föra in mer skräp (dvs. smuts och sand) i klippenheten än vad cylindern

normalt skulle vara utsatt för, ska underkniven och huvudcylindern kontrolleras för slitage oftare. Detta är särskilt viktigt på sandig mark och/eller när trimmaren är inställd på penetrering.

Låsa fast cylindern

⚠ VARNING

Klippcylinderns knivar är vassa och kan slita av händer och fötter.

- Håll händer och fötter borta från cylindern.
- Säkerställ att cylindern är fastlåst innan du servar den.

Låsa fast cylindern för att ta bort gängade insatser

1. Luta klippenheten uppåt så att du kan komma åt cylinderns botten.
2. För in en bändstång med långt handtag (vi rekommenderar storleken $\frac{3}{8}$ tum x 12 tum med ett skruvmejselhandtag) genom klippcylinderns botten, närmast sidan på den klippenhet som du ska dra åt (Figur 27).
3. Placera bändstången mot cylinderstödplattans svetsade sida (Figur 27).

Obs: För in bändstången mellan cylinderaxelns övre del och cylinderknivarnas baksida så att cylindern inte kan röra sig.

Viktigt: Rör inte vid eggen på någon av knivarna med bändstången. Detta kan skada eggen och/eller resultera i en hög kniv.

Viktigt: Insatsen på klippenhetens vänstra sida är vänstergängad. Insatsen på klippenhetens högra sida är högergängad.

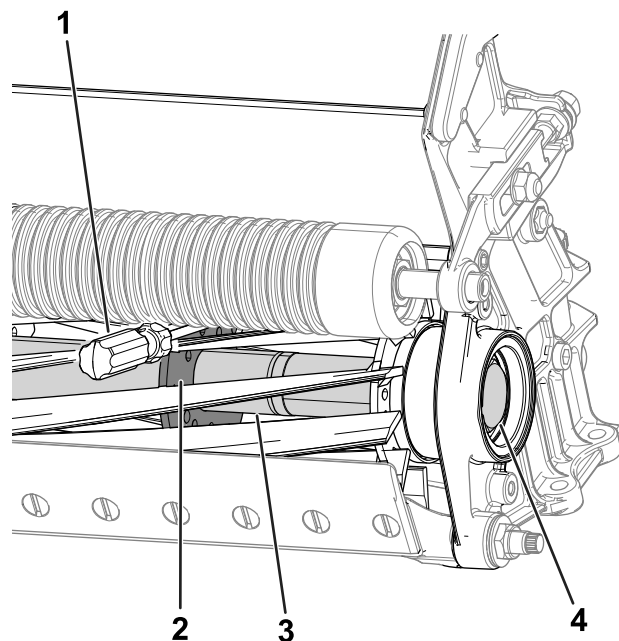

Figur 27

g288013

- | | |
|---------------------------------------|----------------------------------|
| 1. Bändstång | 3. Cylinderaxel |
| 2. Cylinderstödplattans svetsade sida | 4. Gängad insats för borttagning |

4. Placera bändstångens handtag mot rullen.
5. Slutför borttagandet av den gängade insatsen och säkerställ samtidigt att bändstången stannar på sin plats. Avlägsna sedan bändstången.
6. Sänk klippenheten tills den vilar på rullarna.

Låsa fast cylindern för att montera gängade insatser

1. För in en bändstång med långt handtag (vi rekommenderar storleken $\frac{3}{8}$ tum x 12 tum med ett skruvmejselhandtag) genom klippcylinderns framsida, närmast sidan på den klippenhet som du ska dra åt (Figur 28).
2. Placera bändstången mot cylinderstödplattans svetsade sida (Figur 28).

Obs: För in bändstången mellan cylinderaxelns övre del och cylinderknivarnas baksida så att cylindern inte kan röra sig.

Viktigt: Rör inte vid eggen på någon av knivarna med bändstången. Detta kan skada eggen eller resultera i en hög kniv.

Viktigt: Insatsen på klippenhetens vänstra sida är vänstergängad. Insatsen på klippenhetens högra sida är högergängad.

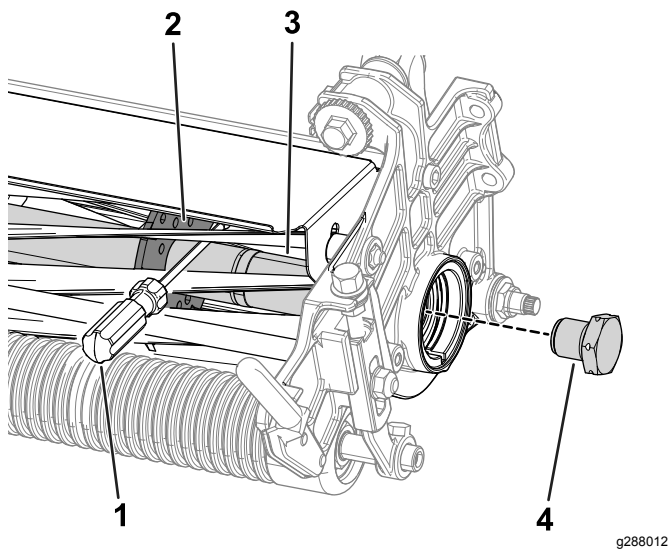

Figur 28

- | | |
|-------------------------------|--------------------------------|
| 1. Bändstång | 3. Cylinderaxel |
| 2. Stödplattans svetsade sida | 4. Gängad insats för montering |

-
3. Placera bändstångens handtag mot rullen.
 4. Slutför monteringen av den gängade insatsen enligt insatsens monteringsanvisningar och åtdragningskrav, och säkerställ samtidigt att bändstången stannar på sin plats. Avlägsna sedan bändstången.

Anteckningar:

Försäkran om inbyggnad

The Toro Company, 8111 Lyndale Ave. South, Bloomington, MN, USA försäkrar att följande enheter överensstämmer med nedanstående direktiv, förutsatt att de monteras i enlighet med medföljande anvisningar på vissa Toro-modeller enligt vad som anges i relevant försäkran om överensstämmelse.

Modellnr	Serienr	Produktbeskrivning	Fakturabeskrivning	Allmän beskrivning	Direktiv
04707	319000375 och högre	Universaltrimdrivningssats, Greensmaster 1018, 1021- eller 1026-gräsklippare	UNIVERSAL GROOMER DRIVE GR 10XX SERIES	Trimsatsdrivsystem	2006/42/EG

Relevant teknisk dokumentation har sammanställts enligt kraven i Del B i Bilaga VII i direktivet 2006/42/EG.

Vi åtar oss att vidarebefordra relevant information om detta delvis färdigställda verktyg i enlighet med anmodan från nationella myndigheter. Vidarebefordringen sker elektroniskt.

Verktyget ska inte sättas i drift förrän det har monterats i lämpliga Toro-modeller enligt anvisningarna i tillhörande deklaration om överensstämmelse och i enlighet med alla andra tillgängliga anvisningar, efter vilket verktyget kan sägas överensstämma med alla relevanta direktiv.

Intygas:



John Heckel
Senior Engineering Manager
8111 Lyndale Ave. South
Bloomington, MN 55420, USA
September 9, 2019

Auktoriserad representant:

Marcel Dutrieux
Manager European Product Integrity
Toro Europe NV
Nijverheidsstraat 5
2260 Oevel
Belgium

Sekretessmeddelande för EES/Storbritannien

Toros bruk av dina personuppgifter

The Toro Company ("Toro") respekterar din sekretess. I samband med att du köper våra produkter kan vi samla in vissa personuppgifter om dig, antingen direkt från dig eller via din lokala Toro-återförsäljare. Toro använder dessa uppgifter till att utföra sina avtalsenliga skyldigheter (t.ex. registrera din garanti, behandla dina garantianspråk eller kontakta dig i händelse av att en produkt måste återkallas) och för att tillfredsställa legitima affärsändamål (t.ex. mäta kundnöjdhet, förbättra våra produkter eller tillhandahålla produktinformation som kan vara av intresse för dig). Toro kan vidarebefordra uppgifterna till sina dotterbolag, återförsäljare eller andra affärspartner i samband med någon av dessa aktiviteter. Vi kan även vidarebefordra personuppgifter i de fall som lagen kräver det eller i samband med försäljning, köp eller fusion av ett företag. Vi säljer inte dina personuppgifter i marknadsföringssyfte till något annat företag.

Kvarhållande av personuppgifter

Toro kvarhåller dina personuppgifter så länge de är relevanta för ovan nämnda syften och i enlighet med gällande lagstiftning. Kontakta legal@toro.com för ytterligare information om tillämpliga perioder för kvarhållande.

Toros säkerhetsengagemang

Dina personuppgifter kan komma att behandlas i USA eller i något annat land som kan ha mindre strikta dataskyddslagar än landet där du är bofast. I de fall som vi överför uppgifter från landet där du är bosatt vidtar vi lagstadgade åtgärder för att tillförsäkra att dina uppgifter skyddas och behandlas konfidentiellt.

Åtkomst och korrigering

Du kan äga rätt att korrigera eller granska dina personuppgifter samt neka eller begränsa behandlingen av dina data. Om du önskar göra detta ska du kontakta oss via e-post på legal@toro.com. Om du har frågor rörande det sätt på vilket Toro har hanterat dina uppgifter, uppmanar vi dig att diskutera det direkt med oss. Observera att personer som är bosatta i Europa har rätt att lämna in klagomål till avsedd myndighet för dataskydd.



Toros garanti

Garanti begränsad till två år eller 1 500 körtimmar

Fel och produkter som omfattas

The Toro Company och dess dotterbolag Toro Warranty Company garanterar gemensamt, och i enlighet med ett avtal dem emellan, att din Toro-produkt ("produkten") är fri från material- och tillverkningsfel i två år eller 1 500 körtimmar*, beroende på vilket som inträffar först. Den här garantin gäller för alla produkter förutom luftare (och för dem finns det separata garantiförklaringar). Om ett fel som omfattas av garantin föreligger, kommer vi att reparera produkten utan kostnad för dig. Detta omfattar feldiagnos, arbete, reservdelar och transport. Den här garantin börjar gälla det datum då produkten levereras till den ursprungliga köparen i återförsäljarledet. * Produkt som är utrustad med en timmätare.

Anvisningar för garantiservice

Du är ansvarig för att meddela produkt-distributören eller den auktoriserade återförsäljaren som du köpte produkten av så snart du tror att något fel som omfattas av garantin föreligger. Om du behöver hjälp med att hitta en produkt-distributör eller en auktoriserad återförsäljare, eller om du har några frågor som rör dina rättigheter och skyldigheter beträffande garantin, kan du kontakta oss på:

Toro Commercial Products Service Department
Toro Warranty Company
8111 Lyndale Avenue South
Bloomington, MN 55420-1196
+1-952-888-8801 eller +1-800-952-2740
E-post: commercial.warranty@toro.com

Ägarens ansvar

Som ägare till produkten är du ansvarig för att utföra det underhåll och de justeringar som krävs i enlighet med anvisningarna i *bruksanvisningen*. Reparationer av produktproblem som uppstått på grund av underlåtenhet att utföra nödvändig underhåll och nödvändiga justeringar omfattas inte av denna garanti.

Produkter och fel som inte omfattas

Alla produkt- eller funktionsfel som inträffar inom garantiperioden beror inte på material- eller tillverkningsfel. Den här garantin omfattar inte följande:

- Produktfel som orsakas av att andra reservdelar än Toro-originaldelar används eller av att extra, modifierade tillbehör och produkter som inte har tillverkats av Toro monteras och används.
- Produktfel som orsakas av underlåtenhet att utföra det underhåll och/eller de justeringar som rekommenderas.
- Produktfel som orsakas av felaktig, slarvig eller vårdslös användning av produkten.
- Slitdelar som förbrukas vid normal användning och som inte är defekta. Exempel på slitdelar som förbrukas eller slits ut vid normal användning av produkten omfattar, men är inte begränsade till, bromsklossar, bromsbelägg, lamellbelägg, knivar, cylindrar, rullar och lager (tätade eller smörjbara), underknivar, tändstift, svänghjul och svänghjulsager, däck, filter, remmar samt vissa sprutkomponenter som membran, munstycken och backventiler.
- Fel som orsakats av yttre påverkan, till exempel väder, förvaringsomständigheter, föroreningar och användning av bränslen, kylvätskor, smörjmedel, tillsatser, konstgödningsmedel, vatten och kemikalier som ej har godkänts.
- Fel eller problem med prestandan på grund av att bränslen (t.ex. bensin, diesel eller biodiesel) som inte uppfyller respektive industristandarder har använts.
- Normalt förekommande buller, vibrationer, slitage och försämringar. Normalt slitage omfattar, men är inte begränsat till, skador på säten till följd av slitage eller nötning, slitage på målade ytor, repor på dekalerna och fönster.

Andra länder än USA och Kanada

Kunder som har köpt Toro-produkter som exporterats från andra länder än USA eller Kanada ska kontakta sin Toro-distributör (återförsäljare) för att få garantipolicyn för sitt eget land, sin provins eller stat. Om du av någon anledning är missnöjd med din distributörs service eller har svårt att få garantiupplysningar bör du kontakta ditt auktoriserade Toro-servicecenter.

Reservdelar

Reservdelar som planeras att bytas ut i samband med nödvändigt underhåll omfattas endast av garantin under perioden fram till den planerade tidpunkten för utbytet av delen. Delar som byts ut i enlighet med den här garantin omfattas av garantin under hela den återstående produktgarantin och tillfaller Toro. Toro fattar det slutliga beslutet om huruvida en befintlig del eller enhet ska repareras eller bytas ut. Toro har rätt att använda omarbetade reservdelar vid garantireparationer.

Garanti för djupurladdnings- och litiumjonbatterier

Djupurladdnings- och litiumjonbatterier har en total livslängd på ett visst antal kilowattimmar. Den totala livslängden kan förlängas eller förkortas genom olika drift-, laddnings- och underhållstekniker. I och med att batterierna i produkten används, förkortas användningstiden mellan laddningsintervallen gradvis till dess att batterierna är helt förbrukade. Det är ägaren till produkten som ansvarar för att ersätta batterier som förbrukas genom normal användning. Obs! Proportionell ersättning efter två år (endast litiumjonbatterier). Mer information finns i batterigarantin.

Livstidsgaranti för vevaxeln (endast ProStripe 02657-modeller)

ProStripe-modellen som är utrustad med en Toro-friktionsskiva och en vevsäker knivbromsokoppling (montering med integrerad knivbromsokoppling + friktionskoppling) som originalutrustning och används av den ursprungliga köparen i enlighet med rekommenderade drifts- och underhållsprocedurer, omfattas av en livstidsgaranti mot böjning av motorns vevaxel. Maskiner med friktionsbrickor, knivbromsokopplingsenheter och andra sådana enheter omfattas inte av livstidsgarantin för vevaxeln.

Ägaren bekostar underhållet

Den vanliga service som krävs för Toro-produkter omfattar bland annat att finjustera motorn, smörja, rengöra och polera maskinen, byta filter och kylvätska samt att utföra det underhåll som rekommenderas. Sådan service får ägaren själv bekosta.

Allmänna villkor

Reparation utförd av en auktoriserad Toro-distributör eller Toro-återförsäljare är den enda kompensation som du har rätt till under denna garanti.

Varken The Toro Company eller Toro Warranty Company är ansvariga för indirekta eller oförutsedda skador eller följdskador i samband med användningen av de Toro-produkter som omfattas av denna garanti. Detta inkluderar alla kostnader eller utgifter för att tillhandahålla ersättningsutrustning eller service under rimliga perioder med funktionsfel eller avsaknad av möjlighet att använda produkten medan reparationer som omfattas av garantin utförs. Med undantag för den emissionsgaranti som nämns nedan, och endast om denna är tillämplig, finns ingen annan uttrycklig garanti. Alla indirekta garantier i fråga om säljbarhet och användningslämplighet är begränsade till denna uttryckliga garantis varaktighet.

I vissa stater är det inte tillåtet att undanta oförutsedda skador eller följdskador, eller tidsbegränsa en indirekt garantis varaktighet, och i dessa fall är det möjligt att ovanstående undantag och begränsningar inte gäller. Denna garanti ger dig specifika juridiska rättigheter, och du kan även ha andra rättigheter som varierar från stat till stat.

Anmärkning om emissionsgarantin

Emissionskontrollsystemet på produkten kan omfattas av en separat garanti som uppfyller de krav som fastställts av den amerikanska miljömyndigheten (Environmental Protection Agency, EPA) och/eller Kaliforniens luftskyddsmyndighet (California Air Resources Board, CARB). Tidsbegränsningarna som anges ovan är inte tillämpliga i fråga om garantin för emissionskontrollsystem. Se garantiförklaringen om motorns emissionskontroll som medföljer produkten eller finns i motortillverkarens dokumentation.