



Комплект для зарядки USB

Тяговый блок Groundsmaster® серии 3200 или 3300

Номер модели 31984

Инструкции по монтажу

Монтаж

1

Подготовка машины

Детали не требуются

Процедура

1. Установите машину на ровной поверхности.
2. Включите стояночный тормоз.
3. Опустите режущий блок.
4. Выключите двигатель и извлеките ключ из замка зажигания.
5. Отсоедините аккумулятор; см. раздел «Техническое обслуживание электрической системы» в *Руководстве оператора* для вашей машины.

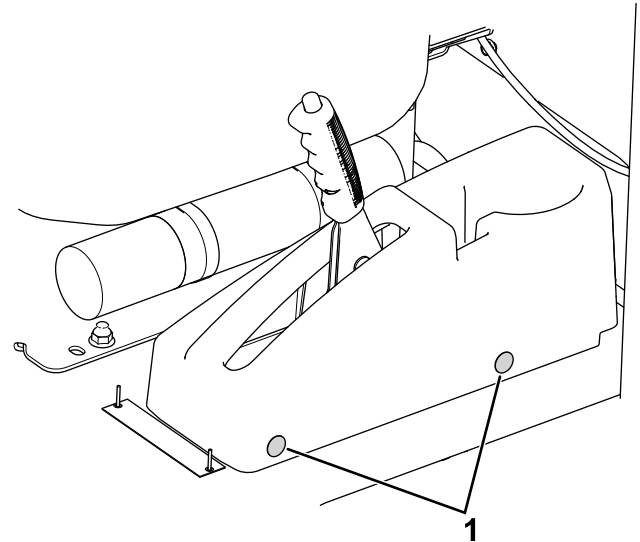

g301501

Рисунок 1

1. Заглушки (всего 4 шт. – показаны 2 шт.)
2. Снимите кожух рычага стояночного тормоза с машины.
3. Просверлите отверстие (диаметром 3 см) в передней части кожуха, как показано на [Рисунок 2](#).

2

Установка комплекта

Детали, требуемые для этой процедуры:

| | |
|---|------------|
| 1 | USB-разъем |
| 4 | Заглушка |

Процедура

1. Извлеките имеющиеся заглушки ([Рисунок 1](#)) с обеих сторон кожуха рычага стояночного тормоза.





Рисунок 2

1. 6,8 см 2. 2,5 см

4. Отверните зажимную гайку с USB-разъема.
5. Используйте снятую ранее зажимную гайку для крепления USB-разъема к кожуху стояночного тормоза (Рисунок 3).

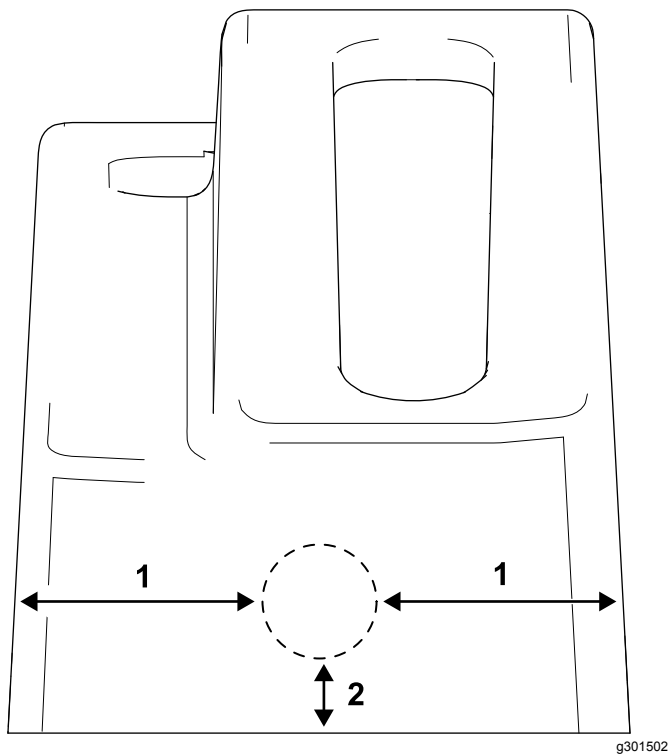

Рисунок 3

1. Контргайка 3. Конец жгута проводов
2. USB-разъем

6. Подсоедините конец жгута проводов, обозначенный USB PORT, к USB-разъему (Рисунок 3).

Примечание: Этот конец жгута проводов расположен рядом с основанием рычага стояночного тормоза.

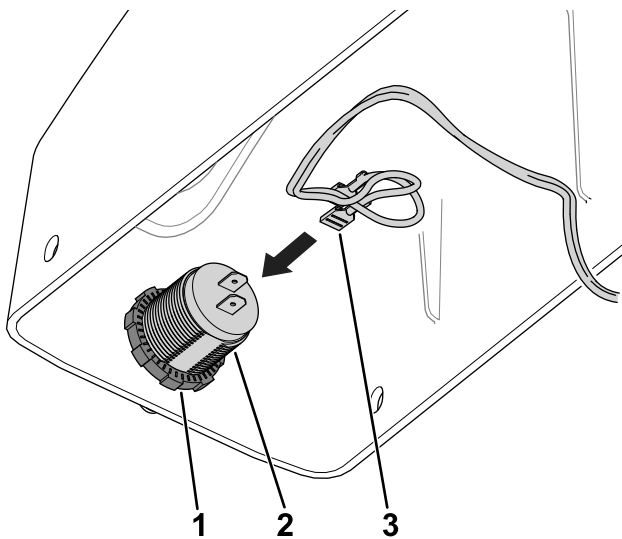

Рисунок 4

1. Заглушка (4 шт.)

7. Прикрепите кожух рычага стояночного тормоза к машине с помощью 4 заглушек (Рисунок 4).

3

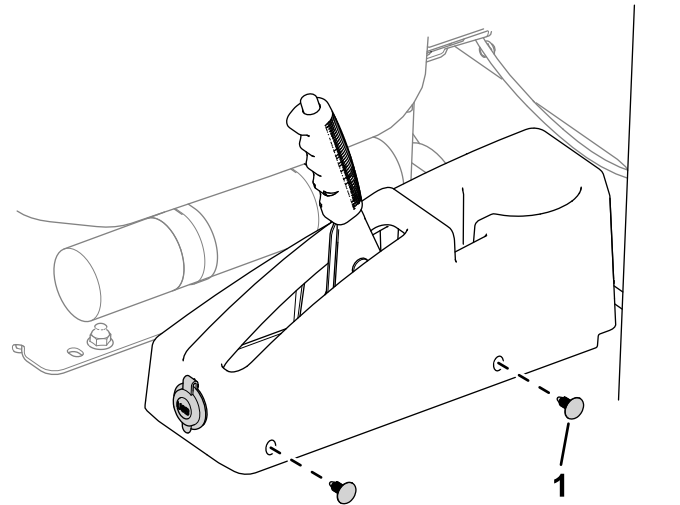
Подсоединение аккумулятора

Детали не требуются

Процедура

Подсоедините аккумулятор; см. раздел «Техническое обслуживание электрической системы» в *Руководстве оператора*.