



# USB 充電キット

Groundsmaster® 3200 および 3300 シリーズトラクションユニット

モデル番号 31984

## 取り付け要領

# 取り付け

## 1

### マシンの準備を行う

必要なパーツはありません。

#### 手順

1. 平らな場所に駐車する。
2. 駐車ブレーキを掛ける。
3. カuttingユニットを下降させる。
4. エンジンを止め、キーを抜き取る。
5. バッテリーの接続を外す;トラクションユニットのオペレーターズマニュアルの電気系統の整備の項を参照。

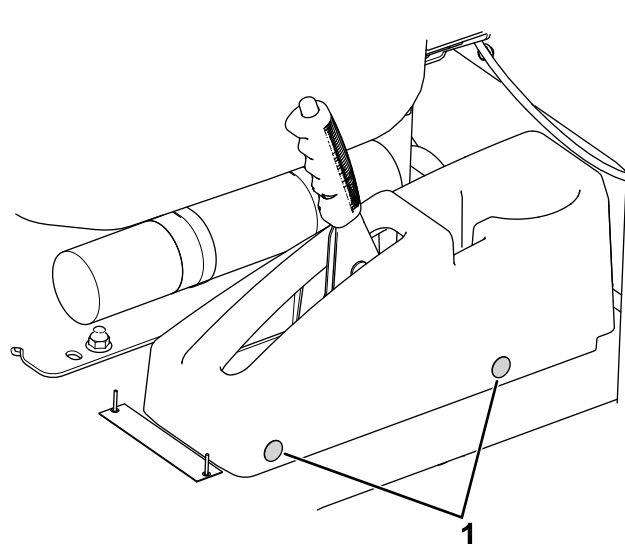

g301501

図 1

1. プラグ全部で 4 個、図では 2 個を表示
2. 機体から駐車ブレーキカバーを外す。
3. 図 2 のように、カバーの正面に直径 3 cm の穴を開ける。

## 2

### キットを取り付ける

#### この作業に必要なパーツ

1	USB ポート
4	プラグ

#### 手順

1. 駐車ブレーキカバーの両側についている既存のプラグ 図 1 を外す。





図 2

1. 6.8 cm                      2. 2.5 cm

4. USBポートからジャムナットを外す。  
5. 外したジャムナットを使用して駐車ブレーキカバーにUSBポートを固定する 図 3。

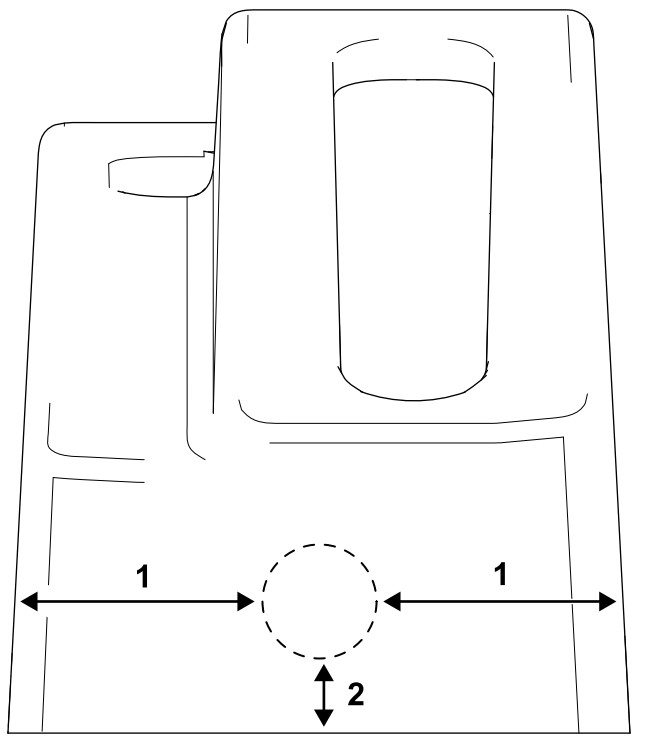

図 3

1. ジャムナット                      3. ワイヤハーネスの端  
2. USBポート

6. ワイヤハーネスの端部ラベルは USB PORTを、USBポート 図 3に接続する。

**注** ワイヤハーネスの端部は、駐車ブレーキレバーの根元近くにあります。

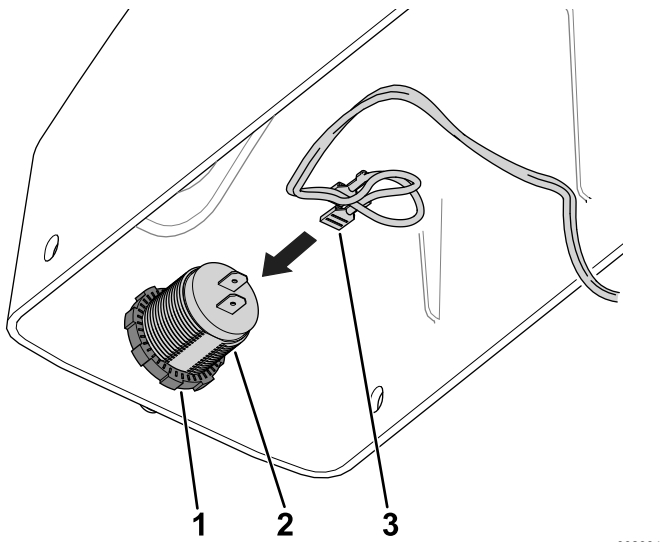

図 4

1. プラグ4個

7. プラグ4個で、駐車ブレーキカバーを機体に固定する 図 4。

## 3

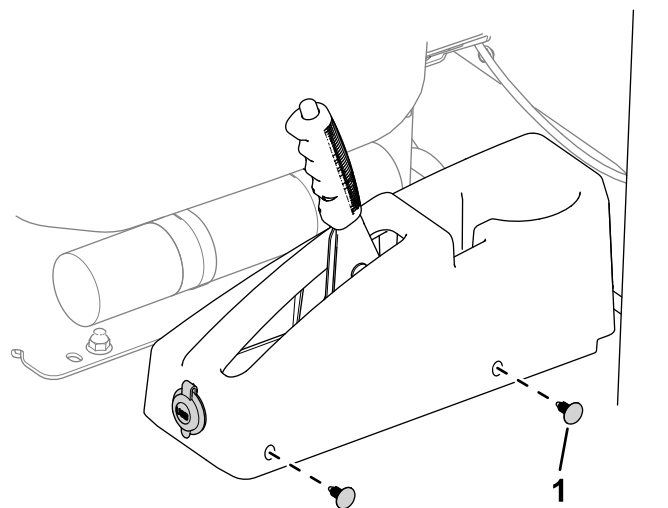
### バッテリーを接続する

必要なパーツはありません。

#### 手順

バッテリーを接続する;トラクションユニットのオペレーターズマニュアルの電気系統の整備の項を参照。