



Kit chargeur USB

Groupe de déplacement Groundsmaster® série 3200 ou 3300

N° de modèle 31984

Instructions de montage

Montage

1

Préparation de la machine

Aucune pièce requise

Procédure

1. Garez la machine sur un sol plat et horizontal.
2. Serrez le frein de stationnement.
3. Abaissez l'unité de coupe.
4. Coupez le moteur et enlevez la clé.
5. Débranchez la batterie ; voir la section Entretien du système électrique dans le *Manuel de l'utilisateur*.

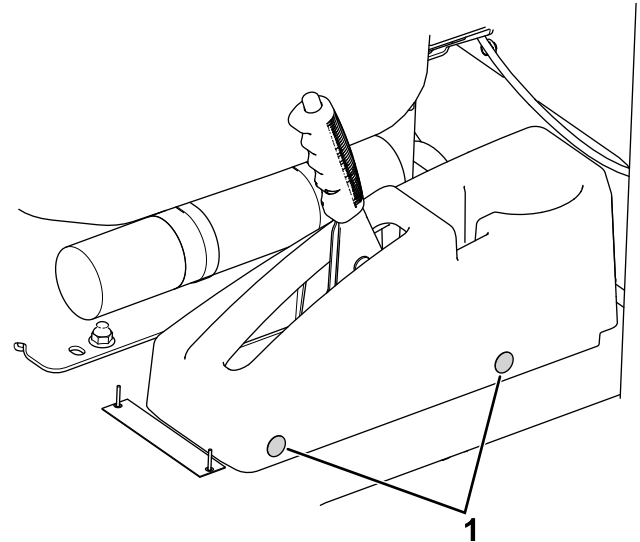

Figure 1

g301501

1. Obturateurs (4 au total, 2 illustrés)
2. Déposez le cache du frein de stationnement de la machine.
3. Percez un trou (3 cm) à l'avant du cache, comme illustré à la [Figure 2](#).

2

Montage du kit

Pièces nécessaires pour cette opération:

1	Prise USB
4	Obturateur

Procédure

1. Retirez les obturateurs existants ([Figure 1](#)) des deux côtés du cache du frein de stationnement.



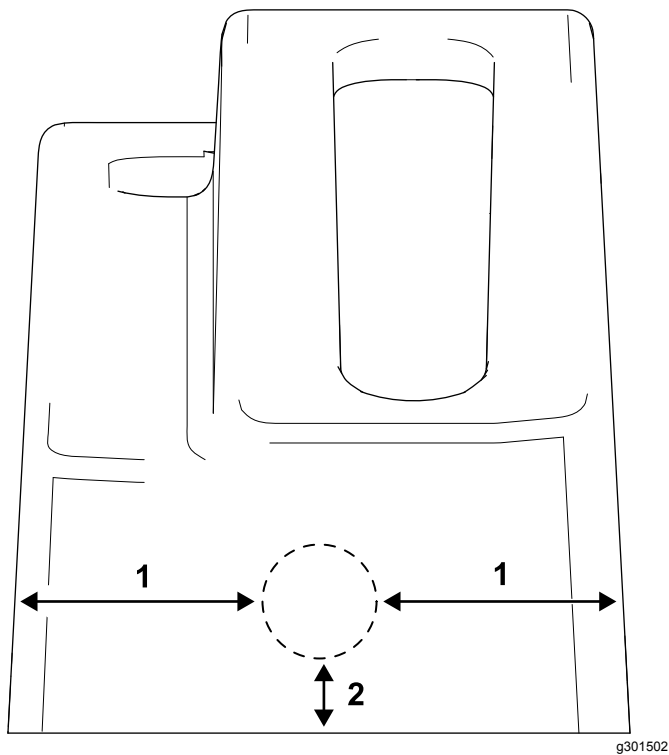

Figure 2

1. 6,8 cm 2. 2,5 cm

4. Retirez l'écrou de blocage de la prise USB.
5. Servez-vous de l'écrou de blocage retiré précédemment pour fixer la prise USB sur le cache du frein de stationnement (Figure 3).

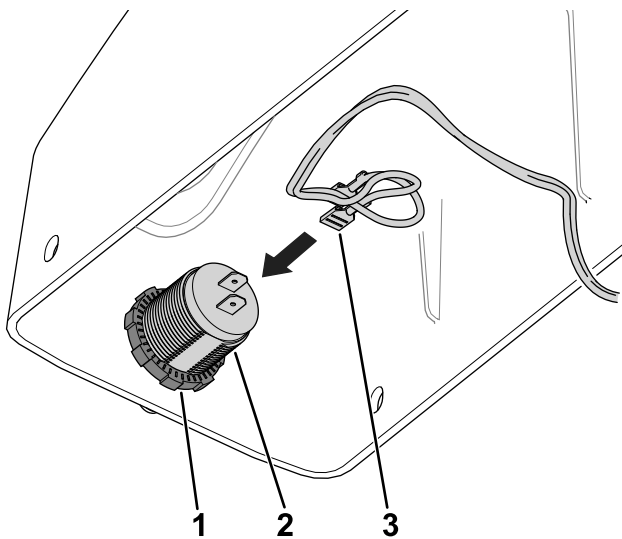

Figure 3

1. Écrou de blocage 3. Extrémité du faisceau de câblage
2. Prise USB

6. Branchez l'extrémité du faisceau de câblage étiquetée USB PORT dans la prise USB (Figure 3).

Remarque: L'extrémité du faisceau de câblage se trouve près de la base du levier de frein de stationnement.

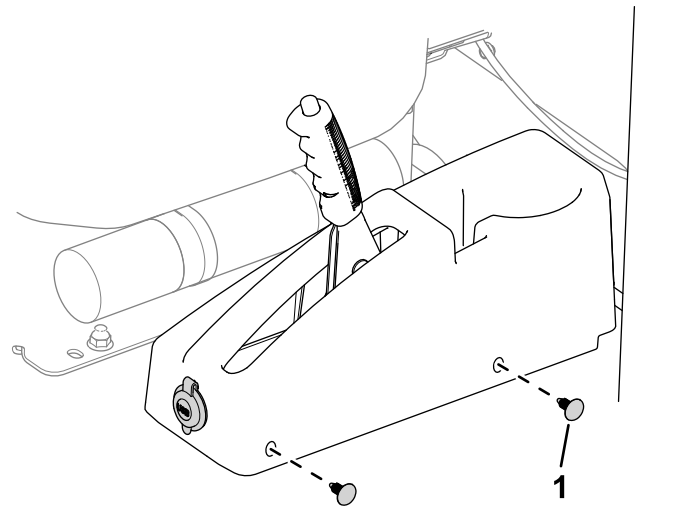

Figure 4

1. Obturateur (4)

7. À l'aide de 4 obturateurs, fixez le cache du frein de stationnement à la machine (Figure 4).

3

Branchement de la batterie

Aucune pièce requise

Procédure

Rebranchez la batterie ; voir la section Entretien du système électrique dans le *Manuel de l'utilisateur*.