



Count on it.

Form No. 3385-791 Rev B

Bedienungsanleitung

Sichelmäher Groundsmaster® 3500-D und 3505-D

Modellnr. 30807—Seriennr. 314000001 und höher
Modellnr. 30839—Seriennr. 314000001 und höher
Modellnr. 30843—Seriennr. 314000001 und höher
Modellnr. 30849—Seriennr. 314000001 und höher



Dieses Produkt entspricht allen relevanten europäischen Richtlinien; weitere Angaben finden Sie in den produktspezifischen Konformitätsbescheinigungen.

Entsprechend dem California Public Resource Code Section 4442 oder 4443 ist der Einsatz des Motors in bewaldeten oder bewachsenen Gebieten ohne richtig gewarteten und funktionsfähigen Funkenfänger, wie in Section 4442 definiert, oder ohne einen Motor verboten, der nicht für die Brandvermeidung konstruiert, ausgerüstet und gewartet ist.

Die beiliegende Motoranleitung enthält Angaben zu den Abgasbestimmungen der amerikanischen Environmental Protection Agency (EPA) und den Kontrollvorschriften von Kalifornien zu Abgasanlagen, der Wartung und Garantie. Sie können einen Ersatz beim Motorhersteller anfordern.

⚠️ WARNUNG:

KALIFORNIEN Warnung zu Proposition 65

Die Dieselauspuffgase und einige Bestandteile wirken laut den Behörden des Staates Kalifornien krebserregend, verursachen Geburtsschäden oder andere Defekte des Reproduktionssystems

Batteriepole, -klemmen und -zubehör enthalten Blei und Bleibestandteile. Dies sind Chemikalien, die laut den Behörden des Staates Kalifornien krebserregend sind und zu Erbschäden führen können. Waschen Sie sich nach dem Umgang mit diesen Materialien die Hände.

Bei Verwendung dieses Produkts sind Sie ggf. Chemikalien ausgesetzt, die laut den Behörden des Staates Kalifornien krebserregend wirken, Geburtsschäden oder andere Defekte des Reproduktionssystems verursachen.

Einführung

Dieser Aufsitzrasenmäher mit Messerspindeln sollte nur von geschulten Lohnarbeitern in gewerblichen Anwendungen eingesetzt werden. Er ist hauptsächlich für das Mähen von Gras auf gepflegten Grünflächen in Parkanlagen, Golfplätzen, Sportplätzen und öffentlichen Anlagen gedacht. Der Rasenmäher ist nicht für das Schneiden von Büschen, für das Mähen von Gras oder anderer Anpflanzungen

entlang öffentlicher Verkehrswege oder für den landwirtschaftlichen Einsatz gedacht.

Lesen Sie diese Informationen sorgfältig durch, um sich mit dem ordnungsgemäßen Einsatz und der Wartung des Geräts vertraut zu machen und Verletzungen und eine Beschädigung des Geräts zu vermeiden. Sie tragen die Verantwortung für einen ordnungsgemäßen und sicheren Einsatz des Produkts.

Wenden Sie sich hinsichtlich Informationen zu Produkten und Zubehör sowie Angaben zu Ihrem örtlichen Vertragshändler oder zur Registrierung des Produktes direkt an Toro unter www.Toro.com.

Wenden Sie sich an den Toro Vertragshändler oder Kundendienst, wenn Sie eine Serviceleistung, Toro Originalersatzteile oder weitere Informationen benötigen. Haben Sie dafür die Modell- und Seriennummern der Maschine griffbereit. In **Bild 1** wird der Standort der Modell- und Seriennummern auf dem Produkt angegeben. Tragen Sie hier bitte die Modell- und Seriennummern des Geräts ein.



Bild 1

1. Typenschild mit Modell- und Seriennummer

Modellnr. _____
Seriennr. _____

In dieser Anleitung werden potenzielle Gefahren angeführt, und Sicherheitsmeldungen werden vom Sicherheitswarnsymbol (**Bild 2**) gekennzeichnet, das auf eine Gefahr hinweist, die zu schweren oder tödlichen Verletzungen führen kann, wenn Sie die empfohlenen Sicherheitsvorkehrungen nicht einhalten.

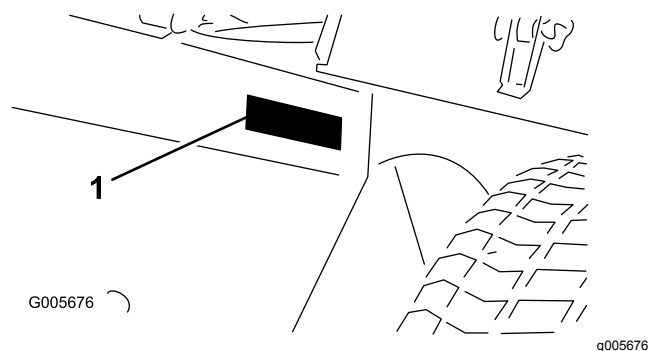

Bild 2

1. Sicherheitswarnsymbol

In dieser Anleitung werden zwei weitere Begriffe zur Hervorhebung von Informationen verwendet. **Wichtig** weist auf spezielle mechanische Informationen hin, und **Hinweis** hebt allgemeine Informationen hervor, die Ihre besondere Beachtung verdienen.

Inhalt

Sicherheit	4
Sichere Betriebspraxis	4
Sicherheit beim Einsatz von Toro Rasenmähern	7
Schalleistungspegel	9
Schalldruckpegel	9
Vibrationsniveau	9
Sicherheits- und Bedienungsschilder	9
Einrichtung	17
1 Aktivieren, Laden und Anschließen der Batterie	17
2 Prüfen des Neigungsmessers(Nur Modelle 30839, 30843 und 30807)	19
3 Anbringen der CE-Aufkleber	20
4 Montage des Motorhaubenriegels (nur CE).....	20
5 Montage des Auspuffschutzblechs (nur EU).....	21
6 Einstellen der Hubarme	21
7 Ballast hinten	23
8 Einstellen des Trägerrahmens	23
9 Einstellen der Schnitthöhe	23
10 Einstellen des Rollenabstreifers (optional).....	24
11 Einbauen des Mulchablenkblechs (optional).....	25
Produktübersicht	26
Bedienelemente	26
Technische Daten	28
Anbaugeräte, Zubehör	28
Betrieb	29
Prüfen des Motorölstands.....	29
Betanken	29
Prüfen der Kühlanlage	30
Prüfen der Hydraulikanlage	31
Prüfen des Reifendrucks	32
Ziehen Sie die Radmutter fest.....	32
Anlassen und Abstellen des Motors	32
Entlüften der Kraftstoffanlage	33
Prüfen der Sicherheitsschalter.....	34
Abschleppen der Zugmaschine	34
SCM (Standard Control Module).....	35
Auswählen eines Messers	37
Auswählen von Zubehör	38
Betriebshinweise	39
Wartung	43
Empfohlener Wartungsplan	43
Checkliste – tägliche Wartungsmaßnah- men.....	44

Wartungsintervall-Tabelle	45
Verfahren vor dem Ausführen von Wartungsarbeiten	45
Entfernen der Motorhaube.....	45
Verwenden des Mähwerkwartungsriegels	46
Schmierung	47
Einfetten der Lager und Büchsen	47
Warten des Motors	50
Warten des Luftfilters	50
Wechseln des Motoröls und -filters	50
Warten der Kraftstoffanlage	51
Warten des Kraftstofftanks.....	51
Prüfen der Kraftstoffleitungen und -verbindungen.....	51
Entleeren Sie den Wasserabscheider.	51
Wechseln der Kraftstofffilterglocke	52
Entlüften der Injektoren.....	52
Warten der elektrischen Anlage	52
Batteriepflege	52
Sicherungen	53
Warten des Antriebssystems	53
Einstellen der Leerlaufstellung für den Fahrtrieb	53
Warten der Kühlanlage	54
Reinigen der Motorkühlanlage.....	54
Warten der Bremsen	55
Einstellen der Feststellbremse.....	55
Warten der Riemen	56
Wartung der Motorantriebsriemen	56
Warten der Bedienelementanlage	57
Einstellen des Gaszugs	57
Warten der Hydraulikanlage	57
Wechseln des Hydraulikölfilters	57
Wechseln des Hydrauliköls.....	58
Prüfen der Hydraulikleitungen und Schläuche	58
Warten des Mähwerks.....	59
Abnehmen der Mähwerke von der Zugmaschine	59
Montieren der Mähwerke an der Zugmaschine	59
Warten des Messerniveaus	59
Warten des Schnittmessers	60
Warten der Frontrolle	62
Einlagerung	63
Einlagerung der Batterie	63
Vorbereiten für die saisonbedingte Einlagerung.....	63

Sicherheit

Diese Maschine entspricht zum Zeitpunkt der Herstellung den Anforderungen des ISO-Standards 5395:2013 (bei Anbringung der entsprechenden Aufkleber) und ANSI B71.4-2012 beim Hinzufügen der erforderlichen Gewichte (siehe Abschnitt „Heckballast“) oder übertrifft diese sogar.

Eine fehlerhafte Bedienung oder Wartung durch den Bediener oder Besitzer kann Verletzungen zur Folge haben. Durch das Befolgen dieser Sicherheitshinweise kann das Verletzungsrisiko verringert werden. Achten Sie immer auf das Warnsymbol. Es bedeutet Vorsicht, Warnung oder Gefahr – Hinweise für die Personensicherheit. Wenn der Hinweis nicht beachtet wird, kann es zu Verletzungen ggf. tödlichen Verletzungen kommen.

Sichere Betriebspraxis

Die folgenden Anweisungen stammen aus dem ISO-Standard 5395:2013 und ANSI B71.4-2012.

Schulung

- Lesen Sie die *Bedienungsanleitung* und weiteres Schulungsmaterial gründlich durch. Machen Sie sich mit den Bedienelementen, Sicherheitsschildern und der korrekten Anwendung des Geräts vertraut.
- Wenn der Benutzer oder Mechaniker nicht die für diese Anleitung verwendete Sprache versteht, muss der Eigentümer dieses Material erläutern.
- Lassen Sie den Rasenmäher nie von Kindern oder Personen bedienen oder warten, die mit diesen Anweisungen nicht vertraut sind. Örtliche Vorschriften schränken u. U. das Mindestalter von Bedienern ein.
- Mähen Sie nie, wenn sich Personen, insbesondere Kinder oder Haustiere, in der Nähe aufhalten.
- Bedenken Sie immer, dass der Bediener die Verantwortung für Unfälle oder Gefahren gegenüber anderen und ihrem Eigentum trägt.
- Nehmen Sie nie Beifahrer mit.
- Alle Fahrer und Mechaniker müssen sich um eine professionelle und praktische Schulung bemühen. Der Besitzer ist für die Schulung der Bediener verantwortlich. Die Ausbildung muss Folgendes hervorheben:
 - Die Bedeutung von Vorsicht und Konzentration bei der Arbeit mit Aufsitzrasenmähern
 - Die Kontrolle über einen Rasentraktor, der an einem Hang rutscht, lässt sich nicht durch

den Einsatz der Bremse wiedergewinnen. Die Hauptgründe für den Kontrollverlust sind:

- ◇ Unzureichende Bodenhaftung
- ◇ Zu hohe Geschwindigkeit
- ◇ Unzureichendes Bremsen
- ◇ Ungeeigneter Gerätetyp
- ◇ Mangelhafte Beachtung des Bodenzustands, insbesondere an Hanglagen
- ◇ Falsch angebrachte Geräte und falsche Lastverteilung

Vorbereitung

- Tragen Sie beim Mähen immer feste Schuhe, lange Hosen, einen Schutzhelm, Schutzbrillen und einen Gehörschutz. Langes Haar, lose Kleidungsstücke und Schmuck können sich in beweglichen Teilen der Maschine verfangen. Fahren Sie die Maschine nie barfuß oder mit Sandalen.
- Untersuchen Sie den Arbeitsbereich der Maschine gründlich und entfernen Sie alle Gegenstände, die von der Maschine aufgeworfen werden könnten.
- Tauschen Sie defekte Schalldämpfer aus.
- Überprüfen Sie vor dem Einsatz immer, ob die Schnittmesser, -schrauben und das Mähwerk abgenutzt oder beschädigt sind. Tauschen Sie abgenutzte oder defekte Messer und -schrauben als komplette Sätze aus, um die Auswuchtung der Messer beizubehalten.
- Denken Sie bei Maschinen mit mehreren Schnittmessern daran, dass ein rotierendes Schnittmesser das Mitdrehen anderer Schnittmesser verursachen kann.
- Begutachten Sie das Gelände, um das notwendige Zubehör und die Anbaugeräte zu bestimmen, die zur korrekten und sicheren Durchführung der Arbeit erforderlich sind. Verwenden Sie nur vom Hersteller zugelassenes Zubehör und Anbaugeräte.
- Stellen Sie sicher, dass die Sitzkontaktschalter, Sicherheitsschalter und Schutzbleche vorhanden sind und einwandfrei funktionieren. Nehmen Sie die Maschine nur in Betrieb, wenn diese richtig funktionieren.

Sicherer Umgang mit Kraftstoff

- Passen Sie beim Umgang mit Kraftstoff besonders auf, um Körperverletzungen oder Sachschäden zu vermeiden. Benzin ist extrem leicht entflammbar und Benzindämpfe sind hochexplosiv.

- Löschen Sie alle Zigaretten, Zigarren, Pfeifen und sonstigen Zündquellen.
- Verwenden Sie nur einen vorschriftsmäßigen Kraftstoffkanister.
- Nehmen Sie den Tankdeckel nie bei laufendem Motor ab und betanken Sie nicht bei laufendem Motor.
- Lassen Sie vor dem Betanken den Motor abkühlen.
- Betanken Sie die Maschine nie in geschlossenen Räumen.
- Lagern Sie die Maschine oder den Kraftstoffkanister nie an Orten mit offener Flamme, Funken oder Zündflamme, z. B. Warmwasserbereiter, oder andere Geräte.
- Füllen Sie den Kanister nie im Fahrzeug oder auf der Ladepritsche eines Pritschenwagens oder Anhängers mit einer Verkleidung aus Kunststoff. Stellen Sie die Benzinkanister vor dem Auffüllen immer vom Fahrzeug entfernt auf den Boden.
- Nehmen Sie Geräte vom Pritschenwagen oder Anhänger und tanken Sie sie auf dem Boden auf. Falls das nicht möglich ist, betanken Sie solche Geräte mit einem tragbaren Kanister und an einer Zapfsäule.
- Sie müssen das Mundstück immer in Kontakt mit dem Rand des Kraftstofftanks bzw. der Kanisteröffnung halten, bis der Tankvorgang abgeschlossen ist. Verwenden Sie nicht ein Mundstück-Öffnungsgerät.
- Wenn Sie Kraftstoff auf die Kleidung verspritzen, wechseln Sie sofort die Kleidung.
- Füllen Sie den Kraftstofftank nie zu voll. Setzen Sie den Tankdeckel auf und schrauben Sie ihn richtig fest.
- Stoppen oder starten Sie beim Hangauf-/Hangabfahren nie plötzlich.
- Fahren Sie auf Hanglagen und beim engen Wenden langsam.
- Achten Sie auf Buckel und Kuhlen und andere versteckte Gefahrenstellen.
- Mähen Sie nie quer zum Hang, es sei denn, der Rasenmäher wurde speziell für diesen Zweck konstruiert.
- Achten Sie auf Kuhlen und andere versteckte Gefahrenstellen im Gelände.
- Achten Sie beim Überqueren und in der Nähe von Straßen auf den Verkehr.
- Stoppen Sie das Drehen der Schnittmesser, bevor Sie grasfreie Oberflächen überqueren.
- Richten Sie beim Einsatz von Anbaugeräten den Auswurf nie auf Unbeteiligte. Halten Sie Unbeteiligte aus dem Einsatzbereich fern.
- Setzen Sie den Rasenmäher nie mit beschädigten Schutzvorrichtungen, -schildern und ohne angebrachte Sicherheitsvorrichtungen ein. Stellen Sie sicher, dass alle Sicherheitsschalter montiert, richtig eingestellt und funktionsfähig sind.
- Verändern Sie nie die Einstellung des Motordrehzahlreglers, und überdrehen Sie niemals den Motor. Durch das Überdrehen des Motors steigt die Verletzungsgefahr.
- Bevor Sie den Fahrersitz verlassen:
 - Stoppen Sie auf einer ebenen Fläche.
 - Kuppeln Sie die Zapfwelle aus und senken die Anbaugeräte ab.
 - Schalten Sie auf Neutral und aktivieren die Feststellbremse.
 - Stellen Sie den Motor ab und ziehen Sie den Zündschlüssel ab.

Betrieb

- Lassen Sie den Motor nie in unbelüfteten Räumen laufen, da sich dort gefährliche Kohlenmonoxidgase ansammeln können.
- Mähen Sie nur bei Tageslicht oder guter künstlicher Beleuchtung.
- Kuppeln Sie, bevor Sie versuchen, den Motor zu starten, alle Anbaugeräte aus, schalten auf Neutral und aktivieren die Feststellbremse. Starten Sie den Motor nur vom Fahrersitz aus. Nehmen Sie nie den Überrollschutz ab und legen Sie immer Sicherheitsgurte an.
- Halten Sie Hände und Füße von beweglichen Teilen fern. Bleiben Sie immer von der Auswurföffnung fern.
- Denken Sie daran, dass ein Gefälle nie sicher ist. Fahren Sie an Grashängen besonders vorsichtig. Mit den folgenden Verhaltensweisen beugen Sie einem Überschlagen vor:
 - In den folgenden Situationen sollten Sie den Antrieb zu den Anbaugeräten auskuppeln, den Motor abstellen und den Zündschlüssel abziehen:
 - Vor dem Verstellen der Schnitthöhe. Es sei denn, die Einstellung lässt sich von der Fahrerposition aus bewerkstelligen.
 - Bevor Sie Verstopfungen räumen.
 - Vor dem Prüfen, Reinigen oder Warten des Rasenmähers.
 - Nach dem Berühren eines Fremdkörpers oder beim Auftreten von abnormalen Vibrationen (sofort prüfen). Untersuchen Sie den Rasenmäher auf Schäden und führen die notwendigen Reparaturen durch, bevor Sie ihn erneut starten und in Betrieb nehmen. Ziehen Sie alle Riemenscheibenmutter der Spindeln mit 176 N·m 203 N·m an.

- Kuppeln Sie den Antrieb zu den Anbaugeräten aus, wenn Sie die Maschine transportieren oder nicht verwenden.
- Stellen Sie in den folgenden Situationen den Motor ab und kuppeln Sie den Antrieb zu den Anbaugeräten aus:
 - Auftanken
 - Vor dem Verstellen der Schnitthöhe. Es sei denn, die Einstellung lässt sich von der Bedienerposition aus bewerkstelligen.
- Reduzieren Sie vor dem Abstellen des Motors die Einstellung der Gasbedienung, und drehen Sie nach dem Abschluss der Mäharbeiten den Kraftstofffluss ab, wenn der Motor mit einem Kraftstoffhahn ausgestattet ist.
- Heben Sie die Mähwerke niemals an, wenn die Messer laufen.
- Berühren Sie die Mähwerke nicht mit den Händen und Füßen.
- Schauen Sie hinter sich und nach unten, um vor dem Rückwärtsfahren sicherzustellen, dass der Weg frei ist.
- Fahren Sie beim Wenden und beim Überqueren von Straßen und Gehsteigen vorsichtig und langsam.
- Setzen Sie den Rasenmäher nie unter Alkohol- oder Drogeneinfluss ein.
- Blitzschlag kann zu schweren oder tödlichen Verletzungen führen. Setzen Sie die Maschine nicht ein, wenn Sie Blitze sehen oder Donner hören, und gehen Sie an eine geschützte Stelle.
- Gehen Sie beim Ver- und Abladen der Maschine auf/von einem Anhänger oder Pritschenwagen vorsichtig vor.
- Beim Befahren öffentlicher Straßen muss der Fahrer die Warnblinkanlage einschalten, es sei denn, dies ist gesetzlich verboten.
- Tauschen Sie abgenutzte und beschädigte Teile aus Sicherheitsgründen aus.
- Wenn Sie den Kraftstoff aus dem Tank ablassen müssen, sollte dies im Freien geschehen.
- Denken Sie bei Maschinen mit mehreren Schnittmessern daran, dass ein rotierendes Schnittmesser das Mitdrehen anderer Schnittmesser verursachen kann.
- Senken Sie die Schneideinheiten ab, wenn die Maschine geparkt, abgestellt oder unbeaufsichtigt bleiben soll, wenn Sie keine mechanische Sperre verwenden.
- Kuppeln Sie die Antriebe aus, senken Sie die Schneideinheiten ab, aktivieren Sie die Feststellbremse, stellen Sie den Motor ab und ziehen Sie den Schlüssel ab. Lassen Sie vor dem Einstellen, Reinigen oder Reparieren alle beweglichen Teile zum Stillstand kommen.
- Schließen Sie den Kraftstoffhahn, bevor Sie die Maschine einlagern oder transportieren. Lagern Sie Kraftstoff nie in der Nähe von offenem Feuer.
- Stellen Sie die Maschine auf einer ebenen Fläche ab. Die Maschine sollte nie von ungeschulten Personen gewartet werden.
- Stützen Sie die Maschine bei Bedarf auf Achsständern ab.
- Lassen Sie den Druck aus Maschinenteilen mit gespeicherter Energie vorsichtig ab.
- Klemmen Sie vor dem Durchführen irgendwelcher Reparaturen die Batterie ab. Klemmen Sie immer zuerst die Minusklemme und dann die Plusklemme ab. Schließen Sie immer zuerst den Pluspol und dann den Minuspol wieder an.
- Kontrollieren Sie die Messer vorsichtig. Wickeln Sie die Messer in einen Lappen ein oder tragen Handschuhe; gehen Sie bei ihrer Wartung mit besonderer Vorsicht vor. Messer müssen ausgewechselt werden. Sie dürfen nicht zurechtgebogen oder geschweißt werden.

Wartung und Lagerung

- Halten Sie alle Muttern und Schrauben fest angezogen, damit das Gerät in einem sicheren Betriebszustand bleibt.
- Bewahren Sie das Gerät innerhalb eines Gebäudes nie mit Kraftstoff im Tank auf, wenn dort Dämpfe eine offene Flamme oder Funken erreichen könnten.
- Lassen Sie den Motor abkühlen, bevor Sie die Maschine in einem geschlossenen Raum abstellen.
- Halten Sie, um das Brandrisiko zu verringern, den Motor, die Schalldämpfer, das Batteriefach, die Schneideinheiten und Antriebe von Gras, Laub und überflüssigem Fett frei. Wischen Sie Öl- und Kraftstoffverschüttungen auf.
- Halten Sie Ihre Hände und Füße von beweglichen Teilen fern. Bei laufendem Motor sollten keine Einstellungsarbeiten vorgenommen werden.
- Laden Sie Batterien an einem freien, gut belüfteten Ort, abseits von Funken und offenem Feuer. Ziehen Sie vor dem An- oder Abklemmen der Batterie den Netzstecker des Ladegeräts ab. Tragen Sie Schutzkleidung und verwenden Sie isoliertes Werkzeug.

Befördern

- Gehen Sie beim Laden und Abladen der Maschine auf einen/von einem Anhänger oder Pritschenwagen vorsichtig vor.

- Laden Sie Maschinen mit Rampen, die über die ganze Breite gehen, auf einen Anhänger oder Pritschenwagen.
- Vergurten Sie die Maschine sicher mit Riemen, Ketten, Kabeln oder Seilen. Die vorderen und hinteren Gurte sollten nach unten und außerhalb der Maschine verlaufen

Sicherheit beim Einsatz von Toro Rasenmähern

Die folgende Liste enthält spezielle Sicherheitsinformationen für Toro Produkte sowie andere wichtige Sicherheitsinformationen, mit denen Sie vertraut sein müssen und die nicht in den CEN-, ISO- oder ANSI-Normen enthalten sind.

Dieses Produkt kann Hände und Füße amputieren und Gegenstände aufschleudern. Befolgen Sie zum Vermeiden von schweren oder tödlichen Verletzungen immer alle Sicherheitshinweise.

Der zweckentfremdende Einsatz dieser Maschine kann für den Benutzer und Unbeteiligte gefährlich sein.

⚠️ WARNUNG:

Auspuffgase enthalten Kohlenmonoxid, ein geruchloses tödliches Giftgas. Lassen Sie den Motor nie in geschlossenen Räumen laufen.

Vorbereitung

Sie müssen Ihre eigenen Vorgänge und Arbeitsregeln für ungewöhnliche Betriebsbedingungen festlegen (wie z. B. an Hängen, die für den Einsatz der Maschine zu steil sind). **Begutachten Sie den gesamten Arbeitsbereich, um zu bestimmen, an welchen Hängen Sie sicher arbeiten können.** Lassen Sie immer Ihren gesunden Menschenverstand walten, während Sie diese Begutachtung des Einsatzortes durchführen, und beachten Sie die Rasenbedingungen sowie die Überrollgefahr. Benutzen Sie den Neigungsmesser, der mit jeder Maschine mitgeliefert wird, um zu bestimmen, an welchen Hängen und Hügeln Sie sicher arbeiten können. Befolgen Sie zum Durchführen der Geländebegutachtung die Maßnahmen, die im Betriebsabschnitt dieser Anleitung enthalten sind. **Das maximale seitliche Gefälle wird auf dem Gefälleschild angegeben, das neben dem Neigungsmesser aufgeklebt ist.**

Schulung

Der Fahrer muss für das Fahren an Hängen fachkundig und geschult sein. Unvorsichtiges

Fahren bei Neigungen und an Hängen kann zum Umkippen und Überschlagen des Fahrzeuges führen, was möglicherweise in Verletzungen oder sogar Todesfällen resultiert.

Betrieb

- Sie müssen wissen, wie Sie die Maschine und den Motor schnell stoppen können.
- Bedienen Sie die Maschine nie, wenn Sie Tennis- oder Laufschuhe tragen.
- Es sollten Sicherheitsschuhe und lange Hosen getragen werden, wie es auch in bestimmten örtlich geltenden Bestimmungen und Versicherungsvorschriften vorgeschrieben ist.
- Halten Sie Ihre Hände, Füße und Kleidungsstücke von beweglichen Teilen und den Grasauswurfkanälen des Mähers fern.
- Füllen Sie den Kraftstofftank bis 12 mm unterhalb der Unterseite des Füllstutzens. Füllen Sie nicht zu viel ein.
- Prüfen Sie die Sicherheitsschalter jeden Tag auf eine einwandfreie Funktion. Tauschen Sie alle defekten Schalter vor Inbetriebnahme der Maschine aus.
- Aktivieren Sie zum Starten des Motors die Feststellbremse, schalten auf Neutral und kuppeln den Messerantrieb aus. Lösen Sie die Feststellbremse, nachdem der Motor angesprungen ist und halten den Fuß vom Fahrpedal fern. Die Maschine darf sich jetzt nicht bewegen. Wenn Sie eine Bewegung feststellen, muss der Fahrtrieb eingestellt werden, beachten Sie hierfür den Wartungsabschnitt dieser Anleitung.
- Gehen Sie beim Einsatz in der Nähe von Sandgruben, Gräben, Bächen, an steilen Hängen und anderen Gefahrenstellen besonders vorsichtig vor.
- Fahren Sie beim Nehmen von scharfen Kurven langsam.
- Wenden Sie nicht an Hängen.
- Fahren Sie nie quer über zu steile Hänge. Unter Umständen rollt die Maschine, bevor Sie einen Verlust der Bodenhaftung bemerken.
- Bei den Modellen 30839, 30843 und 30807 ist der Winkel, bei dem es zum Umkippen der Maschine kommt, von verschiedenen Faktoren abhängig. Darunter befinden sich die Mähbedingungen, wie z. B. Nässe oder unebenes Gelände, die Fahrgeschwindigkeit (insbesondere beim Wenden), die Stellung der Mähwerke (bei Auslegern), der Reifendruck und die Erfahrung des Fahrers. An Hanglagen mit einem seitlichen Gefälle von bis zu 20 Grad

besteht nur eine geringe Überrollgefahr. Mit zunehmendem Steigungswinkel bis zum empfohlenen Maximalwert von 25 Grad erhöht sich die Gefahr bis zu einem mittleren Niveau. **Fahren Sie wegen der Gefahr eines Überschlagens und daraus resultierender Verletzungs- und Lebensgefahr niemals an der Seite von Hängen mit einer Steigung von mehr als 25 Grad.**

- Bei Modell 30849 ist der Winkel, bei dem es zum Umkippen der Maschine kommt, von verschiedenen Faktoren abhängig. Darunter befinden sich die Mähbedingungen, wie z. B. Nässe oder unebenes Gelände, die Fahrgeschwindigkeit (insbesondere beim Wenden), die Stellung der Schneideinheiten (bei Auslegern), der Reifendruck und die Erfahrung des Fahrers. An Hanglagen mit einem seitlichen Gefälle von bis zu 15 Grad besteht nur eine geringe Überrollgefahr. Mit zunehmendem Steigungswinkel bis zum empfohlenen Maximalwert von 20 Grad erhöht sich die Gefahr bis zu einem mittleren Niveau. **Fahren Sie wegen der Gefahr eines Überschlagens und daraus resultierender Verletzungs- und Lebensgefahr niemals an der Seite von Hängen mit einer Steigung von mehr als 20 Grad.**
- Senken Sie die Mähwerke ab, wenn Sie hangabwärts fahren, um eine bessere Lenkkontrolle zu haben.
- Vermeiden Sie es, unvermittelt abzubremesen oder loszufahren.
- Bremsen Sie mit dem Rückwärtsfahrpedal.
- Achten Sie beim Überqueren und in der Nähe von Straßen auf den Verkehr. Geben Sie immer Vorfahrt.
- Heben Sie beim Fahren von einem Einsatzort zum nächsten die Schneideinheiten an.
- Berühren Sie weder den Motor, die Schalldämpfer, das Auspuffrohr noch den Hydraulikbehälter, während der Motor läuft bzw. kurz nachdem er abgestellt wurde, da diese Bereiche so heiß sind, dass dies zu Verbrennungen führen würde.
- Diese Maschine ist nicht für den öffentlichen Straßenverkehr zugelassen und wird als „langsam fahrendes Fahrzeug“ eingestuft. Wenn Sie eine öffentliche Straße überqueren oder auf einer öffentlichen Straße fahren müssen, sollten Sie die örtlichen Vorschriften hinsichtlich Scheinwerfern, Warnschilder für langsam fahrende Fahrzeuge und Reflektoren einhalten.

Wartung und Lagerung

- Stellen Sie, bevor Sie die Maschine warten oder Einstellungen daran durchführen, den Motor ab und ziehen den Zündschlüssel ab.

- Stellen Sie jederzeit die einwandfreie Wartung und den perfekten Betriebszustand der Maschine sicher. Prüfen Sie regelmäßig alle Schrauben, Muttern und hydraulischen Verbindungen.
- Stellen Sie sicher, dass alle Anschlüsse der Hydraulikleitungen fest angezogen sind und dass sich alle Hydraulikschläuche und Leitungen in einwandfreiem Zustand befinden, bevor Sie die Anlage unter Druck stellen.
- Halten Sie Ihren Körper und Ihre Hände von Nadellöchern und Düsen fern, aus denen Hydrauliköl unter hohem Druck ausgestoßen wird. Verwenden Sie zum Ausfindigmachen von undichten Stellen Pappe oder Papier und niemals Ihre Hände. Unter Druck austretendes Hydrauliköl kann unter die Haut dringen und schwere Verletzungen verursachen. Wenn Flüssigkeit in die Haut eindringt, muss sie innerhalb weniger Stunden von einem Arzt, der mit dieser Art von Verletzungen vertraut ist, chirurgisch entfernt werden. Andernfalls kann es zu Gangrän kommen.
- Entspannen Sie vor dem Abtrennen hydraulischer Anschlüsse oder dem Durchführen von Arbeiten an der Hydraulikanlage immer das System, indem Sie den Motor abstellen und die Schneideinheiten auf den Boden absenken.
- Wenn der Motor zum Durchführen von Wartungseinstellungen laufen muss, berühren Sie die Schneideinheiten, die Anbaugeräte und alle beweglichen Teile nicht mit den Händen, Füßen und Kleidungsstücken sowie allen anderen Körperteilen. Halten Sie Unbeteiligte von der Maschine fern.
- Verändern Sie die Einstellungen des Drehzahlreglers nicht, weil der Motor dadurch überdrehen kann. Lassen Sie, um die Sicherheit und Genauigkeit zu gewährleisten, die maximale Motordrehzahl mit einem Drehzahlmesser von Ihrem Toro Vertragshändler prüfen.
- Der Motor muss vor dem Prüfen des Ölstands oder Auffüllen des Kurbelgehäuses mit Öl abgestellt werden.
- Wenden Sie sich an den Toro Vertragshändler, falls größere Reparaturen erforderlich werden oder Sie praktische Unterstützung benötigen.
- Besorgen Sie, um die optimale Leistung und Sicherheit zu gewährleisten, nur Toro Originalersatzteile und -zubehörteile. Ersatzteile und Zubehör anderer Hersteller können gefährlich sein und eine Verwendung könnte die Garantie ungültig machen.

Schalleistungspegel

Dieses Gerät erzeugt einen Schalleistungspegel von 104 dBA (inkl. eines Unsicherheitswerts (K) von 1 dBA).

Der Schalleistungspegel wurde gemäß den Vorgaben in ISO 11094 gemessen.

Schalldruckpegel

Dieses Gerät erzeugt einen Schalldruckpegel, der am Ohr des Benutzers 90 dBA beträgt (inkl. eines Unsicherheitswerts (K) von 1 dBA).

Der Schalldruckpegel wurde gemäß den Vorgaben in EN 836 gemessen.

Das gemessene Vibrationsniveau für die rechte Hand beträgt 0,5 m/s²

Das gemessene Vibrationsniveau für die linke Hand beträgt 0,7 m/s²

Der Unsicherheitswert (K) beträgt 0,5 m/s²

Die Werte wurden nach den Vorgaben von EN 836 gemessen.

Gesamtkörper

Gemessenes Vibrationsniveau = 0,44 m/s²

Der Unsicherheitswert (K) beträgt 0,5 m/s²

Die Werte wurden nach den Vorgaben von EN 836 gemessen.

Vibrationsniveau

Hand/Arm

Sicherheits- und Bedienungsschilder



Die Sicherheits- und Bedienungsaufkleber sind gut sichtbar; sie befinden sich in der Nähe der möglichen Gefahrenbereiche. Tauschen Sie beschädigte oder verloren gegangene Aufkleber aus oder ersetzen sie.

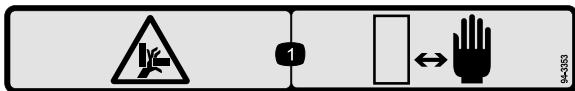

94-3353

decal94-3353

1. Quetschgefahr der Hand: Halten Sie Ihre Hände fern.

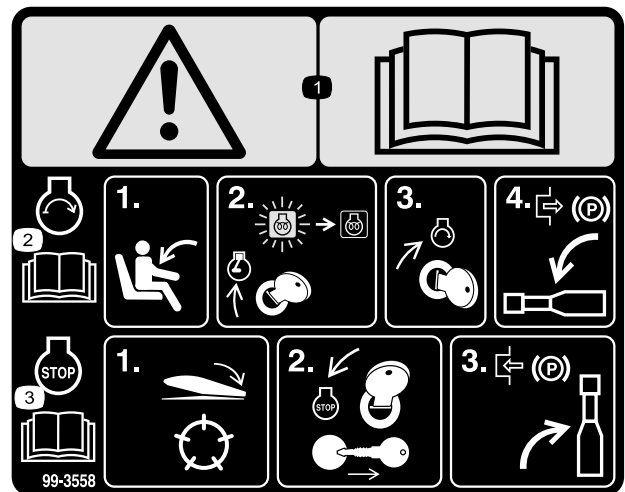

99-3558

(Nur CE)

decal99-3558

1. Warnung: Lesen Sie die *Bedienungsanleitung*.
2. Setzen Sie sich zum Starten des Motors auf den Fahrersitz und drehen den Zündschlüssel auf Ein/Glühkerzen, bis die Glühkerzenlampe ausgeht. Drehen Sie den Zündschlüssel auf Start und lösen die Feststellbremse. Lesen Sie die *Bedienungsanleitung* für weitere Anweisungen.
3. Kuppeln Sie die Schneideinheiten zum Abstellen des Motors aus, drehen den Zündschlüssel auf „Aus“ und ziehen ihn ab. Aktivieren Sie die Feststellbremse. Lesen Sie die *Bedienungsanleitung* für weitere Anweisungen.



100-4837

decal100-4837

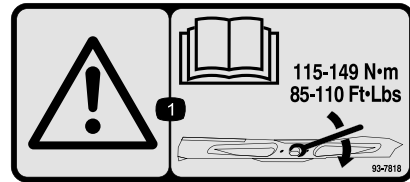

93-7818

decal93-7818

1. Warnung: Lesen Sie in der *Bedienungsanleitung* nach, wie Sie die Schneidmesserschraube/-mutter auf 115 bis 149 N·m anziehen.



93-7276

decal93-7276

1. Explosionsgefahr: Tragen Sie eine Schutzbrille.
2. Verätzungs-/Verbrennungsgefahr durch Chemikalien: Spülen Sie den betroffenen Bereich sofort mit Wasser ab.
3. Brandgefahr: Vermeiden Sie Feuer, offenes Licht und rauchen Sie nicht.
4. Gift: Halten Sie Kinder in einem sicheren Abstand zur Batterie.



107-7801

decal107-7801

* Dieses Sicherheitsschild enthält eine Warnung zu Gefällen, die nach den Anforderungen des europäischen Standards für Rasenmähersicherheit EN 836:1997 an Maschinen angebracht sein muss. Die konservativ angegebenen Höchstwerte für Gefälle für den Einsatz dieser Maschine werden von diesem Standard vorgegeben und müssen eingehalten werden.

1. Umkipppgefahr: Überqueren Sie keine Hänge mit einem Gefälle von mehr als 15 Grad.

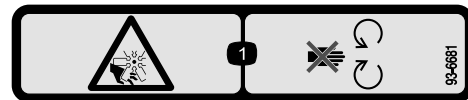

93-6681

(nur CE)

decal93-6681

1. Schnittwunden-/Amputationsgefahr beim Lüfter: Halten Sie sich von beweglichen Teilen fern.

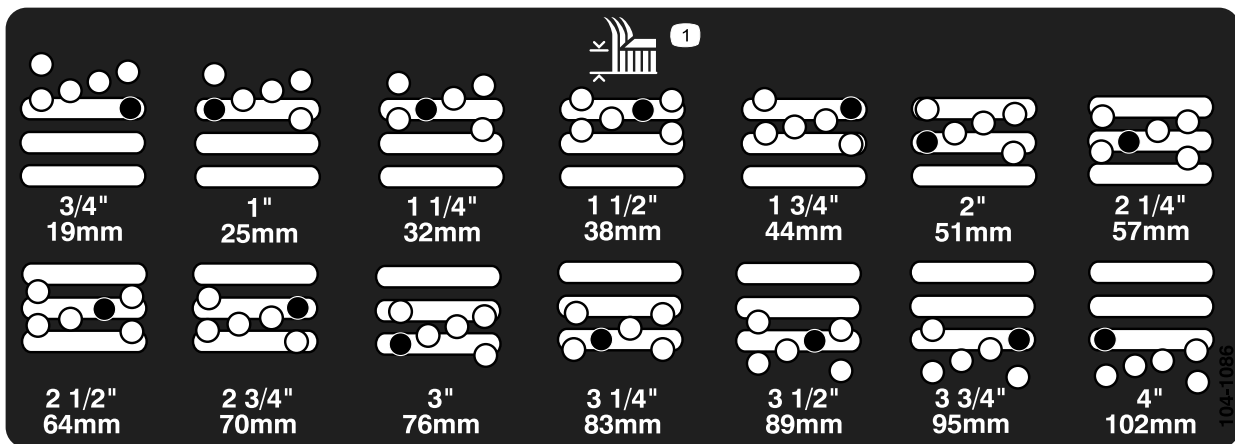

104-1086

decal104-1086

1. Schnitthöhe



106-6755

decal106-6755

1. Motorkühlmittel unter Druck
2. Explosionsgefahr: Lesen Sie die Bedienungsanleitung.
3. Warnung: Berühren Sie nicht die heiße Oberfläche.
4. Warnung: Lesen Sie die Bedienungsanleitung.

⚠ DANGER

FAILURE TO COMPLY WITH THE FOLLOWING SAFETY REQUIREMENTS MAY RESULT IN PERSONAL INJURY OR DEATH. READ & UNDERSTAND OPERATOR'S MANUAL BEFORE OPERATING THIS MACHINE.

ESTA MAQUINA PUEDE SER RIESGOSA SI SE USA EN UNA MANERA INAPROPIADA. OPERADORES DEBEN ESTAR MUY BIEN ENTRENADOS EN LA MANERA APROPIADA DE OPERAR LA MAQUINA.

- THIS TRIPLEX MOWER HAS A UNIQUE DRIVE SYSTEM FOR SUPERIOR TRACTION ON HILLS.
- UPHILL WHEEL WILL NOT SPIN OUT AND LIMIT TRACTION LIKE CONVENTIONAL TRIPLEXES.
- IF OPERATED ON A SIDE HILL THAT IS TOO STEEP, ROLLOVER WILL OCCUR BEFORE LOSING TRACTION.

*USE EXTREME CAUTION ON HILLS, SLOPES, AND ROUGH TERRAIN.
 *DO NOT OPERATE ON ANY SIDEHILL UNTIL YOUR SUPERVISOR HAS COMPLETED A SITE SURVEY AS OUTLINED IN THE OPERATOR'S MANUAL.

- ALWAYS FASTEN YOUR SEAT BELT.
- WHEN POSSIBLE, MOW UP AND DOWN A HILL, RATHER THAN ACROSS IT. DO NOT TURN ON HILLS.
- OPERATOR MUST BE SKILLED AND TRAINED IN SLOPE OPERATION.
- AVOID SUDDEN STARTS, STOPS, HOLES, DROP OFFS, OR HIDDEN HAZARDS IN TERRAIN.
- AVOID WET OR LOOSE TURF CONDITIONS THAT MAY CAUSE THE MACHINE TO SLIDE.
- CUTTING UNITS MUST BE LOWERED WHEN GOING DOWN SLOPES FOR STEERING CONTROL.
- ON SIDEHILLS, SHIFT CUTTING UNITS UPHILL (IF SO EQUIPPED).

*FOR BRAKING, MOVE TRACTION PEDAL TO NEUTRAL OR DIRECTION OPPOSITE TRAVEL DIRECTION.
 *KEEP PEOPLE AND PETS AWAY FROM MACHINE. *KEEP ALL GUARDS IN PLACE.
 *STOP ENGINE BEFORE ADDING FUEL OR SERVICING MACHINE. *BEFORE LEAVING OPERATOR'S POSITION:
 *CHECK OPERATION OF ALL INTERLOCKS AND BRAKES DAILY. - SET PARKING BRAKE, TURN OFF
 *DO NOT ALLOW OPERATION OF THIS MACHINE BY UNTRAINED PERSONNEL. ENGINE AND REMOVE KEY.

104-0484

104-0484

decal104-0484

(Modelle 30807, 30839 und 30843)

⚠ DANGER

FAILURE TO COMPLY WITH THE FOLLOWING SAFETY REQUIREMENTS MAY RESULT IN PERSONAL INJURY OR DEATH. READ & UNDERSTAND OPERATOR'S MANUAL BEFORE OPERATING THIS MACHINE.

ESTA MAQUINA PUEDE SER RIESGOSA SI SE USA EN UNA MANERA INAPROPIADA. OPERADORES DEBEN ESTAR MUY BIEN ENTRENADOS EN LA MANERA APROPIADA DE OPERAR LA MAQUINA.

- USE EXTREME CAUTION ON HILLS, SLOPES, AND ROUGH TERRAIN.
- ALWAYS FASTEN YOUR SEAT BELT.
- WHEN POSSIBLE, MOW UP AND DOWN A HILL, RATHER THAN ACROSS IT. DO NOT TURN ON HILLS.
- OPERATOR MUST BE SKILLED AND TRAINED IN SLOPE OPERATION.
- AVOID SUDDEN STARTS, STOPS, HOLES, DROP OFFS, OR HIDDEN HAZARDS IN TERRAIN.
- AVOID WET OR LOOSE TURF CONDITIONS THAT MAY CAUSE THE MACHINE TO SLIDE.
- CUTTING UNITS MUST BE LOWERED WHEN GOING DOWN SLOPES FOR STEERING CONTROL.

- FOR BRAKING, MOVE TRACTION PEDAL TO NEUTRAL OR DIRECTION OPPOSITE TRAVEL DIRECTION.
- KEEP PEOPLE AND PETS AWAY FROM MACHINE.
- STOP ENGINE BEFORE ADDING FUEL OR SERVICING MACHINE.
- CHECK OPERATION OF ALL INTERLOCKS AND BRAKES DAILY.
- DO NOT ALLOW OPERATION OF THIS MACHINE BY UNTRAINED PERSONNEL.
- KEEP ALL GUARDS IN PLACE.
- BEFORE LEAVING OPERATOR'S POSITION:
 - SET PARKING BRAKE, TURN OFF ENGINE AND REMOVE KEY.

108-9015

108-9015

decal108-9015

(Modell 30849)

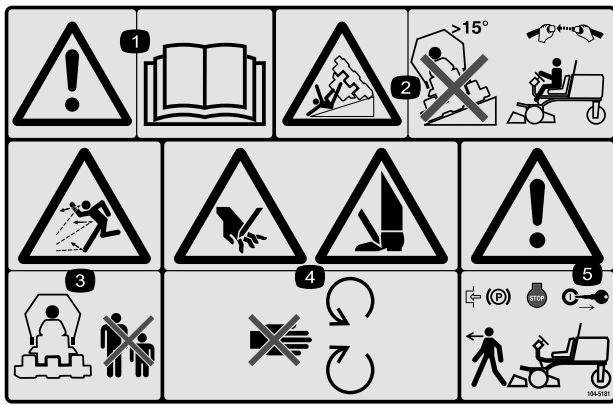

decal104-5181

104-5181
(Nur CE)

1. Warnung: Lesen Sie die *Bedienungsanleitung*.
2. Kippgefahr: Befahren Sie keine Hänge, die ein Gefälle von mehr als 15 Grad haben. Wenn der Überrollbügel installiert ist, sollten Sie den Sicherheitsgurt anlegen.
3. Gefahr durch fliegende Teile: Achten Sie darauf, dass Unbeteiligte den Sicherheitsabstand zum Gerät einhalten.
4. Verletzungsgefahr für Hände oder Füße: Halten Sie sich von beweglichen Teilen fern.
5. Warnung: Aktivieren Sie die Feststellbremse, stellen Sie den Motor ab und ziehen Sie den Zündschlüssel ab, bevor Sie die Maschine verlassen.

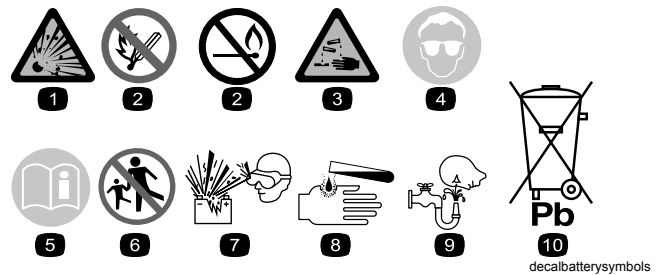

decalbatterysymbols

Batteriesymbole

Die Batterie weist einige oder alle der folgenden Symbole auf

1. Explosionsgefahr
2. Vermeiden Sie Feuer, offenes Licht und rauchen Sie nicht.
3. Verätzungsgefahr/Verbrennungsgefahr durch Chemikalien
4. Tragen Sie eine Schutzbrille.
5. Lesen Sie die *Bedienungsanleitung*.
6. Halten Sie Unbeteiligte in einem sicheren Abstand zur Batterie.
7. Tragen Sie eine Schutzbrille; explosive Gase können Blindheit und andere Verletzungen verursachen.
8. Batteriesäure kann schwere chemische Verbrennungen und Blindheit verursachen.
9. Spülen Sie die Augen sofort mit Wasser und gehen Sie sofort zum Arzt.
10. Bleihaltig: Nicht wegwerfen.

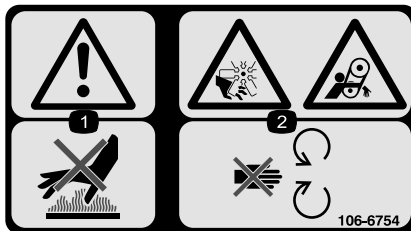

decal106-6754

106-6754

1. Warnung: Berühren Sie nicht die heiße Oberfläche.
2. Schnittwunden-/Amputationsgefahr am Ventilator und Einzugsgefahr am Riemen: Halten Sie sich von beweglichen Teilen fern.

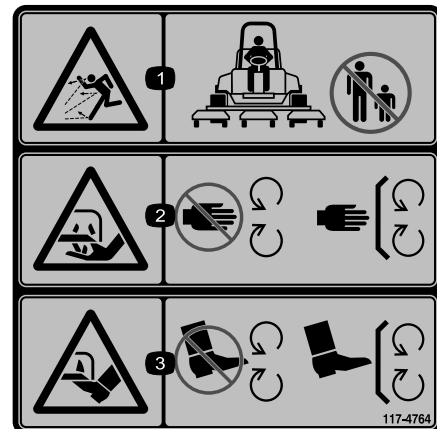

decal117-4764

117-4764

1. Gefahr durch ausgeworfene Gegenstände: Halten Sie Unbeteiligte fern.
2. Verletzungsgefahr für Hände am Mähwerkmesser: Halten Sie sich von beweglichen Teilen fern und nehmen Sie keine Schutzvorrichtungen und Schutzbleche ab.
3. Verletzungsgefahr für Füße am Mähwerkmesser: Halten Sie sich von beweglichen Teilen fern und nehmen Sie keine Schutzvorrichtungen und Schutzbleche ab.

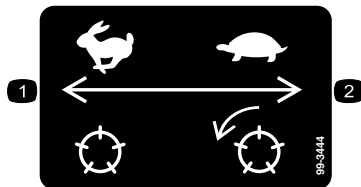

decal99-3444

99-3444

1. Spindeldrehzahl: Schnell
2. Spindeldrehzahl: Langsam

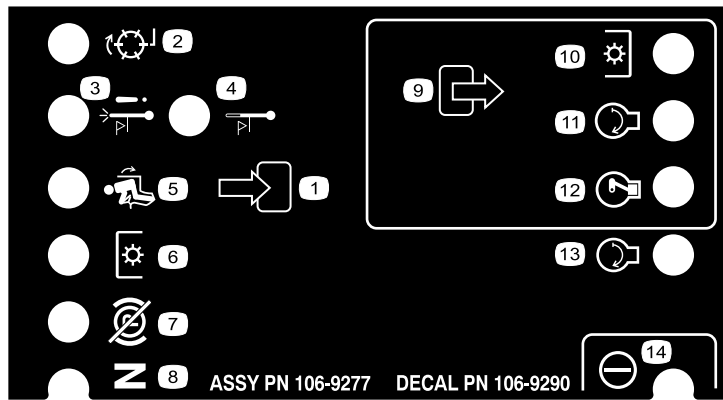

decal106-9290

106-9290

- | | | | |
|-----------------------------------|----------------------------|---------------------|---------------------|
| 1. Eingaben | 5. Auf Sitz | 9. Ausgaben | 13. Motor: Anlassen |
| 2. Spindeln: aktiv | 6. PTO | 10. PTO | 14. Leistung |
| 3. Abstellen bei hoher Temperatur | 7. Feststellbremse: Gelöst | 11. Motor: Anlassen | |
| 4. Warnung bei hoher Temperatur | 8. Leerlauf | 12. Motor: Laufen | |

GROUNDMASTER 3500-D QUICK REFERENCE AID

CHECK/SERVICE (DAILY)

1. OIL LEVEL, ENGINE	7. RADIATOR SCREEN
2. ENGINE OIL DRAIN (3/4" OR 19mm SOCKET)	8. PARKING BRAKE
3. OIL LEVEL HYDRAULIC TANK	9. TIRE PRESSURE (14-18 psi)
4. COOLANT LEVEL, RADIATOR	10. BATTERY
5. FUEL/WATER SEPARATOR	11. BELTS (FAN, ALTERNATOR, HYDRAULIC PUMP)
6. AIR CLEANER	

GREASING - SEE OPERATOR'S MANUAL

FLUID SPECIFICATIONS/CHANGE INTERVALS

SEE OPERATOR'S MANUAL FOR INITIAL CHANGES.	FLUID TYPE	CAPACITY	CHANGE INTERVAL		FILTER PART NO.
			FLUID	FILTER	
A. ENGINE OIL	SAE 15W-40 CH-4	4.0 QTS.*	150 HRS.	150 HRS.	104-5167
B. HYD. CIRCUIT OIL	ISO VG 46/68	6 GAL.*	400 HRS.	200 HRS.	86-3010
C. AIR CLEANER				200 HRS.	108-3810
D. WATER SEPARATOR				400 HRS.	110-9049
E. FUEL TANK	NO. 2-DIESEL	11 GALS.	DRAIN AND FLUSH, 2 YRS.		
F. COOLANT	50/50 ETHYLENE GLYCOL/WATER	6 QTS.	DRAIN AND FLUSH, 2 YRS.		

*INCLUDING FILTER

117-5103

decal117-5103

117-5103

(Modelle 30849, 30839 und 30843)

GROUNDMASTER 3500-D

QUICK REFERENCE AID

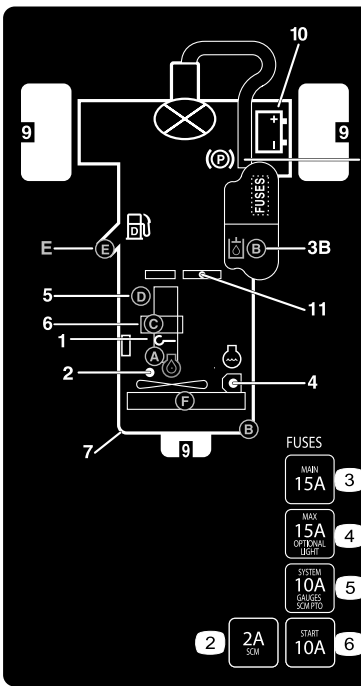

CHECK/SERVICE (DAILY)

1. OIL LEVEL, ENGINE
2. ENGINE OIL DRAIN (3/4" OR 19mm SOCKET)
3. OIL LEVEL HYDRAULIC TANK
4. COOLANT LEVEL, RADIATOR
5. FUEL/WATER SEPARATOR
6. AIR CLEANER

7. RADIATOR SCREEN
8. PARKING BRAKE
9. TIRE PRESSURE (14-18 psi)
10. BATTERY
11. BELTS (FAN, ALTERNATOR, HYDRAULIC PUMP)

GREASING - SEE OPERATOR'S MANUAL

FLUID SPECIFICATIONS/CHANGE INTERVALS

SEE OPERATOR'S MANUAL FOR INITIAL CHANGES.	FLUID TYPE	CAPACITY	CHANGE INTERVAL		FILTER PART NO.
			FLUID	FILTER	
A. ENGINE OIL	SAE 15W-40 CH-4	4.0 QTS.*	150 HRS.	150 HRS.	108-3841
B. HYD. CIRCUIT OIL	ISO VG 46/68	6 GAL.*	400 HRS.	200 HRS.	86-3010
C. AIR CLEANER				200 HRS.	108-3811
D. WATER SEPARATOR				400 HRS.	110-9049
E. FUEL TANK	NO. 2-DIESEL	11 GALS.	DRAIN AND FLUSH, 2 YRS.		
F. COOLANT	50/50 ETHYLENE GLYCOL/WATER	6 QTS.	DRAIN AND FLUSH, 2 YRS.		

*INCLUDING FILTER

FUSES

- 3. MAIN 15A
- 4. MAX 15A OPTIONAL LIGHT
- 5. SYSTEM 10A GAUGES SWITCHED
- 2. 2A SCM
- 6. START 10A

121-3532

decal/121-3532

121-3532 (Modell 30807)

- | | |
|--|---|
| <ol style="list-style-type: none"> 1. Lesen Sie die Bedienungsanleitung. 2. SCM: 2 A 3. Haupt: 15 A | <ol style="list-style-type: none"> 4. Optionale Lampe: 15 A 5. Systemanzeigen: 10 A 6. Motoranlasser: 10 A |
|--|---|

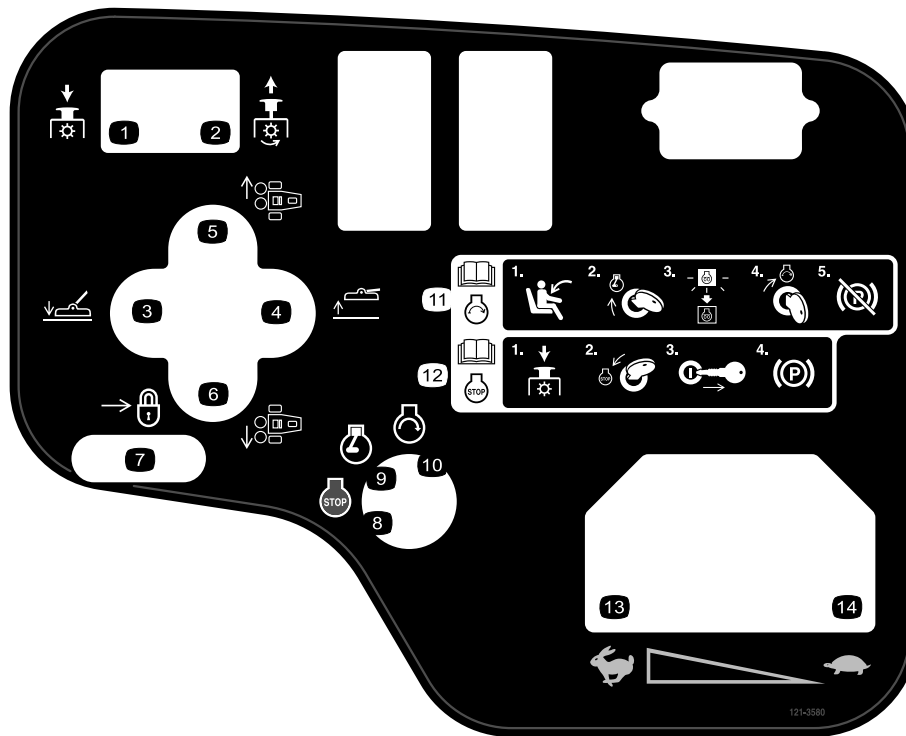

121-3580

(Modelle 30807, 30839 und 30843)

decal121-3580

- | | |
|---|--|
| 1. Zum Auskuppeln der Zapfwelle nach unten drücken. | 8. Motor: Stopp |
| 2. Zum Einkuppeln der Zapfwelle nach oben ziehen. | 9. Motor: Lauf |
| 3. Absenken des Mähwerks. | 10. Motor: Start |
| 4. Anheben des Mähwerks. | 11. Weitere Informationen zum Anlassen des Motors finden Sie in der <i>Bedienungsanleitung</i> . 1) Sitzen Sie in der Bedienerposition. 2) Drehen Sie den Zündschlüssel in die Laufstellung für den Motor. 3) Warten Sie, bis die Glühkerzenlampe nicht mehr aufleuchtet. 4) Stellen Sie den Zündschlüssel auf die Start-Stellung. 5) Lösen Sie die Feststellbremse. |
| 5. Mittleres und rechtes Mähwerk | 12. Weitere Informationen zum Abstellen des Motors finden Sie in der <i>Bedienungsanleitung</i> . 1) Kuppeln Sie die Zapfwelle aus. 2) Drehen Sie den Zündschlüssel auf die Stopp-Stellung des Motors. 3) Ziehen Sie den Zündschlüssel ab. 4) Aktivieren Sie die Feststellbremse. |
| 6. Mittleres und linkes Mähwerk | 13. Schnell |
| 7. Zum Sperren schieben | 14. Langsam |

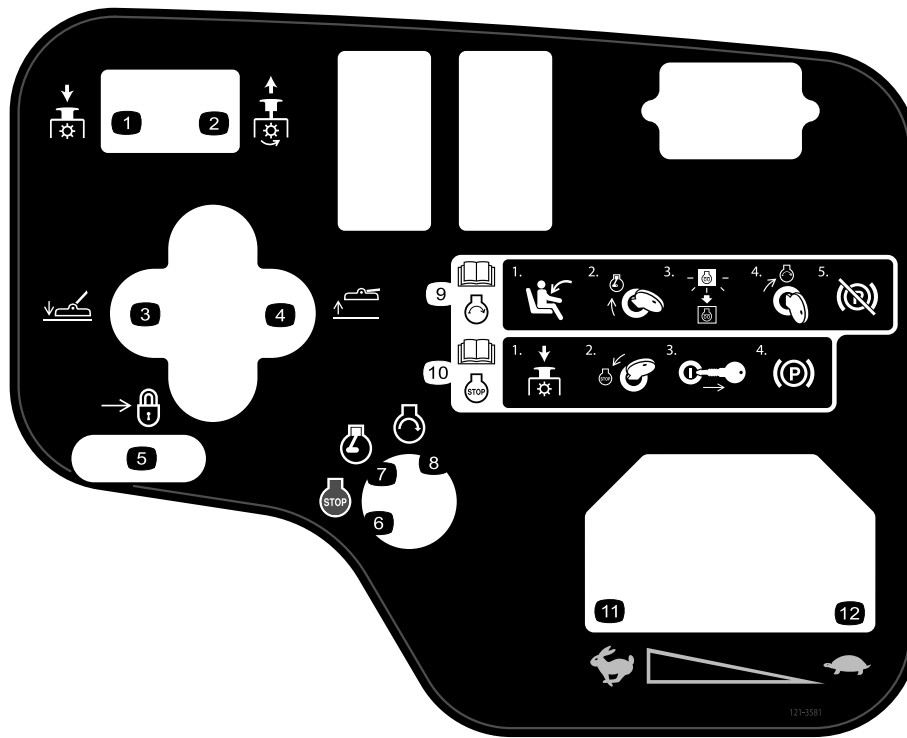

decal121-3581

121-3581
(Modell 30849)

- | | |
|---|---|
| <ol style="list-style-type: none"> 1. Zum Auskuppeln der Zapfwelle nach unten drücken. 2. Zum Einkuppeln der Zapfwelle nach oben ziehen. 3. Absenken des Mähwerks. 4. Anheben des Mähwerks. 5. Zum Sperren schieben 6. Motor: Stopp | <ol style="list-style-type: none"> 7. Motor: Lauf 8. Motor: Start 9. Weitere Informationen zum Anlassen des Motors finden Sie in der <i>Bedienungsanleitung</i>. 1) Sitzen Sie in der Bedienerposition. 2) Drehen Sie den Zündschlüssel in die Laufstellung für den Motor. 3) Warten Sie, bis die Glühkerzenlampe nicht mehr aufleuchtet. 4) Stellen Sie den Zündschlüssel auf die Start-Stellung. 5) Lösen Sie die Feststellbremse. 10. Weitere Informationen zum Abstellen des Motors finden Sie in der <i>Bedienungsanleitung</i>. 1) Kuppeln Sie die Zapfwelle aus. 2) Drehen Sie den Zündschlüssel auf die Stopp-Stellung des Motors. 3) Ziehen Sie den Zündschlüssel ab. 4) Aktivieren Sie die Feststellbremse. 11. Schnell 12. Langsam |
|---|---|

Einrichtung

Einzelteile

Prüfen Sie anhand der nachstehenden Tabelle, dass Sie alle im Lieferumfang enthaltenen Teile erhalten haben.

Verfahren	Beschreibung	Menge	Verwendung
1	Keine Teile werden benötigt	–	Aktivieren, Laden und Anschließen der Batterie
2	Neigungsmesser	1	Prüfen des Neigungsmessers (Nur Modelle 30839, 30843 und 30807).
3	Warnaufkleber (104-5181) Warnaufkleber (99-3558) Warnaufkleber (107-1972)	1 1 3	Anbringen der CE-Aufkleber (falls erforderlich).
4	Riegelhalterung Niete Scheibe Schraube ¼" x 2" Sicherungsmutter, ¼"	1 2 1 1 1	Montage des Motorhaubenriegels (CE).
5	Auspuffschutzblech Blechschaube	1 4	Montage des Auspuffschutzblechs (EU).
6	Keine Teile werden benötigt	–	Einstellen der Hubarme.
7	Keine Teile werden benötigt	–	Ballast hinten.
8	Keine Teile werden benötigt	–	Einstellen des Trägerrahmens.
9	Keine Teile werden benötigt	–	Einstellen der Schnitthöhe.
10	Keine Teile werden benötigt	–	Einstellen des Rollenabstreifers (optional).
11	Keine Teile werden benötigt	–	Einbauen des Mulchablenkblechs (optional).

Medien und zusätzliche Artikel

Beschreibung	Menge	Verwendung
Zündschlüssel	2	Lassen Sie den Motor an.
Bedienungsanleitung Motor-Bedienungsanleitung	1 1	Lesen Sie diese Anleitung vor der Inbetriebnahme der Maschine.
Ersatzteilkatalog	1	Nachschlagen von Ersatzteilen.
Benutzervideo	1	Sehen Sie sich dieses Video vor dem Einsetzen der Maschine an.
Konformitätserklärung	1	Stellen Sie die Einhaltung der CE-Standards sicher.

Hinweis: Bestimmen Sie die linke und rechte Seite der Maschine anhand der üblichen Einsatzposition.

⚠️ WARNUNG:

Das unsachgemäße Verlegen der Batteriekabel kann zu Schäden am Traktor führen, und die Kabel können Funken erzeugen. Funken können zum Explodieren der Akkugase führen, was Verletzungen zur Folge haben kann.

- Klemmen Sie immer das Minuskabel (schwarz) der Batterie ab, bevor Sie das Pluskabel (rot) abtrennen.
- Schließen Sie immer das Pluskabel (rot) der Batterie an, bevor Sie das Minuskabel (schwarz) anschließen.



Bild 4

1. Pluskabel (+) der Batterie 2. Minuskabel (-) der Batterie

Wichtig: Achten Sie beim Entfernen der Batterie darauf, dass die Batterieklemmschrauben mit den Kopfschrauben an der Unterseite und den Muttern an der Oberseite montiert werden. Wenn die Klemmschrauben umgekehrt montiert werden, können sie die Hydraulikschläuche berühren, wenn die Schneideinheiten verlagert werden.

8. Überziehen Sie beide Batteriepole und Anschlüsse mit Grafo 112X-Fett (Toro, Bestellnummer 505-47), mit Vaseline oder leichtem Schmierfett, um einer Korrosion vorzubeugen.
9. Ziehen Sie den Gummischuh über den Pluspol, um Kurzschlüssen vorzubeugen.
10. Bringen Sie die Batteriefachabdeckung wieder an.

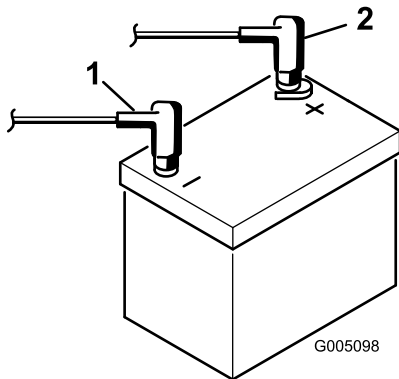
2

Prüfen des Neigungsmessers (Nur Modelle 30839, 30843 und 30807)

Für diesen Arbeitsschritt erforderliche Teile:

1	Neigungsmesser
---	----------------

Verfahren

⚠️ GEFAHR

Fahren Sie die Maschine, um einer Verletzungs- und sogar Lebensgefahr vorzubeugen, nie quer zu Hängen mit einer Neigung von mehr als 25°.

1. Stellen Sie die Maschine auf eine flache, ebene Fläche.
2. Prüfen Sie, ob die Maschine nivelliert ist, indem Sie einen manuellen Neigungsmesser (gehört zum Lieferumfang der Maschine) gegen eine Querschiene des Rahmens am Kraftstofftank halten (Bild 5). Aus der Fahrerposition gesehen muss der Neigungsmesser auf Null stehen.



Bild 5

1. Neigungsmesser

3. Bewegen Sie die Maschine, wenn der Neigungsmesser nicht auf Null steht, an eine Stelle, an der eine Null-Grad-Anzeige erzielt wird. Dabei muss der gegen die Maschine gehaltene Neigungsmesser gleichfalls null Grad anzeigen.

- Lockern Sie, wenn der Neigungsmesser einen anderen Wert als null Grad anzeigt, die beiden Schrauben und Muttern, mit denen der Neigungsmesser am Befestigungsbügel befestigt ist und stellen Sie das Messer so ein, dass eine Null-Grad-Anzeige resultiert. Ziehen Sie dann die Schrauben wieder fest.

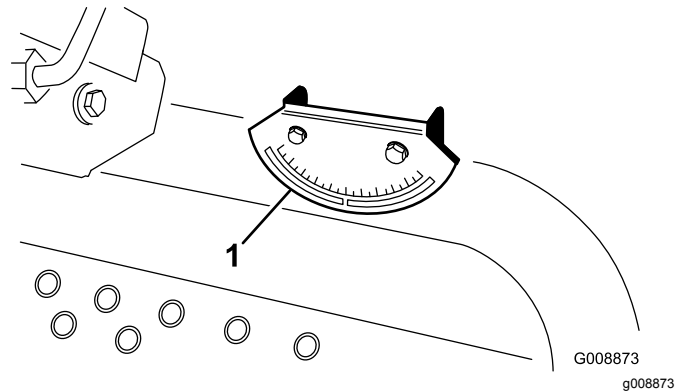
3

Anbringen der CE-Aufkleber

Für diesen Arbeitsschritt erforderliche Teile:

1	Warnaufkleber (104-5181)
1	Warnaufkleber (99-3558)
3	Warnaufkleber (107-1972)

Verfahren

Wenn diese Maschine in der CE verwendet wird, kleben Sie die Warnaufkleber über die englischen Warnaufkleber.

4

Montage des Motorhaubenriegels (nur CE)

Für diesen Arbeitsschritt erforderliche Teile:

1	Riegelhalterung
2	Niete
1	Scheibe
1	Schraube 1/4" x 2"
1	Sicherungsmutter, 1/4"

Verfahren

- Haken Sie den Motorhaubenriegel aus der Motorhaubenriegelhalterung aus.
- Entfernen Sie die zwei (2) Niete, mit denen die Halterung des Motorhaubenriegels an der Motorhaube befestigt ist (Bild 6). Nehmen Sie die Halterung des Motorhaubenriegels von der Motorhaube ab.



Bild 6

- Halterung für Motorhaubenriegel
- Nieten

- Fluchten Sie die Befestigungslöcher aus und positionieren Sie gleichzeitig die Halterung des CE-Riegels und des Motorhaubenriegels auf der Motorhaube. Die Riegelhalterung muss an der Haube anliegen (Bild 7). Nehmen Sie die Schraube und Mutter nicht vom Halterungsarm für den Riegel ab.

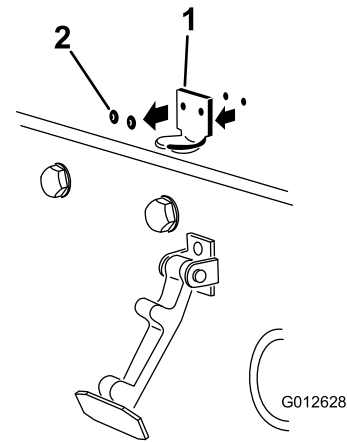

Bild 7

- Halterung für CE-Riegel
 - Schraube und Mutter
- Fluchten Sie die Scheiben mit den Löchern an der Innenseite der Motorhaube aus.
 - Nieten Sie die Halterungen und Scheiben an die Haube (Bild 7).
 - Haken Sie den Riegel in die Halterung des Motorhaubenriegels (Bild 8).

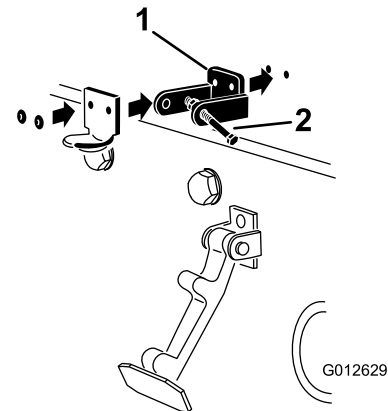

Bild 8

g012630

1. Motorhaubenriegel

7. Schrauben Sie die Schraube in den anderen Arm der Motorhaubenhaltung, um den Riegel zu arretieren (**Bild 9**). Ziehen Sie die Schraube (nicht die Mutter) an.

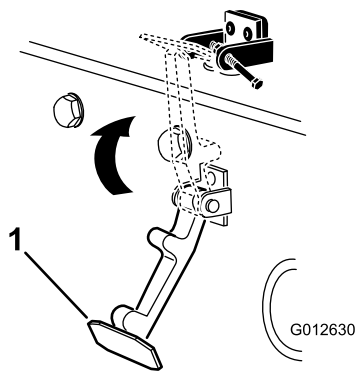

Bild 9

g012631

1. Schraube
2. Mutter
3. Arm der Motorhaubenhaltung

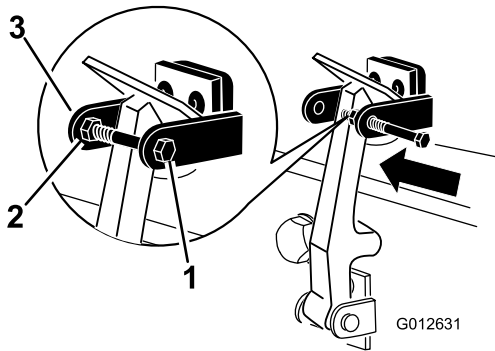

Bild 10

G008875
g008875

1. Auspuffschutzvorrichtung
2. Befestigen Sie das Auspuffschutzblech mit vier Blechschrauben am Rahmen (**Bild 10**).

6

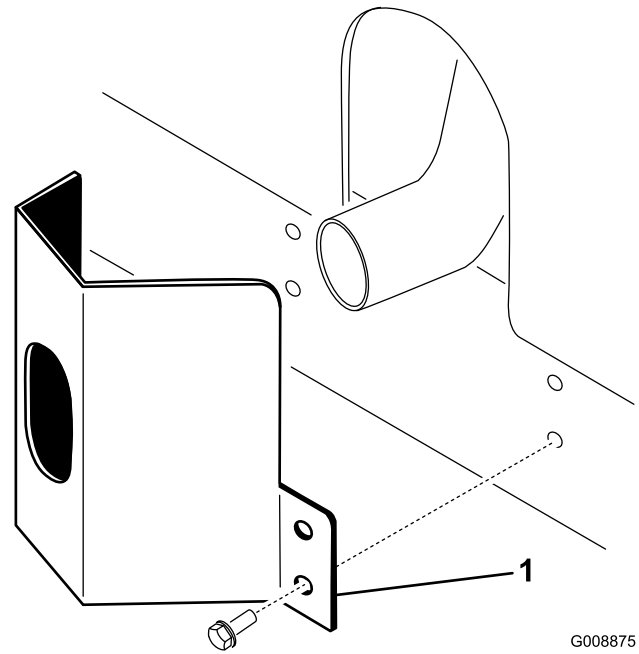
Einstellen der Hubarme

Keine Teile werden benötigt

Verfahren

1. Lassen Sie den Motor an, heben die Mähwerke an und prüfen, ob der Abstand zwischen jedem Hubarm und der Halterung der Bodenplatte zwischen 5 und 8 mm liegt (**Bild 11**).

5

Montage des Auspuffschutzblechs (nur EU)

Für diesen Arbeitsschritt erforderliche Teile:

1	Auspuffschutzblech
4	Blechschraube

Verfahren

1. Positionieren Sie das Auspuffschutzblech um den Schalldämpfer, während Sie gleichzeitig die Befestigungslöcher auf die im Rahmen abstimmen (**Bild 10**).



Bild 11

Mähwerke wurden aus Übersichtsgründen entfernt

1. Hubarm
2. Bodenplattenhalterung
3. Abstand

Sollte der Abstand nicht in diesem Bereich liegen, stellen Sie ihn folgendermaßen ein:

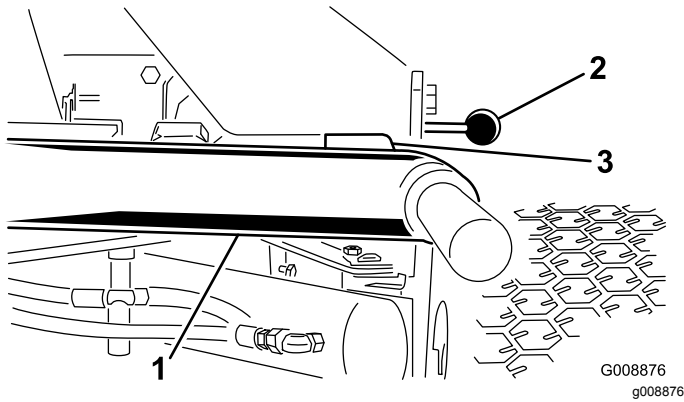
A. Drehen Sie die Anschlagsschrauben heraus (Bild 12).



Bild 12

1. Anschlagsschraube
2. Hubarm
3. Abstand

B. Drehen Sie die die Klemmmutter am Zylinder heraus (Bild 13).

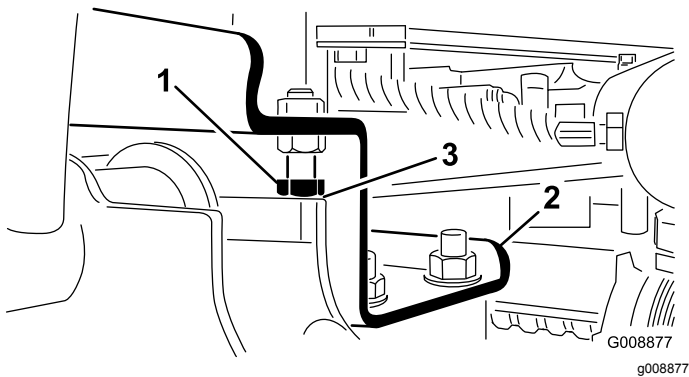

Bild 13

1. Vorderer Zylinder
2. Klemmmutter

- C. Entfernen Sie den Stift vom Stangenende und drehen Sie die Lastöse.
- D. Montieren Sie den Stift und prüfen den Abstand nach. Wiederholen Sie diesen Vorgang nach Bedarf.
- E. Ziehen Sie nun die Klemmmutter am Lastbügel fest.

2. Prüfen Sie, ob der Abstand zwischen jedem Hubarm und der Anschlagsschraube zwischen 0,13 und 1,02 mm liegt (Bild 12). Stellen Sie die Anschlagsschrauben ein, bis Sie den richtigen Abstand haben, wenn der Abstand davon abweicht.
3. Lassen Sie den Motor an, heben die Mähwerke an und prüfen, ob der Abstand zwischen der Abnutzungsleiste an der Oberseite des Heckmähwerks und der Stoßstangenstreifen zwischen 0,51 und 2,54 mm liegt (Bild 14).

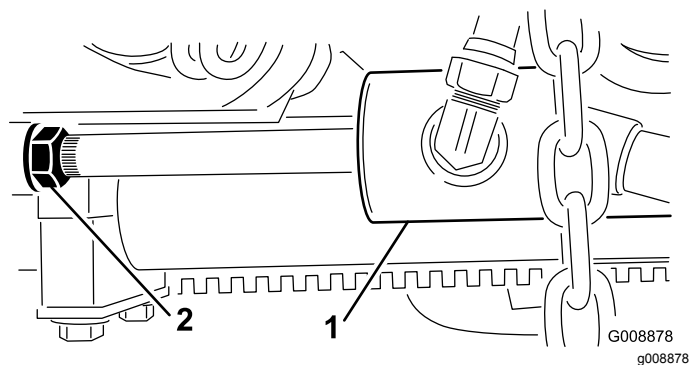

Bild 14

1. Abnutzungsleiste
2. Stoßstangenstreifen

Sollte der Abstand nicht in diesem Bereich liegen, stellen Sie die hinteren Zylinder wie folgt ein:

Hinweis: Der Abstand kann reduziert werden, wenn der hintere Hubarm beim Transport klappert.

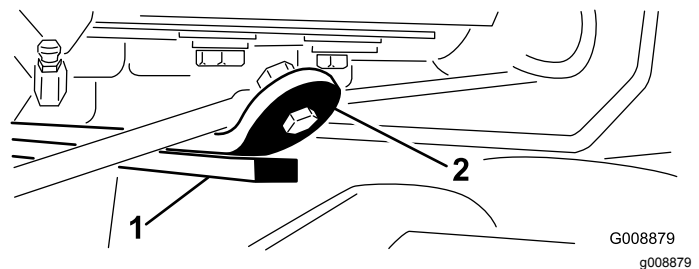
A. Senken Sie die Mähwerke ab und drehen Sie die Klemmmutter am Zylinder heraus (Bild 15).



Bild 15

1. Hinterer Zylinder
2. Einstellmutter

B. Halten Sie die Zylinderstange mit einer Zange und einem Lappen nahe an der Mutter und drehen die Stange.

- C. Heben Sie die Mähwerke an und prüfen den Abstand nach. Wiederholen Sie diesen Vorgang nach Bedarf.
- D. Ziehen Sie nun die Klemmmutter am Lastbügel fest.

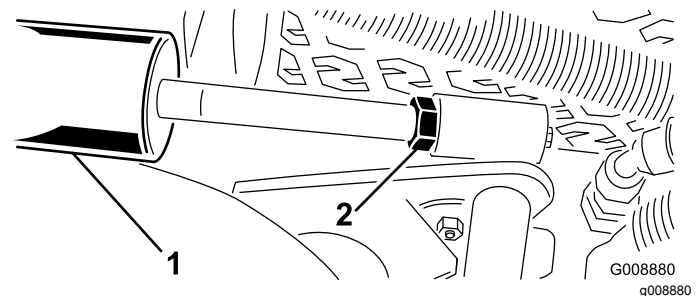
Wichtig: Ein zu geringer Abstand an den vorderen Anschlägen oder der hinteren Abnutzungsleiste kann zur Beschädigung der Hubarme führen.

7

Ballast hinten

Keine Teile werden benötigt

Verfahren

Die Modelle 30843, 30839 und 30807 entsprechen dem CEN-Standard EN 836:1997 und ANSI-Standard B71.4-2004, wenn 22,6 kg Kalziumchlorid als Ballast für die Hinterräder verwendet wird. Das Modell 30849 entspricht dem CEN-Standard EN 836:1997 und ANSI-Standard B71.4-2004, wenn 30 kg Kalziumchlorid als Ballast für die Hinterräder verwendet und das Gewicht, Bestellnummer 104–3965, der Heckgabel hinzugefügt wird.

Wichtig: Entfernen Sie die Maschine so schnell wie möglich, wenn ein mit Kalziumchlorid gefüllter Reifen platt wird. Begießen Sie den betroffenen Bereich unverzüglich mit reichlich Wasser, um Rasenschäden vorzubeugen.

8

Einstellen des Trägerrahmens

Keine Teile werden benötigt

Einstellen der Frontmähwerke

Die Front- und Heckmähwerke müssen an verschiedenen Befestigungsstellen montiert werden. Das Frontmähwerk hat zwei Befestigungspositionen, die sich an der Schnitthöhe und dem Ausmaß der Mähwerkrotation orientieren.

1. Befestigen Sie die vorderen Trägerrahmen für Schnitthöhen von 2 cm bis 7,6 cm in den unteren vorderen Befestigungslöchern ([Bild 16](#)).

Hinweis: Dabei kann das Mähwerk, im Verhältnis zur Zugmaschine, beim schnellen Anfahren von Hängen und Geländeänderungen sich höher verlagern. Dadurch reduziert sich jedoch der Abstand der Kammer zum Träger, wenn Sie die Kuppe scharfer Erhebungen befahren.



Bild 16

- | | |
|---|--|
| <ol style="list-style-type: none"> 1. Befestigungsloch, Frontmähwerk (oberes Loch) 2. Befestigungsloch, Frontmähwerk (unteres Loch) | <ol style="list-style-type: none"> 3. Befestigungsloch, Heckmähwerk |
|---|--|

2. Befestigen Sie die vorderen Trägerrahmen für Schnitthöhen von 6,3 cm bis 10 cm in den oberen vorderen Befestigungslöchern ([Bild 16](#)).

Hinweis: Dadurch erhöht sich der Abstand zwischen der Kammer und dem Träger infolge der höheren Stellung der Schnittkammer. Diese Einstellung führt jedoch dazu, dass das Mähwerk das maximale Bewegungslimit schneller erreicht.

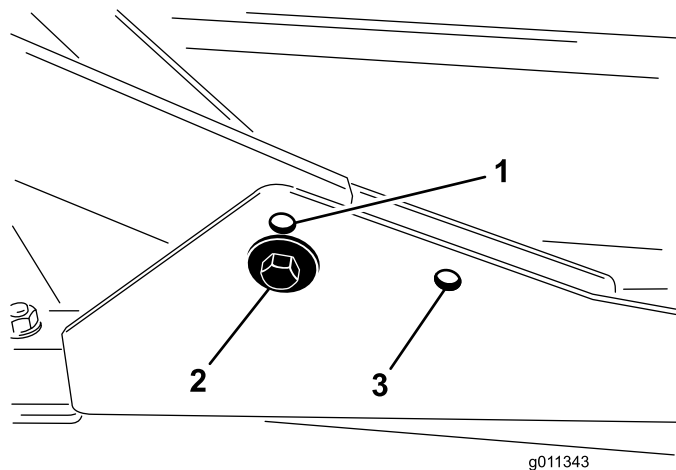
Einstellen das Heckmähwerk

Die Front- und Heckmähwerke müssen an verschiedenen Befestigungsstellen montiert werden. Das Heckmähwerk weist eine Befestigungsposition auf, die das korrekte Ausrichten des Auslegers unter dem Rahmen sicherstellt.

Das Heckmähwerk muss für alle Schnitthöhen in den hinteren Befestigungslöchern befestigt sind ([Bild 16](#)).

9

Einstellen der Schnitthöhe

Keine Teile werden benötigt

Verfahren

Wichtig: Dieses Mähwerk mäht häufig ca. 6 mm tiefer als ein Spindelmähwerk mit der gleichen Einstellung. Sie müssen ggf. den Standardbereich dieses Sichelmähwerks 6 mm höher stellen als Spindeln, die in demselben Bereich schneiden.

Wichtig: Der Zugang zu den Heckmähwerken ist einfacher, wenn Sie das Mähwerk vom Traktor abnehmen. Wenn das Gerät mit einem Sidewinder® ausgerüstet ist, legen Sie die Mähwerke nach rechts, nehmen Sie das Heckmähwerk ab und schieben Sie es rechts nach außen.

1. Senken Sie das Mähwerk auf den Boden ab, stellen den Motor ab und ziehen den Zündschlüssel ab.
2. Lockern Sie die Schraube, mit denen die Schnitthöhenhalterungen an der Schnitthöhenplatte (vorne und an beiden Seiten) befestigt sind (Bild 17).
3. Nehmen Sie die Schraube, angefangen von der vorderen Einstellposition, ab.



Bild 17

1. Schnitthöhenhalterung
2. Schnitthöheneinstellplatte
3. Distanzstück

im gewünschten Schnitthöhenloch und -schlitz ein (Bild 18).

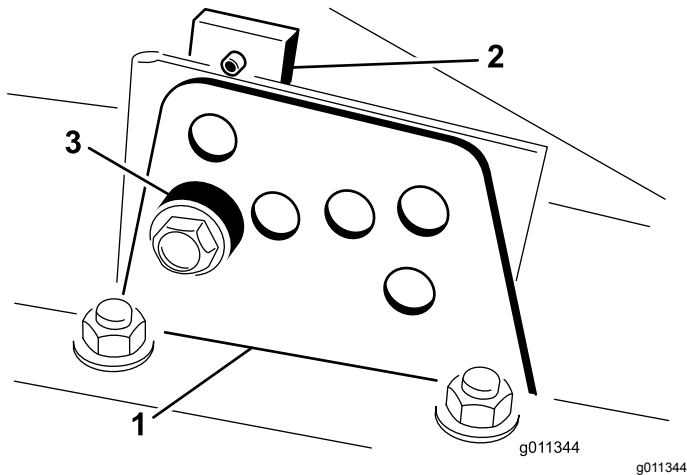

Bild 18

6. Fluchten Sie die Befestigungsplatte mit dem Distanzstück aus.
7. Bringen Sie die Schraube handfest an.
8. Wiederholen Sie die Schritte 4–7 für jede seitliche Einstellung.
9. Ziehen Sie alle drei Schrauben bis auf 41 N·m an. Ziehen Sie die vordere Schraube immer zuerst an.

Hinweis: Einstellungen über 3,8 cm erfordern ggf. den vorübergehenden Einbau auf einer dazwischenliegenden Höhe, um ein Festfressen zu verhindern (wie z. B. der Wechsel der Schnitthöhe von 3,1 cm auf 7 cm)

10

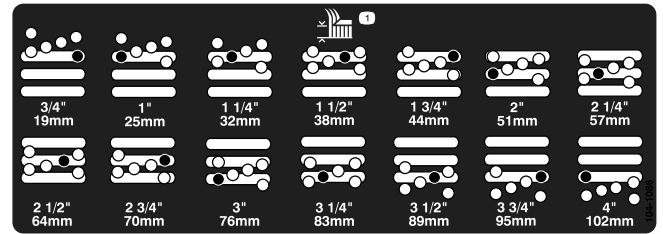
Einstellen des Rollenabstreifers (optional)

Keine Teile werden benötigt

Verfahren

Der optionale hintere Rollenabstreifer ist am effektivsten, wenn zwischen dem Abstreifer und der Rolle ein Abstand von 0,5 mm bis 1 mm besteht.

1. Lösen Sie die Schmiernippel und Befestigungsschraube (Bild 19).

4. Entfernen Sie das Distanzstück, während Sie gleichzeitig die Kammer abstützen (Bild 17).
5. Stellen Sie die Kammer auf die gewünschte Schnitthöhe ein und setzen Sie das Distanzstück



Bild 19

1. Rollenabstreifer
2. Befestigungsschrauben
3. Schmiernippel

2. Schieben Sie den Abstreifer nach oben oder unten, bis ein Abstand von 0,5 mm bis 1 mm zwischen der Stange und der Rolle besteht.
3. Ziehen Sie den Schmiernippel und die Schraube abwechselnd bis auf 41 N·m an.

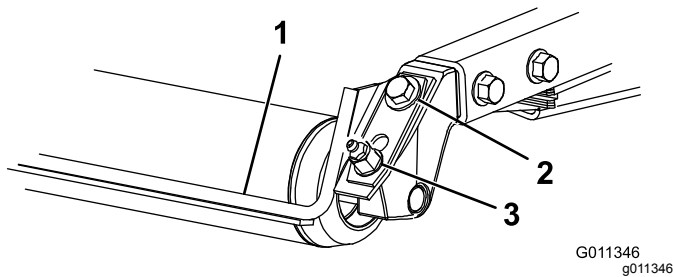

Bild 20

1. Mulchablenkblech

3. Prüfen Sie, dass das Mulchablenkblech weder die Messerspitze berührt noch in die Rückwand der Kammer vorsteht.

⚠️ WARNUNG:

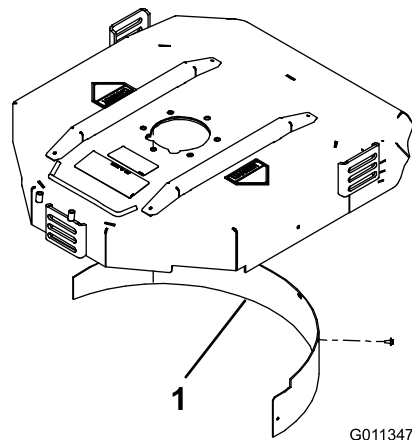
Setzen Sie das Hochhubmesser nicht mit dem Mulchablenkblech ein. Das Messer könnte zerbrechen und Körper- oder tödliche Verletzungen verursachen.

11

Einbauen des Mulchablenkblechs (optional)

Keine Teile werden benötigt

Verfahren

1. Reinigen Sie die Befestigungslöcher an der Rückwand und an der linken Wand der Kammer gründlich.
2. Montieren Sie das Mulchablenkblech in der hinteren Öffnung und befestigen Sie es mit 5 Bundschrauben (Bild 20).

Produktübersicht

Bedienelemente



Bild 21

- | | |
|---------------------------|-------------------------|
| 1. Vorwärtsfahrpedal | 4. Lenkradverstellhebel |
| 2. Rückwärtsfahrpedal | 5. Anzeigeschlitze |
| 3. Mäh-/Transportschieber | 6. Neigungsmesser |

Fahrpedale

Drücken Sie das Vorwärtsfahrpedal (Bild 21), um vorwärts zu fahren. Treten Sie auf das Rückwärtsfahrpedal (Bild 21), um rückwärts zu fahren oder um die Maschine bei der Vorwärtsfahrt zu bremsen. Lassen Sie auch das Pedal auf Neutral zurückgehen, oder stellen Sie es auf Neutral, um die Maschine zu stoppen.

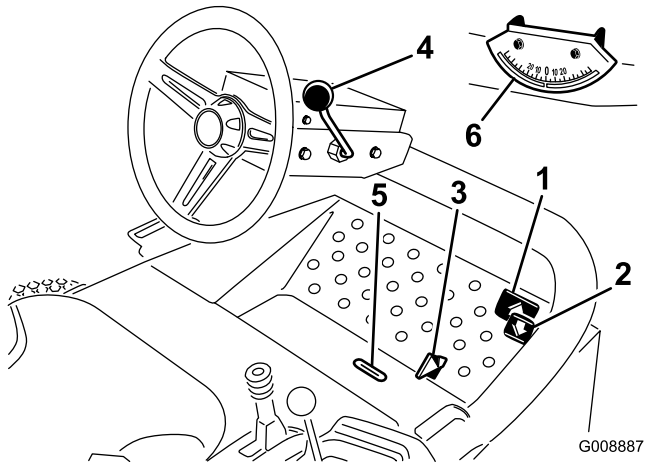
Mäh-/Transportschieber

Bewegen Sie den Mäh-/Transportschieber (Bild 21) für den Transport mit der Ferse nach links und zum Mähen nach rechts. **Die Schneideeinheiten funktionieren nur in der Mäh-Stellung.**

Wichtig: Die Mähgeschwindigkeit wird im Werk auf ca. 9,7 km/h eingestellt. Diese Geschwindigkeit können Sie durch das Einstellen der Geschwindigkeits-Anschlagschraube verstellen (Bild 22).



Bild 22

1. Geschwindigkeits-Anschlagschraube

Verstellbares Lenkrad

Ziehen Sie den Lenkrad-Kipphebel (Bild 21) zum Kippen des Lenkrads in die gewünschte Stellung zurück. Schieben Sie ihn anschließend zum Absichern der Stellung wieder nach vorne.

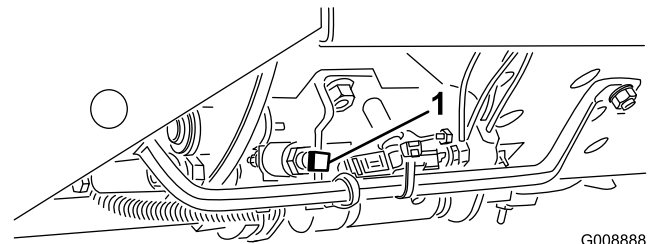
Anzeigeschlitze

Nur Modelle 30839, 30849 und 30807

Der Schlitz in der Bodenplatte vor dem Bediener (Bild 21) zeigt es an, wenn sich die Schneideeinheiten in der zentralen Stellung befinden.

Neigungsmesser

Nur Modelle 30839, 30843 und 30807

Der Neigungsmesser (Bild 21) zeigt die Neigung der Maschine an der Seite eines Hanges in Grad an.

Zündschloss

Mit dem Zündschloss (Bild 23) wird der Motor gestartet, vorgeglüht und abgestellt. Das Schloss hat dementsprechend drei Stellungen: Aus, Ein/Glühkerzen und Start. Drehen Sie den Zündschlüssel auf Ein/Glühkerzen, bis die Glühkerzenlampe ausgeht (ca. 7 Sekunden lang). Drehen Sie ihn dann auf Start, um den Anlasser zu aktivieren. Lassen Sie den Schlüssel los, wenn der Motor anspringt. Der Schlüssel geht von selbst auf die Ein-/Lauf-Stellung zurück. Drehen Sie den Schlüssel auf „Aus“, wenn Sie den Motor abstellen wollen. Ziehen Sie den Zündschlüssel ab, um einem versehentlichen Anlassen vorzubeugen.



Bild 23

- | | |
|--------------------------|------------------------------------|
| 1. Gasbedienung | 7. Schneideinheit-Antriebsschalter |
| 2. Betriebsstundenzähler | 8. Schneideinheit-Ganghebel |
| 3. Temperaturlampe | 9. Zündschloss |
| 4. Öldrucklampe | 10. Feststellbremse |
| 5. Glühkerzenlampe | 11. Hubhebelriegel |
| 6. Lichtmaschinenleuchte | |

Gasbedienung

Bewegen Sie die Gasbedienung (Bild 23) nach vorne, um die Motordrehzahl zu erhöhen und nach hinten, um die Drehzahl zu reduzieren.

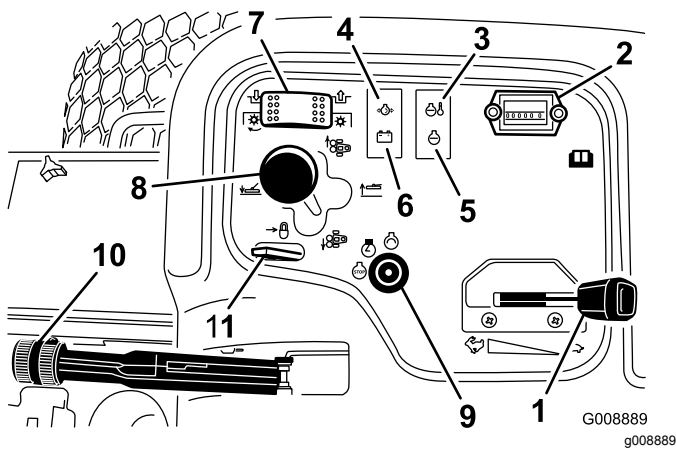
Schneideinheit-Antriebsschalter

Der Antriebsschalter für die Schneideinheiten (Bild 23) hat zwei Stellungen: Aktiviert und Deaktiviert. Der Kippschalter aktiviert eine Stromspule im Ventilverteiler, der die Schneideinheiten aktiviert.

Betriebsstundenzähler

Der Betriebsstundenzähler (Bild 23) zeigt die Stunden an, die der Motor gelaufen hat. Der Betriebsstundenzähler beginnt zu laufen, sobald der Zündschlüssel auf „Ein“ gedreht wird.

Schneideinheit-Ganghebel

Bewegen Sie den Mähwerk-Schalthebel (Bild 23) vorwärts, um die Mähwerke auf den Boden abzusenken. Die Mähwerke können nur bei laufendem Motor abgelassen werden. Ziehen Sie zum Anheben der Mähwerke den Schalthebel in die Anheben-Stellung zurück.

Bewegen Sie den Hebel an den Modellen 30839, 30849 und 30807 nach rechts oder links, um die Mähwerke in dieselbe Richtung zu verlagern. Das sollten Sie nur dann unternehmen, wenn die

Mähwerke angehoben sind oder sich auf dem Boden befinden und sich die Maschine gleichzeitig bewegt.

Hinweis: Sie müssen den Hebel nicht in der Vorwärtsstellung halten, während die Mähwerke abgesenkt werden.

⚠ GEFAHR

An den Modellen 30839, 30849 und 30807 erhöht ein Verlagern der Mähwerke beim Hangabwärtsfahren die Stabilität der Maschine. Das kann zum Überschlagen führen, was tödliche oder Körperverletzungen zur Folge haben kann.

Verlagern Sie die Schneideinheiten an der Seite von Hängen hangaufwärts.

Warnlampe: Motorkühlmitteltemperatur

Die Temperaturwarnlampe (Bild 23) leuchtet auf, wenn die Motorkühlmittel-Temperatur zu hoch geht. Wenn die Zugmaschine dann nicht abgestellt wird und die Temperatur um weitere 5 °C ansteigt, stellt sich der Motor von selbst ab.

Öldruckwarnlampe

Die Öldruck-Warnlampe (Bild 23) leuchtet auf, wenn der Öldruck unter ein sicheres Niveau abfällt.

Lichtmaschinenlampe

Die Lichtmaschine-Lampe (Bild 23) muss bei laufendem Motor aus sein. Lassen Sie das Ladesystem prüfen und bei Bedarf reparieren, wenn die Leuchte immer aufleuchtet.

Glühkerzenlampe

Die Glühkerzenlampe (Bild 23) leuchtet auf, wenn die Glühkerzen glühen.

Feststellbremse

Wenn Sie den Motor abstellen, aktivieren Sie die Feststellbremse (Bild 23), sodass sich die Maschine nicht aus Versehen bewegt. Ziehen Sie zum Aktivieren der Feststellbremse den Hebel hoch. Der Motor kommt zum Stillstand, wenn das Fahrpedal bei aktivierter Feststellbremse gedrückt wird.

Hubhebelsperre

Bewegen Sie den Hubhebelriegel (Bild 23) nach hinten, um das Absinken der Mähwerke zu verhindern.

Benzinuhr

Die Benzinuhr (Bild 24) zeigt die Kraftstoffmenge im Tank an.



Bild 24

1. Vorwärts-/Rückwärtshebel 2. Benzinuhr

Vorwärts-/Rückwärtseinstellung des Sitzes

Bewegen Sie den Hebel (Bild 24) an der Seite des Sitzes nach außen, schieben den Sitz in die gewünschte Stellung und lassen den Hebel zum Arretieren des Sitzes in dieser Position wieder los.

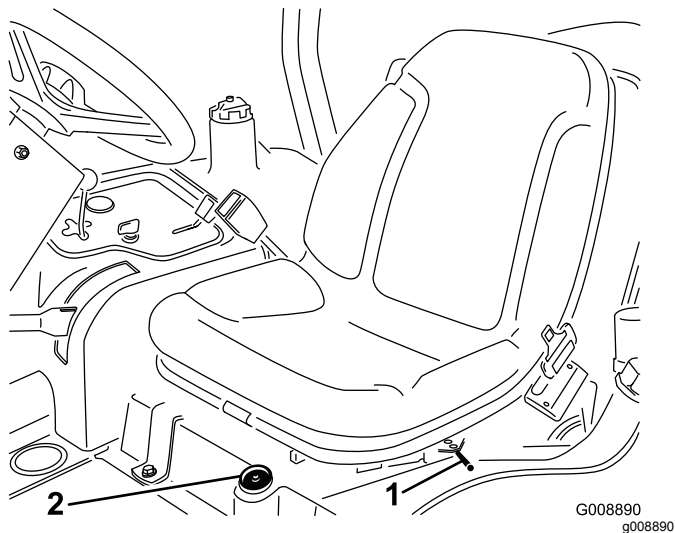
Technische Daten

Hinweis: Technische und konstruktive Änderungen vorbehalten.

Zugmaschine	
Gesamtbreite: Schnittbreite von 173 cm	182 cm
Gesamtbreite: Schnittbreite von 183 cm	193 cm
Länge	295 cm
Höhe zur Oberkante des Überrollschutzes	180 cm
Radstand	149 cm
Spurbreite	145 cm
Bodenfreiheit	15,3 cm
Gewicht mit Mähwerken Modelle 30839, 30843 und 30807 Modell 30849	963 kg 952 kg

Mähwerk	
Länge	86,4 cm
Breite	86,4 cm
Höhe	24,4 cm bis zur Trägerhalterung 26,7 cm bei einer Schnitthöhe von 19 mm 34,9 cm bei einer Schnitthöhe von 102 mm
Gewicht	88 kg

Anbaugeräte, Zubehör

Ein Sortiment an von Toro zugelassenen Anbaugeräten und Zubehör wird für diese Maschine angeboten, um den Funktionsumfang des Geräts zu erhöhen und zu erweitern. Wenden Sie sich an einen offiziellen Vertragshändler oder navigieren Sie zu www.Toro.com für eine Liste der zugelassenen Anbaugeräte und des Zubehörs.

- Der Biodieselanteil des Kraftstoffs muss die Spezifikationen ASTM D6751 oder EN 14214 erfüllen.
 - Die Zusammensetzung des gemischten Kraftstoffes sollte ASTM D975 oder EN 590 erfüllen.
 - Biodieselmischungen können lackierte Oberflächen beschädigen.
 - Verwenden Sie B5 (Biodieselgehalt von 5 %) oder geringere Mischungen in kaltem Wetter.
 - Prüfen Sie Dichtungen und Schläuche, die mit Kraftstoff in Kontakt kommen, da sie sich nach längerer Zeit abnutzen können.
 - Nach der Umstellung auf Biodieselmischungen wird der Kraftstofffilter für einige Zeit verstopfen.
 - Der Vertragshändler gibt Ihnen gerne weitere Auskünfte zu Biodiesel
1. Reinigen Sie den Bereich um den Tankdeckel (Bild 27).
 2. Schrauben Sie den Tankdeckel ab.
 3. Füllen Sie den Kraftstofftank bis zur Unterseite des Einfüllstutzens. **Füllen Sie nicht zu viel ein.** Schrauben Sie den Deckel wieder auf.
 4. Wischen Sie verschütteten Kraftstoff immer auf, um einer Brandgefahr vorzubeugen.



Bild 27

1. Tankdeckel

▲ GEFAHR

Unter gewissen Bedingungen sind Dieselkraftstoff und -dünste äußerst brennbar und explosiv. Feuer und Explosionen durch Kraftstoff können Sie und Unbeteiligte verletzen und Sachschäden verursachen.

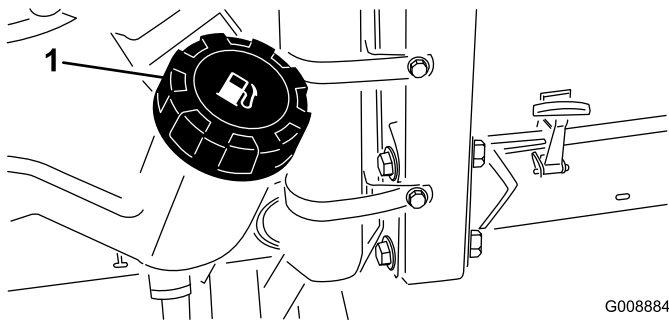
- **Betanken Sie die Maschine mit Hilfe eines Trichters und nur im Freien sowie wenn der Motor abgestellt und kalt ist. Wischen Sie verschütteten Kraftstoff auf.**
- **Füllen Sie den Kraftstofftank nicht ganz auf. Füllen Sie so lange Kraftstoff in den Tank, bis der Füllstand 6 bis 13 mm unterhalb der Unterkante des Füllstutzens steht. Der verbleibende Raum im Tank ist für die Ausdehnung des Kraftstoffes erforderlich.**
- **Rauchen Sie beim Umgang mit Kraftstoff unter keinen Umständen und halten Kraftstoff von offenem Licht und jeglichem Risiko von Funkenbildung fern.**
- **Lagern Sie Kraftstoff in einem sauberen, zulässigen Kanister und halten den Deckel aufgeschraubt.**

Prüfen der Kühlanlage

Wartungsintervall: Bei jeder Verwendung oder täglich

Reinigen Sie den Kühler und Ölkühler täglich (Bild 28). Reinigen Sie den Kühler unter besonders staubigen und schmutzigen Bedingungen stündlich; siehe „Reinigen der Motorkühlanlage“.



Bild 28

- 1. Abdeckung
- 2. Kühler
- 3. Ölkühler

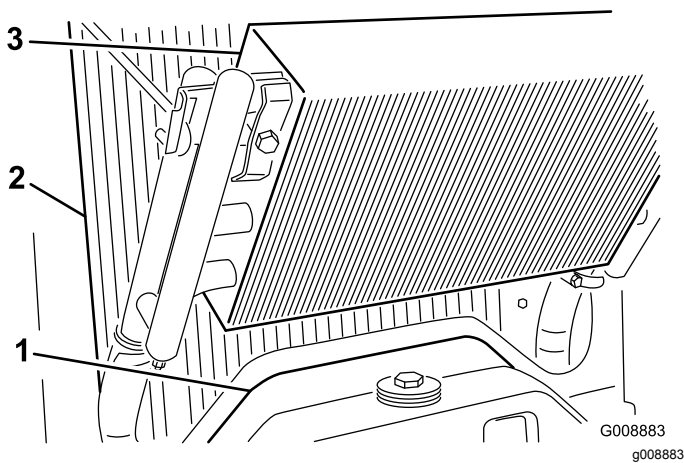

Bild 29

- 1. Ausdehnungsgefäß

Die Kühlanlage enthält eine 50:50-Mischung aus Wasser und permanentem Ethylenglykol-Frostschutzmittel. Prüfen Sie den Kühlmittelstand täglich vor dem ersten Anlassen des Motors.

Das Fassungsvermögen der Kühlanlage beträgt ca. 5,7 l.

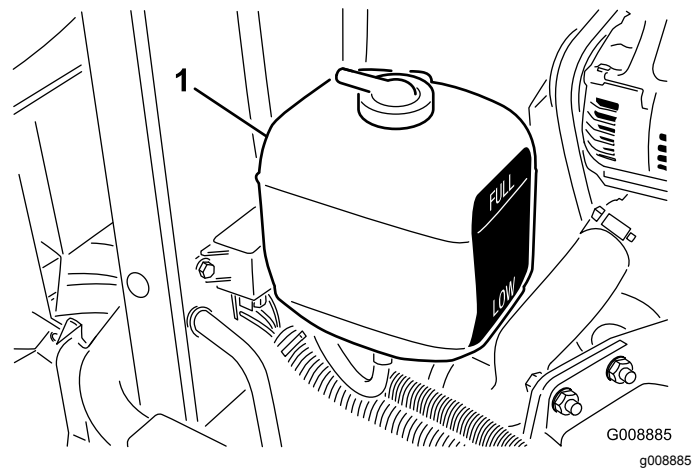
▲ ACHTUNG

Wenn der Motor gelaufen ist, ist das Kühlmittel heiß und steht unter Druck, d. h., es kann ausströmen und Verbrühungen verursachen.

- Entfernen Sie niemals den Kühlerdeckel, wenn der Motor noch läuft.
 - Verwenden Sie beim Öffnen des Kühlerdeckels einen Lappen und öffnen den Kühler langsam, damit Dampf ohne Gefährdung austreten kann.
1. Prüfen Sie den Kühlmittelstand im Ausdehnungstank (Bild 29). Bei einem kalten Motor muss der Füllstand ungefähr auf halber Höhe zwischen den beiden Markierungen stehen.
 2. Entfernen Sie bei niedrigem Füllstand den Deckel vom Ausdehnungsgefäß und füllen entsprechend nach. **Füllen Sie nicht zu viel ein.**
 3. Drehen Sie den Deckel wieder auf das Ausdehnungsgefäß.

Prüfen der Hydraulikanlage

Wartungsintervall: Bei jeder Verwendung oder täglich—Prüfen Sie den Hydraulikölstand.

Der Behälter der Maschine wird im Werk mit ca. 13,2 Liter Hydrauliköl guter Qualität gefüllt. **Prüfen Sie den Hydraulikölstand vor dem ersten Anlassen des Motors und dann täglich.** Als Ersatzflüssigkeit wird **Toro Premium All Season Hydraulic Fluid** (erhältlich in Eimern mit 19 l oder Fässern mit 208 l) empfohlen. Die Bestellnummer finden Sie im Ersatzteilkatalog oder erhalten Sie von Ihrem Toro-Vertragshändler.)

Ersatzölsorten: Wenn das Öl von Toro nicht erhältlich ist, können Sie andere verwenden, solange die folgenden Materialeigenschaften und Industriestandards erfüllt werden. Toro empfiehlt, kein Synthetiköl zu verwenden. Wenden Sie sich an den Ölhändler, um ein geeignetes Produkt zu finden. Hinweis: Toro haftet nicht für Schäden, die aus einer unsachgemäßen Substitution resultieren. Verwenden Sie also nur Erzeugnisse namhafter Hersteller, die für die Qualität ihrer Produkte garantieren.

Hydrauliköl (hoher Viskositätsindex, niedriger Stockpunkt, abnutzungshemmend, ISO VG 46

Materialeigenschaften:

Viskosität, ASTM D445	cSt @ 40 °C 44 bis 48
	cSt @ 100 °C 7,9 bis 8,5
Viskositätsindex ASTM D2270	140 bis 160
Pour Point, ASTM D97	-37 °C bis -45 °C

Branchenspezifikationen:

Vickers I-286-S (Qualitätsstufe), Vickers M-2950-S (Qualitätsstufe), Denison HF-0

Wichtig: Nach unseren Erfahrungen hat sich **ISO VG 46-Mehrbereichsöl** bei verschiedenen Temperaturbedingungen als optimal erwiesen. Bei

Einsatz der Maschine in konstant warmen Klima, 18 °C bis 49 °C, kann das Hydrauliköl ISO VG 68 die Leistung verbessern.

Biologisch abbaubares Hydrauliköl Mobil EAL EnviroSyn 46H

Wichtig: Mobil EAL EnviroSyn 46H ist das einzige biologisch abbaubare Öl, das von Toro zugelassen ist. Dieses Öl ist mit den Elastomeren kompatibel, die in den Hydraulikanlagen von Toro verwendet werden, und eignet sich für viele Klimabereiche. Dieses Öl ist mit konventionellen Mineralölen kompatibel. Sie sollten die Hydraulikanlage jedoch gründlich spülen, um das konventionelle Öl zu entfernen, um die beste biologische Abbaubarkeit und Leistung zu erhalten. Das Öl ist in Behältern mit 19 Litern oder Fässern mit 208 Litern vom Mobil Händler erhältlich.

Wichtig: Viele Hydraulikölsorten sind fast farblos, was das Ermitteln von undichten Stellen erschwert. Als Beimischmittel für Hydrauliköl können Sie ein rotes Färbemittel in 20 ml Flaschen kaufen. Eine Flasche reicht für 15-22 l Hydrauliköl. Sie können es mit der Bestellnummer 442500 über den Toro Vertragshändler beziehen.

1. Stellen Sie die Maschine auf eine ebene Fläche, senken die Schneideinheiten ab und stellen den Motor ab.
2. Reinigen Sie den Bereich um den Einfüllstutzen und den Deckel des Hydraulikölbehälters (Bild 30). Entfernen Sie den Deckel.



Bild 30

1. Deckel des Hydraulikbehälters

3. Entfernen Sie den Peilstab aus dem Einfüllstutzen und wischen ihn mit einem sauberen Lappen ab. Stecken Sie den Peilstab in den Füllstutzen und ziehen ihn dann heraus, um den Ölstand zu prüfen. Der Füllstand sollte 6 mm von der Markierung am Peilstab liegen.

4. Gießen Sie, wenn der Ölstand zu niedrig ist, Öl der korrekten Sorte in den Einfüllstutzen, bis der Ölstand die Voll-Markierung erreicht.
5. Führen Sie den Ölpeilstab in den Einfüllstutzen ein.

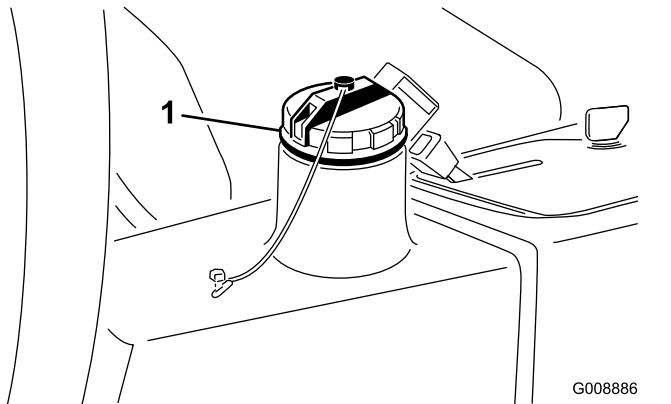
Prüfen des Reifendrucks

Wartungsintervall: Bei jeder Verwendung oder täglich

Die Reifen werden für den Versand zu stark aufgeblasen. Lassen Sie also etwas Luft aus den Reifen ab, um den Druck zu verringern. Der richtige Reifendruck ist 0,97-1,24 bar.

Hinweis: Behalten Sie den korrekten Reifendruck bei, um eine gute Schnittqualität und optimale Maschinenleistung zu gewährleisten.

⚠ GEFAHR

Ein niedriger Reifendruck reduziert die Maschinenbeständigkeit an den Seiten von Hängen. Das kann zum Überschlagen führen, was tödliche oder Körperverletzungen zur Folge haben kann.

Stellen Sie den Reifendruck nicht zu niedrig ein.

Ziehen Sie die Radmuttern fest

Wartungsintervall: Nach der ersten Betriebsstunde

Nach 10 Betriebsstunden

Alle 200 Betriebsstunden

Ziehen Sie die Radmuttern auf 61-88 N·m an.

⚠ WARNUNG:

Wenn Sie die Radmuttern nicht fest genug ziehen, kann es zu Verletzungen kommen.

Anlassen und Abstellen des Motors

Die Kraftstoffanlage muss ggf. entlüftet werden, wenn die folgenden Situationen eingetreten sind (siehe „Entlüften der Kraftstoffanlage“):

- Erste Inbetriebnahme eines neuen Motors
- Der Motor hat aufgrund von Kraftstoffmangel abgestellt.
- Wenn die Kraftstoffanlage gewartet wurde, wie z. B. nach einem Filterwechsel usw.

Anlassen des Motors

1. Stellen Sie sicher, dass die Feststellbremse aktiviert und der Antriebsschalter der Schneideinheiten in der Ausgekuppelt-Stellung ist.
2. Nehmen Sie den Fuß vom Fahrpedal und stellen sicher, dass es in die Neutralstellung geht.
3. Stellen Sie den Gasbedienungshebel auf halbes Vollgas.
4. Stecken Sie den Zündschlüssel ein und drehen ihn auf Ein/Glühkerzen, bis die Glühkerzenlampe ausgeht (ca. 7 Sekunden lang). Drehen Sie den Schlüssel dann auf Start, um den Anlasser zu aktivieren. Lassen Sie den Schlüssel los, wenn der Motor anspringt. Der Schlüssel geht von selbst auf die Ein-/Lauf-Stellung zurück.

Wichtig: Aktivieren Sie den Anlasser nicht für mehr als 15 Sekunden, um ein Überhitzen zu vermeiden. Warten Sie 60 Sekunden ab, nachdem Sie den Anlasser 10 Sekunden lang betätigt haben, bevor Sie einen erneuten Startversuch unternehmen.

5. Fahren Sie die Maschine, wenn der Motor zum ersten Mal gestartet wird oder nach einer Überholung des Motors, ein bis zwei Minuten lang vorwärts und rückwärts. Betätigen Sie auch den Hubhebel und den Mähwerk-Antriebsschalter, um die einwandfreie Funktion aller Teile sicherzustellen.

Schlagen Sie das Lenkrad vollständig nach links und rechts aus, um die Lenkwirkung zu prüfen. Stellen Sie dann den Motor ab und prüfen auf Dichtheit, lockere Teile und irgendwelche auffälligen Defekte.

⚠ ACHTUNG

Stellen Sie den Motor ab und warten, bis alle beweglichen Bauteile zum Stillstand gekommen sind, bevor Sie Öllecks, lockeren Teilen oder anderen Defekten nachgehen.

Abstellen des Motors

Stellen Sie den Gasbedienungshebel wieder auf Leerlauf, um den Motor abzustellen; stellen Sie den Schneideinheit-Antriebsschalter auf Ausgekuppelt und drehen den Zündschlüssel auf Aus. Ziehen Sie den Zündschlüssel ab, um einem versehentlichen Anlassen vorzubeugen.

Entlüften der Kraftstoffanlage

1. Stellen Sie die Maschine auf eine ebene Fläche. Stellen Sie sicher, dass der Kraftstofftank mindestens halb voll ist.
2. Entriegeln und öffnen Sie die Motorhaube.

⚠ GEFAHR

Unter gewissen Bedingungen sind Dieselmotorkraftstoff und -dünste äußerst brennbar und explosiv. Feuer und Explosionen durch Kraftstoff können Sie und Unbeteiligte verletzen und Sachschäden verursachen.

- Betanken Sie die Maschine mit Hilfe eines Trichters und nur im Freien sowie wenn der Motor abgestellt und kalt ist. Wischen Sie verschütteten Kraftstoff auf.
 - Füllen Sie den Kraftstofftank nicht ganz auf. Füllen Sie so lange Kraftstoff in den Tank, bis der Füllstand auf zwischen 6 und 13 mm unterhalb der Unterseite des Füllstutzens steht. Der verbleibende Raum im Tank ist für die Ausdehnung des Kraftstoffes erforderlich.
 - Rauchen Sie beim Umgang mit Kraftstoff unter keinen Umständen und halten Kraftstoff von offenem Licht und jeglichem Risiko von Funkenbildung fern.
 - Lagern Sie Kraftstoff in einem sauberen, zulässigen Kanister und halten den Deckel aufgeschraubt.
3. Öffnen Sie die Entlüftungsschraube an der Kraftstoffeinspritzpumpe ([Bild 31](#)).



Bild 31

1. Entlüftungsschraube – Einspritzpumpe

4. Drehen Sie den Zündschlüssel auf die Ein-Stellung. Dann beginnt die elektrische Kraftstoffpumpe, Kraftstoff zu fördern, wodurch Luft aus der Anlage getrieben wird. Halten Sie den Schlüssel auf Ein, bis ein ununterbrochener Kraftstoffstrom um die Schraube hervorquillt.
5. Ziehen Sie die Schraube fest und drehen Sie den Zündschlüssel auf „Aus“.

Hinweis: Normalerweise muss der Motor nach dem Entlüften anspringen. Wenn der Motor jedoch nicht anspringt, können Luftblasen zwischen der Einspritzpumpe und den Injektoren stecken; siehe „Entlüften der Injektoren“.

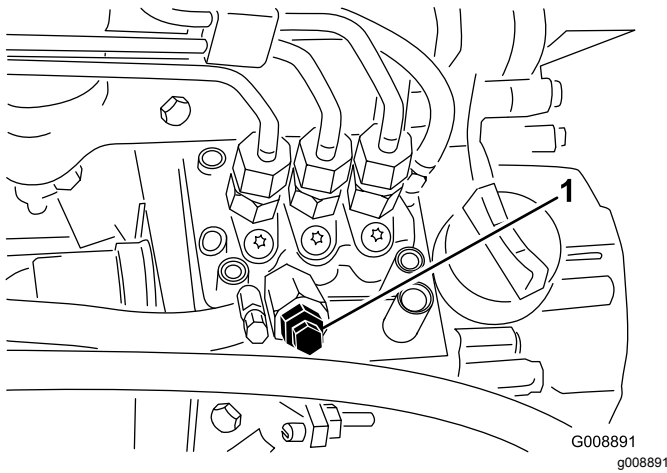
Prüfen der Sicherheits-schalter

Wartungsintervall: Bei jeder Verwendung oder täglich

⚠ ACHTUNG

Wenn die Sicherheitsschalter abgeklemmt oder beschädigt werden, setzt sich die Maschine möglicherweise von alleine in Bewegung, was Verletzungen verursachen kann.

- An den Sicherheitsschaltern dürfen keine Veränderungen vorgenommen werden.
- Prüfen Sie die Funktion der Sicherheitsschalter täglich und tauschen Sie alle defekten Schalter vor dem Einsatz der Maschine aus.

1. Halten Sie Unbeteiligte aus dem Arbeitsbereich fern. Berühren Sie die Mähwerke nicht mit den Händen und Füßen.

2. Der Motor darf nicht anspringen, während Sie auf dem Fahrersitz sitzen, wenn entweder der Mähwerk-Antriebsschalter eingekuppelt ist oder das Fahrpedal gedrückt wird. Beheben Sie das Problem, wenn die Sicherheitsschalter nicht einwandfrei funktionieren.
3. Stellen Sie das Fahrpedal auf Neutral, während Sie auf dem Fahrersitz sitzen deaktivieren die Feststellbremse und stellen den Mähwerkschalter auf Aus. Der Motor muss dann starten. Erheben Sie sich vom Sitz und drücken das Fahrpedal leicht; der Motor muss sich dann innerhalb von drei Sekunden abstellen. Beheben Sie das Problem, wenn die Sicherheitsschalter nicht einwandfrei funktionieren.

Hinweis: Die Maschine ist mit einem Sicherheitsschalter an der Feststellbremse ausgerüstet. Der Motor kommt zum Stillstand, wenn das Fahrpedal bei aktivierter Feststellbremse gedrückt wird.

Abschleppen der Zugmaschine

Im Notfall lässt sich die Maschine über kürzere Strecken abschleppen, Toro kann diese Vorgehensweise jedoch nicht als normale Transportmethode empfehlen.

Wichtig: Schleppen Sie die Maschine nie schneller als mit 3 bis 4 km/h ab, sonst kann der Antrieb beschädigt werden. Verwenden Sie einen Pritschenwagen oder Anhänger, wenn die Maschine über längere Strecken transportiert werden muss.

1. Ermitteln Sie das Sicherheitsventil an der Pumpe (Bild 32) und drehen Sie das Ventil um 90 Grad.



Bild 32

1. Sicherheitsventil
2. Schließen Sie das Sicherheitsventil vor dem Anlassen des Motors, indem Sie es um 90 Grad (eine Viertelumdrehung) drehen. Starten Sie den Motor nie, wenn das Ventil noch offen steht.

SCM (Standard Control Module)

Das SCM ist ein abgekapseltes elektronisches Gerät, das eine universelle Konfiguration aufweist. Das Modul überwacht und steuert mit starren und mechanischen Komponenten normale elektrische Funktionen, die für einen sicheren Produkteinsatz erforderlich sind.

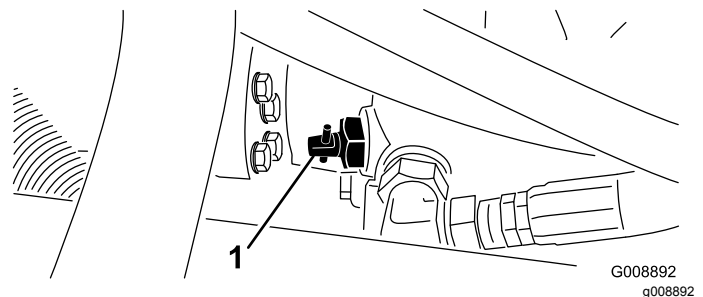
Das Modul überwacht Eingaben, u. a. Leerlauf, Feststellbremse, Zapfwelle, Start, Lappen und hohe Temperatur. Das Modul aktiviert Ausgaben, u. a. Zapfwelle, Anlasser und ETR-Stromspule (energize to run).

Das Modul ist in Eingaben und Ausgaben unterteilt. Eingaben und Ausgaben werden durch grüne LED-Leuchten identifiziert, die auf der Platine befestigt sind.

Die Startkreiseingabe wird bei 12 Volt Gleichstrom aktiviert. Alle anderen Eingaben werden aktiviert, wenn der Schaltkreis geschlossen geerdet ist. Jede Eingabe hat eine LED-Leuchte, die beim Aktivieren des Schaltkreises aufleuchtet. Verwenden Sie die LED-Leuchten bei der Fehlerbehebung für Schalter- und Eingabeschaltkreise.

Ausgabeschaltkreise werden von der entsprechenden Gruppe der Eingabekonditionen aktiviert. Die drei Ausgaben umfassen ZWA, ETR und START. Ausgabe-LED-Leuchten überwachen die Relaiskondition und geben die vorhandene Spannung an einem von drei bestimmten Ausgabeterminals an.

Ausgabeschaltkreise ermitteln nicht die Integrität des Ausgabegeräts. Die Behebung elektrischer Fehler umfasst daher die Prüfung der Ausgabe-LED-Leuchten und das traditionelle Testen der Gerät- und Kabelbaumintegrität. Messen Sie die Impedanz nicht angeschlossener Geräte, die Impedanz durch den Kabelbaum (schließen Sie am SCM ab) oder aktivieren Sie die Komponente für Testzwecke.

Das SCM kann nicht an einen externen Computer oder ein Handgerät angeschlossen und nicht neu programmiert werden. Temporäre Fehlerbehebungsdaten werden außerdem nicht aufgezeichnet.

Der Schild am SCM weist nur Symbole auf. Drei LED-Ausgabesymbole stehen auf dem Ausgabekasten. Alle anderen LED-Leuchten sind Eingaben. In der nachfolgenden Tabelle finden Sie eine Beschreibung der Symbole.

Inputs

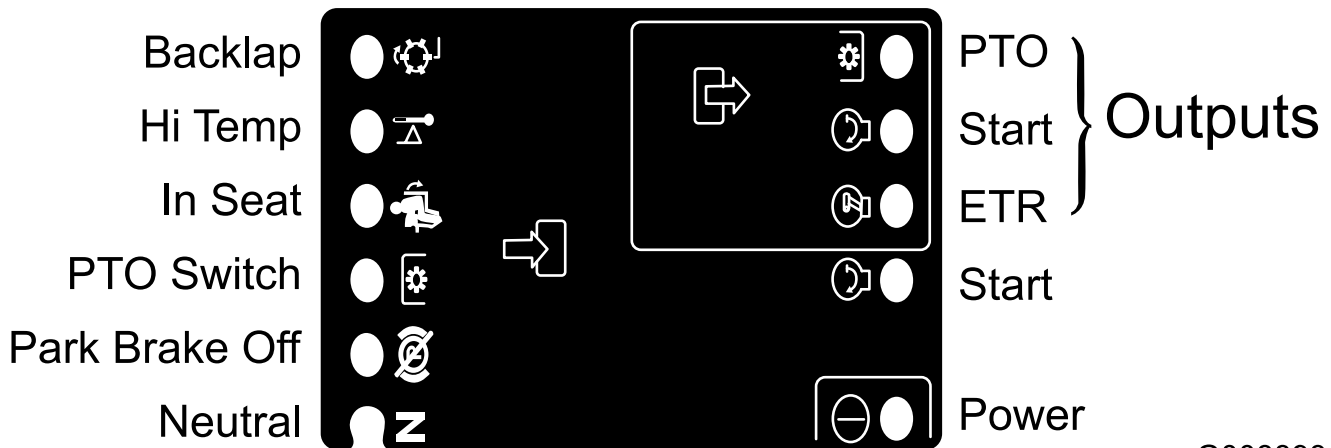

G008893

g008893

Bild 33

Im Anschluss finden Sie die logischen Fehlerbehebungsschritte für das SCM-Gerät.

1. Ermitteln Sie den Ausgabefehler, den Sie beheben möchten (ZWA, START oder ETR).
2. Drehen Sie den Schaltschlüssel auf Ein und achten Sie auf das Aufleuchten der roten Leistung-LED.
3. Bewegen Sie alle Eingabeschalter, um sicherzustellen, dass sich die LED-Leuchten ändern.
4. Stellen Sie die Eingabegeräte an die richtige Stellung, um die entsprechende Ausgabe zu erzielen. Ermitteln Sie mit der folgenden Logiktable die entsprechende Eingabekondition.

5. Wenn diese Ausgabe-LED ohne entsprechende Ausgabefunktion aufleuchtet, prüfen Sie den Ausgabekabelbaum, die Verbindungen und die Komponente. Tauschen Sie nach Bedarf aus.
6. Wenn diese Ausgabe-LED nicht aufleuchtet, prüfen Sie beide Sicherungen.
7. Wenn diese Ausgabe-LED nicht aufleuchtet, und die Eingaben die entsprechende Kondition aufweisen, installieren Sie ein neues SCM und prüfen Sie, ob der Fehler weiterhin auftritt.

Jede Zeile (horizontal) in der nachfolgenden Logiktable identifiziert Eingabe- und Ausgabeanforderungen für jede spezielle Produktfunktion. Produktfunktionen werden in der linken Spalte aufgeführt. Bei den Symbolen, die eine bestimmte Schaltkreiskondition angeben, handelt es sich u. a.: An Spannung anlegen, geschlossen geerdet und offen geerdet.

EINGABEN									AUSGABEN		
Funktion	Stromversorgung EIN	Im Leerlauf	Anlasser EIN	Bremse EIN	ZWA EIN	Auf Sitz	Hohe Temperatur	Läppen	Start	ETR	Zapfwelle
Start	-	-	+	O	O	-	O	O	+	+	O
Laufen (ohne Gerät)	-	-	O	O	O	O	O	O	O	+	O
Laufen (am Gerät)	-	O	O	-	O	-	O	O	O	+	O
Mähen	-	O	O	-	-	-	O	O	O	+	+
Läppen	-	-	O	O	-	O	O	-	O	+	+
Hohe Temperatur	-		O				-		O	O	O

- (-) Gibt einen geschlossenen geerdeten Schaltkreis an. – LED EIN
- (O) Gibt einen offenen geerdeten oder nicht an Spannung gelegten Schaltkreis an – LED AUS
- (+) Gibt einen an Spannung angelegten Schaltkreis an (Kupplungsspule, Magnet oder Starteingabe) – LED EIN.
- Keine Eingabe gibt einen nicht an der Logik beteiligten Schaltkreis an.

Drehen Sie zur Fehlerbehebung den Schlüssel ohne Starten des Motors. Ermitteln Sie die Funktion, die defekt ist, und arbeiten Sie sich horizontal durch die Logiktable. Prüfen Sie die Kondition jeder Eingabe-LED, um sicherzustellen, dass sie der Logiktable entspricht.

Wenn die Eingabe-LED richtig ist, prüfen Sie die Ausgabe-LED. Wenn die Ausgabe-LED aufleuchtet, das Gerät jedoch nicht aktiviert ist, messen Sie die am Ausgabegerät verfügbare Spannung, die Kontinuität am abgeschlossenen Gerät und die potenzielle Spannung am Erdschaltkreis (nicht geerdeter Referenzpunkt). Die Reparaturarbeiten hängen von den Ergebnissen ab.

Auswählen eines Messers

Standardkombinationsflügelmesser

Dieses Messer richtet die Halme in den meisten Bedingungen ausgezeichnet auf und verteilt sie. Ziehen Sie ein anderes Messer in Erwägung, wenn Sie eine geringere Aufrichtung der Halme oder eine geringere Verteilungsgeschwindigkeit wünschen.

Attribute: Ausgezeichnetes Anheben und Verteilen der Grashalme in den meisten Bedingungen.

Abgewinkeltes Flügelmesser

Dieses Messer eignet sich am besten für geringere Schnitthöhen von 1,9 cm bis 6,4 cm.

Attribute:

- Schnittgut ist gleichmäßiger bei geringeren Schnitthöhen.
- Schnittgut wird nicht so leicht nach links ausgeworfen. Dies ergibt ein besseres Aussehen um die Bunker und Fairways.
- Geringerer Leistungsbedarf bei geringeren Höhen und dichtem Gras.

Paralleles Hochhub

Das Messer liefert im Allgemeinen eine bessere Leistung in Schnitthöhen von 7 cm bis 10 cm.

Attribute:

- Mehr Hub und größere Auswurfgeschwindigkeit.
- Dünner oder abgeknickter Rasen wird wesentlich bei höheren Schnitthöhen aufgesammelt.
- Nasses oder klebriges Schnittgut wird besser ausgeworfen. Dies verhindert ein Verstopfen des Mähwerks.
- Benötigt mehr Leistung für den Betrieb.
- Schnittgut wird meistens mehr nach links ausgeworfen und kann bei niedrigen Schnitthöhen zu Aufreihern führen.

⚠️ WARNUNG:

Setzen Sie das Hochhubmesser nicht mit dem Mulchablenkblech ein. Das Messer könnte zerbrechen und Körper- oder tödliche Verletzungen verursachen.

Atomic Messer

Dieses Messer ist besonders für das Mulchen von Laub geeignet.

Attribute: Ausgezeichnetes Mulchen von Laub

Auswählen von Zubehör

Zubehörkonfiguration

	Abgewinkeltes Flügelmesser	Paralleles Hochhubmesser mit Windflügeln (<i>nicht zusammen mit dem Mulchablenkblech verwenden</i>)	Mulchablenkblech	Rollenabstreifer
Mähen: Schnitthöhe von 1,9 cm bis 4,4 cm	Für die meisten Einsätze geeignet	Kann gute Ergebnisse bei leichtem oder dünnen Gras ergeben	Verbessert bewiesenermaßen die Verteilung und die Performance nach dem Mähen bei Grünflächen in nördlichen Regionen, bei denen mindestens dreimal die Woche weniger als ein Drittel der Grashalmhöhe geschnitten wird. Nicht mit dem parallelen High Lift-Messer mit Windflügeln einsetzen	Kann verwendet werden, wenn sich die Rollen mit Gras zusetzen oder große flache Grasklumpen auf der Rasenfläche zurückbleiben. Die Abstreifer können bei gewissen Einsätzen sogar das Verklumpen verstärken.
Mähen: Schnitthöhe von 5 cm bis 6,4 cm	Für dickes oder sattes Gras empfohlen	Für leichtes oder dünnes Gras empfohlen		
Mähen: Schnitthöhe von 7 bis 10 cm	Kann gute Ergebnisse bei sattem Gras ergeben	Für die meisten Einsätze geeignet		
Laubmulchen	Empfohlen für einen Einsatz mit dem Mulchablenkblech	Nicht zulässig	Nur Verwendung mit Kombinationsflügel- oder abgewinkeltem Flügelmesser	
Vorteile	Gleichmäßige Verteilung bei geringen Schnitthöhen Professionelleres Aussehen um Bunker und Fairways sowie geringere Kraftanforderungen.	Besseres Anheben und höhere Auswurfgeschwindigkeit. Dünne oder schwache Grashalme werden an der Schnitthöhe aufgenommen. Nasses oder klebriges Schnittgut wird leistungsfähig ausgeworfen.	Kann bessere Verteilung und ein besseres Aussehen bei bestimmten Mäheinsätzen ergeben. Sehr gut für Laubmulchen geeignet.	Reduziert Rollenablagerungen in gewissen Anwendungen.
Nachteile	Kein gutes Anheben der Grashalme bei hoher Schnitthöhe. Nasse oder klebrige Grashalme lagern sich schnell in der Kammer ab und führen zu schlechter Schnittqualität und höherem Leistungsbedarf.	Benötigt mehr Kraft in einigen Anwendungen. Neigt bei sattem Gras zum Aufreihen bei niedrigeren Schnitthöhen. Keine Verwendung mit dem Mulchablenkblech.	Grasrückstände lagern sich in der Kammer ab, wenn Sie versuchen, zu viel Gras mit installiertem Ablenkblech zu schneiden.	

Betriebshinweise

Allgemeine Tipps für die Modelle 30839, 30849 und 30807

▲ GEFAHR

Der Mäher verfügt über ein einzigartiges Antriebssystem, das es der Maschine ermöglicht, an den Seiten von Hängen vorwärts zu fahren, auch wenn sich das hangaufwärts gerichtete Rad vom Boden abhebt. Sollte das geschehen, können der Fahrer und Unbeteiligte durch ein Überrollen der Maschine schwer oder tödlich verletzt werden.

Der Winkel, bei dem es zum Umkippen der Maschine kommt, ist von verschiedenen Faktoren abhängig. Darunter den folgenden: Mähen bei Nässe oder in unebenem Gelände, der Fahrgeschwindigkeit (insbesondere beim Wenden), der Stellung der Mähwerke (bei Auslegern), dem Reifendruck und der Erfahrung des Fahrers.

An Hanglagen mit einem seitlichen Gefälle von bis zu 20 Grad besteht nur eine geringe Überrollgefahr. Mit zunehmendem Steigungswinkel bis zum empfohlenen Maximalwert von 25 Grad erhöht sich die Gefahr bis zu einem mittleren Niveau. *Fahren Sie wegen der Gefahr eines Überschlagens und daraus resultierender Verletzungs- und Lebensgefahr niemals an der Seite von Hängen mit einer Steigung von mehr als 25 Grad.*

Begutachten Sie den Mähbereich, um zu bestimmen, an welchen Hängen und Hügeln Sie sicher arbeiten können. Lassen Sie, während Sie diese Begutachtung des Einsatzortes durchführen, immer Ihren gesunden Menschenverstand walten und beachten die Rasenbedingungen sowie die Gefahr eines Überschlagens. Benutzen Sie den Neigungsmesser, der mit jeder Maschine mitgeliefert wird, um zu bestimmen, an welchen Hängen und Hügeln Sie sicher arbeiten können. Legen Sie, um das Gelände zu begutachten, ein 1,25 m langes Brett (5 x 12 cm) auf das Gefälle und messen den Neigungswinkel. Dieses Brett mittelt das Gefälle, zollt jedoch weder Vertiefungen noch Löchern irgendeine Beachtung, die zur plötzlichen Veränderung des Neigungswinkels der Hangseite führen können. *Der Hang sollte nicht mehr als 25 Grad Neigung aufweisen.*

Diese Maschine ist zusätzlich mit einem Neigungsmesser an der Lenksäule ausgerüstet. Diese zeigt den Seitenwinkel an Hängen und die maximale Grenze von 25 Grad an.

Schnallen Sie sich immer an.

- Üben Sie den Maschineneinsatz und machen sich eingehend damit vertraut.
- Starten Sie den Motor und lassen ihn im halben Leerlauf warmlaufen. Drücken Sie den Gasbedienungshebel ganz nach vorne, heben die Schneideinheiten an, lösen die Feststellbremse, drücken das Vorwärtsfahrpedal und fahren vorsichtig auf einen freien Platz.
- Üben Sie das Vorwärts- und Rückwärtsfahren sowie das Starten und Stoppen der Maschine. Nehmen Sie zum Stoppen den Fuß vom Fahrpedal und lassen dieses in die Neutralstellung zurückgehen, oder drücken Sie auf das Rückwärtsfahrpedal. Beim Hangabwärtsfahren müssen Sie zum Stoppen u. U. das Rückwärtsfahrpedal drücken.
- Fahren Sie an Hängen langsam, um die Lenkkontrolle beizubehalten und vermeiden Wendungen, um ein Umkippen zu verhindern. Verlagern Sie, wenn Sie die Seite eines Hanges befahren, die Ausleger-Mähwerke hangaufwärts, was die Maschinenstabilität verbessert. Umgekehrt reduziert das Verlagern der Mähwerke hangabwärts die Maschinenstabilität. Führen Sie das Verlagern vor dem Fahren auf einer Hangseite durch.
- Mähen Sie möglichst hangauf- oder abwärts. Senken Sie die Schneideinheiten für ein Beibehalten der Lenkkontrolle ab, wenn Sie einen Hang hinunter fahren. Wenden Sie nicht an Hängen.
- Üben Sie das Umfahren von Hindernissen bei angehobenen und abgesenkten Mähwerken. Fahren Sie vorsichtig zwischen Hindernissen durch, so dass Sie weder die Maschine noch die Mähwerke beschädigen.
- Eignen Sie sich bei Auslegereinheiten einen Erfahrungswert für die Reichweite der Mähwerke an, so dass Sie diese nirgendwo anhängen oder auf irgendeine Weise beschädigen.

- Verlagern Sie die Einheiten nicht von einer Seite zur anderen, wenn die Einheiten nicht erst auf den Boden abgesenkt wurden und sich die Maschine in Bewegung befindet oder wenn sich die Mähwerke nicht in der Transportstellung befinden. Das Verlagern der Mähwerke im abgesenkten Zustand, wenn sich die Maschine im Stillstand befindet, führt u. U. zu Rasenschäden.
- Fahren Sie in unebenem Gelände immer langsam.
- Stoppen Sie, wenn eine Person in Ihrem Einsatzbereich oder in dessen Nähe erscheint, sofort die Maschine und starten sie erst wieder, wenn der Arbeitsbereich wieder frei ist. Diese Maschine ist nur für einen Fahrer vorgesehen. Lassen Sie nie eine andere Person auf der Maschine mitfahren. Das ist sehr gefährlich und kann zu schweren Verletzungen führen.
- Unfälle können jedermann passieren. Zu den häufigsten Unfallursachen zählen eine zu hohe Geschwindigkeit, plötzliches Wenden, das Gelände (Unklarheit darüber, an welchen Hängen sicher gemäht werden kann), das Nichtabstellen des Motors vor dem Verlassen des Fahrersitzes und die Einnahme von Drogen/Medikamenten, die Ihre Aufmerksamkeit beeinträchtigen. Erkältungsmittel oder rezeptpflichtige Medikamente können zu einer Schläfrigkeit führen, Gleiches gilt für Alkohol und andere Drogen. Bleiben Sie wachsam und verhalten sich verantwortungsvoll. Das Nichtbeachten dieser Vorschrift kann zu schweren Verletzungen führen.
- Der Ausleger hat einen Überhang von höchstens 33 cm, dadurch können Sie näher an Sandbunker und anderen Hindernissen mähen, während Sie die Reifen der Zugmaschine gleichzeitig so weit wie möglich von den Rändern der Bunker oder Wasserstellen fernhalten können.
- Wenn Sie auf ein Hindernis stoßen, verlagern Sie die Schneideeinheiten so, dass Sie ohne weiteres darum herum mähen können.
- Heben Sie die Mähwerke beim Transport der Maschine von einem Arbeitsbereich zum anderen vollständig hoch, bewegen den Mähen-/Transportschieber nach links auf Transport und stellen den Gasbedienungshebel auf Schnell.

Mähmuster

Das Ändern der Mähmuster verringert oft Probleme beim Schnittbild, die durch wiederholten Einsatz in einer Richtung auftreten.

Gegengewicht

Die Gegengewichtsanlage erhält den Hydraulikrückdruck auf die Mähwerkhubzylinder. Dieser Gegengewichtdruck verlagert das Mähwerkgewicht auf die Antriebsräder des Mähers und verbessert den Antrieb. Der Gegengewichtdruck wurde im Werk auf eine optimale Balance von Schnittbild und Antrieb in den meisten Grünflächenbedingungen eingestellt. Das Verringern der Gegengewichteinstellung führt ggf. zu einem stabileren Mähwerk, kann den Antrieb jedoch verschlechtern. Das Erhöhen der Gegengewichteinstellung kann den Antrieb verbessern, aber zu Schnittbildproblemen führen. Weitere Informationen zum Einstellen des Gegengewichtdrucks finden Sie in der Wartungsanleitung für die Zugmaschine.

Beheben von Schnittbildproblemen

Weitere Informationen finden Sie in der Anleitung „Beheben von Schnittbildproblemen“ (Aftercut Appearance Troubleshooting Guide) unter www.Toro.com

Allgemeine Tipps für Modell 30849

▲ GEFAHR

Der Winkel, bei dem es zum Umkippen der Maschine kommt, ist von verschiedenen Faktoren abhängig. Hierzu gehören: Mähen bei Nässe oder in unebenem Gelände, die Fahrgeschwindigkeit (insbesondere beim Wenden), der Reifendruck und die Erfahrung des Fahrers.

An Hanglagen mit einem seitlichen Gefälle von bis zu 15 Grad besteht nur eine geringe Überrollgefahr. Mit zunehmendem Steigungswinkel bis zum empfohlenen Maximalwert von 20 Grad erhöht sich die Gefahr bis zu einem mittleren Niveau. **Fahren Sie wegen der Gefahr eines Überschlagens und daraus resultierender Verletzungs- und Lebensgefahr niemals an der Seite von Hängen mit einer Steigung von mehr als 20 Grad.**

Begutachten Sie den Mähbereich, um zu bestimmen, an welchen Hängen und Hügeln Sie sicher arbeiten können. Lassen Sie, während Sie diese Begutachtung des Einsatzortes durchführen, immer Ihren gesunden Menschenverstand walten und beachten die Rasenbedingungen sowie die Gefahr eines Überschlagens. Benutzen Sie den Neigungsmesser, der mit jeder Maschine mitgeliefert wird, um zu bestimmen, an welchen Hängen und Hügeln Sie sicher arbeiten können. Legen Sie, um das Gelände zu begutachten, ein 1,25 m langes Brett (5 x 12 cm) auf das Gefälle und messen den Neigungswinkel. Dieses Brett mittelt das Gefälle, zollt jedoch weder Vertiefungen noch Löchern irgendeine Beachtung, die zur plötzlichen Veränderung des Neigungswinkels der Hangseite führen können. **Der Hang sollte nicht mehr als 20 Grad Neigung aufweisen.**

Schnallen Sie sich immer an.

- Üben Sie den Maschineneinsatz und machen sich eingehend damit vertraut.
- Starten Sie den Motor und lassen ihn im halben Leerlauf warmlaufen. Drücken Sie den Gasbedienungshebel ganz nach vorne, heben die Schneideeinheiten an, lösen die Feststellbremse, drücken das Vorwärtsfahrpedal und fahren vorsichtig auf einen freien Platz.
- Üben Sie das Vorwärts- und Rückwärtsfahren sowie das Starten und Stoppen der Maschine.

Nehmen Sie zum Stoppen den Fuß vom Fahrpedal und lassen dieses in die Neutralstellung zurückgehen, oder drücken Sie auf das Rückwärtsfahrpedal. Beim Hangabwärtsfahren müssen Sie zum Stoppen u. U. das Rückwärtsfahrpedal drücken.

- Fahren Sie an Hängen langsam, um die Lenkkontrolle beizubehalten und vermeiden Wendungen, um ein Umkippen zu verhindern.
- Mähen Sie möglichst senkrecht hangauf- oder abwärts und nicht schräg. Senken Sie die Schneideeinheiten für ein Beibehalten der Lenkkontrolle ab, wenn Sie einen Hang hinunter fahren. Wenden Sie nicht an Hängen.
- Üben Sie das Umfahren von Hindernissen bei angehobenen und abgesenkten Mähwerken. Fahren Sie vorsichtig zwischen Hindernissen durch, so dass Sie weder die Maschine noch die Mähwerke beschädigen.
- Eignen Sie sich bei Auslegereinheiten einen Erfahrungswert für die Reichweite der Mähwerke an, so dass Sie diese nirgendwo anhängen oder auf irgendeine Weise beschädigen.
- Verlagern Sie die Einheiten nicht von einer Seite zur anderen, wenn die Einheiten nicht erst auf den Boden abgesenkt wurden und sich die Maschine in Bewegung befindet oder wenn sich die Mähwerke nicht in der Transportstellung befinden. Das Verlagern der Mähwerke im abgesenkten Zustand, wenn sich die Maschine im Stillstand befindet, führt u. U. zu Rasenschäden.
- Fahren Sie in unebenem Gelände immer langsam.
- Stoppen Sie, wenn eine Person in Ihrem Einsatzbereich oder in dessen Nähe erscheint, sofort die Maschine und starten sie erst wieder, wenn der Arbeitsbereich wieder frei ist. Diese Maschine ist nur für einen Fahrer vorgesehen. Lassen Sie nie eine andere Person auf der Maschine mitfahren. Das ist sehr gefährlich und kann zu schweren Verletzungen führen.
- Unfälle können jedermann passieren. Zu den häufigsten Unfallursachen zählen eine zu hohe Geschwindigkeit, plötzliches Wenden, das Gelände (Unklarheit darüber, an welchen Hängen sicher gemäht werden kann), das Nichtabstellen des Motors vor dem Verlassen des Fahrersitzes und die Einnahme von Drogen/Medikamenten, die Ihre Aufmerksamkeit beeinträchtigen. Erkältungsmittel oder rezeptpflichtige Medikamente können zu einer Schläfrigkeit führen, Gleiches gilt für Alkohol und andere Drogen. Bleiben Sie wachsam und verhalten sich verantwortungsvoll. Das Nichtbeachten dieser Vorschrift kann zu schweren Verletzungen führen.

- Der Ausleger hat einen Überhang von höchstens 33 cm, dadurch können Sie näher an Sandbunker und anderen Hindernissen mähen, während Sie die Reifen der Zugmaschine gleichzeitig so weit wie möglich von den Rändern der Bunker oder Wasserstellen fernhalten können.
- Wenn Sie auf ein Hindernis stoßen, verlagern Sie die Schneideinheiten so, dass Sie ohne weiteres darum herum mähen können.
- Heben Sie die Mähwerke beim Transport der Maschine von einem Arbeitsbereich zum anderen vollständig hoch, bewegen den Mähen-/Transportschieber nach links auf Transport und stellen den Gasbedienungshebel auf Schnell.

Mähmethoden

- Kuppeln Sie zum Mähen die Schneideinheiten ein und fahren den Arbeitsbereich langsam an. Senken Sie die Schneideinheiten ab, wenn sich die Frontschneideinheiten über dem Mähbereich befinden.
- Orientieren Sie sich an einem Baum oder einem anderen Gegenstand in einiger Entfernung und fahren diesen geradlinig an, um ein professionelles gerades Schnittbild und Streifen herbeizuführen.
- Heben Sie die Schneideinheiten an, sobald die Frontschneideinheiten den Mähbereich erreichen, und führen eine tränenförmige Wendung durch, um die Maschine schnell zum nächsten Übergang auszurichten.
- Benutzen Sie zum leichten Mähen um Bunker, Teiche und andere Konturen die Ausleger und stellen den Schalthebel, je nach Mähapplikation, nach links oder rechts. Sie können die Mähwerke zum Verändern der Reifenspuren auch verlagern.
- Die Mähwerke neigen dazu, Schnittgut zur linken Seite der Maschine auszuwerfen. Wenn Sie um Bunker mähen, ist es sinnvoll, im Uhrzeigersinn zu mähen, damit das Schnittgut nicht in den Bunker ausgeworfen wird.
- Sie können die Mähwerke mit eingeschraubten Mulchablenkblechen ausrüsten. Die Mulchablenkbleche funktionieren gut, wenn die Grünfläche regelmäßig gemäht wird, damit höchstens 25 mm der Schnittlänge des Grases entfernt wird. Wenn Sie bei eingebauten Mulchablenkblechen zu viel Gras schneiden, kann das Schnittbild leiden und der zum Rasenmähen erforderliche Kraftaufwand nimmt zu. Die Mulchablenkbleche eignen sich ebenfalls zum Zerschneiden von herbstlichem Laub.

Mähen bei trockenem Gras

Mähen Sie entweder am späten Vormittag, um Tau zu vermeiden, was zum Verklumpen des Schnittguts führt oder am späten Nachmittag, um Rasenschäden vorzubeugen, die durch direkte Sonnenbestrahlung von empfindlichem, frisch gemähtem Gras entstehen können.

Auswahl der passenden Schnitthöhe für die herrschenden Bedingungen

Mähen Sie ca. 2,5 cm, aber nie mehr als 1/3 der Grashalme. Sie müssen bei extrem satterm und dichtem Gras u. U. die Schnitthöhe um eine weitere Stufe erhöhen.

Mähen Sie immer mit scharfen Messern

Ein scharfes Messer mäht sauber, ohne Grashalme zu zerreißen oder zu zerschmettern, was bei stumpfen Messern vorkommt. Abgerissene und zerschmetzelte Grashalme werden an den Kanten braun. Dadurch reduziert sich das Wachstum, und die Anfälligkeit des Rasens für Krankheiten steigt. Stellen Sie sicher, dass sich die Messer in einwandfreiem Zustand befinden, und dass die Windflügel ganz vorhanden sind.

Prüfen Sie den Mähwerkzustand

Stellen Sie sicher, dass das Mähwerk in gutem Zustand ist. Biegen Sie alle Verbiegungen der Kammerteile gerade, um den korrekten Abstand zwischen Messerspitzen und der Kammer sicherzustellen.

Nach dem Mähen

Waschen Sie die Maschine nach dem Mähen gründlich mit einem Gartenschlauch ohne Spritzdüse. Dadurch vermeiden Sie, dass ein zu hoher Wasserdruck zur Verunreinigung und Beschädigung der Dichtungen und Lager führt. Stellen Sie sicher, dass der Kühler und Ölkühler frei von Schmutz und Schnittgut bleiben. Nach der Reinigung empfiehlt sich die Kontrolle der Maschine auf hydraulische Dichtheit, Defekte und Abnutzung der hydraulischen und mechanischen Bauteile sowie der Schnittmesser auf Schärfe.

Wichtig: Bewegen Sie nach der Maschinenwäsche den Auslegermechanismus mehrmals von links nach rechts, um Wasser zwischen den Lagerblöcken und dem Querrohr zu entfernen.

Empfohlener Wartungsplan

Wartungsintervall	Wartungsmaßnahmen
Nach der ersten Betriebsstunde	<ul style="list-style-type: none">• Ziehen Sie die Radmutter fest.
Nach 10 Betriebsstunden	<ul style="list-style-type: none">• Ziehen Sie die Radmutter fest.• Prüfen Sie den Zustand und die Spannung aller Riemen.• Wechseln Sie den Hydraulikölfilter.
Nach 50 Betriebsstunden	<ul style="list-style-type: none">• Wechseln Sie das Öl und den -filter.
Bei jeder Verwendung oder täglich	<ul style="list-style-type: none">• Prüfen Sie den Ölstand im Motor.• Prüfen Sie den Kühlmittelstand.• Prüfen Sie den Hydraulikölstand.• Überprüfen Sie den Reifendruck.• Prüfen Sie die Sicherheitsschalter.• Entleeren Sie den Wasserabscheider.• Reinigen Sie den Kühler und Ölkühler.• Prüfen Sie die Hydraulikleitungen und -schläuche.• Prüfen Sie die Messerbremszeit
Alle 25 Betriebsstunden	<ul style="list-style-type: none">• Prüfen Sie den Stand der Batterieflüssigkeit. (Prüfen Sie den Stand alle 30 Tage bei eingelagerter Maschine)
Alle 50 Betriebsstunden	<ul style="list-style-type: none">• Schmieren Sie alle Lager und Büchsen ein. (Schmieren Sie alle Lager und Büchsen täglich ein, wenn Sie in einem staubigen und schmutzigen Umfeld arbeiten.
Alle 100 Betriebsstunden	<ul style="list-style-type: none">• Prüfen Sie den Zustand und die Spannung aller Riemen.
Alle 150 Betriebsstunden	<ul style="list-style-type: none">• Wechseln Sie das Öl und den -filter.
Alle 200 Betriebsstunden	<ul style="list-style-type: none">• Ziehen Sie die Radmutter fest.• Reinigen Sie den Luftfilter (häufiger in einem staubigen oder schmutzigen Umfeld).• Prüfen Sie die Einstellung der Feststellbremse.• Wechseln Sie den Hydraulikölfilter.
Alle 400 Betriebsstunden	<ul style="list-style-type: none">• Prüfen Sie die Kraftstoffleitungen und -verbindungen.• Tauschen Sie die Kraftstofffilterglocke aus.• Wechseln Sie das Hydrauliköl.
Alle 500 Betriebsstunden	<ul style="list-style-type: none">• Fetten Sie die Lager in der Hinterachse ein.
Alle 2 Jahre	<ul style="list-style-type: none">• Entleeren und reinigen Sie den Kraftstofftank.

⚠ ACHTUNG

Wenn Sie den Zündschlüssel im Zündschloss lassen, könnte eine andere Person den Motor versehentlich anlassen und Sie und Unbeteiligte schwer verletzen.

Ziehen Sie vor irgendwelchen Wartungsarbeiten den Zündschlüssel ab.

Checkliste – tägliche Wartungsmaßnahmen

Kopieren Sie diese Seite für regelmäßige Verwendung.

Wartungsprüfpunkt	Für KW:						
	Mo	Di	Mi	Do	Fr	Sa	So
Prüfen Sie die Funktion der Sicherheitsschalter.							
Prüfen Sie die Funktion der Bremsen.							
Prüfen Sie den Ölstand im Motor.							
Prüfen Sie den Füllstand der Kühlanlage.							
Entleeren Sie den Kraftstoff-/Wasserabscheider.							
Prüfen Sie den Luftfilter, die Staubschale und das Entlüftungsventil.							
Achten Sie auf ungewöhnliche Motorengeräusche. ²							
Prüfen Sie den Kühler und das -gitter auf Sauberkeit							
Achten Sie auf ungewöhnliche Betriebsgeräusche.							
Prüfen Sie den Hydraulikölstand.							
Prüfen Sie die Hydraulikschläuche auf Defekte.							
Prüfen Sie die Dichtheit.							
Prüfen Sie den Kraftstoffstand.							
Prüfen Sie den Reifendruck.							
Prüfen Sie die Funktion der Instrumente.							
Prüfen Sie die Schnitthöheneinstellung.							
Schmieren Sie alle Schmiernippel ein. ²							
Bessern Sie alle Lackschäden aus.							
¹ Prüfen Sie bei Startschwierigkeiten, bei zu starkem Qualmen oder unruhigem Motorlauf die Glühkerzen und Einspritzdüsen. ² Sofort nach jedem Reinigen, unabhängig von den aufgeführten Intervallen.							

Wichtig: Beachten Sie für weitere Wartungsmaßnahmen die *Bedienungsanleitung*.

Hinweis: Suchen Sie ein *Elektroschaltbild* oder *Hydraulikschaltbild* für Ihre Maschine? Laden Sie ein kostenfreies Exemplar des Schaltbilds von www.Toro.com herunter und suchen Sie Ihre Maschine vom Link für die Bedienungsanleitungen auf der Homepage.

Aufzeichnungen irgendwelcher Probleme

Inspiziert durch:		
Punkt	Datum	Informationen

Wartungsintervall-Tabelle

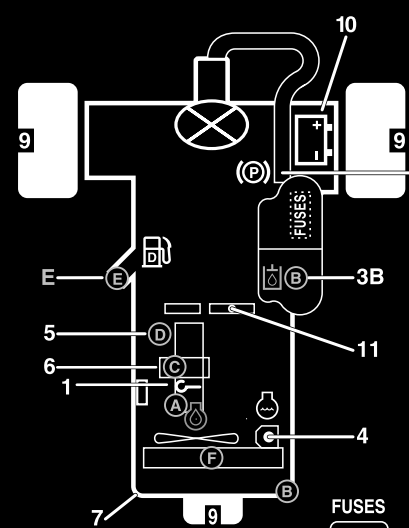

GROUNDMASTER 3500-D

QUICK REFERENCE AID



CHECK/SERVICE (DAILY)

<ol style="list-style-type: none"> 1. OIL LEVEL, ENGINE 2. ENGINE OIL DRAIN (3/4" OR 19mm SOCKET) 3. OIL LEVEL HYDRAULIC TANK 4. COOLANT LEVEL, RADIATOR 5. FUEL/WATER SEPARATOR 6. AIR CLEANER 	<ol style="list-style-type: none"> 7. RADIATOR SCREEN 8. PARKING BRAKE 9. TIRE PRESSURE (14-18 psi) 10. BATTERY 11. BELTS (FAN, ALTERNATOR, HYDRAULIC PUMP)
---	--

GREASING - SEE OPERATOR'S MANUAL

FLUID SPECIFICATIONS/CHANGE INTERVALS

SEE OPERATOR'S MANUAL FOR INITIAL CHANGES.	FLUID TYPE	CAPACITY	CHANGE INTERVAL		FILTER PART NO.
			FLUID	FILTER	
A. ENGINE OIL	SAE 15W-40 CH-4	4.0 QTS.*	150 HRS.	150 HRS.	104-5167
B. HYD. CIRCUIT OIL	ISO VG 46/68	6 GAL.*	400 HRS.	200 HRS.	86-3010
C. AIR CLEANER				200 HRS.	108-3810
D. WATER SEPARATOR				400 HRS.	110-9049
E. FUEL TANK	NO. 2-DIESEL	11 GALS.	DRAIN AND FLUSH, 2 YRS.		
F. COOLANT	50/50 ETHYLENE GLYCOL/WATER	6 QTS.	DRAIN AND FLUSH, 2 YRS.		

* INCLUDING FILTER

FUSES

MAN 15A
MAX 15A OPTIONAL LIGHT
SYSTEM 10A GAUGES SCM PTO
2A SCM
START 10A

117-5103

Bild 34

decal117-5103

Verfahren vor dem Ausführen von Wartungsarbeiten

1. Entriegeln und öffnen Sie die Motorhaube.
2. Entfernen Sie den Splint, mit dem das Gelenk der Motorhaube an den Befestigungshalterungen befestigt ist (Bild 35).

Entfernen der Motorhaube

Für eine leichtere Wartung im Motorraum der Maschine lässt sich die Motorhaube einfach entfernen.



Bild 35

1. Splint

3. Schieben Sie die Motorhaube nach rechts, heben die andere Seite an und ziehen die Haube aus den Scharnieren ab.

Hinweis: Gehen Sie zum Montieren der Motorhaube in umgekehrter Reihenfolge vor.

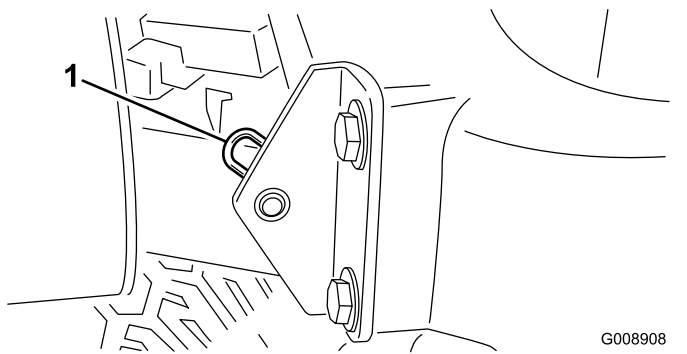
Verwenden des Mähwerkwartungsriegels

Verwenden Sie den Wartungsriegel, um einer Verletzungsgefahr während der Wartung der Mähwerke vorzubeugen.

1. Zentrieren Sie den Mähwerkausleger mit der Zugmaschine.
2. Heben Sie die Mähwerke in die Transportstellung an.
3. Aktivieren Sie die Feststellbremse und stellen den Motor ab.
4. Lösen Sie die Riegelstange aus der Halterung am vorderen Trägerrahmen ([Bild 36](#)).



Bild 36

1. Haken des Wartungsriegels

5. Heben Sie die Außenseite der Frontmäherwerke an und positionieren den Riegel über den an der Vorderseite der Fahrerplattform befestigten Rahmenstift ([Bild 36](#)).

Schmierung

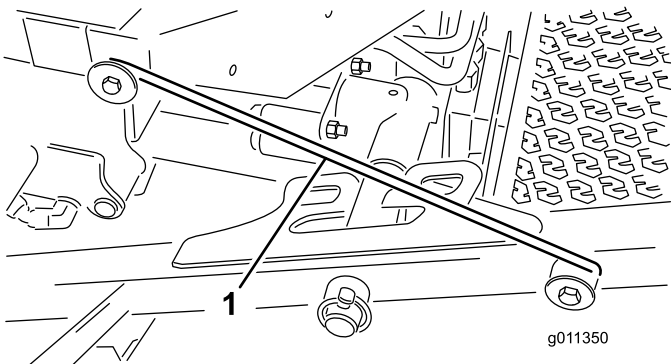
Einfetten der Lager und Büchsen

Wartungsintervall: Alle 50 Betriebsstunden
(Schmieren Sie alle Lager und Büchsen täglich ein, wenn Sie in einem staubigen und schmutzigen Umfeld arbeiten.)

Alle 500 Betriebsstunden/Jährlich (je nach dem, was zuerst erreicht wird)

Die Maschine weist Schmiernippel auf, die regelmäßig mit Nr. 2 Allzweckschmierfett auf Lithiumbasis eingefettet werden müssen. Fetten Sie die Lager und Büchsen bei extrem staubigen oder schmutzigen Bedingungen täglich. Staubige und schmutzige Bedingungen können dazu führen, dass Schmutz in die Lager und Büchsen eindringt, was den Verschleiß beschleunigt. Fetten Sie die Schmiernippel ungeachtet des aufgeführten Intervalls unmittelbar nach jeder Wäsche.

Die Schmiernippel und deren Anzahl sind:

- Drehbüchsen am hinteren Mähwerk ([Bild 37](#))



Bild 37

- Drehbüchsen am vorderen Mähwerk ([Bild 38](#))

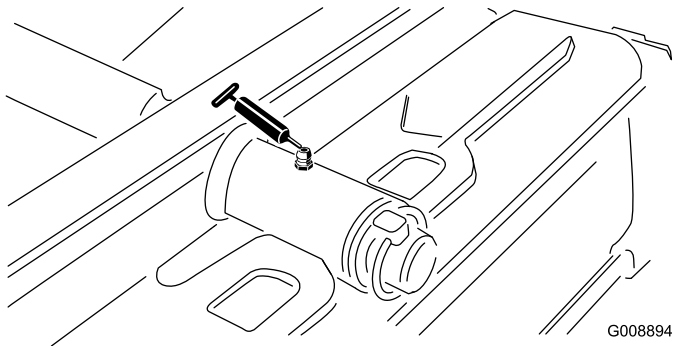

Bild 38

- SideWinder-Zylinderenden (2) ([Bild 39](#))

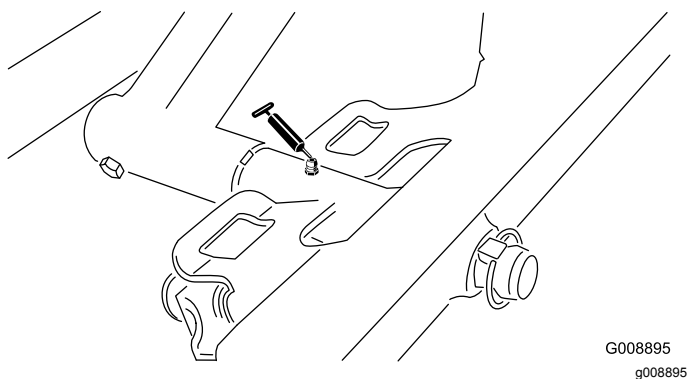

Bild 39

- Lenkzapfen ([Bild 40](#))

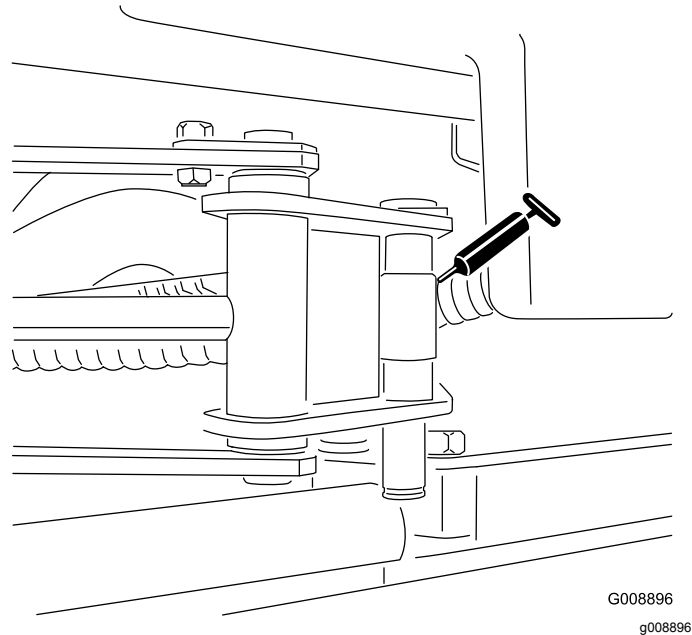

Bild 40

- Hintere Hubarm-Drehbüchsen und Hubzylinder (2) ([Bild 41](#))

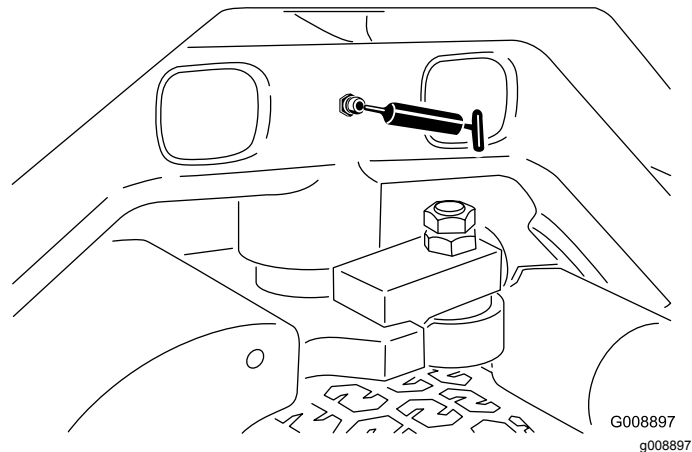
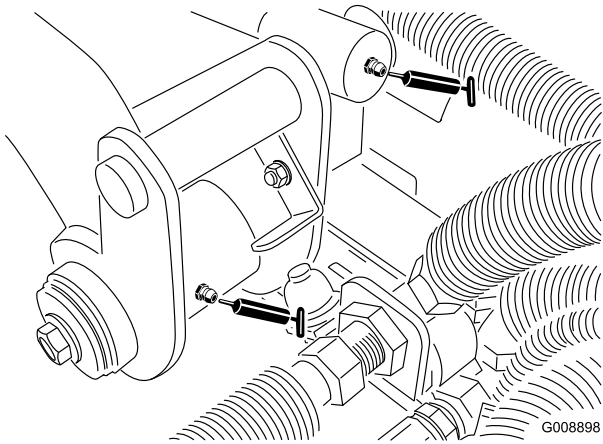

G008898

g008898

Bild 41

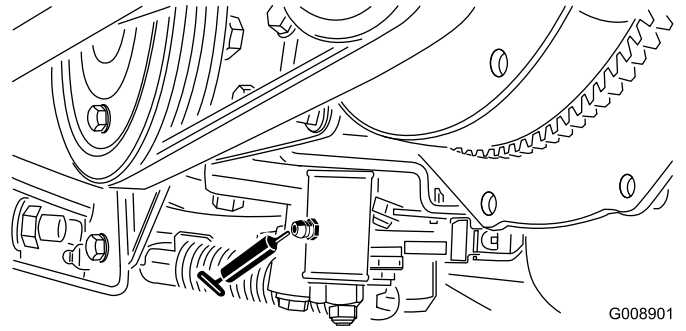

G008901
g008901

Bild 44

- Mähen-/Transportschieber (**Bild 45**)

- Linke vordere Hubarm-Drehbüchsen und Hubzylinder (2) (**Bild 42**)

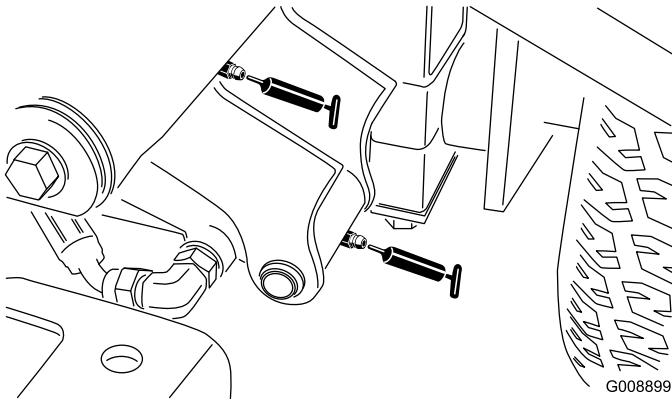

G008899

g008899

Bild 42

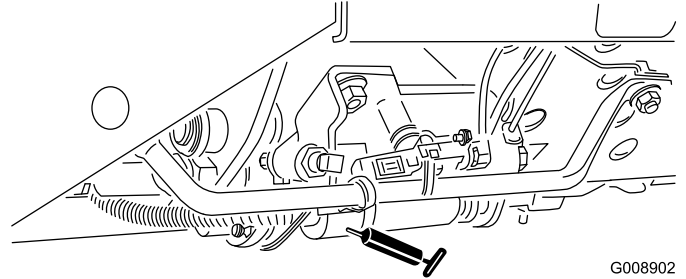

G008902
g008902

Bild 45

- Riemenspannungsdrehbüchse (**Bild 46**)

- Rechte vordere Hubarm-Drehbüchsen und Hubzylinder (2) (**Bild 43**)

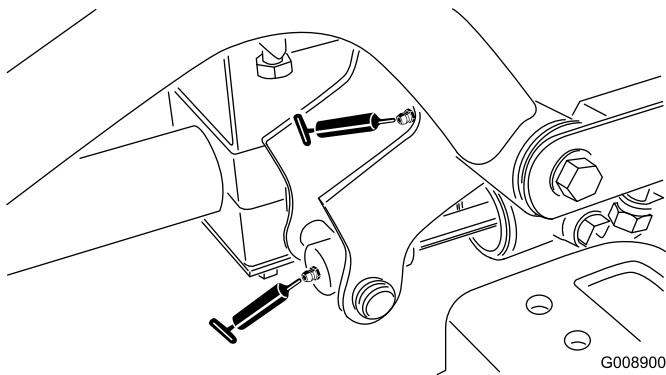

G008900

g008900

Bild 43

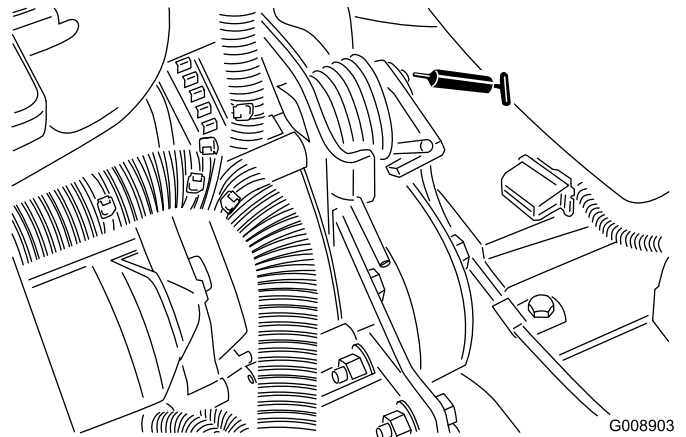

G008903
g008903

Bild 46

- Lenkzylinder (**Bild 47**).

- Leerlaufeinstellung (**Bild 44**)



Bild 47



Bild 49

Hinweis: Auf Wunsch kann ein weiterer Schmiernippel am anderen Ende des Lenkzylinders eingebaut werden. Entfernen Sie den Reifen, montieren den Nippel, fetten ihn ein, entfernen den Nippel und bringen den Verschluss wieder an (**Bild 48**).

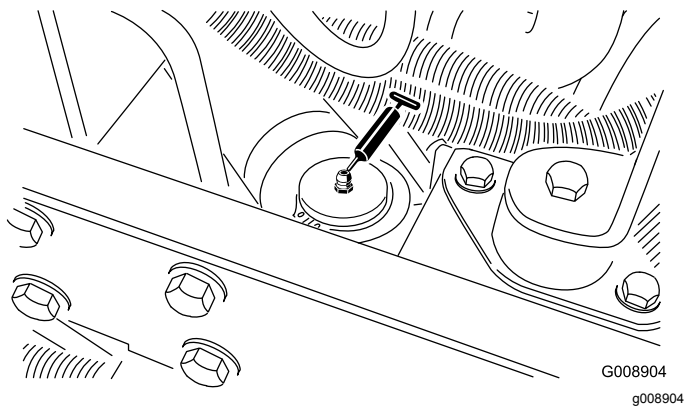

Bild 48

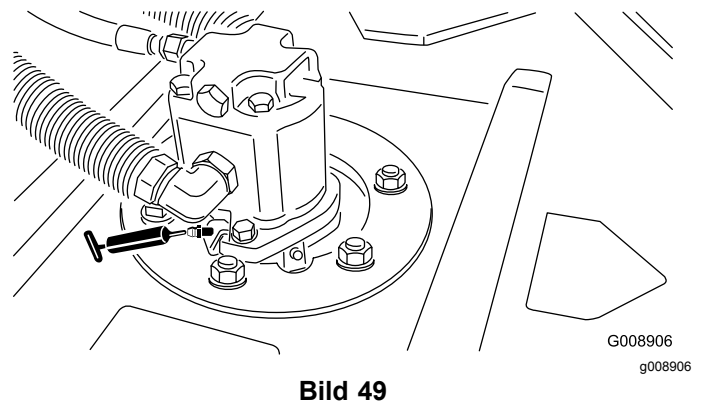
- Hintere Rollenlager (2 pro Mähwerk) (**Bild 50**)

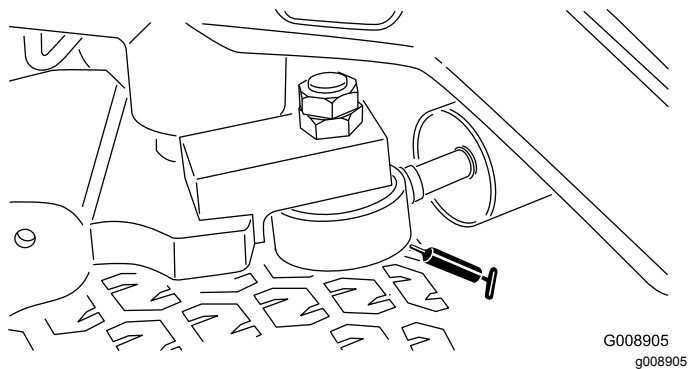

Bild 50

Hinweis: Stellen Sie sicher, dass die Schmiermittelkerbe in jeder Rollenbefestigung mit dem Schmiermittelloch an jedem Ende der Rollenwelle ausgerichtet ist. Zum leichteren Ausrichten der Kerbe und des Lochs hat ein Ende der Rollenwelle eine Ausrichtungsmarkierung.

Wichtig: Fetten Sie das Querrohr am Ausleger nicht ein. Die Lagerblöcke sind permanent geschmiert.

- Spindelwellenlager des Mähwerks (2 pro Mähwerk) (**Bild 49**)

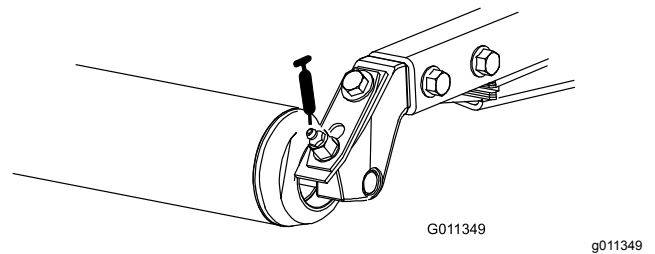
Hinweis: Beide Schmiernippel können, je nach Zugänglichkeit, benutzt werden. Pressen Sie das Fett solange ein, bis kleine Fettmengen an der Unterseite des Spindelgehäuses (unter dem Mähwerk) erscheinen.

Warten des Motors

Warten des Luftfilters

Wartungsintervall: Alle 200 Betriebsstunden
(häufiger in einem staubigen oder schmutzigen Umfeld).

- Prüfen Sie das Gehäuse des Luftfilters auf Schäden, die eventuell zu einem Luftleck führen könnten. Wechseln Sie es bei einer Beschädigung aus. Prüfen Sie die ganze Einlassanlage auf Lecks, Beschädigungen oder lose Schlauchklemmen.
- Führen Sie Wartungsarbeiten in den empfohlenen Abständen oder früher aus, wenn die Motorleistung aufgrund eines sehr staubigen oder schmutzigen Umfelds abfällt. Das frühzeitige Auswechseln des Luftfilters erhöht nur die Gefahr, dass Schmutz in den Motor gelangt, wenn Sie den Filter entfernen.
- Stellen Sie sicher, dass die Abdeckung richtig angebracht ist und den Luftfilterkörper einwandfrei abdichtet.

1. Lösen Sie die Laschen, mit denen die Abdeckung am Luftfilterkörper befestigt ist ([Bild 51](#)).



Bild 51

1. Luftfilterabdeckung

2. Luftfilterriegel

2. Entfernen Sie die Abdeckung vom Luftfiltergehäuse.
3. Vor dem Entfernen des Filters sollten Sie schwache Druckluft (2,76 bar, sauber und trocken) verwenden, um große Schmutzablagerungen zwischen der Außenseite des Hauptfilters und dem Kanister zu entfernen. Verwenden Sie keine starke Druckluft, da Schmutz durch den Filter in den Einlass gedrückt werden könnte. Dieses Reinigen verhindert, dass Schmutz in den Einlass gelangt, wenn Sie den primären Filter abnehmen.
4. Entfernen und wechseln Sie den Hauptfilter aus ([Bild 52](#)).

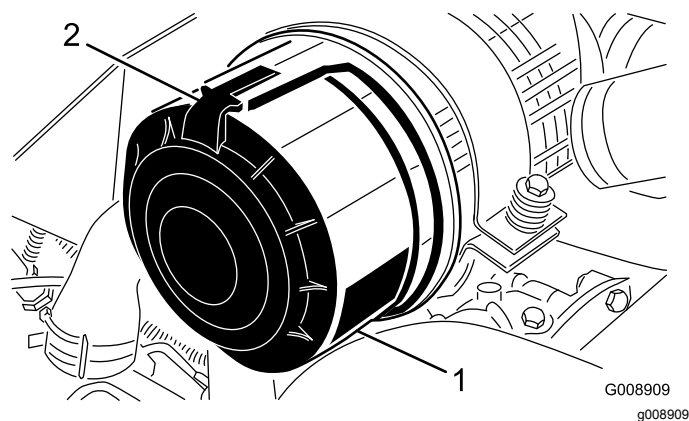
Das Reinigen eines verwendeten Elements wird nicht empfohlen, da das Filtermedium beschädigt sein könnte.



Bild 52

1. Hauptfilter

5. Prüfen Sie den neuen Filter auf Versandschäden, prüfen Sie das Dichtungsende des Filters und des Körpers. **Verwenden Sie nie ein beschädigtes Element.**
6. Setzen Sie den Filter ein. Drücken Sie auf den äußeren Rand des Elements, um es im Kanister zu platzieren. **Drücken Sie nie auf die flexible Mitte des Filters.**
7. Reinigen Sie den Schmutzauswurfanschluss in der abnehmbaren Abdeckung. Nehmen Sie das Gummiablassventil von der Abdeckung ab, reinigen Sie den Hohlraum und wechseln Sie das Ablassventil aus.
8. Setzen Sie die Abdeckung ein, richten Sie das Gummiablassventil nach unten, ungefähr zwischen 5 und 7 Uhr (vom Ende her gesehen).
9. Befestigen Sie die Abdeckungsriegel.

Wechseln des Motoröls und -filters

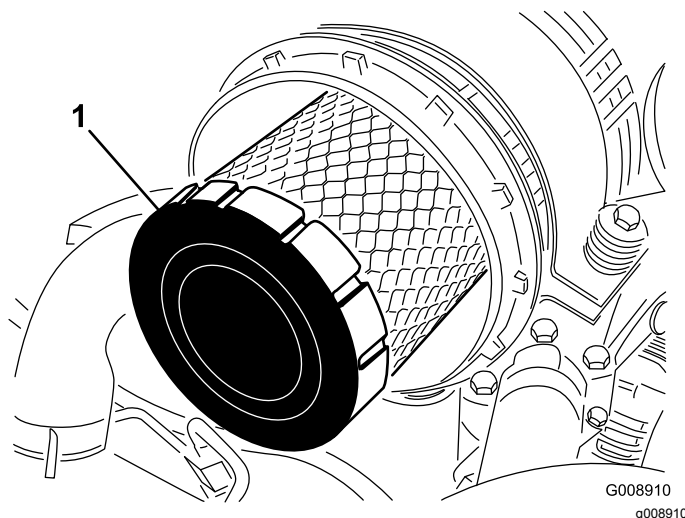
Wartungsintervall: Nach 50 Betriebsstunden

Alle 150 Betriebsstunden

1. Entfernen Sie eine der Ablassschrauben ([Bild 53](#)) und lassen Sie das Öl in die Auffangwanne ab. Schrauben Sie die Ablassschraube wieder ein, nachdem das Öl abgelassen ist.

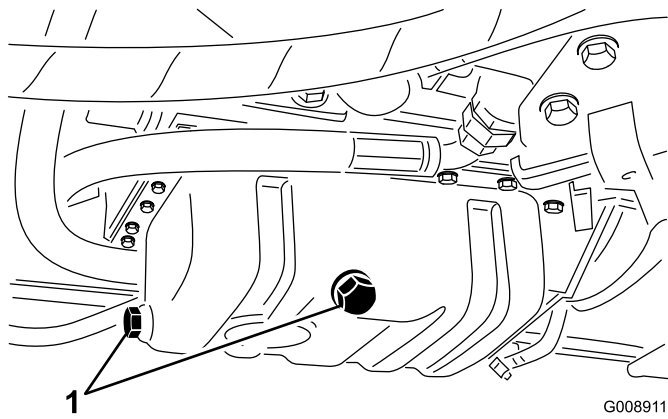

G008911
g008911

Bild 53

1. Ablassschraube für das Motoröl

2. Entfernen Sie den Ölfilter (**Bild 54**). Ölen Sie die neue Dichtung am Ölfilter leicht mit frischem Öl ein, bevor Sie den Filter eindrehen. **Ziehen Sie nicht zu fest.**

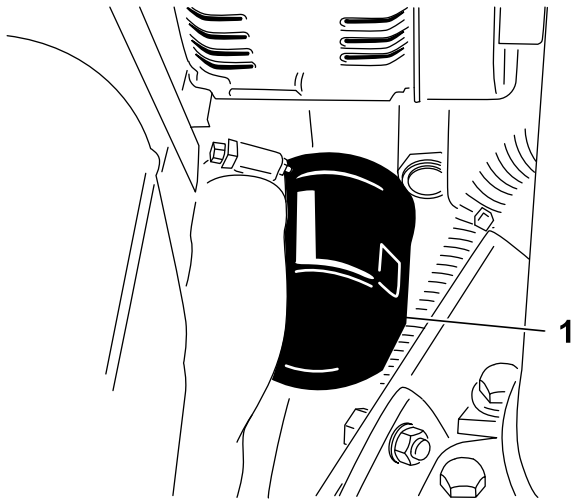

G008912
g008912

Bild 54

1. Motorölfilter

3. Gießen Sie dann Öl in das Kurbelgehäuse; siehe „Prüfen des Motorölstands“.

Warten der Kraftstoffanlage

Warten des Kraftstofftanks

Wartungsintervall: Alle 2 Jahre—Entleeren und reinigen Sie den Kraftstofftank.

Entleeren und reinigen Sie den Tank, wenn die Kraftstoffanlage verschmutzt ist oder die Maschine längere Zeit eingelagert wird. Spülen Sie den Tank nur mit frischem Kraftstoff.

Prüfen der Kraftstoffleitungen und -verbindungen

Wartungsintervall: Alle 400 Betriebsstunden/Jährlich (je nach dem, was zuerst erreicht wird)

Prüfen Sie die Leitungen und Verbindungen auf Verschleiß, Defekte oder lockere Anschlüsse.

Entleeren Sie den Wasserabscheider.

Wartungsintervall: Bei jeder Verwendung oder täglich

1. Stellen Sie einen sauberen Behälter unter den Kraftstofffilter.
2. Lösen Sie das Ablassventil an der Unterseite der Filterglocke (**Bild 55**).

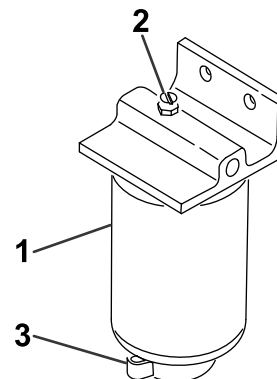

G009880

Bild 55

1. Wasserabscheider/Filterglocke Ablassventil
2. Entlüftungsschraube

3. Ziehen Sie anschließend das Ventil wieder fest.

Wechseln der Kraftstofffilterglocke

Wartungsintervall: Alle 400 Betriebsstunden

1. Reinigen Sie den Anbaubereich der Filterglocke (Bild 55).
2. Entfernen Sie die Filterglocke und reinigen die Kontaktfläche.
3. Ölen Sie die Dichtung der Filterglocke mit frischem Öl ein.
4. Drehen Sie die Filterglocke per Hand ein, bis die Dichtung die Kontaktfläche berührt; drehen Sie sie dann um eine weitere ½ Umdrehung.

Entlüften der Injektoren

Hinweis: Führen Sie diese Schritte nur dann durch, wenn die Kraftstoffanlage auf herkömmliche Weise entlüftet wurde, der Motor sich jedoch nicht starten lässt; siehe „Entlüften der Kraftstoffanlage“.

1. Lockern Sie den Leitungsanschluss an der ersten Injektor-/Halterungsgruppe.



Bild 56

1. Kraftstoffdüsen
-
2. Stellen Sie den Gasbedienungshebel auf „Schnell“.
 3. Drehen Sie den Zündschlüssel auf Start und achten Sie auf den Kraftstoffstrom um den Anschluss. Drehen Sie den Zündschlüssel auf die Aus-Stellung, wenn Sie einen ununterbrochenen Strom feststellen.
 4. Ziehen Sie den Leitungsanschluss gut fest.
 5. Wiederholen Sie diesen Vorgang an den restlichen Injektoren.

Warten der elektrischen Anlage

Batteriepflege

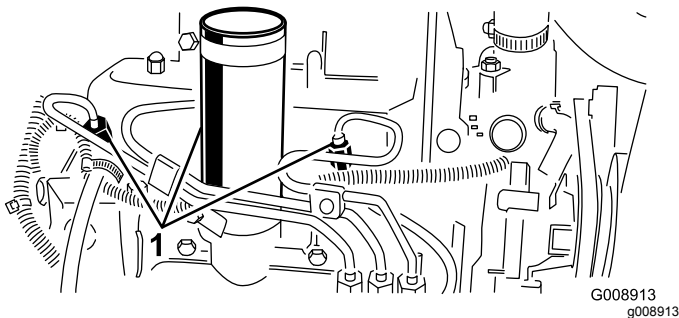
Wartungsintervall: Alle 25 Betriebsstunden—Prüfen Sie den Stand der Batterieflüssigkeit. (Prüfen Sie den Stand alle 30 Tage bei eingelagerter Maschine)

Halten Sie den Säurestand in der Batterie auf dem richtigen Niveau und die Oberseite der Batterie sauber. Die Batterie entleert sich schneller, wenn sie an äußerst heißen Orten gelagert wird, als wenn sie bei kühleren Umgebungstemperaturen gelagert wird.

Halten Sie den Füllstand in den Zellen mit destilliertem oder entmineralisiertem Wasser aufrecht. Füllen Sie die Zellen nicht höher als bis zur Unterseite des Spaltrings in jeder Zelle. Drehen Sie die Verschlussdeckel mit den Entlüftungsstellen nach hinten ein (in Richtung Kraftstofftank).

▲ GEFAHR

Die Batterieflüssigkeit enthält Schwefelsäure, die tödlich wirken und starke chemische Verbrennungen verursachen kann.

- **Trinken Sie nie Batteriesäure und vermeiden Sie den Kontakt mit Haut, Augen und Kleidungsstücken. Tragen Sie eine Schutzbrille, um Ihre Augen zu schützen sowie Gummihandschuhe, um Ihre Hände zu schützen.**
- **Füllen Sie den Akku an einem Ort, an dem immer klares Wasser zum Spülen der Haut verfügbar ist.**

Halten Sie die Oberseite der Batterie durch regelmäßiges Waschen mit einer in Ammoniak oder Natronlauge getauchten Bürste sauber. Spülen Sie die Oberseite der Batterie nach der Reinigung mit Wasser. Entfernen Sie die Fülldeckel während der Reinigung nicht.

Um einen guten elektrischen Kontakt sicherzustellen, müssen die Batteriekabel fest mit den -polen verbunden sein.

⚠️ WARNUNG:

Das unsachgemäße Verlegen der Batteriekabel kann zu Schäden am Traktor führen, und die Kabel können Funken erzeugen. Funken können zum Explodieren der Batteriegasen führen, was Verletzungen zur Folge haben kann.

- Klemmen Sie immer das Minuskabel (schwarz) *ab*, bevor Sie das Pluskabel (rot) abklemmen.
- *Klemmen Sie immer zuerst das (rote) Pluskabel an, bevor Sie das (schwarze) Minuskabel anklemmen.*

Klemmen Sie, wenn die Batteriepole korrodieren, zuerst das Minuskabel (-) ab und kratzen die Klemmen und Pole getrennt ab. Klemmen Sie die Kabel wieder an (Pluskabel (+) zuerst) und überziehen die Pole mit Vaseline.

WARNUNG:

KALIFORNIEN

Warnung zu Proposition 65

Batteriepole, Klemmen und anderes Zubehör enthalten Blei und Bleibestandteile. Dabei handelt es sich um Chemikalien, die laut der Regierung von Kalifornien krebserregend sind und zu Erbschäden führen können. *Waschen Sie sich nach dem Umgang mit diesen Materialien die Hände.*

Sicherungen

Die Sicherungen der Maschine befinden sich unter der Armaturenbrettabdeckung.

Warten des Antriebssystems

Einstellen der Leerlaufstellung für den Fahrtrieb

Wenn sich die Maschine bewegt, wenn das Fahrpedal in der NEUTRALSTELLUNG ist, müssen Sie die Antriebsnocke einstellen.

1. Parken Sie die Maschine auf einer ebenen Fläche, senken die Schneideeinheiten ab, aktivieren die Feststellbremse, stellen den Motor ab und ziehen Sie den Schlüssel aus Zündschloss.
2. Verkeilen oder blockieren Sie die Vorder- und Hinterräder auf einer Seite.
3. Heben Sie das gegenüberliegende Vorder- und Hinterrad vom Boden ab und legen Sie Stützblöcke unter den Rahmen.

⚠️ WARNUNG:

Wenn die Maschine ungenügend abgestützt ist, kann sie versehentlich herunterfallen, was unter der Maschine befindliche Personen verletzen kann.

Ein Vorderrad *und* ein Hinterrad müssen aufgebockt sein, sonst bewegt sich die Maschine während der Einstellung.

4. Lockern Sie die Sicherungsmutter an der Fahrtriebs-Einstellnocke (Bild 57).



Bild 57

1. Fahrtriebs-Einstellnocke
2. Sicherungsmutter

⚠️ WARNUNG:

Der Motor muss für die endgültige Einstellung der Fahrtriebs-Einstellnocke laufen. Kontakt mit beweglichen Teilen oder heißen Oberflächen kann zu Verletzungen führen.

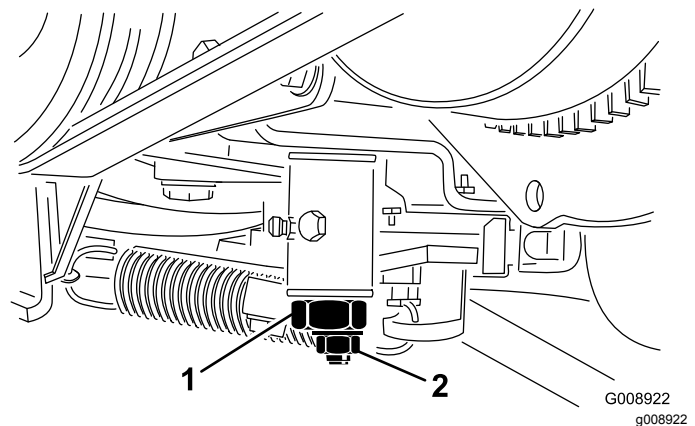
Halten Sie Ihre Hände und Füße, das Gesicht und andere Körperteile vom Auspuff, anderen heißen Motorteilen und von beweglichen Teilen fern.

5. Starten Sie den Motor und drehen das Sechskant der Nocke in beide Richtungen, um die zentrale Stellung im Neutralbereich ausfindig zu machen.
6. Ziehen Sie die Sicherungsmutter fest, um die Einstellung zu arretieren.
7. Stellen Sie dann den Motor ab.
8. Entfernen Sie die Achsböcke und senken die Maschine auf den Werkstattboden ab. Machen Sie eine Testfahrt, um sicherzustellen, dass sich die Maschine nicht bewegt, wenn das Fahrpedal in der Neutral-Stellung ist.

Warten der Kühlanlage

Reinigen der Motorkühlanlage

Wartungsintervall: Bei jeder Verwendung oder täglich

Entfernen Sie den Schmutz vom Öl- und vom Motorkühler täglich. Reinigen Sie unter besonders schmutzigen Bedingungen häufiger.

1. Stellen Sie den Motor ab und heben die Motorhaube an. Entfernen Sie alle Schmutzrückstände aus dem Motorraum.
2. Entfernen Sie die Zugangsplatte (**Bild 58**).



Bild 58

- | | |
|--------------|-----------|
| 1. Abdeckung | 3. Kühler |
| 2. Ölkühler | |

3. Entriegeln Sie den Ölkühler und schwenken ihn nach hinten (**Bild 59**). Reinigen Sie beide Seiten des Ölkühlers und des Motorkühlers gründlich mit Wasser oder mit Druckluft. Schwenken Sie den Ölkühler in seine ursprüngliche Position zurück.

Warten der Bremsen

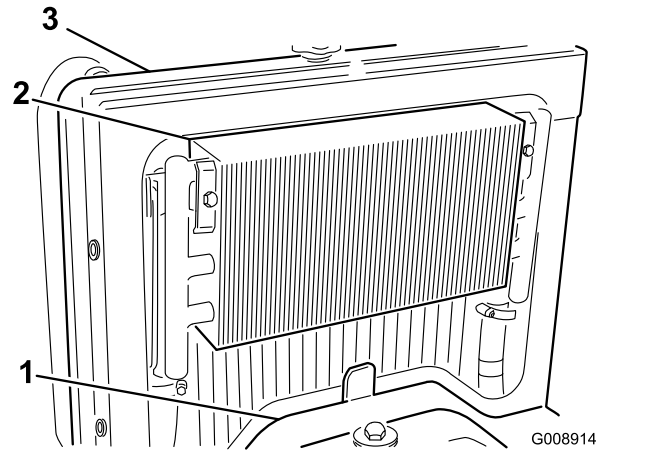
Einstellen der Feststellbremse

Wartungsintervall: Alle 200 Betriebsstunden—Prüfen Sie die Einstellung der Feststellbremse.

1. Lockern Sie die Stellschraube, mit der das Handrad am Feststellbremshebel befestigt ist (Bild 60).



Bild 59

4. Bringen Sie die Zugangsplatte wieder an und schließen die Motorhaube.

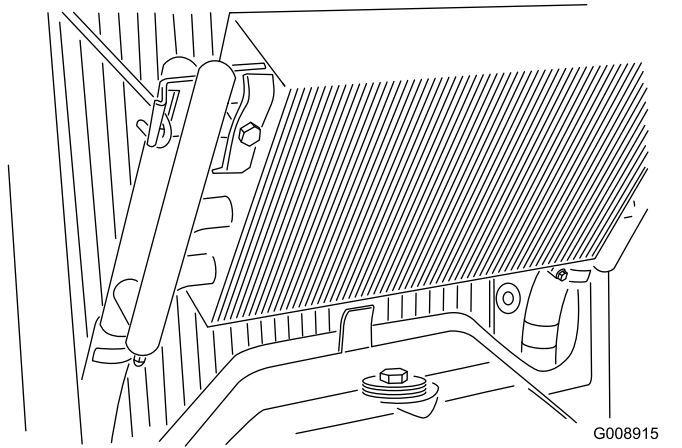

Bild 60

- | | |
|------------------------|------------------|
| 1. Feststellbremshebel | 3. Stellschraube |
| 2. Handrad | |
2. Drehen Sie das Handrad, bis eine Kraft von 41-68 N·m erforderlich ist, um den Hebel zu betätigen.
 3. Ziehen Sie die Stellschraube fest, wenn Sie die korrekte Einstellung herbeigeführt haben.

Warten der Riemen

Wartung der Motorantriebsriemen

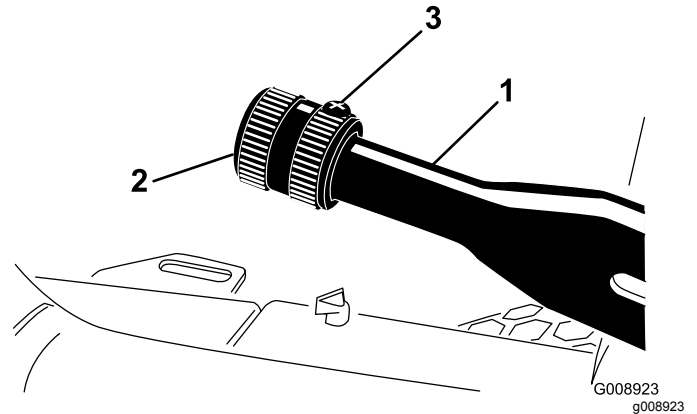
Wartungsintervall: Nach 10 Betriebsstunden—Prüfen Sie den Zustand und die Spannung aller Riemen.

Alle 100 Betriebsstunden—Prüfen Sie den Zustand und die Spannung aller Riemen.

Spannen des Lichtmaschinen-/Lüfterriemens

1. Öffnen Sie die Haube.
2. Prüfen Sie die Spannung, indem Sie eine Kraft von 30 N·m in der Mitte zwischen der Lichtmaschine und den Kurbelwellenscheiben ansetzen. Der Riemen muss sich 11 mm durchbiegen lassen.



Bild 61

1. Ventilator-/Lichtmaschineriemen

Austauschen des Treibriemens des Hydrostats

1. Stecken Sie einen Nussenschlüssel oder ein kleines Rohr auf das Ende der Riemenfeder.

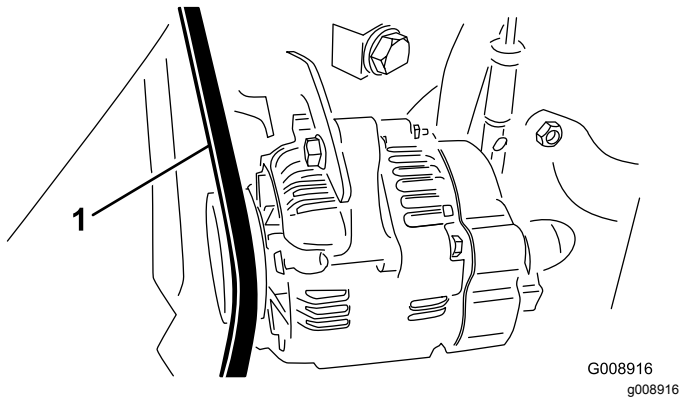
⚠ WARNUNG:

Gehen Sie bei dem Entspannen der Feder vorsichtig vor, denn sie steht unter starker Spannung.

2. Drücken Sie das Ende der Feder (Bild 62) ab- und vorwärts, um die Feder aus dem Bügel auszuhaken und die Feder zu entspannen.



Bild 62

1. Hydrostat-Treibriemen
2. Federende

3. Tauschen Sie den Treibriemen aus.
4. Gehen Sie zum Spannen der Feder in umgekehrter Reihenfolge vor.

3. Wenn die Durchbiegung zu groß ist, müssen Sie den Riemen wie folgt spannen:
 - A. Lockern Sie die Schrauben, die den Bügel am Motor befestigen sowie die Schraube, mit der die Lichtmaschine am Bügel befestigt ist.
 - B. Führen Sie ein Stemmeisen zwischen der Lichtmaschine und dem Motor ein und drücken die Lichtmaschine nach außen.
 - C. Ziehen Sie, wenn der Riemen einwandfrei gespannt ist, die Schrauben an der Lichtmaschine und am Bügel fest, um die Einstellung zu arretieren.

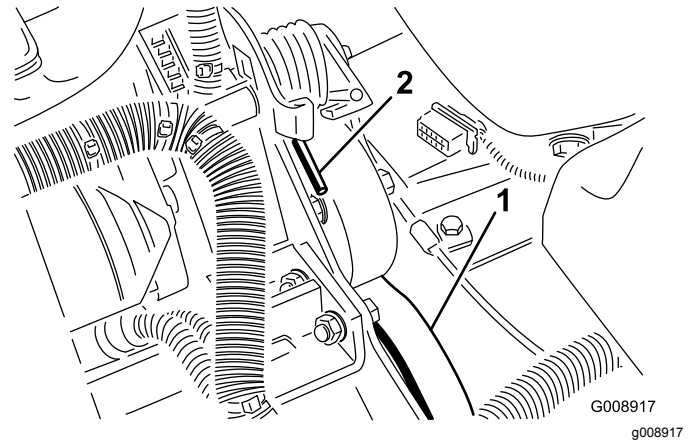
Warten der Bedienelementanlage

Einstellen des Gaszugs

1. Stellen Sie den Gasbedienungshebel nach hinten, so dass er gegen den Schlitz im Armaturen Brett anschlägt.
2. Lockern Sie den Anschluss des Gaszugs am Arm der Einspritzpumpe (Bild 63).



Bild 63

1. Hebel der Einspritzpumpe

3. Halten Sie den Hebel der Einspritzpumpe gegen den Leerlaufanschlag und ziehen den Zuganschluss fest.
4. Lockern Sie die Schrauben, mit denen der Gasbedienungshebel am Armaturenbrett befestigt ist.
5. Schieben Sie den Gasbedienungshebel ganz nach vorne.
6. Schieben Sie die Anschlagplatte so weit, dass sie mit dem Gasbedienungshebel in Berührung kommt und ziehen dann die Schrauben fest, mit denen der Gasbedienungshebel am Armaturenbrett befestigt wird.
7. Wenn der Gasbedienungshebel beim Betrieb nicht in dieser Stellung bleibt, ziehen Sie die Sicherungsmutter, mit der das Reibteil am Gasbedienungshebel gesetzt wird, auf 5-6 N·m an. Die maximale Kraft, die zum Betätigen des Gasbedienungshebels erforderlich ist, sollte 27 N·m betragen.

Warten der Hydraulikanlage

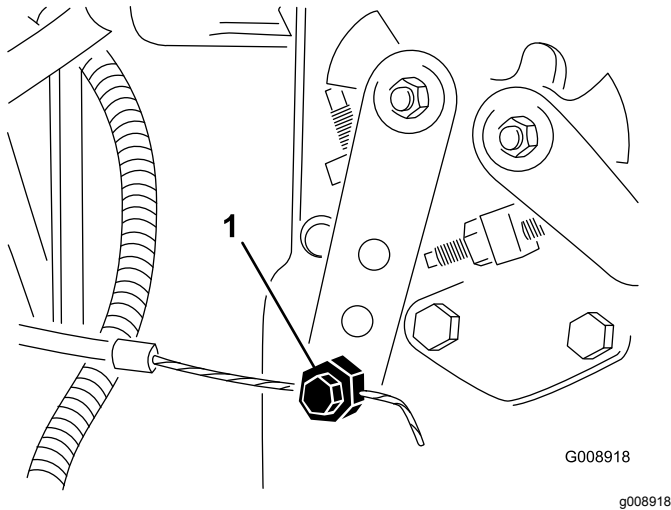
Wechseln des Hydraulikölfilters

Wartungsintervall: Nach 10 Betriebsstunden

Alle 200 Betriebsstunden/Jährlich (je nach dem, was zuerst erreicht wird)

Verwenden Sie einen Originalersatzfilter von Toro, Bestellnummer 86-3010.

Wichtig: Der Einsatz anderer Filter führt u. U. zum Verlust Ihrer Garantieansprüche für einige Bauteile.

1. Stellen Sie die Maschine auf eine ebene Fläche, senken die Mähwerke ab, stellen den Motor ab, aktivieren die Feststellbremse und ziehen den Zündschlüssel ab.
2. Klemmen Sie den Schlauch zur Filterbodenplatte ab.
3. Reinigen Sie den Anbaubereich des Filters. Stellen Sie eine Auffangwanne unter den Filter (Bild 64) und entfernen den Filter.



Bild 64

1. Hydraulikfilter

4. Ölen Sie die neue Filterdichtung ein und füllen den Filter mit Hydrauliköl.
5. Stellen Sie sicher, dass der Befestigungsbereich des Filters sauber ist. Schrauben Sie den Filter auf, bis die Dichtung die Befestigungsplatte berührt und ziehen Sie den Filter dann um eine halbe Umdrehung an.
6. Klemmen Sie den Schlauch zur Filterbodenplatte ab.
7. Starten Sie den Motor und lassen ihn ca. zwei Minuten lang laufen, um die Anlage zu entlüften. Stellen Sie den Motor ab und prüfen Sie die Dichtheit.

Wechseln des Hydrauliköls

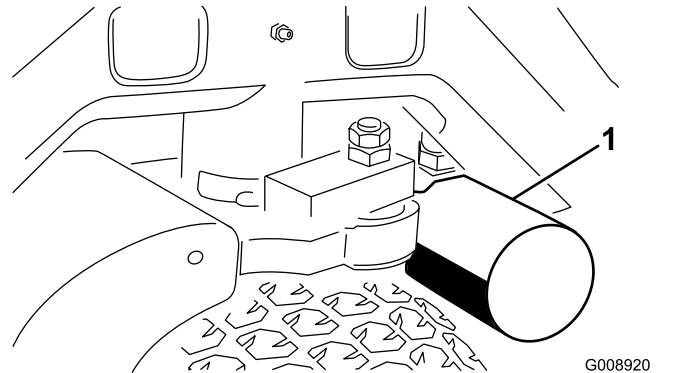
Wartungsintervall: Alle 400 Betriebsstunden

Setzen Sie sich, wenn das Öl verunreinigt wird, mit Ihrem Toro-Vertragshändler in Verbindung, um die Anlage spülen zu lassen. Verunreinigtes Öl sieht im Vergleich zu sauberem Öl milchig oder schwarz aus.

1. Stellen Sie den Motor ab und heben die Motorhaube an.
2. Klemmen Sie die Hydraulikölleitung ab (Bild 65) oder entfernen den Hydraulikölfilter (Bild 64) und lassen das Hydrauliköl in ein Auffanggefäß ablaufen. Montieren Sie die Hydraulikölleitung, wenn kein Öl mehr ausströmt.



Bild 65

1. Hydraulikölleitung

3. Füllen Sie den Behälter (Bild 66) mit ca. 13,2 Litern Hydrauliköl, siehe „Prüfen der Hydraulikanlage“.

Wichtig: Verwenden Sie nur die angegebenen Hydraulikölsorten. Andere Ölsorten können die Hydraulikanlage beschädigen.

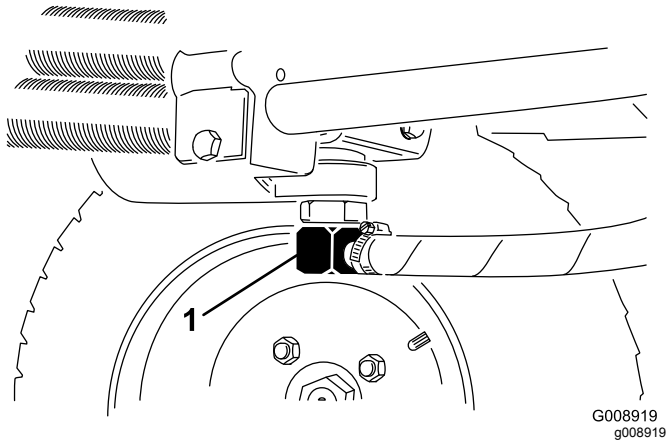

Bild 66

1. Hydraulikfülldeckel

4. Schrauben Sie den Behälterdeckel wieder auf. Starten Sie den Motor und benutzen alle hydraulischen Bedienelemente, um das Hydrauliköl in der ganzen Anlage zu verteilen. Prüfen Sie gleichfalls die Dichtheit und stellen dann den Motor ab.
5. Prüfen Sie den Ölstand und gießen so viel Öl ein, dass der Ölstand die VOLL-Markierung am Peilstab erreicht. **Füllen Sie nicht zu viel ein.**

Prüfen der Hydraulikleitungen und Schläuche

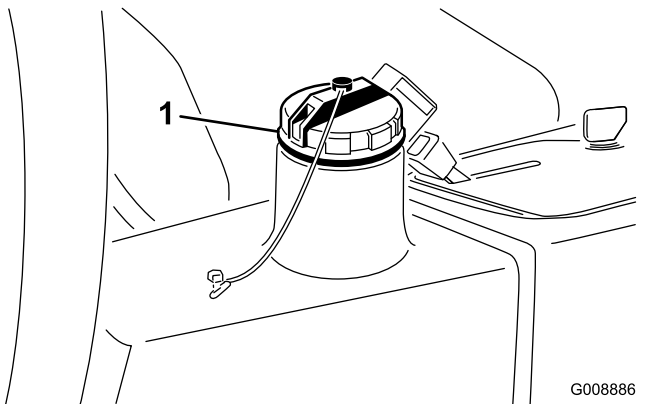
Wartungsintervall: Bei jeder Verwendung oder täglich

Prüfen Sie die hydraulischen Leitungen und Schläuche auf Dichtheit, Knicke, lockere Stützteile, Abnutzung, lockere Verbindungsteile, witterungsbedingte Minderung und chemischen Angriff. Führen Sie alle erforderlichen Reparaturen vor der Inbetriebnahme durch.

⚠️ WARNUNG:

Unter Druck austretendes Hydrauliköl kann unter die Haut dringen und Verletzungen verursachen.

- Stellen Sie sicher, dass alle hydraulischen Anschlüsse fest angezogen sind und dass sich alle hydraulischen Schläuche und Leitungen in einwandfreiem Zustand befinden, bevor Sie die Hydraulikanlage unter Druck setzen.
- Halten Sie Ihren Körper und Ihre Hände von Nadellöchern und Düsen fern, aus denen Hydrauliköl unter hohem Druck ausgestoßen wird.
- Gehen Sie hydraulischen Undichtheiten nur mit Pappe oder Papier nach.
- Lassen Sie den Druck in der Hydraulikanlage auf eine sichere Art und Weise ab, bevor Sie irgendwelche Arbeiten an der Anlage durchführen.
- Konsultieren Sie beim Einspritzen unter die Haut sofort einen Arzt.

Warten des Mähwerks

Abnehmen der Mähwerke von der Zugmaschine

1. Stellen Sie die Maschine auf eine ebene Fläche, senken die Mähwerke auf den Boden ab, stellen den Motor ab und aktivieren die Feststellbremse.
2. Klemmen Sie den Hydraulikmotor vom Mähwerk ab und entfernen ihn (Bild 67). Decken Sie die Spindeloberseite ab, um einer Verunreinigung vorzubeugen.



Bild 67

1. Motorbefestigungsschrauben

3. Entfernen Sie den Klappstecker oder die Befestigungsmutter, mit der der Mähwerkträgerrahmen am Hubarm-Lagerbolzen befestigt ist (Bild 68).

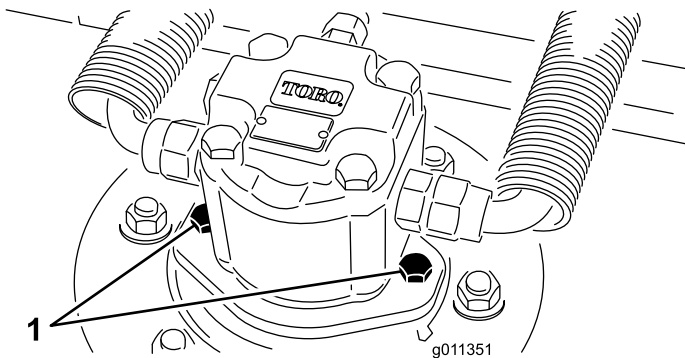

Bild 68

1. Klappstecker
2. Hubarm-Lagerbolzen

4. Rollen Sie das Mähwerk von der Zugmaschine weg.

Montieren der Mähwerke an der Zugmaschine

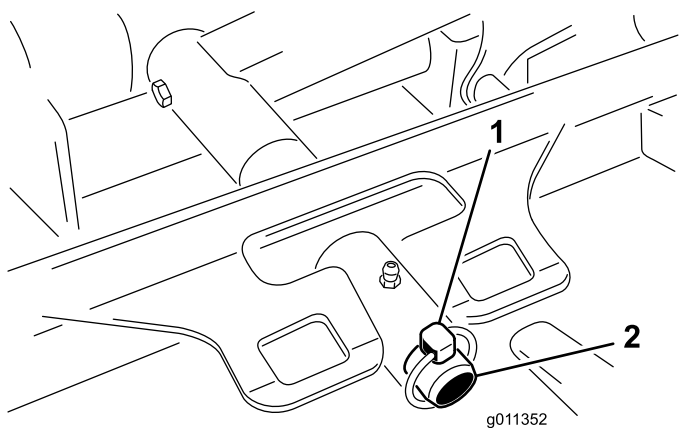
1. Stellen Sie die Maschine auf eine ebene Fläche und stellen Sie den Motor ab.
2. Stellen Sie das Mähwerk vor die Zugmaschine.
3. Schieben Sie den Mähwerkträgerrahmen auf den Lagerbolzen am Hubarm. Befestigen Sie ihn mit einem Klappstecker oder einer Befestigungsmutter (Bild 68).
4. Montieren Sie den Hydraulikmotor am Mähwerk (Bild 67) Stellen Sie sicher, dass sich der O-Ring unbeschädigt in seiner Position befindet.
5. Fetten Sie die Spindel ein.

Warten des Messerniveaus

Das Sichelmähwerk wird im Werk auf eine Schnitthöhe von 5 cm und eine Messerneigung von 7,9 mm eingestellt. Die linke und rechte Höheneinstellung ist ebenfalls mit einem maximalem Unterschied von $\pm 0,7$ mm eingestellt.

Das Mähwerk wurde so ausgeführt, dass es Messeraufprallungen ohne Verformen der Kammer standhalten kann. Prüfen Sie nach einem Aufprallen auf einen festen Gegenstand das Messer auf eventuelle Schäden und das Messerniveau auf korrekten Stand.

Prüfen des Messerniveaus

1. Entfernen Sie den Hydraulikmotor vom Mähwerk und entfernen das Mähwerk von der Zugmaschine.
2. Stellen Sie das Mähwerk mit Hilfe eines Flaschenzuges (oder mindestens mit zwei Personen) auf eine flache Werkbank.
3. Markieren Sie ein Ende des Messers mit einem Farbstift oder Markierapparat. Benutzen Sie diese Seite des Messers zum Prüfen aller Höheneinstellungen.
4. Positionieren Sie die Schnittkante der markierten Messerseite in die 12-Uhr-Stellung (geradeaus in Mährichtung) (Bild 69) und messen die Höhe vom Tisch bis zur Schnittkante.



Bild 69

G011353

g011353

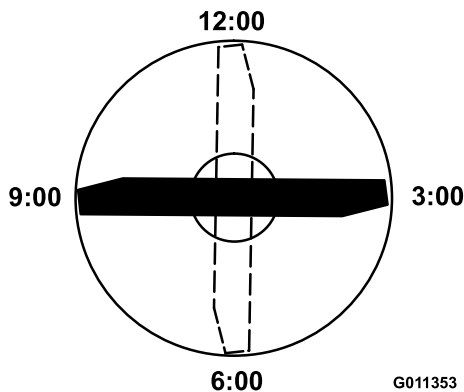

Bild 70

g011354

g011354

5. Drehen Sie die markierte Seite des Messers auf die 3- und die 9-Uhr-Stellung (Bild 69) und messen die Höhe.
6. Vergleichen Sie die in der 12-Uhr-Stellung gemessene Höhe mit der Schnitthöheneinstellung. Beide Werte müssen innerhalb von 0,7 mm liegen. Die Werte in der 3-Uhr- und der 9-Uhr-Stellung sollten $3,8 \text{ mm} \pm 2,2 \text{ mm}$ höher als der 12-Uhr-Wert sein und sich nicht mehr als 2,2 mm unterscheiden.

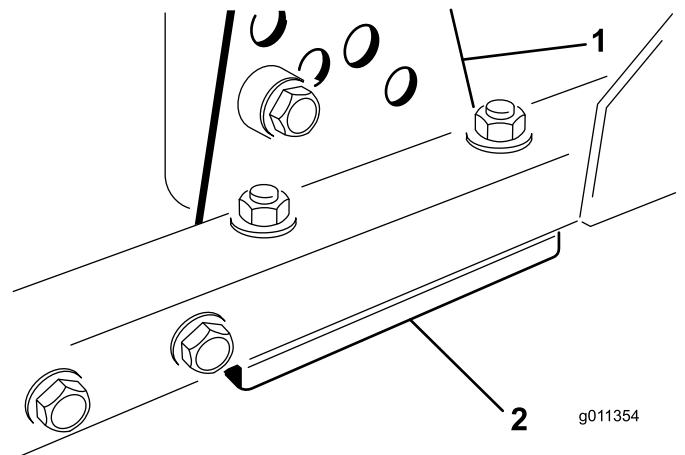
Wenn einer dieser Werte außerhalb der angegebenen Toleranz liegt, machen Sie mit Einstellen der Messerniveaus weiter.

Einstellen des Messerniveaus

Beginnen Sie mit der vorderen Einstellung (stellen Sie jeweils einen Bügel ein).

1. Entfernen Sie die Schnitthöhen-Einstellhalterung (vorne, links oder rechts) vom Mähwerkrahmen (Bild 70).
2. Führen Sie 1,5-mm- und/oder 0,7-mm-Beilagscheiben zwischen dem Mähwerkrahmen und der Halterung ein, um die gewünschte Schnitthöhe zu erhalten (Bild 70).

1. Schnitthöheneinstellhalterung. Beilagscheiben

3. Bringen Sie die Schnitthöhen-Einstellhalterung am Mähwerkrahmen mit den restlichen Beilagscheiben unter dem Bügel an.
4. Ziehen Sie die Innensechskantschraube, das Distanzstück und die Bundmutter fest.

Hinweis: Die Innensechskantschraube und das Distanzstück werden durch Loctite miteinander verbunden, damit das Distanzstück nicht in den Mähwerkrahmen fallen kann.
5. Prüfen Sie die Höhe auf der 12-Uhr-Einstellung und führen bei Bedarf eine weitere Einstellung durch.
6. Bestimmen Sie, ob nur ein oder beide Schnitthöheneinstellhalterungen (rechts und links) eingestellt werden muss/müssen. Wenn die 3-Uhr- oder 9-Uhr-Seite $3,8 \pm 2,2 \text{ mm}$ höher als die neue vordere Höhe ist, dann erübrigt sich die Einstellung an dieser Seite. Stellen Sie die andere Seite so ein, dass der Wert sich nicht mehr als $\pm 2,2 \text{ mm}$ von der richtigen Seite unterscheidet.
7. Wiederholen Sie die Schritte 1 bis 3 für das Einstellen der rechten und/oder linken Schnitthöheneinstellhalterungen.
8. Ziehen Sie die Schlossschrauben und Bundmuttern fest.
9. Prüfen Sie dann wieder die 12-Uhr-, 3-Uhr- und 9-Uhr-Stellungen nach.

Warten des Schnittmessers

Entfernen des Schnittmessers

Tauschen Sie das Messer aus, wenn es auf einen festen Gegenstand geprallt oder wenn es unwuchtig oder verbogen ist. Benutzen Sie immer nur Toro Originalersatzteile, um die sichere und optimale

Leistung sicherzustellen. Verwenden Sie nie Ersatzmesser anderer Hersteller; diese könnten sich eventuell als gefährlich erweisen.

1. Heben Sie das Mähwerk auf die höchste Stellung an, stellen Sie den Motor ab und aktivieren Sie die Feststellbremse. Blockieren Sie das Mähwerk so, dass es nicht herunterfallen kann.
2. Halten Sie das Ende des Messers mit einem dicken Handschuh oder Tuch fest und entfernen Sie die Messerschraube, Antiskalpierkuppe und das Messer von der Spindelwelle (Bild 71).



Bild 71

1. Messerschraube
2. Antiskalpierkuppe

3. Setzen Sie das Messer (der Flügel sollte zum Mähwerk zeigen) mit der Antiskalpierkuppe und der Messerschraube ein (Bild 71). Ziehen Sie die Messerschraube bis auf 115-149 N·m an.

⚠ GEFAHR

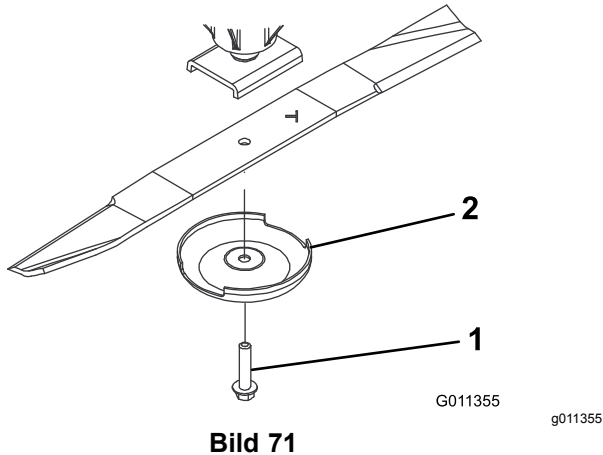
Ein abgenutztes oder defektes Messer kann zerbrechen. Herausgeschleuderte Messerstücke können den Bediener oder Unbeteiligte treffen und schwere oder tödliche Verletzungen verursachen

- Prüfen Sie das Messer regelmäßig auf Abnutzung und Defekte.
- Schweißen Sie nie ein zerbrochenes oder gespaltenes Messer.
- Tauschen Sie ein abgenutztes oder defektes Messer immer aus.

Prüfen und Schärfen des Schnittmessers

1. Heben Sie das Mähwerk auf die höchste Stellung an, stellen Sie den Motor ab und aktivieren Sie die Feststellbremse. Blockieren Sie das Mähwerk so, dass es nicht herunterfallen kann.

2. Prüfen Sie die Schnittkanten des Messers sorgfältig, insbesondere dort, wo die geraden Flächen die gebogenen berühren (Bild 72). Da Sand und anderes reibendes Material das Metall abschleifen kann, das die flachen mit den gebogenen Teilen verbindet, müssen Sie das Messer vor jedem Einsatz der Maschine prüfen. Tauschen Sie das Messer aus, wenn Sie eine Abnutzung feststellen (Bild 72); siehe „Entfernen des Schnittmessers“.

⚠ GEFAHR

Wenn sich das Messer abwetzen kann, bildet sich ein Schlitz zwischen dem Windflügel und dem flachen Teil des Messers (Bild 72). Zuletzt kann sich ein Stück des Messers lösen und aus dem Gehäuse herausgeschleudert werden. Das kann zu schweren Verletzungen bei Ihnen selbst und Unbeteiligten führen.

- Prüfen Sie das Messer regelmäßig auf Abnutzung und Defekte.
- Tauschen Sie ein abgenutztes oder defektes Messer immer aus.



Bild 72

1. Schnittkante
2. Windflügel
3. Verschleiß/Schlitzbildung/Risse

3. Untersuchen Sie die Schnittkanten aller Messer. Schärfen Sie alle stumpfen und ausgekerbten Schnittkanten. Schärfen Sie nur die Oberseite der Schnittkanten und behalten dabei den ursprünglichen Schnittwinkel bei, um die Schärfe des Messers zu gewährleisten (Bild 73). Das Schnittmesser behält seine Auswuchtung bei, wenn von beiden Schnittkanten die gleiche Materialmenge entfernt wird.

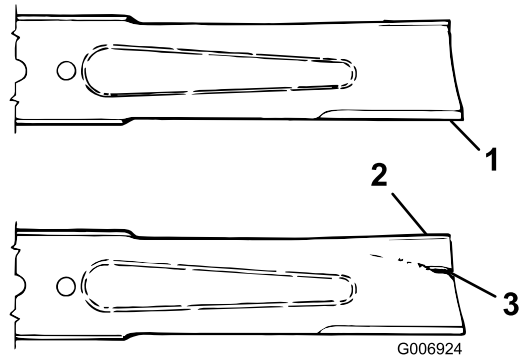

Bild 73

1. Schärfen Sie nur in diesem Winkel.

4. Legen Sie das Messer, um seine Geradheit und Parallelität zu prüfen, auf eine flache Oberfläche und prüfen seine Enden. Die Enden des Messers müssen etwas tiefer als die Mitte liegen, und die Schnittkante muss etwas tiefer liegen als der Messerrücken. Dieses Messer erzeugt eine gute Schnittqualität und nimmt eine minimale Motorleistung in Anspruch. Wenn ein Messer dagegen höhere Enden als die Mitte aufweist oder dessen Schnittkanten höher als sein Rücken sind, ist es verbogen oder verzerrt und muss ausgetauscht werden.

5. Setzen Sie das Messer (der Flügel sollte zum Mähwerk zeigen) mit der Antiskalpierkuppe und der Messerschraube ein. Ziehen Sie die Messerschraube bis auf 115-149 N·m an.

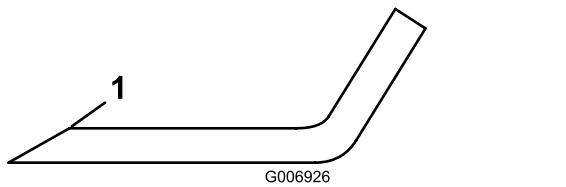
Prüfen der Messerbremszeit

Wartungsintervall: Bei jeder Verwendung oder täglich

Die Messer des Mähwerks müssen innerhalb von ca. 5 Sekunden nach dem Abstellen des Mähwerks zum kompletten Stillstand kommen.

Hinweis: Stellen Sie sicher, dass die Mähwerke auf eine saubere Rasenfläche oder eine feste Oberfläche abgesenkt werden, damit kein Staub oder Schmutz aufgewirbelt wird.

Beim Prüfen der Zeit bis zum Stillstand sollte eine zweite Person mindestens sechs Meter von den Mähwerken entfernt stehen und die Messer eines Mähwerks beobachten. Lassen Sie den Benutzer die Mähwerke abstellen und die Zeit bis zum vollständigen Stillstand der Messer aufzeichnen. Wenn es erst nach sieben Sekunden oder länger zum Stillstand kommt, muss das Bremsventil eingestellt werden. Ziehen Sie zum Durchführen dieser Einstellung Ihren Toro Vertragshändler heran.

Warten der Frontrolle

Prüfen Sie die Frontrolle auf Abnutzung, starkes Flattern oder Kleben. Warten oder ersetzen Sie die Rolle oder die Komponenten, wenn Sie eines dieser Symptome feststellen.

Abnehmen der Frontrolle

1. Entfernen Sie die Rollenbefestigungsschraube (Bild 74).
2. Führen Sie einen Dorn durch das Ende des Rollengehäuses ein und treiben das gegenüberliegende Lager durch abwechselndes Klopfen auf die sich gegenüberliegenden Seiten des inneren Käfigs heraus. Es sollten ungefähr 1,5 mm des inneren Rings sichtbar sein.



Bild 74

- | | |
|-------------------------|----------------------------|
| 1. Frontrolle | 3. Lager |
| 2. Befestigungsschraube | 4. Distanzstück des Lagers |

3. Drücken Sie das zweite Lager mit einer Presse aus.
4. Prüfen Sie das Rollengehäuse, die Lager und das Distanzstück auf Beschädigungen (Bild 74). Tauschen Sie beschädigte Teile aus und bauen Sie alles wieder zusammen.

Montieren der Frontrolle

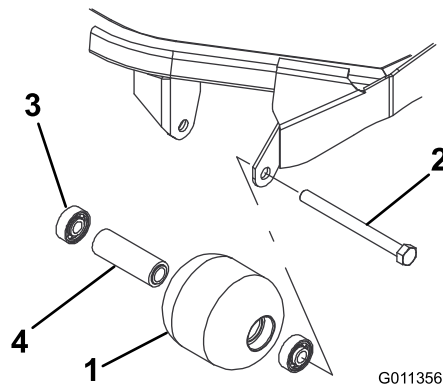
1. Drücken Sie das erste Lager in das Rollengehäuse (Bild 74). Drücken Sie dabei nur auf den äußeren Ring oder gleichmäßig auf die inneren und äußeren Ringe.
2. Setzen Sie ein Distanzstück ein (Bild 74).
3. Drücken Sie das zweite Lager in das Rollengehäuse (Bild 74). Pressen Sie dabei gleichmäßig auf den inneren und den äußeren Käfig, bis der innere das Distanzstück berührt.
4. Montieren Sie die Walzengruppe am Mähwerkrahmen.

Wichtig: Das Befestigen der Rolle mit einem Abstand größer als 1,5 mm erzeugt eine seitliche Belastung des Lagers, die zu einem frühzeitigem Ausfall führen kann.

5. Prüfen Sie, dass der Abstand zwischen der Rolle und den Rollenbefestigungshalterungen am Mähwerkrahmen höchstens 1,5 mm ist.

Setzen Sie bei ausreichend Scheiben (5/8") ein, wenn der Abstand größer als 1,5 mm ist, um dieses Spiel zu beseitigen.

6. Ziehen Sie die Befestigungsschraube mit 108 N·m an.

Einlagerung

Einlagerung der Batterie

Entfernen Sie, wenn die Maschine länger als einen Monat eingelagert werden soll, die Batterie und laden diese voll auf. Lagern Sie die Batterie an einem kühlen Ort ein, um ein zu schnelles Entladen der Batterie zu vermeiden. Stellen Sie sicher, um einem Einfrieren der Batterie vorzubeugen, dass sie voll aufgeladen ist. Das spezifische Gewicht einer ganz aufgeladenen Batterie liegt zwischen 1,265 und 1,299.

Vorbereiten für die saisonbedingte Einlagerung

Führen Sie diese Schritte bei jeder Einlagerung der Maschine für mehr als 30 Tage durch.

Zugmaschine

1. Reinigen Sie die Zugmaschine, Schneideeinheiten und den Motor gründlich.
2. Überprüfen Sie den Reifendruck. Pumpen Sie alle Reifen auf 0,97-1,24 bar.
3. Prüfen Sie auf lockere Befestigungsteile und ziehen diese bei Bedarf fest.
4. Fetten und ölen Sie alle Schmiernippel und Drehpunkte ein. Wischen Sie überflüssigen Schmierstoff ab.
5. Schmirgeln Sie alle Lackschäden leicht und bessern Bereiche aus, die angekratzt, abgesprungen oder verrostet sind. Reparieren Sie alle Bleeschäden.
6. Warten Sie die Batterie und -kabel wie folgt:
 - A. Entfernen Sie die Batterieklemmen von den -polen.
 - B. Entfernen Sie die Batterie.
 - C. Laden Sie die Batterie vor der Einlagerung und alle 60 Tage für 24 Stunden langsam auf, um einer Bleisulfation der Batterie vorzubeugen.

Stellen Sie sicher, um einem Einfrieren der Batterie vorzubeugen, dass sie voll aufgeladen ist. Das spezifische Gewicht einer ganz aufgeladenen Batterie liegt zwischen 1,265 und 1,299.
 - D. Reinigen Sie die Batterie, -klemmen und -pole mit einer Drahtbürste und Natronlauge.

- E. Überziehen Sie die Kabelklemmen und Batteriepole mit Grafo 112X-Fett (Toro-Bestellnummer 505-47) oder mit Vaseline, um einer Korrosion vorzubeugen.
- F. Lagern Sie sie entweder auf einem Regal oder in der Maschine an einem kühlen Ort. Wenn Sie die Batterie in der Maschine lagern, lassen Sie die Kabel abgeklemmt.

Motor

1. Lassen Sie das Motoröl in eine Auffangwanne ablaufen und schrauben die Ablassschraube wieder ein.
2. Entfernen und entsorgen Sie den Ölfilter. Montieren Sie einen neuen Ölfilter.
3. Füllen Sie die Ölwanne mit ungefähr 3,8 Litern SAE 15W-40 Motoröl.
4. Starten Sie den Motor und lassen ihn ca. zwei Minuten lang im Leerlauf laufen.
5. Stellen Sie den Motor ab.
6. Entleeren Sie den Kraftstofftank, die -leitungen, den -filter und den Wasserabscheider gründlich.
7. Spülen Sie den Kraftstofftank mit frischem, sauberem Diesel.
8. Bringen Sie alle Teile der Kraftstoffanlage wieder sicher an.
9. Reinigen und warten Sie die Luftfiltergruppe gründlich.
10. Dichten Sie die Ansaugseite des Luftfilters und das Auspuffrohr mit witterungsbeständigem Klebeband ab.
11. Sorgen Sie für ausreichenden Frostschutz und füllen Sie bei Bedarf nach, um für die zu erwartenden Tiefsttemperaturen in Ihrer Gegend gerüstet zu sein.

Mähwerk

Setzen Sie, wenn das Mähwerk längere Zeit von der Zugmaschine abgetrennt wird, einen Spindelstöpsel in der Oberseite der Spindel ein, um diese gegen Staub und Wasser zu schützen.

Hinweise:

Hinweise:

Hinweise:



Toro Kompletgarantie

Eine eingeschränkte Garantie

Bedingungen und abgedeckte Produkte

The Toro Company und die Niederlassung, Toro Warranty Company, gewährleisten gemäß eines gegenseitigen Abkommens, dass das gewerbliche Produkt von Toro (Produkt) für zwei Jahre oder 1500 Betriebsstunden* (je nachdem, was zuerst eintritt) frei von Material- und Verarbeitungsschäden ist. Diese Garantie gilt für alle Produkte, ausgenommen sind Aerifizierer (diese Produkte haben eigene Garantiebedingungen). Bei einem Garantieanspruch wird das Produkt kostenlos repariert, einschließlich Diagnose, Lohnkosten, Ersatzteilen und Transport. Die Garantie beginnt an dem Termin, an dem das Produkt zum Originalkunden ausgeliefert wird.
* Mit Betriebsstundenzähler ausgestattete Produkte.

Anweisungen für die Inanspruchnahme von Wartungsarbeiten unter Garantie

Sie müssen den offiziellen Distributor oder Vertragshändler für gewerbliche Produkte, von dem Sie das Produkt gekauft haben, umgehend informieren, dass Sie einen Garantieanspruch erheben. Sollten Sie Hilfe beim Ermitteln eines offiziellen Distributors oder Vertragshändlers für gewerbliche Produkte benötigen oder Fragen zu den Garantieansprüchen und -verpflichtungen haben, können Sie uns unter folgender Adresse kontaktieren:

Toro Commercial Products Service Department
Toro Warranty Company
8111 Lyndale Avenue South
Bloomington, MN 55420-1196

+1-952-888-8801 oder +1-800-952-2740
E-Mail: commercial.warranty@toro.com

Verantwortung des Eigentümers

Als Produkteigentümer sind Sie für die erforderlichen Wartungsarbeiten und Einstellungen verantwortlich, die in der *Bedienungsanleitung* angeführt sind. Ein Nichtausführen der erforderlichen Wartungs- und Einstellungsarbeiten kann zu einem Verlust des Garantieanspruchs führen.

Nicht von der Garantie abgedeckte Punkte und Bedingungen

Nicht alle Produktfehler oder Fehlfunktionen, die im Garantiezeitraum auftreten, stellen Verarbeitungs- oder Materialfehler dar. Diese Garantie schließt Folgendes aus:

- Produktversagen aufgrund der Verwendung von Ersatzteilen, die keine Originalteile von Toro sind, oder aufgrund der Installation oder Verwendung von Anbaugeräten, Modifikationen oder nicht genehmigtem Zubehör. Der Hersteller dieser Artikel gibt möglicherweise eine eigene Garantie.
- Produktfehler, die aufgrund nicht ausgeführter Wartungs- und/oder Einstellungsarbeiten entstehen. Die Nichtdurchführung der in der *Bedienungsanleitung* aufgeführten empfohlenen Wartungsarbeiten für das Toro-Produkt kann zu einer Ablehnung der Ansprüche im Rahmen der Garantie führen.
- Produktfehler, die auf den missbräuchlichen, fahrlässigen oder waghalsigen Einsatz des Produkts zurückzuführen sind.
- Teile, die sich abnutzen, außer bei fehlerhaften Teilen. Beispiele von Teilen, die sich beim normalen Produkteinsatz abnutzen oder verbraucht werden, sind u. a. Bremsbeläge und Bremsbacken, Kupplungsbeläge, Messer, Spindeln, Rollen und Lager (abgedichtet oder schmierbar), Untermesser, Zündkerzen, Lauffräser und Lager, Reifen, Filter, Riemen und bestimmte Sprühfahrzeug-Komponenten, wie z. B. Membrane, Düsen und Sperrventile.
- Durch äußere Einflüsse verursachte Fehler. Als äußere Einflüsse werden u. a. Wetter, Einlagerungsverfahren, Verunreinigung, Verwendung nicht zugelassener Kraftstoffe, Kühlmittel, Schmiermittel, Zusätze, Dünger, Wasser oder Chemikalien angesehen.
- Defekte oder Leistungsprobleme aufgrund von Kraftstoffen (z. B. Benzin, Diesel oder Biodiesel), die nicht den Branchennormen entsprechen.

Länder außer USA oder Kanada

Kunden, die Produkte von Toro kaufen, die von den USA oder Kanada exportiert wurden, sollten sich an den Toro-Distributor (Händler) wenden, um Garantiepolen für das entsprechende Land oder die Region zu erhalten. Sollten Sie aus irgendeinem Grund nicht mit dem Service des Händlers zufrieden sein oder Schwierigkeiten beim Erhalt der Garantieinformationen haben, wenden Sie sich an den Importeur der Produkte von Toro.

- Normales Geräuschniveau, normale Vibration und Abnutzung und normaler Verschleiß.
- Normale Verbrauchsgüter sind u. a. Schäden am Sitz aufgrund von Abnutzung oder Abrieb, abgenutzte, lackierte Oberflächen, verkratzte Aufkleber oder Fenster.

Teile

Teile, die als vorgeschriebene Wartungsarbeiten ausgewechselt werden müssen, werden für den Zeitraum bis zur geplanten Auswechslung des Teils garantiert. Teile, die im Rahmen dieser Garantie ausgewechselt werden, sind für die Länge der Originalproduktgarantie abgedeckt und werden das Eigentum von Toro. Es bleibt Toro überlassen, ob ein Teil repariert oder ausgewechselt wird. Toro kann überholte Teile für Reparaturen unter Garantie verwenden.

Garantie für Deep-Cycle und Lithium-Ionen-Batterien:

Deep-Cycle- und Lithium-Ionen-Batterien haben eine bestimmte Gesamtzahl an Kilowattstunden, die sie bereitstellen können. Einsatz-, Auflade- und Wartungsverfahren können die Nutzungsdauer der Batterie verlängern oder verkürzen. Während der Nutzung der Batterie in diesem Produkt nimmt die nützliche Arbeit zwischen Aufladeintervallen langsam ab, bis die Batterien ganz aufgebraucht sind. Für das Auswechseln aufgebrauchter Batterien (aufgrund normaler Nutzung) ist der Produkteigentümer verantwortlich. Ein Auswechseln der Batterien (für die Kosten kommt der Besitzer auf) kann im normalen Garantiezeitraum erforderlich sein. Hinweis: (Nur Lithium-Ionen-Batterie): Eine Lithium-Ionen-Batterie wird nur von einer anteiligen Teilgarantie abgedeckt, die im 3. bis zum 5. Jahr auf der Verwendungsdauer und den genutzten Kilowattstunden basiert. Lesen Sie die *Bedienungsanleitung* für weitere Informationen.

Für die Kosten von Wartungsarbeiten kommt der Eigentümer auf

Motoreinstellung, Schmierung, Reinigung und Polieren, Austausch von Filtern, Kühlmittel und die Durchführung der empfohlenen Wartungsarbeiten sind einige der normalen Arbeiten, die der Eigentümer auf eigene Kosten an den Toro-Produkten durchführen muss.

Allgemeine Bedingungen

Im Rahmen dieser Garantie haben Sie nur Anspruch auf eine Reparatur durch einen offiziellen Distributor oder Händler von Toro.

Weder The Toro Company noch Toro Warranty Company haftet für mittelbare, beiläufige oder Folgeschäden, die aus der Verwendung der Toro-Produkte entstehen, die von dieser Garantie abgedeckt werden, einschließlich aller Kosten oder Aufwendungen für das Bereitstellen von Ersatzgeräten oder Service in angemessenen Zeiträumen des Ausfalls oder nicht Verwendung, bis zum Abschluss der unter dieser Garantie ausgeführten Reparaturarbeiten. Außer der Abgasnormgarantie, auf die im Anschluss verwiesen wird (falls zutreffend) besteht keine ausdrückliche Garantie. Alle abgeleiteten Gewährleistungen zur Veräußerlichkeit und Eignung für einen bestimmten Zweck sind auf die Dauer der ausdrücklichen Gewährleistung beschränkt.

Einige Staaten lassen Ausschlüsse von beiläufigen oder Folgeschäden nicht zu; oder schränken die Dauer der abgeleiteten Gewährleistung ein. Die obigen Ausschlüsse und Beschränkungen treffen daher ggf. nicht auf Sie zu. Diese Garantie gibt Ihnen bestimmte legale Rechte; Sie können weitere Rechte haben, die sich von Staat zu Staat unterscheiden.

Hinweis zur Motorgarantie:

Die Abgasanlage des Produkts kann von einer separaten Garantie abgedeckt sein, die die Anforderungen der EPA (amerikanische Umweltschutzbehörde) und/oder CARB (California Air Resources Board) erfüllen. Die oben angeführten Beschränkungen hinsichtlich der Betriebsstunden gelten nicht für die Garantie auf die Abgasanlage. Weitere Angaben finden Sie in der Aussage zur Garantie hinsichtlich der Motoremissionskontrolle in der Bedienungsanleitung oder in den Unterlagen des Motorherstellers.