

LAWN-BOY®

Serie SilverPro™

Cortadora de césped con dirección autoimpulsada

Modelo No 10247-20000001 y superiores

Modelo No 10252-20000001 y superiores

Modelo No 10323-20000001 y superiores

Modelo No 10324-20000001 y superiores

Manual del operador

Pour obtenir gratuitement une version en français de ce manuel, écrivez à l'adresse ci-dessous. N'oubliez pas d'indiquer les numéros de modèle et de série de votre produit.

To obtain a free copy of this manual in English, please write to the address below. Do not forget to indicate the model and serial numbers of your product.

Lawn-Boy Inc., Attn.: Parts Dept., 8111 Lyndale Ave S, Bloomington, MN 55420-1196.

Tabla de contenidos

	Página
Introducción	2
Seguridad	3
Seguridad general de la cortadora de césped	3
Calcomanías de seguridad e instrucciones	5
Montaje	6
Desplegado del manillar	6
Ajuste de la altura del manillar	6
Antes de comenzar	7
Mezcla de gasolina y aceite	7
Funcionamiento	9
Arranque del motor	9
Parada del motor	10
Uso de la dirección autoimpulsada	10
Ajuste de la altura de corte	10
Consejos para la operación	11
Mantenimiento	12
Programa de mantenimiento recomendado	12
Limpieza de la caja de la cortadora	14
Limpieza de la dirección autoimpulsada	14
Lubricación de la dirección autoimpulsada	15
Ajuste del cable de la dirección autoimpulsada	15
Servicio del filtro de aire	16
Mantenimiento de la bujía	16
Mantenimiento de la cuchilla	17
Limpieza de la lumbrera de escape	18
Localización de averías	19
Almacenamiento	21
Preparación del sistema de combustible	21
Preparación del motor	21
Información general	21
Plegado del manillar	22
Retirada del lugar de almacenamiento	22
Accesorios	22
Instalación del colector de hierba trasero	22
Instalación de la placa cobertora	24
Instalación de la placa para mantillo	25
Declaración Federal de Garantía del Control de Emisiones	26
La garantía sin preocupaciones de Lawn-Boy	28

IMPORTANTE: El motor de 2 tiempos instalado en este producto cumple las normas para la Emisión de gases de escape para vehículos que no circulen por carretera, EPA Fase I, para motores con menos de 19 KW. Este producto no cumple las normas CARB TIER 1, y no puede ser vendido en California.

Introducción

Gracias por elegir un producto Lawn-Boy. Esperamos que se sienta satisfecho con su nueva compra.

Lea este manual detenidamente para aprender el funcionamiento y mantenimiento de este producto. La información incluida en este manual puede ayudar, tanto a usted como a otras personas, a prevenir lesiones personales y daños materiales. Aunque Lawn-Boy diseña y produce productos seguros, usted es responsable del uso correcto y seguro de su cortadora.

Cuando se ponga en contacto con su concesionario autorizado o la fábrica por razones de servicio, para solicitar repuestos originales Lawn-BOY o para solicitar información adicional, tenga a mano el número del modelo y el número de serie del producto. Los encontrará en la calcomanía según se ilustra en la Figura 1.

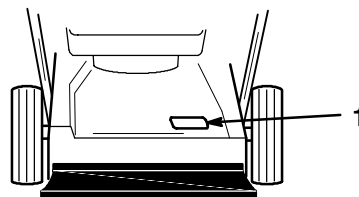

1064

Figura 1

1. Calcomanía de número de modelo y número de serie

Escriba el número de modelo de producto y el número de serie en el espacio siguiente:

<p>No de modelo: _____</p> <p>No de serie: _____</p>
--

Este manual identifica peligros potenciales y tiene mensajes de seguridad especiales que le ayudarán a usted, así como a otras personas, a prevenir lesiones personales e incluso la muerte. Las palabras utilizadas para indicar estos mensajes e identificar el nivel de riesgo son PELIGRO, ADVERTENCIA y CUIDADO.

PELIGRO señala una situación extremadamente arriesgada que causará lesiones graves, incluso la muerte, si no se siguen las precauciones indicadas.

⚠
ADVERTENCIA
⚠

Los gases de escape del motor procedentes de este equipo contienen compuestos químicos que, según el estado de California, se sabe producen cáncer, defectos congénitos y otros daños relacionados con la reproducción.

ADVERTENCIA señala un riesgo que puede causar lesiones graves, incluso la muerte, si no se siguen las instrucciones indicadas.

CUIDADO señala un riesgo que puede causar lesiones leves o moderadas si no se siguen las instrucciones indicadas.



También se utilizan otras dos palabras para resaltar cierto tipo de información. **Importante** llama la atención sobre informaciones técnicas especiales y **Nota** hace hincapié sobre informaciones generales que es conveniente resaltar.

Seguridad

Esta cortadora de césped cumple o excede los requisitos de seguridad de cuchilla CPSC para cortadoras de césped con cuchilla giratoria empujadas por usuario y cumple la especificación B71.1 del ANSI, en efecto en el momento de la fabricación.

Law-Boy ha diseñado esta cortadora de césped para cortar y amantillar la hierba o, cuando está equipada con un saco, para recoger la hierba cortada. Cualquier otro uso al que se la destine puede ser peligroso para el usuario o las personas a su alrededor.

Nota: El motor de esta cortadora de césped **no** está equipado con un silenciador eliminador de chispas. La utilización o funcionamiento de esta cortadora de césped en cualquier terreno cubierto de bosque, maleza o sin edificar en su país, sin estar equipada con un silenciador eliminador de chispas aprobado, puede estar en contra de la ley.

 ADVERTENCIA 
PELIGRO POTENCIAL <ul style="list-style-type: none">• Los gases de escape del motor contienen monóxido de carbono, un veneno mortal e inodoro.
QUE PUEDE SUCEDER <ul style="list-style-type: none">• El monóxido de carbono es mortal.
COMO EVITAR EL PELIGRO <ul style="list-style-type: none">• No haga funcionar el motor dentro de la casa o en recintos cerrados.

Para garantizar la máxima seguridad, el mejor rendimiento y conocer mejor el producto, es esencial que usted y cualquier otro usuario de la cortadora lean y entiendan los contenidos de este manual antes de poner el motor en marcha. Preste especial atención a los símbolos de advertencia de seguridad  que significan **PELIGRO, ADVERTENCIA o CUIDADO** — “instrucción de seguridad personal”. Lea y entienda

las instrucciones porque afectan a su seguridad. El incumplimiento de una instrucción puede dar como resultado lesiones personales.

Seguridad general de la cortadora de césped

Las instrucciones siguientes han sido adaptadas de la norma ANSI/OPEI standard B71.1—1998 y de la norma ISO 5395:1990(E). La información o terminología específica para las cortadoras de césped Lawn-Boy se indica entre paréntesis.

Esta máquina cortadora tiene capacidad para amputar manos y pies y lanzar objetos. El incumplimiento de las instrucciones de seguridad podría dar como resultado lesiones graves o la muerte.

Preparación

- Lea estas instrucciones detenidamente. Familiarícese con los controles y el uso apropiado de la cortadora antes de ponerla en funcionamiento.
- Lea las instrucciones del fabricante para conocer el correcto funcionamiento de la cortadora, así como la instalación de accesorios. Utilice sólo accesorios homologados por el fabricante.
- No permita que los niños operen la cortadora ni que lo hagan adultos que no estén familiarizados con estas instrucciones. Es posible que existan normativas locales restringiendo la edad del operador.
- No utilice la cortadora si hay personas, especialmente niños, o animales alrededor. Deje de cortar si alguien se aproxima.

Pueden producirse accidentes de gravedad si el no operador no es consciente de la presencia de niños. Estos con frecuencia se sienten atraídos por la cortadora y su movimiento. **Nunca** asuma que los niños van a permanecer donde usted los ha visto por última vez.

- Mantenga a los niños fuera del área de corte y bajo cuidadosa observación del adulto responsable.
- Esté alerta y pare la cortadora si alguna niño se acerca a la zona.
- Ponga un cuidado extraordinario cuando llegue a esquinas sin visibilidad, árboles u otros objetos que puedan evitar la visión.
- Recuerde que el operador es responsable de los accidentes o peligros a que están sometidas las personas que se encuentren en su propiedad.

Preparación

- Use pantalones largos y calzado resistente.

- No opere la cortadora descalzo o con sandalias.
- Utilice gafas de seguridad con protección lateral mientras esté utilizando la cortadora.
- Inspeccione detenidamente el área en la que va a utilizar la cortadora y retire las piedras, palos, cables, huesos y cualquier otro material extraño.
- **Advertencia: La gasolina es altamente inflamable.** Tome las precauciones siguientes:
 - Utilice recipientes especialmente diseñados para su almacenamiento.
 - Rellene el depósito en el exterior, nunca fume mientras añade gasolina.
 - Añada la gasolina antes de poner el motor en marcha. Nunca quite la tapa del depósito de combustible con el motor en marcha o cuando esté caliente.
 - Si se derrama gasolina, no intente arrancar el motor, retire la máquina de la zona donde se ha vertido el combustible y evite la presencia de fuentes de ignición hasta que se hayan disipado los vapores de gasolina.
 - Vuelva a colocar de forma segura todos los bidones y las tapas de los depósitos.
 - Si es necesario drenar el depósito de combustible, hágalo al aire libre.
- Cambie los silenciadores dañados.
- Antes del uso, inspeccione visualmente los posibles daños o desgastes en las cuchillas, pernos de las cuchillas y el conjunto de corte. Cambie las cuchillas y pernos desgastados o dañados en conjuntos completos.
- Tenga cuidado con las máquinas provistas de cuchillas múltiples, ya que la rotación de una de ellas puede provocar el giro de otras cuchillas.
- No corte el césped en pendientes excesivamente empinadas.
- Maniobre con extremo cuidado cuando vaya marcha atrás o cuando mueva la cortadora de césped hacia Ud.
- Antes y durante el movimiento hacia atrás, asegúrese de que no hay detrás de usted niños pequeños.
- Pare la(s) cuchilla(s) si debe inclinar la cortadora para transportarla al cruzar superficies que no estén cubiertas de hierba y cuando transporte la cortadora hasta la zona donde se va a utilizar.
- Nunca opere la cortadora con protecciones dañados o sin los dispositivos de seguridad necesarios, por ejemplo, sin los deflectores y/o colectores de hierba colocados.
- No cambie los ajustes del regulador o sobreacelere el motor.
- Desenganche todos los embragues de la cuchilla o de la transmisión antes de arrancar el motor.
- Arranque la máquina y encienda el motor cuidadosamente, siguiendo las instrucciones y con los pies lo bastante alejados de la(s) cuchilla(s).
- No incline la cortadora cuando arranque la máquina o encienda el motor, excepto si fuera necesario inclinarla para arrancar. En ese caso, no la incline más de lo absolutamente necesario y alce sólo la parte más alejada del operador.
- No arranque la máquina mientras esté situado enfrente del conducto de descarga.
- No acerque las manos o los pies a las piezas móviles. Manténgase siempre alejado de la abertura de descarga.
- Nunca levante o transporte una cortadora mientras el motor esté en marcha.
- Detenga el motor y desconecte el cable de la bujía:
 - antes de despejar las obstrucciones o desatascar el conducto de descarga;
 - antes de inspeccionar, limpiar o reparar la cortadora;
 - después de golpear un objeto extraño. Compruebe si la cortadora está dañada, en cuyo caso deberá efectuar las reparaciones correspondientes antes de volver a operar la máquina;
 - si la cortadora comienza a vibrar de forma anormal (comprueba la causa inmediatamente).

Operación

- No haga funcionar el motor en recintos cerrados donde se pueda acumular monóxido de carbono.
- Corte el césped solamente con luz natural o con una buena iluminación artificial.
- En las pendientes, pise siempre con seguridad.
- Camine, no corra nunca.
- Mantenga firmemente sujeto el manillar en todo momento.
- Con las máquinas rotatorias provistas de ruedas, en las pendientes del terreno, avance siempre en forma transversal, nunca de arriba a abajo.
- Tenga mucho cuidado al cambiar de dirección en las pendientes.
- Detenga el motor:
 - siempre que vaya a dejar la cortadora desatendida;
 - antes de añadir combustible.

- Reduzca la aceleración antes de detener el motor y, si el motor está equipado con una llave paso de combustible, ciérrela cuando finalice la tarea.
- Para la(s) cuchilla(s) cuando cruce caminos de grava, o carreteras.
- Pare el motor y espere hasta que la cuchilla se haya parado completamente antes de quitar el recogedor de césped.
- No ponga en funcionamiento la cortadora si ha consumido alcohol o drogas.
- Si el equipo comenzara a vibrar de forma anormal, pare el motor y revise inmediatamente en busca de la causa. La vibración suele advertir de la existencia de un peligro.
- Revise con frecuencia el colector de hierba en busca de signos de desgaste o deterioro.
- Para mayor seguridad, reemplace las piezas gastadas o deterioradas.
- Tenga especial cuidado al manipular gasolina; los vapores son explosivos.
- No manipule los dispositivos de seguridad. Compruebe con regularidad su correcto funcionamiento.
- Evite la acumulación en la cortadora de hierba, hojas u otros tipos de suciedad. Limpie las salpicaduras de aceite o gasolina.
- Si golpea algún objeto, pare la máquina e inspeccione el equipo. Antes de volver a ponerlo en marcha, efectúe las reparaciones pertinentes.

Las pendientes son una causa importante de accidentes por resbalones y caídas que pueden dar como resultado lesiones de gravedad. Todas las pendientes requieren precaución especial y, si encuentra problemas, no corte el césped en la pendiente.

- Tenga cuidado con los agujeros, surcos o baches. El césped alto puede ocultar obstáculos.
- **No** corte cerca de caídas, zanjas o terraplenes. Podría resbalar o perder el equilibrio.
- **No** corte césped mojado. Podría resbalar.

Mantenimiento y almacenamiento

- Mantenga apretados todos los pernos (especialmente los pernos de accesorios), y tornillos y asegúrese de que todo el equipo está en perfecto funcionamiento.
- Nunca almacene el equipo con gasolina en el depósito dentro de un edificio donde una chispa o una llama desnuda puedan inflamar los vapores de gasolina.
- Espere a que el motor se enfríe antes de almacenar la cortadora de césped en un recinto cerrado.
- Para reducir el riesgo de incendio, mantenga el motor, el silenciador, el compartimiento de la batería y el área del depósito del combustible libres de exceso de grasa, hierba y hojas.
- No intente ajustar la altura de las ruedas con el motor en marcha.
- Desconecte siempre las cortadoras eléctricas antes de su limpieza, reparación o ajuste.
- Los componentes del recogedor de césped están sujetos a desgastes, daños y deterioro que podrían dejar expuestas partes móviles o permitir que se lanzaran objetos. Compruebe con frecuencia los componentes y, cuando sea necesario, sustitúyalos con piezas recomendadas por el fabricante.
- Las cuchillas de la cortadora están afiladas y pueden cortar. Envuelva la(s) cuchilla(s) o utilice guantes y ponga especial precaución cuando deba repararlas.
- No cambie los ajustes del regulador o sobreacelere el motor.
- Para garantizar el máximo rendimiento y seguridad del equipo, compre únicamente piezas de repuesto y accesorios genuinos de Lawn-Boy. **No use piezas y accesorios “que encajen”; pueden provocar riesgos en materia de seguridad.**

Calcomanías de seguridad e instrucciones



Las calcomanías de seguridad e instrucciones están colocadas en un lugar fácilmente visible por el operador y lejos de las piezas potencialmente peligrosas. Reemplace cualquier calcomanía dañada o despegada.



Sobre la caja de la cortadora de césped (No ref. 43-8480)



Sobre la caja de la cortadora de césped (No ref. 99-6018)



EN EL AJUSTE DE ALTURA TRASERO (No ref. 92-2914 derecho) (No ref. 92-2915 izquierdo)



Sobre la rampa colectora de hierba (No ref. 92-2919) (Modelo 10324)

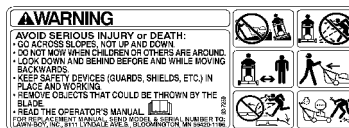

Sobre la caja de la cortadora de césped (No ref. 93-7250)

Montaje

Nota: Determine los lados derecho e izquierdo de la cortadora colocándose en la posición de funcionamiento.

Desplegado del manillar

! **ADVERTENCIA** !

PELIGRO POTENCIAL

- Si pliega o extiende incorrectamente el manillar, puede pellizcar, estirar o dañar uno o más cables.

QUE PUEDE SUCEDER

- Cualquier cable pellizcado, estirado o dañado puede provocar un fallo operacional que provoque un funcionamiento no seguro.

COMO EVITAR EL PELIGRO

- No pellizque, estire ni dañe los cables.
- Maneje los cables con cuidado cuando pliegue o extiende el manillar.
- No use la cortadora de césped cuando uno o más de los cables están pellizcados, estirados o dañados. Póngase en contacto con su Concesionario de servicio autorizado.

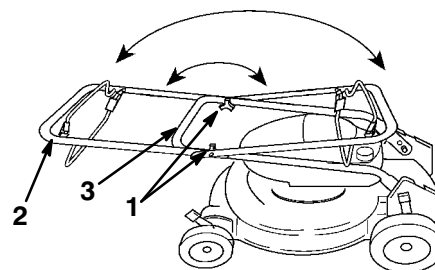

1068

Figura 2

- | | |
|--|--|
| <ol style="list-style-type: none"> 1. Perilla 2. Sección del manillar superior | <ol style="list-style-type: none"> 3. Sección del manillar inferior |
|--|--|
-
2. Apriete firmemente las perillas.
 3. Gire el manillar hacia la parte trasera de la cortadora de césped hasta que encaje en las ménsulas del manillar.

Ajuste de la altura del manillar

El manillar tiene dos posiciones de altura: alta y baja (Fig. 3). Seleccione la altura que le resulte más cómoda.

1. Afloje las perillas del manillar y alce la mitad superior, siguiendo un arco, hasta que las dos mitades estén alineadas se apoyen una sobre la otra (Fig. 2).



Figura 3

- | | |
|------------------|--|
| 1. Posición baja | 3. Anclaje del cable
(modelos autoimpulsados) |
| 2. Posición alta | 4. Pasador |

1. Apriete la sección inferior del manillar (ambos lados) hacia adentro y fuera de los pasadores (Fig. 3).
2. Coloque el manillar y el anclaje del cable (sólo modelos autoimpulsados) sobre los pasadores, a la altura deseada.

Nota: En los modelos autoimpulsados, puede ser necesario aflojar y apartar ligeramente la cubierta de la correa.

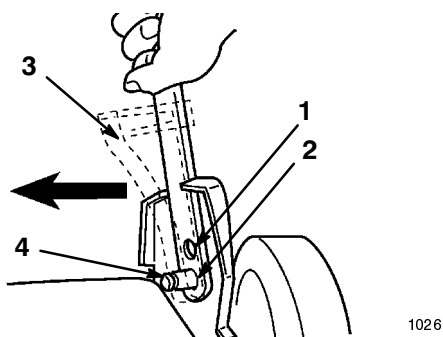
3. En los modelos autoimpulsados, ajuste el cable. Consulte la sección *Mantenimiento* en la página 12.

Antes de comenzar

Mezcla de gasolina y aceite

Su cortadora de césped Lawn-Boy está equipada con un motor de dos tiempos que requiere una mezcla de gasolina y aceite en una proporción 32:1.

Utilice gasolina limpia, fresca y sin plomo (incluida gasolina oxigenada o reformulada), con un octanaje de 87 ó superior. Para garantizar que se mantiene fresca, compre sólo la cantidad de gasolina que espera utilizar en los siguientes 30 días. El uso de gasolina sin plomo garantiza menos depósitos en la cámara de combustión y mayor duración de la bujía.

IMPORTANTE: No use metanol, gasolina que contenga metanol, gasohol con más de 10% etanol, gasolina súper, o gasolina blanca porque podrían producir daños al sistema de combustible del motor.

IMPORTANTE: No use aceite de automóviles (p.e. SAE 30 ó 10W30 etc.), o un aceite de dos tiempos que no posea la certificación NMMA TCW III, o mezclas con una proporción incorrecta de gasolina/aceite. Su uso podría causar una avería del motor que no está cubierta por la garantía Lawn-Boy.



PELIGRO



PELIGRO POTENCIAL

- En ciertas condiciones, la gasolina es extremadamente inflamable y altamente explosiva.

QUE PUEDE SUCEDER

- Un incendio o una explosión causados por gasolina pueden quemar al operador y otras personas y causar daños materiales.

COMO EVITAR EL PELIGRO

- Llène el depósito de combustible en el exterior, en un área abierta y con el motor frío. Limpie la gasolina derramada.
- No llene hasta el máximo el depósito de gasolina. Añada gasolina hasta que el nivel alcance entre 6-13 mm (1/4-1/2") por debajo de la parte inferior del cuello de llenado. Este espacio vacío en el depósito permite la expansión de la gasolina.
- No fume nunca mientras maneja la gasolina y manténgase alejado de llamas desnudas o de lugares donde una chispa pueda inflamar los vapores de la gasolina.
- Almacene la gasolina en un recipiente homologado y manténgala fuera del alcance de los niños.
- No compre nunca una provisión de gasolina para más de 30 días.



PELIGRO



PELIGRO POTENCIAL

- Durante el llenado de gasolina, bajo determinadas circunstancias, puede desarrollarse una carga estática, que hará arder la gasolina.

QUE PUEDE SUCEDER

- Un incendio u explosión de gasolina puede producirle quemaduras a usted u otras personas, así como daños a la propiedad.

COMO EVITAR EL PELIGRO

- Coloque siempre los contenedores de gasolina en el suelo separados de su vehículo antes del llenado.
- No llene los recipientes de gasolina dentro de un vehículo, camión o remolque ya que las alfombras o los revestimientos de plástico del interior de los remolques podrían aislar el recipiente y retrasar la pérdida de la carga estática.
- Cuando sea posible, saque el equipo a gasolina del camión o del remolque y reposte el equipo mientras sus ruedas estén sobre el suelo.
- Si esto no fuera posible, reposte el equipo en el camión o remolque utilizando un recipiente portátil, en vez de la tobera de suministro de gasolina.
- Si fuera necesario utilizar una tobera de suministro de gasolina, mantenga en todo momento la tobera en contacto con el borde del tanque de gasolina o de la abertura del recipiente, hasta que finalice el repostado.

Utilice únicamente aceite Generation II Lawn-Boy de 2 tiempos (Fig. 4), o un aceite, sin cenizas, de 2 tiempos, de calidad equivalente, con la certificación NMMA TCW III.



Figura 4

El aceite *Generation II Lawn-Boy de 2 tiempos* ha sido formulado especialmente para los motores de dos tiempos Lawn-Boy y está disponible en su minorista Lawn-Boy. El uso regular del *aceite Generation II Lawn-Boy de 2 tiempos*, ayudará a mantener el motor limpio, a evitar que se ensucien las bujías y a reducir el agarrotamiento de los aros de pistón y el encendido prematuro. También minimiza la formación de barniz, los depósitos en la cámara de combustión y la obturación de la lumbrera de escape.

Los aceites de sustitución pueden producir mayor cantidad de gases de escape y pueden exigir servicios de mantenimiento más frecuentes, así como reducir la vida útil del motor.

Nota: Si no se utiliza el aceite correcto o una relación gasolina-aceite de 32:1 el motor puede sufrir serios daños.

Añada aceite *Lawn-Boy Generation II de 2 tiempos* (Fig. 4) o un aceite equivalente, a la gasolina fresca, sin plomo, en las cantidades indicadas en el cuadro siguiente:

Cuadro de mezcla de gasolina-aceite relación 32:1	
Gasolina	Aceite
3,8 l (1 ga.)	118 ml (4 oz.)
7,6 l (2 ga.)	237 ml (8 oz.)
19 l (5 ga.)	591 ml (20 oz.)

Para mezclar correctamente la gasolina y el aceite:

1. Vierta la mitad de la cantidad deseada de gasolina limpia y fresca en un recipiente de gasolina limpio y homologado.
2. Añada la cantidad total de aceite *Lawn-Boy Generation II de dos tiempos* (Fig. 4), o un aceite equivalente, a la gasolina.
3. Coloque la tapa en el recipiente de gasolina.
4. Agite vigorosamente la mezcla de gasolina-aceite.
5. Retire lentamente la tapa y añada el resto de la gasolina.

Nota: No mezcle la gasolina y el aceite en el depósito de combustible. El aceite a temperatura ambiente se mezcla más fácilmente que el aceite frío. El aceite por debajo de 0°C (32°F) requiere mezclado adicional.



Figura 5

1. Añada el aceite a la mitad de la gasolina
2. Instale la tapa y agite la lata para mezclar
3. Añada el resto de la gasolina

IMPORTANTE: No llene excesivamente el depósito de combustible. La mezcla de gasolina/aceite debe tener espacio libre para expandirse.

IMPORTANTE: No use aditivos de combustible diferentes a un estabilizador/ acondicionador de combustible. No utilice estabilizadores con base de alcohol, tales como el etanol, metanol o isopropilo. Si utiliza el aceite *Lawn-Boy Generation II de dos tiempos* no necesita un estabilizador (Fig. 4).

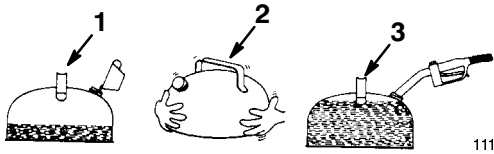
6. Limpie la zona alrededor de la tapa de gasolina y sáquela (Fig. 6).



Figura 6

1. Tapa de combustible
2. Cebador

7. Retire la tapa del combustible y llene el depósito con la mezcla de gasolina-aceite hasta 6 mm (1/4") de la parte superior del depósito. **No rebose el cuello de llenado.**

8. Coloque firmemente la tapa del combustible y limpie el combustible derramado.

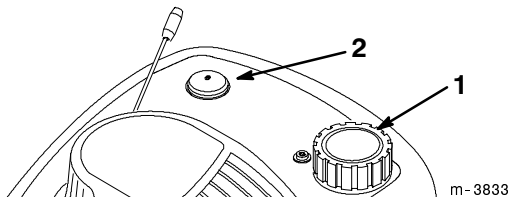
Funcionamiento

Arranque del motor

1. Compruebe que el cable está conectado a la bujía (Fig. 7).



Figura 7

1. Cable de la bujía

2. Al poner en marcha un motor frío, mueva la palanca del acelerador hasta la posición *Estrangulador* (Fig. 8).

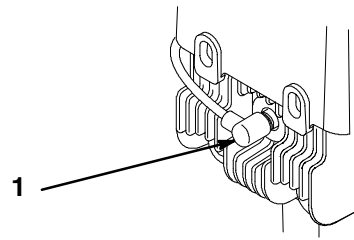

Figura 8

1. Palanca de aceleración

3. Pulse el cebador tres veces (Fig. 6). Espere aproximadamente dos segundos entre cada pulsación.

Nota: Para arrancar un motor caliente, mueva la palanca del acelerador hasta la posición *Fast* y pulse el cebador sólo una vez.

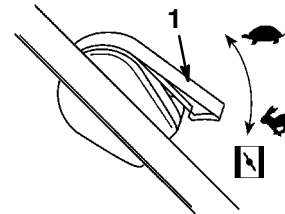
4. Sujete la palanca de control contra el manillar superior (Fig. 9).





Figura 9

1. Palanca de control de la cuchilla
2. Manillar superior
3. Mando de arranque

5. Hale ligeramente la manija de arranque hasta que note cierta resistencia, a continuación, dé un tirón seco (Fig. 9). Deje que la cuerda se retracte lentamente.

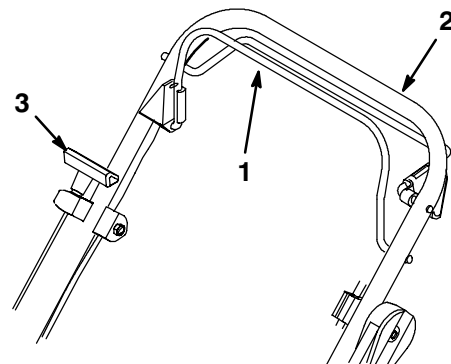
6. Si el motor no arranca, repita los pasos del 3 al 5.

Parada del motor

1. Coloque la palanca del acelerador en la posición *Slow*  (Fig. 8).
2. Suelte la palanca de control de cuchilla (Fig. 10). Se pararán tanto el control como la cuchilla. En caso contrario, póngase inmediatamente en contacto con su concesionario autorizado.



Figura 10

1. Palanca de control de la cuchilla

Uso de la dirección autoimpulsada

Sólo para modelos autoimpulsados

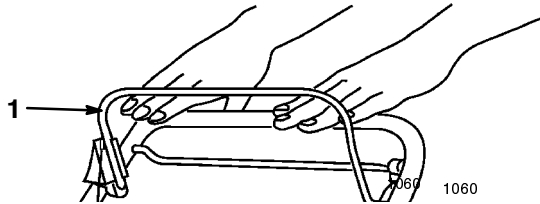
1. Para usar la dirección autoimpulsada, apriete la palanca de dirección autoimpulsada contra el manillar y manténgala apretada (Fig. 11).



Figura 11

1. Palanca de dirección autoimpulsada

Nota: La velocidad máxima de la dirección autoimpulsada está fijada. Para reducirla, aumente el espacio entre la palanca y el manillar.

2. Para desengranar la dirección autoimpulsada, suelte la palanca de dirección autoimpulsada (Fig. 12).

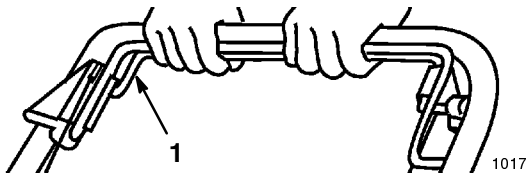



Figura 12

1. Palanca de dirección autoimpulsada

Nota: La cortadora de césped está equipada con embragues de giro libre que permiten que la cortadora pueda halarse hacia atrás con mayor facilidad. Para desengranar los embragues, hay que empujar la cortadora hacia adelante por lo menos 2,5 cm (1") después de que se ha detenido la operación de tracción a las ruedas.

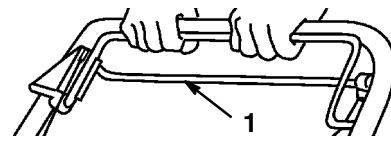
Ajuste de la altura de corte

Cada rueda puede ajustarse individualmente mediante una palanca de ajuste de la altura. Las alturas de corte son 25 mm (1"); 38 mm (1-1/2"); 51 mm (2"); 64 mm (2-1/2"); 76 mm (3"); y 89 mm (3-1/2").

	PELIGRO	
PELIGRO POTENCIAL		
• Mientras se realiza el ajuste de las palancas de altura de corte, las manos pueden tocar la cuchilla en movimiento.		
QUE PUEDE SUCEDER		
• El contacto con la cuchilla en movimiento puede causar lesiones graves.		
COMO EVITAR EL PELIGRO		
• Antes de ajustar la altura de corte, pare el motor y espere a que se detengan las piezas móviles.		
• No ponga los dedos debajo de la caja de la cortadora mientras se ajusta la altura de corte.		

1. Tire de la palanca de ajuste hacia la rueda y muévala hasta la posición deseada (Fig. 13).



Figura 13

1. Palanca de ajuste de la altura de la rueda

2. Suelte la palanca de ajuste y asíéntela correctamente en la ranura deseada.

Nota: Ajuste las cuatro ruedas a la misma altura.

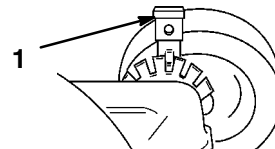
Consejos para la operación

- Revise las instrucciones de seguridad y lea cuidadosamente este manual antes de trabajar con la cortadora.
- Limpie el área de palos, piedras, cables, ramas y cualquier otra suciedad que la cortadora pueda recoger o que la cuchilla pueda golpear y lanzar objetos.
- Mantenga a todos, especialmente los niños y los animales domésticos, fuera del área de funcionamiento.
- Evite chocar contra los árboles, los muros, las aceras y otros objetos sólidos. No pase deliberadamente la cortadora de césped por encima de un objeto.
- Si la cortadora choca contra un objeto o comienza a vibrar, pare inmediatamente el motor y examine los posibles daños en la cortadora.
- Mantenga la **cuchilla bien afilada** durante toda la temporada de corte. Afile periódicamente las mellas de la cuchilla.
- Cuando sea necesario, reemplace la cuchilla con una cuchilla de repuesto original Lawn-Boy.
- Sólo corte hierba y hojas secas. La hierba y las hojas mojadas tienden a agruparse y pueden obstruir la cortadora o ahogar el motor.



ADVERTENCIA



PELIGRO POTENCIAL

- **La hierba húmeda le puede hacer resbalar y tropezar con la cuchilla.**

QUE PUEDE SUCEDER

- **El contacto con la cuchilla en movimiento puede causar lesiones graves.**

COMO EVITAR EL PELIGRO

- **No corte el césped a no ser que la hierba esté seca.**

- Limpie los restos de hierba u hojas de la parte inferior de la cortadora tras cada corte. Consulte *Limpieza de la parte inferior de la caja de la cortadora* en la página 14.
- Mantenga el motor en buen estado de funcionamiento.



ADVERTENCIA



PELIGRO POTENCIAL

- **Si se hace funcionar la cortadora con el motor girando a una velocidad mayor que la ajustada en fábrica, puede producirse un funcionamiento no seguro.**

QUE PUEDE SUCEDER

- **La cortadora de césped podría proyectar una parte de la cuchilla o del motor hacia el área del operario o de los circundantes y causar graves lesiones personales e incluso la muerte.**

COMO EVITAR EL PELIGRO

- **No modifique el ajuste de velocidad del motor.**
- **Si sospecha que la velocidad del motor es más rápida de lo normal, póngase en contacto con su Concesionario de Servicio Autorizado.**

- Limpie el filtro de aire con más frecuencia. El amantillado crea más acumulaciones de recortes y polvo que pueden atascar el filtro de aire y reducir el rendimiento del motor.
- Para conseguir la mejor acción de amantillado, fije la altura de corte de la cortadora de césped en una posición alta, de forma que sólo corte 1/3 de la hierba, con recortes de un máximo de 25 mm (1") de longitud. Si intenta amantillar más o si la hierba es muy frondosa, se obtendrá un amantillado de peor calidad. En estas circunstancias, utilice la descarga lateral o el colector de hierba. Unos días más tarde, instale la placa para mantillo en su cortadora para reanudar el amantillado.

Corte de hierba

- Con el calor del verano es mejor cortar la hierba con recortes de 51, 64 ó 76 mm (2, 2-1/2, ó 3") fijando en las graduaciones de altura. Debe cortarse sólo un tercio de la altura de la hoja de hierba. No se recomienda cortar a una graduación inferior a 51 mm (2"), a menos que la hierba sea muy rala o a fines del otoño cuando el crecimiento de la hierba comienza a ser lento.
- Cuando se corte hierba de más de 15 cm (6") de altura, utilice en primer lugar la cortadora con la máxima altura de corte y una velocidad de avance lenta; después se puede volver a pasar con un ajuste de altura más bajo, mejorando el aspecto del césped. Si la hierba es demasiado alta, y las hojas se acumulan en la parte superior de la cortadora, la cortadora puede atascarse y ahogar el motor.
- Alterne la dirección de corte. De esta forma se dispersarán mejor los recortes sobre el césped y se conseguirá un fertilizado más uniforme.

Si, al final de la tarea, el aspecto del césped no es satisfactorio, pruebe uno o más de los siguientes consejos:

- Afile la cuchilla.
- Camine más despacio mientras corta el césped.
- Eleve la graduación de altura de corte de la cortadora.
- Corte la hierba con mayor frecuencia.
- Solape las hileras según va cortando, en vez de cortar hileras independientes en cada pasada.
- Gradúe la altura de corte una ranura más baja en las ruedas delanteras que en las traseras.
- Para una cobertura ligera de hojas, ponga todas las ruedas en la misma altura.
- Si hay más de 12,7 cm (5") de hojas sobre el terreno, ponga las ruedas delanteras una o dos ranuras más altas que las ruedas traseras. Esto hace más sencillo hacer pasar las hojas bajo la caja de la cortadora de césped.
- Reduzca la velocidad de corte si la cortadora no corta las hojas lo bastante finas.
- Si corta gran cantidad de hojas de roble, hay que agregar cal a su césped en la primavera. La cal reduce la acidez de las hojas de roble.

Corte de hojas

- Tras cortar la hierba, asegúrese de que la que la mitad de la hierba se ve a través de la capa de hojas cortadas. Quizás necesite una o más pasadas sobre las hojas.

Mantenimiento

NOTICE: Para beneficiarse de las reparaciones gratuitas establecidas por la garantía Lawn-Boy, cualquier revisión, reparación o reemplazo de las piezas del sistema de control de emisiones debe ser efectuado por un concesionario de servicio autorizado.

Programa de mantenimiento recomendado

Pieza	Mantenimiento	Cada uno	25 Horas	50 Horas	100 Horas
Freno de la cuchilla	Compruebe el tiempo de parada antes de cada uso. La cuchilla debe parar antes de tres segundos tras soltar la palanca; en caso contrario, consulte a su concesionario de servicio autorizado.	X			
Caja	Limpie los recortes acumulados y la suciedad de la caja después de cada utilización.	X			
Tornillería	Compruebe con frecuencia la tornillería de la cuchilla y del motor. Para garantizar un funcionamiento seguro, mantenga todas las tuercas, pernos y tornillos correctamente apretados.		X		

Pieza	Mantenimiento	Cada uno	25 Horas	50 Horas	100 Horas
Dirección autoimpulsada	Limpie los recortes de hierba y los escombros debajo de la tapa de la correa y cerca de la correa de accionamiento (modelos autoimpulsados).		X		
	Engrasar los soportes de los ajustes de altura traseras (modelos autoimpulsados).		X		
	Ajuste la dirección autoimpulsada después de cambiar la altura del manillar, al instalar un nuevo cable de dirección autoimpulsada o, si la correa de tracción patina.			X	
Filtro de aire	Retire y limpie el filtro de aire cada temporada de corte o cada 50 horas de funcionamiento. Limpie el filtro de aire con mayor frecuencia si trabaja en entornos muy sucios.			X	
Bujía	Limpie, inspeccione y ajuste la distancia entre los electrodos de la bujía. Reemplace si fuera necesario.			X	
Cuchilla	Afile o cambie la cuchilla: haga el mantenimiento con mayor frecuencia si el filo pierde capacidad de corte en condiciones difíciles de mucha arena.			X	
Sistema de combustible	Revise el sistema de combustible en busca de fugas y/o una manguera de combustible deteriorada. Si fuera necesario, reemplace las piezas.			X	
Lumbrera de escape	Limpie la lumbrera de escape.				X
Sistema de refrigeración	Limpie los recortes de hierba, los escombros o la suciedad que puede obstruir las aletas de refrigeración de aire del motor y el arranque. Limpie el sistema de refrigeración con mayor frecuencia si trabaja en entornos muy sucios.				X

CUIDADO

PELIGRO POTENCIAL

- Si deja el cable de la bujía conectado, es posible que el motor arranque accidentalmente.

QUE PUEDE SUCEDER

- El arranque accidental del motor puede lesionar gravemente al operador o a las personas a su alrededor.

COMO EVITAR EL PELIGRO

- Desconecte el cable de la bujía antes de realizar las operaciones de mantenimiento. Separe el cable para impedir que toque accidentalmente la bujía.

Limpieza de la caja de la cortadora

Una caja limpia proporciona el máximo rendimiento de corte. Compruebe si hay acumulaciones de recortes de hierba y límpielos después de cada uso.

Método de lavado

1. Mueva la cortadora hasta una superficie plana de cemento o asfalto, cerca de una manguera de jardín.
2. Ponga en marcha el motor.
3. Mantenga la manguera de jardín funcionando a nivel de la manija y dirija el agua para que corra en el suelo justo enfrente del neumático trasero derecho (Fig. 14).



Figura 14

1. Rueda trasera derecha

La cuchilla aspirará el agua y lavará los recortes. Deje correr el agua hasta que dejen de salir recortes de hierba de debajo de la caja.

4. Pare el motor y espere a que todas las piezas móviles se detengan.
5. Cierre la manguera de jardín.
6. Arranque la cortadora y déjela funcionando durante unos minutos para secar la humedad de la cortadora y de sus componentes.
7. Mientras el motor está funcionando, enganche y desenganche varias veces el sistema de tracción, con el fin de secarlo.

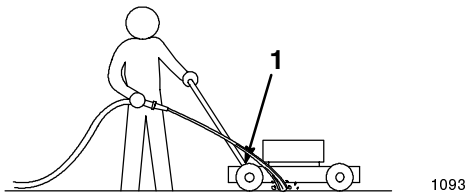
Método de raspado

Si el lavado no elimina toda la basura de la parte inferior de la cortadora, inclínela y rasque la suciedad hasta que quede limpia.

1. Haga funcionar el motor hasta que se termine el combustible o vacíe el depósito mientras el motor está frío.



ADVERTENCIA



PELIGRO POTENCIAL

- La gasolina es extremadamente inflamable, altamente explosiva y, en ciertas condiciones, puede causar lesiones corporales y daños materiales.

QUE PUEDE SUCEDER

- Al inclinar la cortadora se puede derramar combustible del carburador o del depósito de gasolina.

COMO EVITAR EL PELIGRO

- Evite los derrames de gasolina dejando que el motor gire hasta que se seque, o vacíe el depósito con una bomba de mano, nunca con un sifón.

2. Desconecte el cable de la bujía (Fig. 7).
3. Incline la cortadora sobre su lado derecho (Fig. 15).



Figura 15

1036

Nota: Cuando incline la cortadora sobre su costado, haga girar la cuchilla lo menos posible para evitar problemas de arranque.

4. Raspe las acumulaciones de recortes de hierba y la suciedad de la caja de la cortadora de césped con un raspador de madera.
5. Enderece la cortadora de césped.
6. Conecte el cable a la bujía.

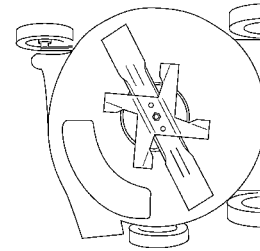
Limpieza de la dirección autoimpulsada

Sólo para modelos autoimpulsados

En ciertas circunstancias, los recortes pueden acumularse debajo de la tapa de la correa de accionamiento y en la ranura de la polea. Esto puede hacer que la correa patine y que la dirección autoimpulsada pierda potencia o no se desengrane.

Limpie los recortes de hojas y la suciedad acumulados debajo de la cubierta de la correa cada 25 horas de funcionamiento.

1. Retire el tornillo de la cubierta de la correa (Fig. 16).



Figura 16

- | | |
|--------------------------|-----------------------------|
| 1. Cubierta de la correa | 4. Ménsula de accionamiento |
| 2. Tornillo | |
| 3. Muelle del cable | |

2. Desenganche el muelle del cable de la ménsula de accionamiento (Fig. 16).

3. Retire de la cubierta de la correa tirando de ella y sacándola del motor.

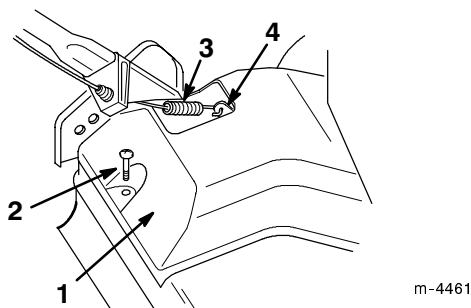
Nota: Si la cubierta de la correa queda atrapada entre el manillar y su ménsula, retire el manillar antes de desmontar la cubierta de la correa. Consulte la sección *Ajuste de la altura del manillar*, en la página 6.

4. Retire los escombros de debajo de la tapa y de la ranura de la polea.
5. Vuelva a colocar la cubierta de la correa apretando sus lados e introduciendo las lengüetas de la cubierta de la correa en las ménsulas situadas en la base del motor (Fig. 17).



Figura 17

- | | |
|--------------------------|------------|
| 1. Cubierta de la correa | 3. Ménsula |
| 2. Lengüeta | |

6. Sujete con el tornillo la cubierta de la correa.
7. Enganche el muelle del cable en la ménsula de accionamiento.

Lubricación de la dirección autoimpulsada

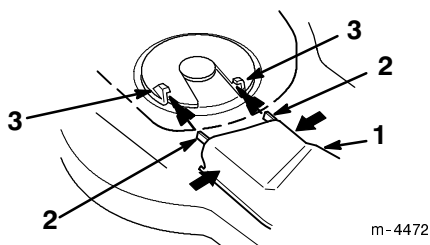
Sólo para modelos autoimpulsados

1. Limpie los engrasadores de los ajustes de altura traseros (Fig. 18) con un paño limpio.



Figura 18

1. Engrasadores

2. Instale la pistola de engrasar en cada engrasador e inyecte suavemente 1 ó 2 dosis de grasa de litio multiusos #2 en cada uno de ellos.

IMPORTANTE: Un exceso de grasa puede dañar las juntas y dificultar el correcto funcionamiento del embrague de la rueda.

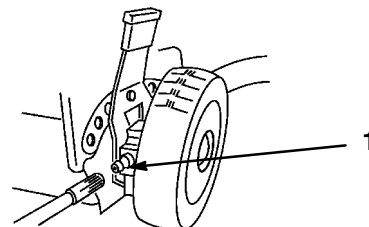
Ajuste del cable de la dirección autoimpulsada

Sólo para modelos autoimpulsados

Siempre que cambie la altura de corte, instale un nuevo cable de dirección autoimpulsada o, si la correa de tracción patina, ajuste el cable de la dirección autoimpulsada.

Ajuste el cable de la dirección autoimpulsada en el manillar moviendo la envoltura del cable sujeta por el soporte.

1. Afloje la tuerca del soporte del cable (Fig. 19).



Figura 19

- | | |
|---------------------------------------|------------------------|
| 1. 25 a 38 mm (1 a 1 1/2") | 3. Envoltura del cable |
| 2. Palanca de dirección autoimpulsada | 4. Soporte del cable |
| | 5. Tuerca |

2. Sujete la palanca de la dirección autoimpulsada a una distancia de 25 a 38 mm (1 a 1-1/2") del manillar (Fig. 19).

3. Tire hacia abajo de la envoltura del cable (alejándola de la palanca) para eliminar la flojedad en el cable entre la palanca y el soporte del cable.

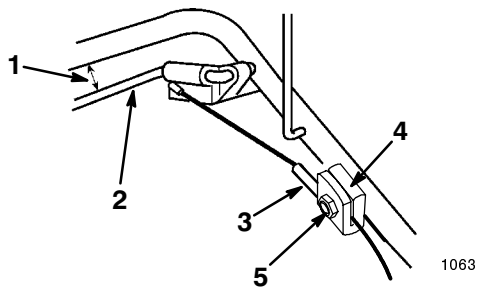
4. Apriete la tuerca en el soporte del cable.

5. Suelte la palanca y compruebe que el cable está flojo.

Nota: Cuando la palanca de la dirección autoimpulsada está desengranada, el cable debe estar flojo para impedir que la cortadora se mueva lentamente hacia adelante en el momento de desengranar la palanca.

Servicio del filtro de aire

Reemplace el filtro del aire una vez por temporada o cada 50 horas; **limpiar con más frecuencia si se trabaja en condiciones polvorientas.**

Nota: No haga funcionar el motor sin el filtro de aire instalado; el motor puede sufrir daños extremadamente graves.

1. Suelte el enganche de resorte de la tapa y abra ésta hacia un lado (Fig. 20).



Figura 20

- | | |
|-----------|-------------|
| 1. Filtro | 2. Cubierta |
|-----------|-------------|

2. Retire el filtro de aire.

3. Lave el filtro de aire con detergente casero o con queroseno (Fig. 21).

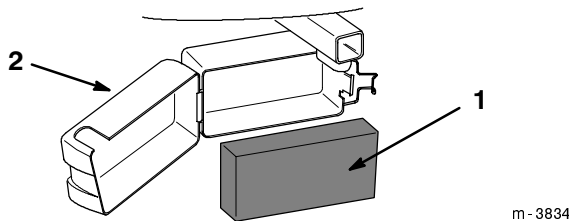

Figura 21

4. Exprima el filtro para eliminar el exceso de líquido y séquelo con una toalla de papel o un paño.

5. Sature el filtro de aire con aceite SAE 30W (Fig. 22).

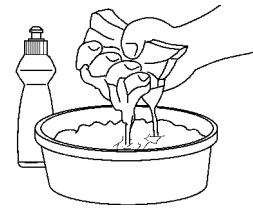

Figura 22

6. Apriete el filtro para distribuir el aceite uniformemente. Séquelo ligeramente con una toalla de papel para eliminar el exceso de aceite.

7. Vuelva a colocar el filtro de aire con el lado más limpio dirigido hacia el carburador.

Nota: Asegúrese de que el filtro de aire se asienta plenamente en la caja de aire y que no está arrugado, permitiendo que el aire y la suciedad pasen directamente a su través.

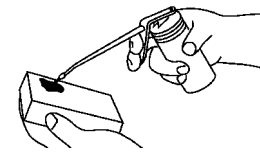
Mantenimiento de la bujía

Una bujía sucia, picada, cubierta de carbón o con electrodos gastados, puede dificultar el arranque y causar un funcionamiento defectuoso.

Limpe o reemplace la bujía una vez cada temporada o límpiela cada 50 horas, lo que ocurra primero. Utilice una bujía NGK BPMR4A.

1. Desconecte el cable de la bujía (Fig. 7).

2. Saque la bujía y límpiela con un cepillo de alambre para eliminar el carbón acumulado.

IMPORTANTE: No limpie la bujía por chorro de arena.

3. Verifique el estado de la bujía comprobando que no hay fisuras o electrodos gastados o dañados. En caso necesario, reemplazarla.

4. Gradúe la luz de la bujía a 0,90 mm (0.035") (Fig. 23).



Figura 23

986

5. Coloque a mano la bujía y apriétela a 20 N·m (180 in-lbs ó 15 ft-lbs).
6. Conecte el cable a la bujía.

Mantenimiento de la cuchilla

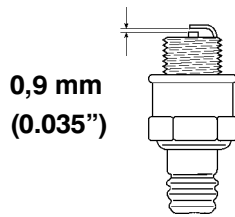
Una cuchilla afilada y recta proporciona el mejor rendimiento de corte. Inspeccione y afile regularmente la cuchilla.

! **ADVERTENCIA** !

PELIGRO POTENCIAL

- La cuchilla está afilada.

QUE PUEDE SUCEDER

- El contacto con la cuchilla puede causar lesiones corporales graves.

COMO EVITAR EL PELIGRO

- Utilice guantes o envuelva los bordes afilados de la cuchilla con un trapo.

1. Desconecte el cable de la bujía (Fig. 7).
2. Incline la cortadora sobre su lado derecho (Fig. 15).

Inspección de la cuchilla

Examine la cuchilla para cerciorarse de que está afilada, especialmente donde se unen las partes planas y curvadas (Fig. 24A). La arena y materiales abrasivos pueden desgastar el metal que conecta las partes planas y curvadas de la cuchilla; por ello, revise la cuchilla antes de usar la cortadora. Si observa ranuras o desgastes (Figs. 24B y 24C), cambie la cuchilla; consulte *Desmontaje de la cuchilla* en la página 17.



Figura 24

- | | |
|-------------------------------|-------------------|
| 1. Aleta | 3. Desgaste |
| 2. Parte plana de la cuchilla | 4. Ranura formada |

Nota: Para lograr el rendimiento óptimo, instale una cuchilla nueva antes de comenzar la temporada de corte. A lo largo del año, lime las pequeñas melladuras para mantener el filo de corte.

! **PELIGRO** !

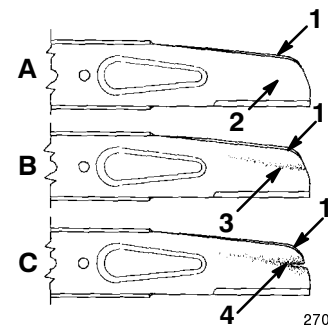
PELIGRO POTENCIAL

- Una cuchilla gastada o dañada podría partirse y un pedazo de la misma podría ser lanzado hacia el área del operador o de un espectador.

QUE PUEDE SUCEDER

- Un pedazo desprendido de la cuchilla puede causar serias lesiones o la muerte al operador o a un espectador.

COMO EVITAR EL PELIGRO

- Inspeccione periódicamente la cuchilla en busca de daños o signos de desgaste.
- Reemplace la cuchilla gastada o dañada.

Desmontaje de la cuchilla

1. Retire la tuerca de la cuchilla y el ventilador para mantillo (Fig. 25).



Figura 25

- | | |
|-----------------------------|------------------------------|
| 1. Tuerca de la cuchilla | 3. Cuchilla |
| 2. Ventilador para mantillo | 4. Accionador de la cuchilla |

M-2909

2. Retire la cuchilla del accionador de la cuchilla (Fig. 25).
3. Compruebe si el ventilador para mantillo está gastado o si tiene las hojas dobladas. Si fuera necesario, reemplazarlo.
4. Compruebe si las lengüetas de accionamiento del accionador de la cuchilla están dobladas o deformadas. Si fuera necesario, reemplácelo.

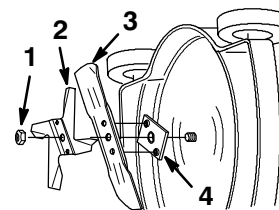
Afilado de la cuchilla

Utilice una lima para afilar la cara superior de la cuchilla y mantener el ángulo de corte original (Fig. 26).



Figura 26

1. Afile solamente a este ángulo

Nota: La cuchilla permanecerá equilibrada si elimina la misma cantidad de material de ambas extremos de corte.

Nota: La cuchilla no debe afilarse más de 127 mm (5") desde el borde externo, ni menos de 51 mm (2") del borde posterior (Fig. 27).



Figura 27

Equilibrado de la cuchilla

1. Para comprobar el equilibrio de la cuchilla, inserte la cuchilla, por su agujero central, en un clavo o en el vástago de un destornillador amordazado horizontalmente en un torno (Fig. 28).

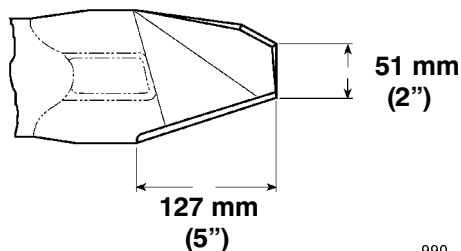

Figura 28

Nota: También puede comprobar el equilibrio usando un equilibrador de cuchilla comercial.

2. Si uno de los extremos de la cuchilla descende, limar o esmerilar ese extremo (nunca por el extremo de corte o cerca del extremo de corte). La cuchilla está correctamente equilibrada cuando permanece perfectamente horizontal.

Instalación de la cuchilla

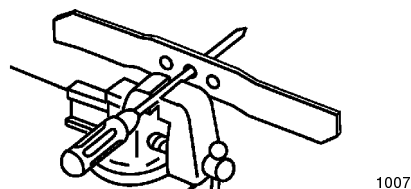
1. Compruebe que el accionador de la cuchilla está instalado en el cigüeñal. Vea la Figura 25.
2. Coloque la cuchilla sobre las lengüetas de la placa de accionamiento, dirigiendo los extremos curvados hacia la caja (Fig. 25).
3. Instale el ventilador para mantillo sobre el rebajo de la cuchilla (Fig. 25).
4. Sujete la cuchilla con la tuerca de la cuchilla (Fig. 25).
5. Apriete la tuerca de la cuchilla a un par de 63 N·m (47 ft-lbs).

Nota: Reemplace la tuerca de la cuchilla después de instalar y desmontar la cuchilla cuatro veces. La capacidad de cierre de la tuerca disminuye con el tiempo, y podría aflojarse si no la reemplaza a tiempo.

6. Conecte el cable a la bujía.

Limpieza de la lumbrera de escape

La acumulación de depósitos de carbón produce un desgaste excesivo y la pérdida de potencia. Inspeccione y limpie la lumbrera de escape cada 100 horas.

1. Desconecte el cable de la bujía (Fig. 7).
2. Drene el combustible del depósito.

3. Inclina la cortadora sobre su lado derecho.

! **ADVERTENCIA** !

PELIGRO POTENCIAL

- La gasolina es extremadamente inflamable, altamente explosiva y, en ciertas condiciones, puede causar lesiones corporales y daños materiales.

QUE PUEDE SUCEDER

- Al inclinar la cortadora se puede derramar combustible del carburador o del depósito de gasolina.

COMO EVITAR EL PELIGRO

- Evite los derrames de gasolina dejando que el motor gire hasta que se seque, o vaciando el depósito con una bomba de mano, nunca con un sifón.

4. Retirar la tuerca de la cuchilla y el ventilador para mantillo y la cuchilla. Consulte la sección *Desmontaje de la cuchilla*, en la página 17.

5. Retire los cuatro tornillos de cabeza que sujetan la placa cobertora a la placa de montaje del motor (Fig. 29).



Figura 29

- | | |
|-----------------------|---|
| 1. Placa cobertora | 4. Lumbreira de escape |
| 2. Tornillo de cabeza | 5. Silicona obturadora a alta temperatura |
| 3. Tubo de trasvase | |

6. Saque el tubo de trasvase (Fig. 29).

7. Inspeccione el tubo de trasvase y, si estuviera sucio, límpielo.

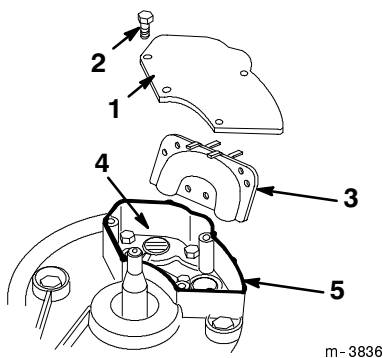
Localización de averías

Lawn-Boy ha diseñado y fabricado su cortadora de césped para ofrecer un funcionamiento sin averías. Compruebe cuidadosamente los siguientes componentes y piezas. Si el problema persiste, póngase en contacto con su concesionario autorizado.

8. Gire lentamente el cigüeñal hasta que el pistón cubra la lumbreira de escape (Fig. 29).

9. Desprenda los depósitos de carbón introduciendo en las lumbreras una clavija de madera.

Nota: No utilice herramientas metálicas que podrían rascar el pistón.

10. Enderece la cortadora de césped.

11. Mantenga la palanca de control de la cuchilla contra el manillar superior (Fig. 30) y hale varias veces la cuerda de arranque con el fin de expulsar cualquier residuo de carbón.

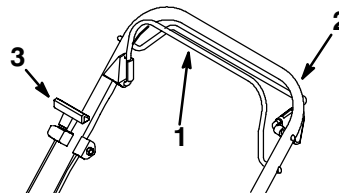

982

Figura 30

- | | |
|--------------------------------------|----------------------|
| 1. Palanca de control de la cuchilla | 2. Manillar superior |
| | 3. Mando de arranque |

12. Frote con un paño limpio la parte inferior de la placa cobertora y el extremo de la placa de montaje del motor, allí donde se aplicará sellador, para eliminar la suciedad (Fig. 29).

13. Aplique un reborde de silicona selladora de automóvil, de alta temperatura, por el borde de la placa de montaje del motor, allí donde se apoyará la placa cobertora (Fig. 29).

14. Instale el tubo de trasvase y la placa cobertora (Fig. 29), apriete los cuatro tornillos de cabeza a un par de 8,5 N·m (75 in-lbs).

15. Instale el accionador de la cuchilla, la cuchilla y el ventilador para mantillo con la tuerca de la cuchilla. Consulte la sección *Instalación de la cuchilla*, en la página 18.

16. Apriete la tuerca de la cuchilla a un par de 63 N·m (47 ft-lbs ó 560 in-lbs).

17. Enderece la cortadora de césped.

18. Conecte el cable a la bujía.

PROBLEMA	ACCIÓN CORRECTIVA
El motor no arranca	<ol style="list-style-type: none"> 1. Llene el depósito de combustible con una mezcla de gasolina-aceite fresca. 2. Colocar la palanca del acelerador en la posición FAST. 3. Pulse el cebador tres veces. 4. Conecte el cable a la bujía. 5. Limpiar la bujía, comprobar la distancia entre los electrodos; reemplazar si estuviera dañada.
Resulta difícil arrancar el motor o éste pierde potencia	<ol style="list-style-type: none"> 1. Mueva el acelerador hasta la posición <i>Rápida</i>. 2. Vacíe y llene el depósito de combustible con una mezcla de gasolina-aceite fresca. 3. Limpie el orificio de ventilación de la tapa de combustible. 4. Limpiar o reemplazar el elemento del filtro de aire. 5. Limpie la rampa de descarga de la cortadora de césped. 6. Limpie la parte inferior de la cortadora. 7. Limpiar la bujía, comprobar la distancia entre los electrodos; reemplazar si estuviera dañada.
El motor funciona de forma irregular	<ol style="list-style-type: none"> 1. Conecte el cable a la bujía. 2. Limpiar la bujía, comprobar la distancia entre los electrodos; reemplazar si estuviera dañada. 3. Colocar la palanca del acelerador en la posición FAST. 4. Limpie o reemplace el filtro de aire.
La cortadora de césped o el motor vibran excesivamente	<ol style="list-style-type: none"> 1. Equilibre la cuchilla. 2. Apriete la tuerca de montaje de la cuchilla. 3. Limpie la rampa de descarga de la cortadora de césped. 4. Limpie la parte inferior de la cortadora. 5. Apriete los pernos de montaje del motor.
Pauta de corte irregular	<ol style="list-style-type: none"> 1. Coloque las cuatro ruedas a la misma altura. 2. Afile y equilibre la cuchilla. 3. Cambie la pauta de corte. 4. Limpie la parte inferior de la cortadora.
La rampa de descarga se atasca	<ol style="list-style-type: none"> 1. Colocar la palanca del acelerador en la posición FAST. 2. Eleve la altura de corte. 3. Deje que la hierba se seque antes de cortar. 4. Limpie la parte inferior de la cortadora.
La cortadora de césped no se autoimpulsa	<ol style="list-style-type: none"> 1. Asegúrese de que el extremo del muelle del cable está enganchado en la ménsula de accionamiento. 2. Ajuste el cable autoimpulsado. 3. Limpiar la suciedad acumulada debajo de la cubierta de la correa.

Almacenamiento

Para preparar la cortadora de césped para su almacenamiento, siga los procedimientos de mantenimiento recomendados. Consulte la sección *Mantenimiento* en la página 12.

Almacene la cortadora en un lugar fresco, limpio y seco. Cubra la cortadora para mantenerla limpia y protegida.

Preparación del sistema de combustible



ADVERTENCIA



PELIGRO POTENCIAL

- Si la almacena durante períodos prolongados de tiempo, la gasolina podría vaporizarse.

QUE PUEDE SUCEDER

- La gasolina vaporizada puede explotar si entra en contacto con una llama desnuda.

COMO EVITAR EL PELIGRO

- No almacene gasolina durante períodos prolongados de tiempo.
- No guarde la cortadora de césped conteniendo combustible en el depósito, o en el carburador, en un recinto cerrado con una llama desnuda. (Por ejemplo: un horno o la llama piloto de un calentador de agua).
- Espere a que se enfríe el motor antes de guardarla en un recinto cerrado.

1. Vacíe el depósito de combustible utilizando únicamente un sifón de tipo manual.
2. Mantenga la cortadora en funcionamiento hasta que el motor se pare por falta de combustible.
3. Cebe el motor y póngalo en marcha de nuevo.
4. Mantenga la cortadora en funcionamiento hasta que el motor se pare. Cuando no pueda arrancar el motor, el depósito estará lo bastante seco.

Preparación del motor

1. Retire la bujía.
2. Usando una lata de aceite, añada aproximadamente una cucharada de aceite al motor por el agujero de la bujía (Fig. 31).

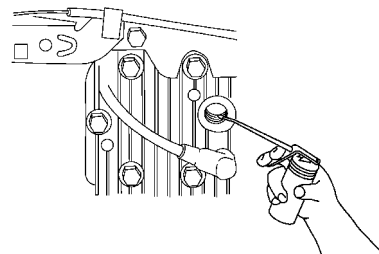

1009

Figura 31

3. Gire lentamente el motor varias veces, usando la cuerda de arranque, para distribuir el aceite.
4. Instale la bujía pero **no** conecte su cable.

Información general

1. Limpie la caja de la cortadora. Consulte *Limpieza de la caja de la cortadora* en la página 14.
2. Elimine la suciedad y carbonilla del cilindro, las aletas del cabezal del cilindro y la caja de la sopladora.
3. Elimine los restos de hierba y suciedad de las partes externas del motor, la protección y la parte superior de la caja de la cortadora.
4. Compruebe el estado de la cuchilla. Consulte *Mantenimiento de la cuchilla* en la página 17.
5. Apriete todas las tuercas, pernos y tornillos.
6. Lubrique las ruedas. Consulte la sección *Lubricación de la dirección autoimpulsada*, en la página 15.
7. Repinte todas las superficies oxidadas o que tengan la pintura pelada con pintura que puede adquirir en su concesionario autorizado.

Plegado del manillar



ADVERTENCIA



PELIGRO POTENCIAL

- Si pliega o extiende incorrectamente el manillar, puede pellizcar, estirar o dañar uno o más cables.

QUE PUEDE SUCEDER

- Cualquier cable pellizcado, estirado o dañado puede provocar un fallo operacional que provoque un funcionamiento no seguro.

COMO EVITAR EL PELIGRO

- No pellizque, estire ni dañe los cables.
- Maneje los cables con cuidado cuando pliegue o extiende el manillar.
- No use la cortadora de césped cuando uno o más de los cables están pellizcados, estirados o dañados. Póngase en contacto con su Concesionario de servicio autorizado.

1. Apriete, juntando, las secciones del manillar inferior y deslícelas por encima de los topes de las ménsulas del manillar (Fig. 32).

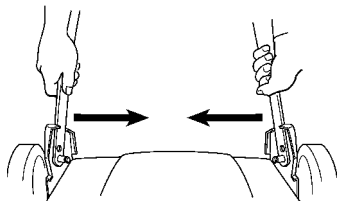

1039

Figura 32

2. Gire el manillar hacia la parte delantera de la cortadora de césped (Fig. 33).

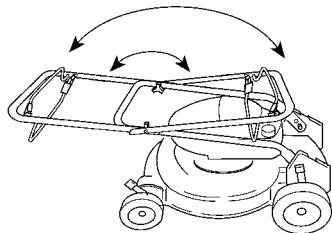

1068

Figura 33

3. Afloje las perillas que sujetan la sección superior del manillar a la sección inferior y pliegue la parte superior hacia atrás, hacia la parte trasera de la cortadora de césped, en posición de almacenaje (Fig. 33).

Retirada del lugar de almacenamiento

1. Despliegue cuidadosamente el manillar. Consulte *Desplegado el manillar* en la página 6.
2. Compruebe y apriete todos las piezas de sujeción.
3. Retire la bujía y, utilizando el arrancador, haga girar el motor a gran velocidad para eliminar el exceso de aceite del cilindro.
4. Limpie la bujía o reemplácela si está agrietada, rota o los electrodos están desgastados.
5. Instale la bujía y apriétela a un par de 20 N·m (180 in-lbs ó 15 ft-lbs).
6. Siga los procedimientos de mantenimiento recomendados. Consulte la sección *Mantenimiento* en la página 12.
7. Llene el depósito de combustible con una mezcla limpia y fresca de gasolina/aceite.
8. Conecte el cable a la bujía (Fig. 7).

Accesorios

Su cortadora de césped puede incluir accesorios disponibles en su Concesionario de servicio autorizado. Para instalar correctamente estos accesorios, siga estas instrucciones.

Instalación del colector de hierba trasero

Modelos 10247, 10323, y 10324 únicamente

1. Pare el motor y espere a que todas las piezas móviles se detengan.
2. Desconecte el cable de la bujía (Fig. 7).
3. Saque el tornillo de mariposa que sujeta la placa cobertora a la caja (Fig. 34).



Figura 34

1. Cubierta o placa para mantillo
2. Tornillo de mariposa

4. Deslice la placa cobertora en sentido antihorario y sáquela de la caja de la cortadora.
5. Coloque la esquina delantera del deflector de la rampa en la abertura de la cubierta.
6. Gire la rampa en sentido antihorario y empújela introduciéndola en la abertura de la cubierta (Fig. 35).

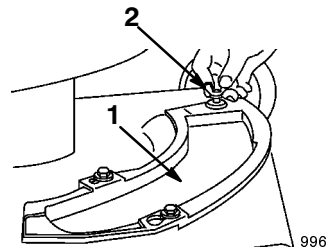

Figura 35

1. Deflector de la rampa
2. Deflector de la cubierta
3. Protección del pie

Nota: El deflector de la placa debe situarse detrás del deflector delantero de la cubierta de la cortadora de césped, entre la cuchilla y la protección del pie, con el fin de evitar el contacto con la cuchilla.

7. Introduzca la varilla de soporte de la rampa a través del orificio del lado derecho de la cubierta (Fig. 36).

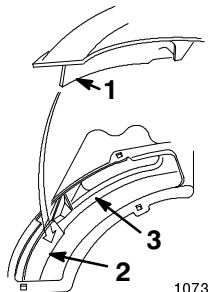

Figura 36

1. Barra de soporte de la rampa

8. Introduzca las ranuras de la cerradura de la rampa en los dos pernos de resalte del chasis de la cortadora, y deslice la rampa en sentido horario para inmovilizarla.
9. Sujete el conjunto de la rampa con el tornillo de mariposa (Fig. 37).

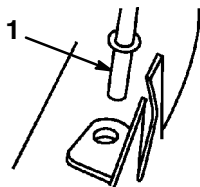

Figura 37

1. Conjunto de la rampa
2. Tornillo de mariposa

10. Verifique la holgura entre las puntas de la cuchilla y el deflector, comprobando que no hay contacto entre ellos (Fig. 38).

Nota: El deflector de la placa debe situarse detrás del deflector delantero de la cubierta de la cortadora de césped, entre la cuchilla y la protección del pie, con el fin de evitar el contacto con la cuchilla (Fig. 38).

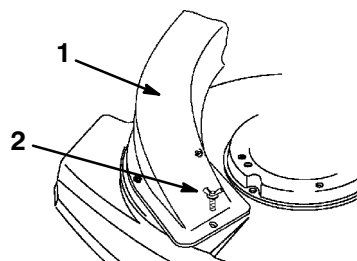

Figura 38

1. Deflector
2. Deflector de la cubierta delantera
3. Protección del pie

11. Retire la perilla y el perno que sujeta el lado izquierdo de las secciones superior e inferior del manillar (Fig. 39).

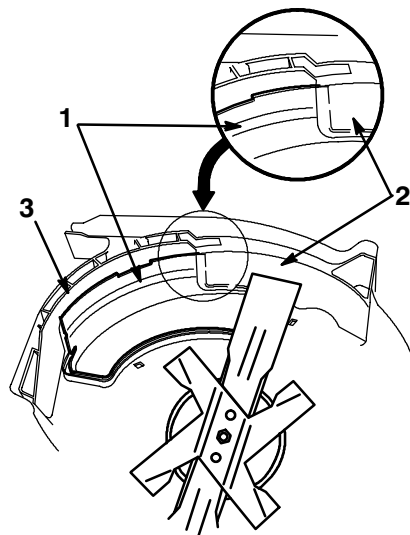

Figura 39

- | | |
|------------|----------------------------|
| 1. Perilla | 3. Abrazadera del colgador |
| 2. Perno | 4. Colgador del saco |

12. Mantenga la abrazadera del colgador en el exterior de las secciones del manillar, e inserte un perno desde el interior de las secciones del manillar a través de los orificios de la abrazadera (Fig. 39).
13. Coloque la pata del colgador del saco en la ranura de la abrazadera del colgador y sujételo con una perilla (Fig. 39).
14. Para el otro lado, repita los pasos del 11 al 13.
15. Cierre la parte trasera del saco doblando los lados y presionando las dos mitades del asa trasera hasta juntarlas (Fig. 40).

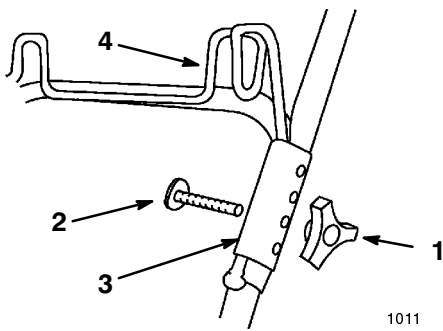

Figura 40

16. Cuelgue las asas posteriores del saco en el colgador del manillar.
17. Apriete el asa del saco y deslícelo sobre la brida de la rampa de descarga de hierba (Fig. 41). Empuje el asa hacia abajo hasta que se asiente correctamente.

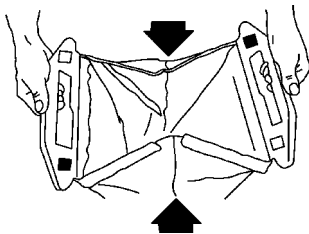

Figura 41

18. El saco estará correctamente ajustado cuando la parte superior de tela situada entre las asas delantera y trasera del saco está tirante. Si el saco está demasiado tirante o demasiado flojo, siga las siguientes instrucciones:

- A. Retire el saco del colgador trasero.
- B. Retire los pernos y perillas que fijan las abrazaderas del colgador a las secciones del manillar (Fig. 39).
- C. Coloque las abrazaderas del colgador en las secciones del manillar utilizando el juego de orificios más adecuado para conseguir la tirantez del saco.

Nota: Utilice los orificios inferiores de las abrazaderas del colgador para tensar el saco; el uso de los orificios superiores aflojará el saco.

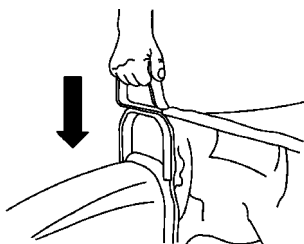
19. Conecte el cable a la bujía.

Nota: En condiciones normales de funcionamiento, el saco sufre deterioros y se desgasta. Compruebe con frecuencia el saco recolector de la hierba y reemplácelo cuando sea necesario con piezas originales Lawn-Boy. Un saco fabricado con un material de calidad inferior podría dejar pasar objetos que podrían causar daños o lesionar al operador.

Instalación de la placa cobertora

Para convertir la función de amantillado en descarga lateral, es necesario desmontar la placa para mantillo y colocar la placa cobertora.



ADVERTENCIA



PELIGRO POTENCIAL

- Si la abertura de descarga está descubierta, pueden salir objetos lanzados en la dirección del operador o de cualquier otra persona que se encuentre en las proximidades. También existe el riesgo de contacto con la cuchilla.

QUE PUEDE SUCEDER

- Los objetos lanzados o el contacto con la cuchilla pueden causar lesiones graves.

COMO EVITAR EL PELIGRO

- No utilice nunca la cortadora de césped si la placa cobertora, la placa para mantillo o la tolva para la hierba y el saco colector no están instalados.

1. Pare el motor y espere a que todas las piezas móviles se detengan.
2. Desconecte el cable de la bujía (Fig. 7).

3. Saque el tornillo de mariposa que sujeta la placa para mantillo a la caja (Fig. 34).
4. Deslice la placa para mantillo en sentido antihorario y tire de ella hacia arriba para sacarla de la caja de la cortadora de césped.
5. Deslice la placa cobertora sobre los pernos de resalte (Fig. 42).



Figura 42

1. Perno con resalte

6. Deslice la placa cobertora en sentido horario.
7. Sujete la placa cobertora con el tornillo de mariposa.
8. Conecte el cable a la bujía (Fig. 7).

Instalación de la placa para mantillo

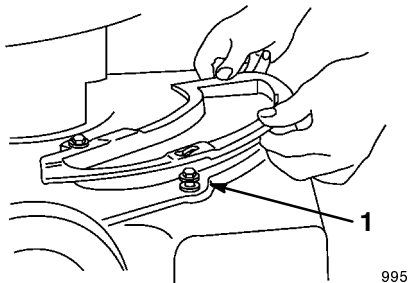
Para convertir la función de descarga lateral en amantillado, es necesario desmontar la placa cobertora placa y colocar la placa para mantillo.



ADVERTENCIA



PELIGRO POTENCIAL

- Si la abertura de descarga está descubierta, pueden salir objetos lanzados en la dirección del operador o de cualquier otra persona que se encuentre en las proximidades. También existe el riesgo de contacto con la cuchilla.

QUE PUEDE SUCEDER

- Los objetos lanzados o el contacto con la cuchilla pueden causar lesiones graves.

COMO EVITAR EL PELIGRO

- No utilice nunca la cortadora de césped si la placa cobertora, la placa para mantillo o la tolva para la hierba y el saco colector no están instalados.

1. Pare el motor y espere a que todas las piezas móviles se detengan.
2. Desconecte el cable de la bujía (Fig. 7).

3. Saque el tornillo de mariposa que sujeta la placa cobertora a la caja (Fig. 34).
4. Deslice la placa cobertora en sentido antihorario y sáquela de la caja de la cortadora.
5. Coloque la esquina delantera del deflector de la placa para mantillo en la abertura de la cubierta (Fig. 35).
6. Gire la placa para mantillo en sentido antihorario e introdúzcala en la abertura de la cubierta (Fig. 35).

Nota: La placa para mantillo debe estar colocada detrás del deflector de la cubierta delantera y entre la cuchilla y la protección del pie para impedir el contacto con la cuchilla.

7. Deslice la placa para mantillo sobre los pernos de resalte (Fig. 43).



Figura 43

1. Placa para mantillo
2. Pernos con resalte
3. Tornillo de mariposa

8. Deslice la placa para mantillo en sentido horario.
9. Sujete la placa para mantillo con el tornillo de mariposa (Fig. 43).
10. Verifique la holgura entre las puntas de la cuchilla y el deflector, comprobando que no hay contacto entre ellos (Fig. 38).

Nota: El deflector de la placa debe situarse detrás del deflector delantero de la cubierta de la cortadora de césped, entre la cuchilla y la protección del pie, con el fin de evitar el contacto con la cuchilla (Fig. 38).

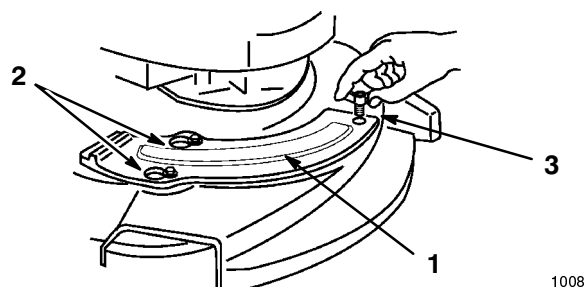
11. Conecte el cable a la bujía.

Nota: Utilice únicamente cuchillas de corte de repuesto originales Lawn-Boy. Otras cuchillas pueden golpear la placa para mantillo cuando se arranca el motor y la cortadora comienza a avanzar.

Declaración Federal de Garantía del Control de Emisiones

Una garantía limitada de dos años

Derechos y deberes relacionados con su garantía

La Agencia de Protección del Medio Ambiente de EE.UU. (EPA), Lawn-Boy y Lawn-Boy Warranty Company se complacen en explicarle la garantía que acompaña al sistema de control de emisiones con el que está equipado el motor de su aparato doméstico/cortadora de césped/jardinería de 1997 ó posterior. Los motores de sus aparatos domésticos/cortadoras de césped/jardinería de 1997 ó posteriores deben estar diseñados, fabricados y equipados, en el momento de la venta, de acuerdo con las regulaciones de la EPA para motores pequeños no destinados al uso en carretera. Durante los dos primeros años, a partir de la fecha de adquisición del último comprador, el motor del equipo no debe tener defectos de materiales o de fabricación que pudieran causar su avería según las normas de la EPA. Lawn-Boy y Lawn-Boy Warranty Company debe garantizar el sistema de control de emisiones del motor de su aparato doméstico/cortadora de césped/jardinería por el período de tiempo indicado anteriormente siempre que no hay habido abuso, negligencia o mantenimiento inadecuado del motor de su aparato doméstico/cortadora de césped/jardinería.

Es posible que su sistema de control de emisiones incluya piezas tales como el carburador, el sistema de inyección de combustible, el sistema de encendido y el convertidor catalítico. También pueden incluirse las mangueras, las correas, los conectores y otros dispositivos relacionados con las emisiones.

En los casos en que se aplique la garantía, Lawn-Boy y Lawn-Boy Warranty Company repararán su motor, sin cargo alguno incluyendo el diagnóstico, las piezas y la mano de obra.

Cobertura de la garantía del fabricante

Lawn-Boy y su filial, Lawn-Boy Warranty Company, conforme a un acuerdo conjunto, garantizan el motor de su aparato doméstico/cortadora de césped/jardinería de 1997 ó posterior, durante dos años desde la fecha de entrega. Si alguna pieza de su motor relacionada con el sistema de emisión está defectuosa, tanto en material de fabricación como en mano de obra, la pieza se reparará o se reemplazará, sin cargo alguno.

Responsabilidades del propietario

Como propietario del motor, Ud. es responsable de realizar las operaciones de mantenimiento incluidas en su manual de propietario. Le recomendamos que conserve todos los recibos relativos a servicios de mantenimiento de su equipo, pero no podemos negar su derecho a la garantía exclusivamente por motivos de ausencia de recibos o por su incapacidad de probar el haber cumplido los programas de mantenimiento requeridos.

En las reparaciones o servicios de mantenimiento que no estén cubiertas por la garantía, se puede utilizar cualquier pieza de reemplazo o reparación que sean equivalentes en rendimiento y durabilidad, y no reducirán las obligaciones del fabricante del motor con respecto a la garantía.

No obstante, como propietario del motor, debe ser consciente que podemos negar nuestra responsabilidad en la cobertura de su garantía si el motor, o alguna pieza ha fallado debido al abuso, la negligencia, un mantenimiento incorrecto o la modificación inautorizada de las piezas.

Ud. es responsable de presentar el motor de su equipo en un Concesionario de Servicio Autorizado tan pronto como aparezca el problema. Las reparaciones cubiertas por la garantía se efectuarán en un período razonable de tiempo, sin exceder los 30 días.

Si tiene alguna duda sobre los derechos que le concede su garantía y las obligaciones que representa o si necesita una carta de presentación para el Concesionario de servicio Lawn-Boy, no dude en ponerse en contacto con nosotros en la siguiente dirección:

Customer Service Department
Lawn-Boy Warranty Company
8111 Lyndale Avenue South
Bloomington, MN 55420-1196
612-888-8801
800-526-6937

Piezas cubiertas por la garantía

El período de validez de la garantía comienza en la fecha en que un motor o un equipo es entregado a un comprador particular. Por un período de dos años, Lawn-Boy y Lawn-Boy Warranty Company garantizan conjuntamente al comprador original y a cada uno de los compradores subsiguientes que el motor no presenta defectos de material de construcción o de mano de obra que pudieran hacer que el motor no funcione según las regulaciones aplicables, durante un período de dos años.

Los defectos causados por el abuso, negligencia o mantenimiento incorrecto no están cubiertos por la garantía. El uso de piezas modificadas o añadidas pueden constituir la base para el rechazo de la reclamación de garantía. No somos responsable de la reparación de los fallos de piezas garantizadas causados por el uso de piezas modificadas o añadidas al sistema. Somos responsable de los daños producidos en otras piezas del motor causados por el fallo de una pieza que todavía esté cubierta por la garantía. El propietario es responsable de efectuar las operaciones de mantenimiento necesarias, definidas por el fabricante por escrito en las instrucciones.

Cualquier pieza garantizada que no esté programada para ser reemplazada según el programa de mantenimiento, o que está programada únicamente para una inspección rutinaria hasta el punto de "si fuera necesario, reparar o cambiar" estará garantizada durante el período de garantía. Cualquier pieza garantizada que esté programada para ser reemplazada según el programa de mantenimiento, estará garantizada durante el período de tiempo que transcurre hasta el primer reemplazo programado. La cobertura de esta garantía se extiende únicamente a las piezas incluidas en la lista que aparece a continuación (piezas del sistemas de emisiones) hasta el punto en que dichas piezas estaban presentes en el motor en el momento de su compra.

1. Sistema de medida del combustible
 - Sistema de enriquecimiento del arranque en frío, incluyendo el mecanismo obturador o el sistema de cebado
 - Bomba de combustible
 - Sistema de retroalimentación de la relación aire y combustible
 - Carburador y piezas internas
 - Sistema de inyección de combustible
2. Sistema de inducción de aire
 - Depurador de aire

- Sistema de admisión de lengüetas
 - Colector de admisión
 - Sistema controlado de admisión de aire caliente
3. Sistema de encendido
 - Bujía(s)
 - Bobinas de encendido y piezas electrónicas
 - Mecanismos de avance/retardo
 4. Convertidor catalítico/Sistema de reactor térmico
 - Convertidor catalítico
 - Reactor térmico
 - Colector de escape
 5. Sistema de inyección de aire
 - Sistema de inyección de aire o válvula de impulsos
 - Válvulas que afectan a la distribución de aire
 6. Sistema de recirculación de los gases de escape (EGR)
 - Cuerpo de la válvula EGR y sistema de tuberías conectando el lado de admisión del motor
 - Sistema de control EGR
 7. Control de partículas
 - Filtros colectores, precipitadores y cualquier otro dispositivo utilizado para capturar las emisiones de partículas
 8. Miscelánea de piezas utilizadas en los sistemas anteriormente citados
 - Interruptores y válvulas sensibles al vacío, la temperatura y el tiempo
 - Controles electrónicos
 - Mangueras conectores y montajes similares

Cómo obtener el servicio de garantía

Si cree que su producto Lawn-Boy requiere de un servicio que está cubierto por la garantía, póngase en contacto con el concesionario donde adquirió el producto o cualquier concesionario autorizado de servicio o con el Concesionario central de servicio. Las páginas amarillas de su guía telefónica son una excelente referencia. El concesionario organizará las disposiciones necesarias para efectuar las reparaciones en su establecimiento o le recomendará otro concesionario autorizado de servicio que le resulte más conveniente. Puede ser necesario presentar una prueba de compra (copia del cupón de registro, recibo de venta, etc.) para la validación de la garantía. El propietario no deberá pagar el servicio de diagnóstico necesario para determinar si la pieza garantizada está defectuosa, siempre que el diagnóstico se efectúe en una estación de servicio con garantía.

Condiciones generales

Ni Lawn-Boy ni Lawn-Boy Warranty Company son responsables por daños indirectos, incidentales o emergentes en conexión con el uso de los productos Lawn-Boy cubiertos por esta garantía, excepto por los daños causados a otras piezas del motor provocados por el fallo de una pieza que todavía esté cubierta por la garantía. Algunos países no permiten exclusiones de daños incidentales o emergentes, o limitaciones en la duración de una garantía implícita, de modo que las exclusiones y limitaciones anteriores pueden no aplicarse a usted.

Esta garantía le concede determinados derechos legales, pero puede usted tener también otros derechos que varíen de país a país.



Serie Silver WPM
 Serie SilverPro WPM
 WPM Comercial
 WPM Inalámbrico y Eléctrico

La garantía sin preocupaciones de Lawn-Boy

Una Garantía Completa durante Dos Años
 (Garantía limitada para aplicaciones comerciales)

Condiciones y productos cubiertos

Durante un período de tres años desde la fecha de compra, Lawn-Boy y su filial, Lawn-Boy Warranty Company, conforme a un acuerdo conjunto, se comprometen a reparar cualquier producto Lawn-Boy utilizado con fines residenciales* si presentara defectos en los materiales o mano de obra, o si dejara de funcionar debido al fallo de un componente.

Esta garantía cubre el coste de las piezas y la mano de obra, pero los costes de transporte corren a cargo del cliente.

Esta garantía se aplica a todas las cortadoras de césped empujadas por el usuario, eléctricas, inalámbricas, de la serie Silver, SilverPro y Comercial.

* Un uso residencial normal se refiere al uso del producto en el terreno que rodea su hogar. El uso en más de una ubicación se considera un uso comercial y, en dicho momento, entrará en vigor la garantía para uso comercial.

Garantía Limitada para Uso Comercial

Las cortadoras de césped eléctricas, empujadas por el usuario, de Lawn-Boy, utilizadas para uso comercial, institucional o para alquiler están garantizadas contra los defectos de material y de mano de obra. El fallo de los componentes debido al desgaste normal no está cubierto por esta. Los siguientes períodos de tiempo entran en vigor a partir de la fecha de la compra:

<u>Productos</u>	<u>Período de Garantía</u>
• Cortadoras de césped de la serie comercial	1 año
• Todas las demás cortadoras de césped Lawn-Boy	45 días

Instrucciones para obtener el servicio de garantía

Si cree que su producto Lawn-Boy presenta un defecto de material o de mano de obra, póngase en contacto con el concesionario donde adquirió el producto o cualquier Concesionario de Servicio Autorizado o Concesionario central de servicio. Las páginas amarillas de su guía telefónica son una excelente referencia. El concesionario organizará las disposiciones necesarias para efectuar las reparaciones en su establecimiento o le recomendará otro Concesionario de Servicio Autorizado que le resulte más conveniente. Puede ser necesario presentar una prueba de compra (copia del cupón de registro, recibo de venta, etc.) para la validación de la garantía.

Si por cualquier razón no está satisfecho con el análisis del Concesionario de servicio sobre el defecto en materiales o mano de obra o si necesita referencias para un Concesionario de servicio Lawn-Boy, sírvase ponerse en contacto con nosotros en la siguiente dirección:

Customer Service Department
 Lawn-Boy Warranty Company
 8111 Lyndale Avenue South
 Bloomington, MN 55420-1196
 612-888-8801
 800-526-6937

Países distintos a Estados Unidos o Canadá

Los clientes que hayan adquirido los productos Lawn-Boy exportados de los Estados Unidos, o Canadá, deben establecer contacto con su distribuidor (concesionario) Lawn-Boy para obtener los criterios de garantía para su país, provincia o estado. Si, por alguna razón, no está satisfecho con la asistencia de su distribuidor o tiene dificultades para obtener la información relativa a la garantía, póngase en contacto con el importador Lawn-Boy. Si, a pesar de todo, no obtiene la información necesaria, póngase en contacto directo con Lawn-Boy Warranty Company.

Responsabilidades del propietario

Usted debe mantener su producto Lawn-Boy siguiendo los procedimientos de mantenimiento descritos en el manual del operador. Dichas intervenciones de mantenimiento, tanto si las realiza Usted como un concesionario de servicio, corren a su cargo.

Piezas y condiciones no cubiertas por la garantía

No hay ninguna otra garantía explícita excepto la cobertura del sistema especial de emisiones en algunos productos. Esta garantía explícita no cubre:

- El coste del servicio de mantenimiento normal o las piezas, tales como filtros, combustible, lubricantes, cambios de aceite, bujías, afilado de cuchillas, cuchillas muy estropeadas, ajustes de cable/varillaje o ajustes de frenos y embrague.
- Cualquier producto o pieza que haya sido alterado o mal utilizado o requiera ser sustituido o reparado debido a accidentes o falta del adecuado mantenimiento.
- Reparaciones necesarias debido a combustible inadecuado, contaminantes en el sistema de combustible, o fallo para preparar debidamente el sistema de combustible antes de cualquier período de inutilización superior a tres meses.
- Reparaciones necesarias debido a un cuidado indebido de la batería, irregularidades en el suministro eléctrico, o la indebida preparación de la cortadora antes de cualquier período de inutilización.
- Gastos de recogida y entrega.

Todas las reparaciones cubiertas por esta garantía deben ser efectuadas por un Concesionario de servicio Lawn-Boy autorizado utilizando piezas de repuesto homologadas Lawn-Boy.

Condiciones generales

La reparación efectuada por un representante de servicio Lawn-Boy autorizado es el único recurso del comprador si desea estar cubierto por esta garantía.

Ni Lawn-Boy ni Lawn-Boy Warranty Company son responsables por daños indirectos, incidentales o emergentes en conexión con el uso de los productos Lawn-Boy cubiertos por esta garantía, incluyendo cualquier coste o gasto de proveer equipo sustitutivo o servicio durante razonables períodos de funcionamiento defectuoso o inutilización durante la realización de reparaciones cubiertas por esta garantía. Algunos países no permiten exclusiones de daños incidentales o emergentes, o limitaciones en la duración de una garantía implícita, de modo que las exclusiones y limitaciones anteriores pueden no aplicarse a usted.

Esta garantía le concede determinados derechos legales, pero puede usted tener también otros derechos que varíen de país a país.