

LAWN-BOY®

Serie SilverPro™

Tondeuse à guidage arrière

Modèle no 10247-200000001 et suivants

Modèle no 10252-200000001 et suivants

Modèle no 10323-200000001 et suivants

Modèle no 10324-200000001 et suivants

Manuel de l'utilisateur

Para obtener una versión gratis de este manual en español, escriba a la dirección indicada más abajo. Asegúrese de indicar el modelo y el número de serie de su producto.

To obtain a free copy of this manual in English, please write to the address below. Do not forget to indicate the model and serial numbers of your product.

Lawn-Boy Inc., Attn.: Parts Dept., 8111 Lyndale Ave S, Bloomington, MN 55420-1196.

Table des matières

	Page
Introduction	2
Sécurité	3
Sécurité des tondeuses à gazon	3
Décalcomanies de sécurité et d'instructions	6
Assemblage	6
Dépliage du mancheron	6
Réglage de la hauteur du mancheron	6
Avant le démarrage	7
Mélange de l'huile à l'essence	7
Utilisation	9
Démarrage du moteur	9
Arrêt du moteur	10
Autotraction	10
Réglage de la hauteur de coupe	11
Conseils d'utilisation	11
Entretien	12
Programme d'entretien recommandé	12
Nettoyage du dessous du carter de tondeuse	14
Nettoyage du système de traction	14
Lubrification du système de traction	15
Réglage du câble de commande de traction	15
Entretien du filtre à air	16
Entretien de la bougie	16
Entretien de la lame	17
Nettoyage de l'orifice d'échappement	18
Dépannage	19
Remisage	20
Préparation du système d'alimentation	20
Préparation du moteur	21
Préparation générale	21
Repliage du mancheron	21
Après le remisage	22
Accessoires	22
Montage d'un sac de ramassage arrière	22
Montage de la plaque d'obturation	24
Montage de la plaque de paillage	25
Garantie antipollution pour les Etats-Unis	26
Garantie Lawn-Boy sans soucis	28

IMPORTANT : Le moteur 2 temps de ce produit est conforme à la réglementation antipollution EPA Phase I des Etats-Unis applicable aux moteurs de moins de 19 kW à usage non routier. Ce produit n'est pas conforme à la réglementation CARB TIER 1 et ne peut donc pas être vendu en Californie.

Introduction

Merci d'avoir fait confiance à Lawn-Boy. Nous espérons que votre nouvelle acquisition vous donnera pleine satisfaction.

Lisez attentivement ce mode d'emploi pour apprendre comment utiliser et entretenir correctement votre produit. Les informations données sont importantes pour éviter des accidents et des dégâts matériels. Lawn-Boy conçoit et fabrique des produits sûrs, mais ils faut les utiliser correctement, en respectant les consignes de sécurité.

Lorsque vous contactez votre concessionnaire agréé ou l'usine pour un problème, des pièces de rechange Lawn-Boy ou un renseignement, ayez sous la main les numéros de modèle et de série du produit. Ces numéros sont indiqués sur le produit à l'endroit illustré à la Figure 1.

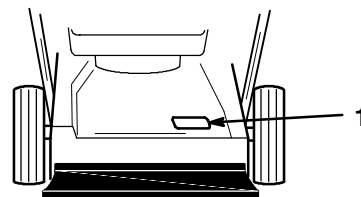

1064

Figure 1

1. Numéros de modèle et de série

Notez les numéros de modèle et de série du produit dans l'espace ci-dessous :

<p>No de modèle : _____</p> <p>No de série : _____</p>
--

Les mises en garde de ce manuel signalent des dangers potentiels et indiquent des précautions à respecter pour éviter des accidents qui peuvent être graves, voire mortels. Les mises en garde sont intitulées DANGER, ATTENTION et PRUDENCE suivant le degré de danger.

DANGER signale un risque extrême de blessures ou de mort si les précautions recommandées ne sont pas respectées.

⚠
ATTENTION
⚠

L'échappement du moteur de ce produit contient des substances que l'état de Californie considère comme susceptible de provoquer des cancers, des malformations congénitales ou d'autres troubles de la reproduction.

ATTENTION signale un risque de blessures ou de mort si les précautions recommandées ne sont pas respectées.

PRUDENCE signale un risque de blessures légères ou modérées si les précautions recommandées ne sont pas respectées.



Deux autres termes sont également utilisés pour faire passer des informations essentielles : **Important**, pour attirer l'attention sur des données mécaniques spécifiques, et **Remarque**, pour des informations d'ordre général méritant une attention particulière.

Sécurité

Cette tondeuse satisfait ou excède les normes CPSC relatives à la sécurité de la lame pour les tondeuses à guidage arrière à lame rotative à axe vertical, ainsi que les spécifications B71.1 de l'American National Standard Institute en vigueur au moment de la production.

Lawn-Boy a conçu cette tondeuse pour la tonte du gazon, avec dispersion de l'herbe hachée menu ou récupération dans un sac de ramassage. Toute utilisation à d'autres fins peut être dangereuse pour l'utilisateur ou les personnes à proximité.

Remarque : L'échappement du moteur de cette tondeuse n'est **pas** équipé d'un pare-étincelles. L'utilisation sans pare-étincelles sur des terrains boisés, broussailleux ou à l'abandon peut être interdite dans certains pays et régions à risque d'incendie.

 ATTENTION 	
DANGER POTENTIEL	
• Les gaz d'échappement contiennent du monoxyde de carbone, un gaz inodore mortellement dangereux.	
QUELS SONT LES RISQUES?	
• Le monoxyde de carbone peut entraîner la mort par asphyxie.	
COMMENT SE PROTEGER?	
• Ne pas faire tourner le moteur à l'intérieur ou dans un endroit clos.	

Pour assurer le maximum de sécurité et de rendement et bien connaître la machine, il est essentiel que vous-même et tout autre utilisateur de la tondeuse lisiez et compreniez la matière de ce guide avant de mettre le moteur en marche. Faites particulièrement attention aux symboles de sécurité  qui signifient PRUDENCE, ATTENTION ou DANGER et concernent la sécurité des personnes. Veillez à lire et bien comprendre ces directives qui portent sur votre sécurité. Ne pas les respecter, c'est risquer de se blesser.

Sécurité des tondeuses à gazon

Les instructions qui suivent sont adaptées des normes ANSI/OPEI B71.1—1998 et ISO 5395:1990(E). Les informations ou la terminologie spécifiques aux produits Lawn-Boy sont indiquées entre parenthèses.

Cette tondeuse est capable de sectionner les mains et les pieds et de projeter des objets. Le non-respect des consignes de sécurité qui suivent peut entraîner des accidents graves, voire mortels.

Apprentissage

- Lire attentivement les instructions. Se familiariser avec les commandes et l'utilisation correcte de l'équipement avant de commencer.
- Voir les instructions du constructeur concernant l'utilisation et le montage d'accessoires. N'utiliser que des accessoires approuvés par le constructeur.
- Ne jamais laisser des enfants, ou des adultes, n'ayant pas pris connaissance de ces instructions, utiliser la tondeuse. Certaines législations imposent un âge minimum pour l'utilisation de ce type d'appareil.
- Ne jamais tondre lorsque des personnes, et surtout des enfants ou des animaux familiers, se trouvent à proximité. Arrêter la tondeuse si quelqu'un entre dans la zone de travail.

Des accidents tragiques peuvent survenir si l'utilisateur ne fait pas attention à la présence d'enfants. Les enfants sont souvent attirés par la tondeuse et l'activité de tonte. Ne **jamais** croire que les enfants se trouvent encore là où on les a vus pour la dernière fois.

- Veiller à ce que les enfants restent hors de la zone de travail, sous la garde d'un adulte responsable.
- Se montrer vigilant et couper le moteur de la tondeuse si des enfants pénètrent dans la zone de travail.
- Être particulièrement prudent à l'approche de tournants aveugles, de buissons, d'arbres ou d'autres objets susceptibles de masquer la vue.
- Ne jamais perdre de vue que l'utilisateur est responsable de tout accident ou dommage causé aux autres personnes et à leurs possessions.

Préliminaires

- Porter des pantalons et des chaussures solides.
- Ne pas tondre pieds nus ou en sandales.
- Porter des lunettes de sécurité fermées ou munies de protections latérales lors de toute utilisation de la tondeuse.

- Avant la tonte, inspecter soigneusement la pelouse pour la débarrasser des pierres, branches, câbles, fils de fer, os, etc.
- **Attention : l'essence est extrêmement inflammable.** Prendre les protections suivantes :
 - Conserver l'essence dans un récipient spécialement conçu à cet effet.
 - Toujours faire le plein à l'extérieur, et ne jamais fumer durant cette opération.
 - Faire le plein avant de démarrer le moteur. Ne jamais retirer le bouchon du réservoir d'essence ou rajouter du carburant lorsque le moteur tourne ou qu'il est chaud.
 - Si l'on a renversé de l'essence, ne pas démarrer le moteur à cet endroit, mais éloigner la tondeuse et éviter toute source possible d'inflammation jusqu'à ce que les vapeurs d'essence soient entièrement dissipées.
 - Refermer soigneusement tous les réservoirs et récipients contenant l'essence.
 - S'il faut vider le réservoir d'essence, le faire à l'extérieur.
- Remplacer le pot d'échappement s'il est défectueux.
- Avant d'utiliser la tondeuse, toujours vérifier si les lames, boulons de lame et ensembles de coupe ne sont pas usés ou endommagés. Remplacer les boulons et les lames usées ou endommagées par paires pour ne pas modifier l'équilibre.
- Attention, sur les machines à plusieurs lames, la rotation d'une lame peut entraîner le déplacement des autres lames.
- Etre extrêmement prudent lorsqu'on fait marche arrière ou qu'on tire la tondeuse vers soi.
- Avant et pendant la marche arrière, toujours bien regarder derrière soi et vers le bas s'il n'y a pas de petits enfants.
- Arrêter la ou les lames s'il faut incliner la tondeuse pour traverser des surfaces non herbeuses et pour le déplacement jusqu'à l'endroit à tondre et retour.
- Ne jamais utiliser une tondeuse dont les pièces de garde et de protection manquent ou sont endommagées, ou dont l'équipement de sécurité tel que les déflecteurs et/ou sacs de ramassage n'est pas en place.
- Ne pas provoquer de surrégime en modifiant le réglage du moteur.
- Débrayer l'entraînement des roues et des lames avant de démarrer le moteur.
- Démarrer le moteur ou mettre le contact prudemment, conformément aux instructions, en gardant les pieds loin des lames.
- Ne pas incliner la tondeuse lors du démarrage du moteur ou de la mise du contact, à moins que ce ne soit indispensable au démarrage. En ce cas, ne pas la relever plus qu'il n'est indispensable, et ne relever que la partie éloignée de l'utilisateur.
- Ne pas se tenir devant l'éjecteur lors du démarrage du moteur.
- Ne pas approcher les mains ou les pieds des pièces en rotation. Ne jamais se trouver devant l'ouverture d'éjection.
- Ne jamais soulever ou porter une tondeuse dont le moteur tourne.

Utilisation

- Ne pas faire tourner le moteur dans un espace clos où le monoxyde de carbone dangereux dégagé par l'échappement risque de s'accumuler.
- Ne tondre qu'à la lumière du jour ou avec un bon éclairage artificiel.
- Dans les terrains en pente, faire particulièrement attention de ne pas glisser.
- Marcher et ne pas courir.
- Tenir solidement le mancheron.
- Les tondeuses rotatives sur roues doivent se déplacer perpendiculairement à la pente, et jamais vers le haut ou vers le bas.
- Etre extrêmement prudent lorsqu'on fait demi-tour sur un terrain en pente.
- Ne pas tondre de pentes trop raides.
- Couper le moteur et débrancher la bougie :
 - avant de dégager ou désobstruer l'éjecteur;
 - avant d'inspecter, nettoyer ou effectuer toute opération sur la tondeuse;
 - après avoir heurté un corps étranger. Vérifier si la tondeuse n'est pas endommagée et apporter les réparations éventuellement nécessaires avant de redémarrer et d'utiliser la tondeuse;
 - si la tondeuse se met à vibrer de manière anormale (contrôler immédiatement).
- Couper le moteur :
 - avant de quitter la tondeuse;
 - avant de rajouter de l'essence.
- Réduire les gaz avant d'arrêter le moteur, et couper l'arrivée d'essence lorsqu'on a fini de tondre si la tondeuse est équipée d'un robinet d'essence.

- Arrêter la ou les lames avant de traverser des allées de gravier, des chemins ou des routes.
 - Couper le moteur et attendre l'arrêt complet de la lame avant de déposer le sac de ramassage.
 - Ne pas utiliser l'unité de traction lorsqu'on est sous l'influence d'alcool, de drogues ou de médicaments.
 - Si la tondeuse se met à vibrer de manière anormale, couper le moteur et chercher immédiatement la cause. Les vibrations sont généralement le signe d'un problème.
- Les pentes augmentent significativement les risques de glisser, tomber et se blesser gravement. Toutes les pentes exigent une prudence particulière. Ne pas tondre sur une pente si on ne s'y sent pas à l'aise.
- Faire attention aux bosses, aux fosses et aux ornières. L'herbe haute peut masquer les accidents du terrain.
 - **Ne pas** tondre près de ravins, de fossés ou de berges, vu le risque de glisser ou de perdre l'équilibre.
 - **Ne pas** tondre dans l'herbe mouillée, vu le risque de glisser et de perdre l'équilibre.

Entretien et remisage

- S'assurer que les écrous, boulons (surtout ceux de fixation de la lame) et vis soient toujours bien serrés pour être sûr de pouvoir utiliser la tondeuse sans danger.
- Ne jamais entreposer une tondeuse dont le réservoir contient de l'essence dans un bâtiment où les vapeurs risquent de rencontrer une flamme nue ou une étincelle.
- Laisser le moteur refroidir avant de ranger la tondeuse dans un endroit clos.
- Pour réduire les risques d'incendie, débarrasser le moteur, le silencieux, le bac à batterie et l'endroit de stockage de l'essence de tout excès de graisse, des herbes et des feuilles.
- Vérifier fréquemment l'état et l'usure du sac de ramassage.
- Remplacer les pièces usées ou endommagées pour éviter les accidents.
- Être particulièrement prudent lorsqu'on manipule de l'essence, car les vapeurs d'essence sont explosives.
- Ne pas enlever ni modifier les dispositifs de sécurité. Contrôler régulièrement qu'ils fonctionnent bien.
- Ne pas laisser l'herbe, les feuilles ou d'autres débris s'accumuler sur la tondeuse. Nettoyer les coulées éventuelles d'huile ou d'essence.

- Si l'on heurte un objet, arrêter la tondeuse et l'inspecter. Apporter les réparations éventuellement nécessaires avant de remettre la tondeuse en marche.
- Ne jamais essayer de régler la hauteur des roues lorsque le moteur tourne.
- Débrancher les tondeuses électriques avant toute intervention de nettoyage, réglage ou réparation.
- Les éléments du sac de ramassage peuvent s'user, se détériorer ou être endommagés, ce qui expose les personnes à un contact avec des pièces mobiles ou à la projection d'objets. Contrôler fréquemment l'état de ces éléments, et les remplacer si nécessaire par des pièces recommandées par le constructeur.
- Les lames de la tondeuse sont aiguisées et peuvent provoquer des coupures. Ne les toucher qu'avec des gants ou enveloppées dans un chiffon, et toujours avec précaution.
- Ne pas provoquer de surrégime en modifiant le réglage du moteur.
- Pour préserver la sécurité et le fonctionnement optimal, n'utiliser que de véritables pièces de rechange et accessoires Lawn-Boy. **Ne pas utiliser de pièces et accessoires soi-disant "compatibles", sans quoi la sécurité risque de ne plus être assurée.**

Décalcomanies de sécurité et d'instructions



Des décalcomanies de sécurité et d'instructions bien visibles sont placées près des endroits potentiellement dangereux. Toute décalcomanie endommagée ou manquante doit être remplacée.



Sur le carter de tondeuse
(réf. 43-8480)



Sur le carter de tondeuse
(réf. 99-6018)

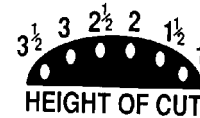

Près du réglage de hauteur avant
(réf. 92-2914 à droite)
(réf. 92-2915 à gauche)



Sur le conduit du sac de ramassage
(réf. 92-2919)
(Modèle 10324)

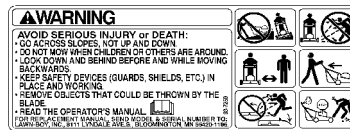

Sur le carter de tondeuse
(réf. 93-7250)

Assemblage

Remarque : Pour déterminer la droite et la gauche de la tondeuse, se tenir en position de conduite, derrière le mancheron.

Dépliage du mancheron

! **ATTENTION** !

DANGER POTENTIEL

- Si l'on plie ou déplie le mancheron sans faire attention, on risque d'écraser, étirer ou endommager un ou plusieurs câbles.

QUELS SONT LES RISQUES?

- Un câble écrasé, étiré ou endommagé peut entraîner un défaut de fonctionnement susceptible de rendre l'utilisation dangereuse.

COMMENT SE PROTEGER?

- Veiller à ne pas écraser, étirer ou endommager les câbles.
- Manipuler les câbles avec précautions lors du pliage ou dépliage du mancheron.
- Ne pas utiliser la tondeuse si un ou plusieurs câbles sont écrasés, étirés ou endommagés. S'adresser à un réparateur agréé.

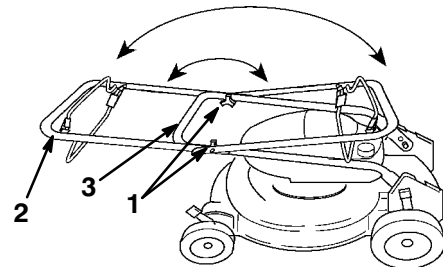

1068

Figure 2

- | | |
|------------------------|------------------------|
| 1. Boutons | 3. Mancheron inférieur |
| 2. Mancheron supérieur | |
-
- Serrer solidement les boutons.
 - Pivoter le mancheron vers l'arrière jusqu'à ce qu'il s'engage avec un déclic dans les butées de ses supports.

Réglage de la hauteur du mancheron

Le mancheron peut prendre deux positions, haute ou basse (Fig. 3). Choisir la position la plus confortable pour l'utilisateur.

- Desserrer les boutons du mancheron et relever le mancheron supérieur en arc de cercle jusqu'à ce qu'il soit dans le prolongement du mancheron inférieur et que les extrémités s'emboîtent (Fig. 2).

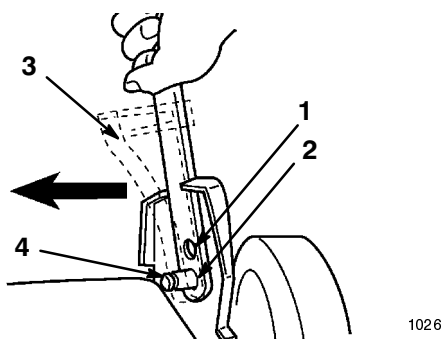

Figure 3

- | | |
|-------------------|--|
| 1. Position basse | 3. Ancrage de câble
(modèles autotractés) |
| 2. Position haute | 4. Ergot |

1. Serrer le bas du mancheron vers l'intérieur (des deux côtés) pour le dégager des ergots (Fig. 3).
2. Engager le mancheron et l'ancrage de câble (modèles autotractés uniquement) sur les ergots dans la position souhaitée.

Remarque : Sur les modèles autotractés, il peut être nécessaire de desserrer et déplacer légèrement le carter de courroie.

3. Sur les modèles autotractés, régler le câble comme expliqué au chapitre *Entretien*, page 12.

Avant le démarrage

Mélange de l'huile à l'essence

Le moteur 2 temps de votre tondeuse Lawn-Boy requiert un mélange de 32 parts d'essence pour 1 part d'huile.

Utiliser uniquement de l'essence sans plomb propre et fraîche (éventuellement oxygénée ou reformulée), avec un indice d'octane de 87 ou plus. Pour garantir la fraîcheur de l'essence, ne pas acheter plus que la quantité que l'on compte utiliser en un mois. L'usage d'essence sans plomb réduit la formation de dépôts dans la chambre de combustion et augmente la durée de vie des bougies.

IMPORTANT : Ne pas utiliser de méthanol, d'essence contenant du méthanol, d'essence contenant plus de 10% d'éthanol, d'essence super ou d'essence sans plomb tétraéthyle dite "essence blanche", car ces produits peuvent endommager le système d'alimentation du moteur.

IMPORTANT : Ne pas utiliser d'huile automobile (telle que SAE 30 ou 10W30), d'huile 2 temps non certifiée TCW III par la NMMA, ou de mélange essence/huile de proportions incorrectes, sous peine d'occasionner des dégâts au moteur non couverts par la garantie Lawn-Boy.



DANGER



DANGER POTENTIEL

- Dans certaines circonstances, l'essence est extrêmement inflammable et hautement explosive.

QUELS SONT LES RISQUES?

- Un incendie ou une explosion causé par l'essence peut brûler l'opérateur et les personnes se tenant à proximité et causer des dommages matériels.

COMMENT SE PROTEGER?

- Remplir le réservoir à l'extérieur, dans un endroit dégagé, lorsque le moteur est froid. Essuyer l'essence éventuellement répandue.
- Ne pas remplir le réservoir à fond. Faire l'appoint jusqu'à ce que le carburant parvienne à 6 à 13 mm (1/4-1/2") du bas du tube de remplissage. Le vide laissé permet à l'essence de se dilater dans le réservoir.
- Ne jamais fumer pendant la manipulation d'essence et se tenir à l'écart des flammes vives et étincelles susceptibles d'enflammer les vapeurs d'essence.
- Remiser l'essence dans un récipient homologué et la conserver hors de la portée des enfants.
- Ne jamais entreposer une provision d'essence pour plus de 30 jours.



DANGER



DANGER POTENTIEL

- Lors du remplissage, dans certaines circonstances, il peut y avoir formation d'électricité statique, d'où risque qu'une étincelle mette feu à l'essence.

QUELS SONT LES RISQUES?

- Un incendie ou une explosion causés par l'essence peuvent occasionner des brûlures à vous ou à d'autres personnes, ainsi que des dégâts matériels.

COMMENT SE PROTEGER?

- Toujours placer les bidons d'essence sur le sol, à l'écart du véhicule, avant de les remplir.
- Ne pas remplir des bidons d'essence à l'intérieur d'un véhicule ou dans la caisse d'un véhicule utilitaire, car la carpe intérieure ou le revêtement en matière plastique de la caisse risquent d'isoler le bidon et de freiner l'évacuation de l'électricité statique éventuellement produite.
- Si c'est possible, déposer la machine à bas du véhicule ou de la remorque et la poser avec les roues sur le sol avant de remplir le réservoir d'essence.
- Si ce n'est pas possible, laisser la machine dans le véhicule ou sur la remorque, mais remplir le réservoir à l'aide d'un bidon, et non directement à la pompe.
- En cas de remplissage à la pompe, maintenir tout le temps le pistolet en contact avec le bord du réservoir ou du bidon, jusqu'à ce que le remplissage soit terminé.

Utiliser uniquement de l'huile 2-temps *Lawn-Boy Generation II 2-Cycle Oil* (Fig. 4) ou une huile 2-temps sans cendres équivalente, de première qualité, certifiée NMMA TCW III.

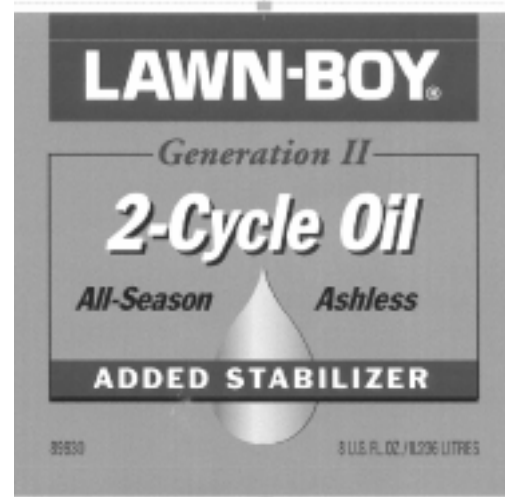

Figure 4

L'huile 2 temps *Lawn-Boy Generation II 2-Cycle Oil*, spécialement formulée pour les moteurs 2 temps *Lawn-Boy*, est en vente chez les marchands de produits *Lawn-Boy*. L'emploi régulier d'huile 2 temps *Lawn-Boy Generation II 2-Cycle Oil* aide à garder un moteur plus propre et à éviter l'encrassement des bougies, le gommage des segments de piston et l'auto-allumage. Il réduit également l'accumulation de gomme, la formation de dépôts dans la chambre de combustion et l'obstruction de l'orifice d'échappement.

D'autres huiles risquent de produire plus de fumée d'échappement, de nécessiter des entretiens plus fréquents du moteur et de réduire la durée de vie du moteur.

Remarque : Le moteur peut être sérieusement endommagé si l'on n'utilise pas le rapport essence/huile 32:1 ou le type d'huile appropriés.

Ajouter de l'huile 2 temps *Lawn-Boy Generation II 2-Cycle Oil* (Fig. 4) ou une huile équivalente à de l'essence sans plomb fraîche conformément au tableau ci-dessous :

Mélange essence/huile 32:1	
Essence	Huile
3,8 l (1 ga.)	118 ml (4 oz.)
7,6 l (2 ga.)	237 ml (8 oz.)
19 l (5 ga.)	591 ml (20 oz.)

Pour bien mélanger l'essence et l'huile :

1. Verser la moitié de la quantité souhaitée d'essence sans plomb fraîche dans un bidon à essence propre.

2. Y ajouter toute la quantité spécifiée d'huile 2 temps *Lawn-Boy Generation II 2-Cycle Oil* (Fig. 4) ou d'une huile équivalente.
3. Visser le bouchon du bidon d'essence.
4. Secouer le bidon pour bien mélanger l'huile à l'essence.
5. Dévisser lentement le bouchon et ajouter le reste de l'essence.

Remarque : Ne pas faire le mélange d'essence et d'huile directement dans le réservoir. L'huile à température ambiante se mélange plus facilement et plus complètement que l'huile froide. L'huile à température inférieure à 0°C (32°F) nécessite un mélange plus énergique.

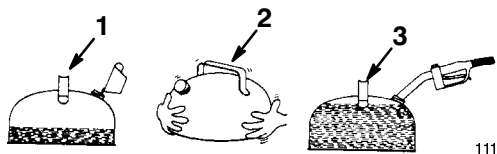

Figure 5

1. Verser l'huile dans la moitié de l'essence
2. Fermer et agiter le bidon pour mélanger
3. Ajouter le reste de l'essence

IMPORTANT : Ne pas trop remplir le réservoir. Le mélange d'essence et d'huile doit avoir de la place pour se dilater.

IMPORTANT : Ne pas ajouter d'additifs au carburant, si ce n'est un stabilisateur lors du remisage. Ne pas utiliser de stabilisateurs à base d'alcools tels que l'éthanol, le méthanol ou l'isopropanol. L'emploi d'un stabilisateur n'est pas nécessaire si l'on utilise un additif si l'on utilise de l'huile 2 temps *Lawn-Boy Generation II 2-Cycle Oil* (Fig. 4).

6. Nettoyer tout autour du bouchon du réservoir de carburant (Fig. 6).

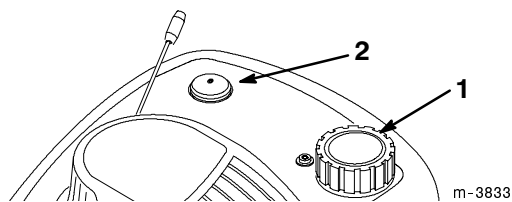

Figure 6

1. Bouchon du réservoir d'essence
2. Amorceur

7. Retirer le bouchon du réservoir de carburant, et le remplir du mélange d'essence et d'huile jusqu'à 6 mm (1/4") du haut. **Le niveau ne doit pas arriver dans le goulot de remplissage.**
8. Bien refermer le bouchon et essuyer le carburant éventuellement répandu.

Utilisation

Démarrage du moteur

1. S'assurer que la bougie est bien connectée (Fig. 7).

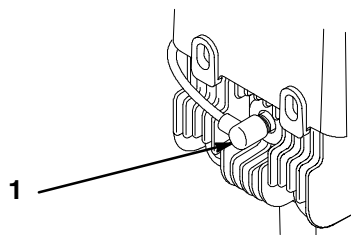



Figure 7

1. Fil de bougie

2. Si le moteur est froid, régler la manette des gaz sur la position de *starter*  (Fig. 8).

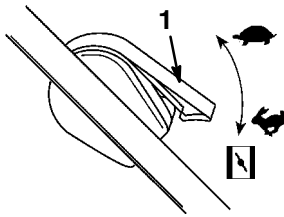

Figure 8

1. Manette des gaz

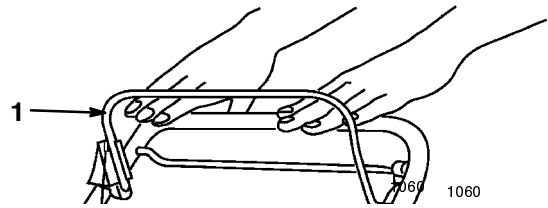

Figure 10

1. Barre de commande de lame

3. Appuyer trois fois sur l'amorceur (Fig. 6), à environ deux secondes d'intervalle.

Remarque : Si le moteur est déjà chaud, régler la manette des gaz sur *rapide* et ne pas actionner l'amorceur plus d'une fois.

4. Serrer la barre de commande de lame contre le mancheron (Fig. 9).

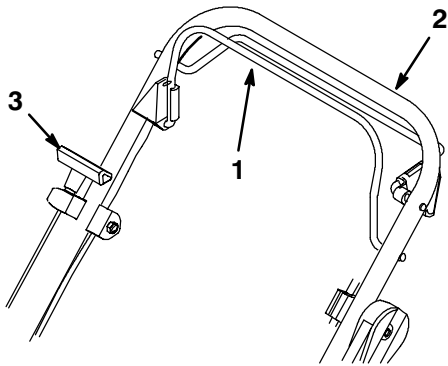

Figure 9

1. Barre de commande de lame
2. Mancheron
3. Poignée du lanceur

5. Tirer lentement la poignée du lanceur jusqu'à ce qu'on sente une résistance, puis la tirer vigoureusement (Fig. 9). Laisser la poignée du lanceur revenir lentement jusqu'au mancheron.

6. Si le moteur ne démarre pas, recommencer du point 3 au point 5.

Arrêt du moteur

1. Régler la manette des gaz sur *lent* (Fig. 8).
2. Lâcher la barre de commande de lame (Fig. 10). Le moteur et la lame doivent s'arrêter. S'ils ne s'arrêtent pas, s'adresser immédiatement à un détaillant réparateur agréé.

Autotraction

Modèles autotracés uniquement

1. Pour commander la traction, serrer la barre de commande de traction contre le mancheron et la maintenir (Fig. 11).

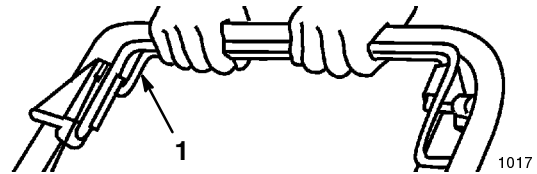

Figure 11

1. Barre de commande de traction

Remarque : La vitesse maximum de déplacement est fixe. Pour ralentir, augmenter l'écart entre la barre de commande et le mancheron.

2. Pour débrayer le système de traction, lâcher la barre de commande de traction (Fig. 12).

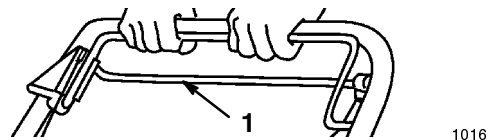

Figure 12

1. Barre de commande de traction

Remarque : La tondeuse est pourvue d'embrayages de roue libre qui permettent de tirer la machine en arrière plus facilement. Pour débrayer les roues, il peut être nécessaire de pousser la tondeuse de 2 cm (1") ou plus après avoir lâché la barre de commande.

Réglage de la hauteur de coupe

La hauteur de coupe se règle à l'aide des leviers prévus au niveau de chaque roue. On peut la régler sur 25, 38, 51, 64, 76 ou 89 mm (1, 1-1/2, 2, 2-1/2, 3 ou 3-1/2").

! DANGER !

DANGER POTENTIEL

- **Lorsqu'on règle les leviers de hauteur de coupe, les mains risquent d'entrer en contact avec la lame en rotation.**

QUELS SONT LES RISQUES?

- **Le contact de la lame en rotation peut causer des blessures graves.**

COMMENT SE PROTEGER?

- **Avant de changer la hauteur de coupe, couper le moteur et attendre l'arrêt complet de toutes les pièces mobiles.**
- **Ne pas mettre les doigts sous le carter de tondeuse lors du réglage de la hauteur de coupe.**

1. Tirer le levier de réglage vers la roue et le tourner dans la position souhaitée (Fig. 13).

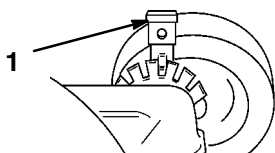

1021

Figure 13

1. Levier de réglage de hauteur de coupe

2. Lâcher le levier de réglage de hauteur et vérifier qu'il s'engage solidement dans l'encoche souhaitée.

Remarque : Régler les quatre roues à la même hauteur.

Conseils d'utilisation

- Avant d'utiliser la tondeuse, prendre connaissance des instructions de sécurité et lire soigneusement le présent manuel d'utilisation.
- Débarrasser la zone à tondre des branches, pierres, fils de fer, morceaux de bois et autres débris qui pourraient être ramassés ou heurtés par la lame et projetés.
- Veiller à tenir tout le monde à l'écart de la zone de tonte, en particulier les enfants et les animaux domestiques.
- Eviter de heurter les arbres, les murs, les trottoirs ou d'autres obstacles. Ne jamais tondre intentionnellement sur un objet quel qu'il soit.

- Si la tondeuse a heurté un obstacle ou commence à vibrer, couper immédiatement le moteur, débrancher la bougie et vérifier si la tondeuse n'est pas endommagée.
- Maintenir la lame **bien affûtée** tout au long de la saison de tonte. De temps à autre, limer les ébréchures de la lame.
- Remplacer la lame dès que nécessaire par une lame de rechange Lawn-Boy d'origine.
- Ne tondre que si l'herbe ou les feuilles sont sèches. L'herbe et les feuilles mouillées ont tendance à se coller en paquets sur la pelouse, et risquent d'obstruer la tondeuse et de faire caler le moteur.

! ATTENTION !

DANGER POTENTIEL

- **Dans l'herbe ou les feuilles mouillées, l'utilisateur risque de glisser et de toucher la lame.**

QUELS SONT LES RISQUES?

- **Le contact de la lame peut causer des blessures graves.**

COMMENT SE PROTEGER?

- **Ne tondre que si l'herbe est sèche.**

- Débarrasser le dessous de la tondeuse des déchets d'herbe ou de feuilles après chaque utilisation, voir *Nettoyage du dessous du carter de tondeuse*, page 14.
- Maintenir le moteur en bon état de marche.

! ATTENTION !

DANGER POTENTIEL

- **L'utilisation d'une tondeuse dont le moteur tourne plus vite que le réglage d'usine prévu peut être dangereuse.**

QUELS SONT LES RISQUES?

- **La tondeuse peut projeter un morceau de la lame ou du moteur vers l'utilisateur ou des personnes à proximité, et les tuer ou les blesser gravement.**

COMMENT SE PROTEGER?

- **Ne pas modifier le réglage de vitesse du moteur.**
- **S'adresser à un détaillant réparateur agréé si l'on pense que le régime du moteur est supérieur à la normale.**

- Nettoyer fréquemment le filtre à air. Le hachage de l'herbe et des feuilles soulève plus de déchets et poussières susceptibles d'obstruer le filtre à air et de réduire les performances du moteur.

- Pour un résultat optimal du paillage, régler la hauteur de coupe de manière à ce que la tondeuse ne réduise pas la hauteur de l'herbe de plus d'un tiers ou que la longueur des brins coupés ne dépasse pas 2,5 cm (1"). Si l'on essaie de couper plus ou si l'herbe est très drue, les résultats du paillage ne seront pas satisfaisants. Dans ces conditions, utiliser plutôt l'éjection latérale ou le ramassage, et recommencer le paillage quelques jours plus tard après avoir remonté la plaque de paillage.

Tonte de l'herbe

- En été, régler la hauteur de coupe sur 51, 64 ou 76 mm (2, 2-1/2 ou 3"). Ne raccourcir l'herbe que d'environ un tiers de sa hauteur. Ne pas tondre plus bas que 5 cm (2") à moins que l'herbe ne soit clairsemée, ou en automne lorsque la pousse commence à ralentir.
- Pour tondre l'herbe haute de plus de 15 cm (6"), effectuer un premier passage de tonte à la hauteur maximum en avançant lentement, puis un second passage de coupe plus basse pour obtenir un meilleur aspect. Si l'herbe est trop longue et laisse des paquets sur le gazon, la tondeuse risque de s'obstruer et le moteur de caler.
- Alternier le sens des passages de la tondeuse pour disperser les déchets plus uniformément et obtenir une fertilisation plus homogène.

Si l'aspect de la pelouse tondu n'est pas satisfaisant, essayer les solutions suivantes :

- Affûter la lame.
- Tondre en avançant plus lentement.
- Elever le réglage de hauteur de coupe.
- Tondre plus souvent.
- Faire se chevaucher les passages pour ne tondre qu'une largeur de bande réduite.
- Régler la hauteur de coupe à l'avant un cran plus bas qu'à l'arrière.

Hachage des feuilles

- Après le hachage, la moitié de la pelouse doit être visible sous la couche de feuilles hachées. Plusieurs passages peuvent être nécessaires pour arriver à ce résultat.
- Si la couche de feuilles est mince, régler toutes les roues à la même hauteur.
- Si la couche de feuilles est épaisse de plus de 12 cm (5"), régler les roues avant un ou deux crans plus haut que les roues arrière pour faciliter le passage des feuilles sous la tondeuse.
- Si les feuilles ne sont pas hachées assez menu, tondre en avançant plus lentement.
- Si l'on hache des feuilles de chêne, il peut être utile de chauler la pelouse au printemps pour compenser l'acidité des feuilles.

Entretien

NOTICE: L'entretien, le remplacement ou la réparation des systèmes et dispositifs antipollution doivent être confiés à un réparateur Lawn-Boy agréé si l'on veut bénéficier de la gratuité des réparations de ces systèmes et dispositifs aux termes de la garantie Lawn-Boy.

Programme d'entretien recommandé

Pièce	Entretien	Chaque fois	Toutes les 25 h	Toutes les 50 h	Toutes les 100 h
Frein de lame	Vérifier le temps d'arrêt avant chaque utilisation. Lorsqu'on lâche la barre de commande, la lame doit s'arrêter dans les trois secondes. Si ce n'est pas le cas, faire réparer la tondeuse chez un réparateur agréé.	X			
Carter de tondeuse	Après chaque séance, enlever la terre et les déchets végétaux accumulés sous le carter de tondeuse.	X			

Pièce	Entretien	Chaque fois	Toutes les 25 h	Toutes les 50 h	Toutes les 100 h
Visserie	Contrôler les boulons de fixation de la lame et du moteur. Veiller à ce que tous les écrous, boulons et vis soient toujours bien serrés pour préserver la sécurité d'utilisation de la tondeuse.		X		
Système de traction	Enlever les déchets végétaux et autres débris accumulés sous le carter de courroie et près de la courroie de transmission (modèles autotractés uniquement).		X		
	Graisser les supports arrière de réglage de hauteur (modèles autotractés).		X		
	Régler la traction après un changement de la hauteur du mancheron, le remplacement du câble de commande de traction ou en cas de patinage de la courroie de transmission.			X	
Filtre à air	Déposer et nettoyer le filtre toutes les 50 heures de service ou une fois par an, ou plus souvent s'il y a beaucoup de poussière.			X	
Bougie	Inspecter et nettoyer la bougie, et régler l'écartement des électrodes. Remplacer si nécessaire.			X	
Lame	Affûter ou remplacer. Entretenir la lame plus souvent si elle s'émousse rapidement du fait d'une utilisation éprouvante ou de la présence de sable.			X	
Système d'alimentation	Contrôler que le système ne fuit pas et que la conduite de carburant est en bon état. Remplacer des pièces si nécessaire.			X	
Orifice d'échappement	Nettoyer l'orifice d'échappement.				X
Système de refroidissement	Enlever la saleté et les débris végétaux ou autres sur les ailettes de refroidissement du moteur et sur le démarreur. Nettoyer plus fréquemment s'il y a beaucoup de saleté.				X

PRUDENCE
<p>DANGER POTENTIEL</p> <ul style="list-style-type: none"> • Si la bougie n'est pas débranchée, quelqu'un risque de faire démarrer la tondeuse accidentellement. <p>QUELS SONT LES RISQUES?</p> <ul style="list-style-type: none"> • Un démarrage accidentel peut causer des blessures graves aux personnes à proximité. <p>COMMENT SE PROTEGER?</p> <ul style="list-style-type: none"> • Débrancher la bougie avant toute intervention d'entretien. Eloigner le capuchon pour éviter tout risque de contact accidentel.

Nettoyage du dessous du carter de tondeuse

Pour un fonctionnement optimal, le dessous du carter de tondeuse doit rester propre. Eviter que les déchets de tonte ne s'y accumulent et le nettoyer après chaque utilisation.

Nettoyage à l'eau

1. Placer la tondeuse sur un sol plat bétonné ou asphalté, près d'un tuyau d'arrosage.
2. Mettre le moteur en marche.
3. Tenir le tuyau d'arrosage à la hauteur du mancheron et diriger le jet vers le sol, juste devant la roue arrière droite (Fig. 14).

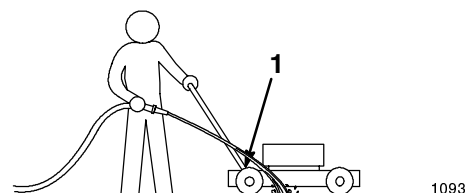

Figure 14

1. Roue arrière droite

La lame aspire l'eau sous la tondeuse, et l'eau entraîne les déchets. Laisser couler le jet jusqu'à ce que l'eau qui s'écoule de la tondeuse ne contienne plus d'herbe.

4. Couper le moteur et attendre l'arrêt de toutes les pièces mobiles.
5. Fermer l'eau.
6. Mettre le moteur en marche et laisser la lame tourner quelques minutes pour sécher la tondeuse.
7. Pendant que le moteur tourne, embrayer et débrayer plusieurs fois le système de traction pour le sécher.

Raclage

Si le lavage à l'eau ne parvient pas à nettoyer complètement le carter de tondeuse, basculer la tondeuse sur le côté et nettoyer le carter à l'aide d'un racloir.

1. Laisser tourner le moteur jusqu'à ce qu'il n'y ait plus de carburant, ou laisser refroidir le moteur puis vider le réservoir.



ATTENTION



DANGER POTENTIEL

- L'essence est extrêmement inflammable et explosive, et peut dans certaines conditions occasionner des dommages corporels ou matériels graves.

QUELS SONT LES RISQUES?

- Si on bascule la tondeuse, le carburant risque de fuir du carburateur ou du réservoir.

COMMENT SE PROTEGER?

- Pour ne pas répandre d'essence, laisser le moteur tourner jusqu'à ce qu'il soit à sec, ou vider le réservoir à l'aide d'une pompe à main (ne jamais siphonner à la bouche).

2. Débrancher la bougie (Fig. 7).
3. Basculer la tondeuse sur le côté droit (Fig. 15).

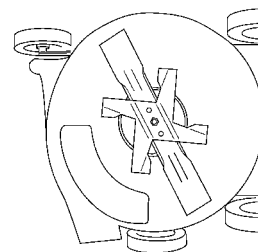

Figure 15

1036

Remarque : Quand la tondeuse est basculée sur le côté, déplacer la lame le moins possible pour éviter des problèmes au démarrage.

4. Enlever la saleté et les débris d'herbe collés au carter de la tondeuse à l'aide d'un racloir en bois.
5. Remettre la tondeuse d'aplomb sur ses roues.
6. Reconnecter la bougie.

Nettoyage du système de traction

Modèles autotractés uniquement

Dans certaines circonstances, l'herbe coupée peut s'accumuler sous le carter de la courroie de transmission et dans la gorge de la poulie, et provoquer le patinage de la courroie, qui se traduit par une baisse de puissance et des difficultés de débrayage de la traction.

Enlever les déchets de tonte et débris accumulés sous le carter de courroie toutes les 25 heures de service.

1. Retirer la vis du carter de courroie (Fig. 16).

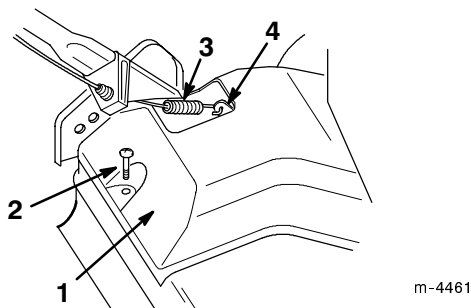

Figure 16

- | | |
|-----------------------|------------------------|
| 1. Carter de courroie | 3. Ressort du câble |
| 2. Vis | 4. Support de traction |

2. Décrocher du support de traction le ressort du câble (Fig. 16).
3. Tirer le carter de courroie tout droit vers le haut, et le déposer.

Remarque : Si le carter de courroie est pincé entre le mancheron et son support, déposer le mancheron avant d'enlever le carter de courroie, voir *Réglage de la hauteur du mancheron*, page 6.

4. Enlever les débris accumulés sous le carter de courroie et dans la gorge de la poulie.
5. Pour replacer le carter de courroie, pincer les bords vers l'intérieur et insérer les languettes du carter de courroie dans les pattes du support du moteur (Fig. 17).

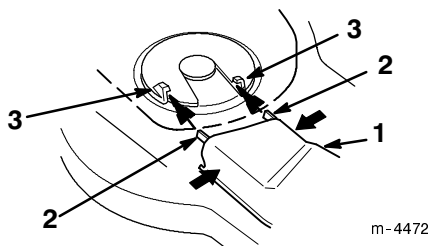

Figure 17

- | | |
|-----------------------|----------|
| 1. Carter de courroie | 3. Patte |
| 2. Languette | |

6. Fixer le carter de courroie à l'aide de la vis.
7. Accrocher le ressort du câble au support de traction.

Lubrification du système de traction

Modèles autottractés uniquement

1. Essuyer les graisseurs des réglages de hauteur de coupe arrière (Fig. 18) avec un chiffon propre.

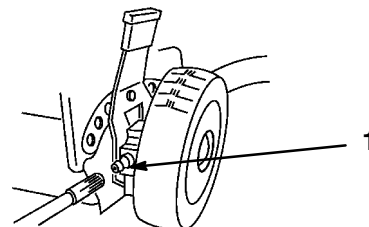

Figure 18

1. Graisseurs

2. Appliquer un pistolet à graisse successivement à chaque graisseur et envoyer doucement une ou deux giclées de graisse multi-usage no 2 au lithium à chacun.

IMPORTANT : Un excès de graisse peut empêcher le bon fonctionnement de l'embrayage des roues.

Réglage du câble de commande de traction

Modèles autottractés uniquement

Un réglage du câble de commande de traction est nécessaire lorsqu'on change la hauteur du mancheron, qu'on remplace le câble ou que la courroie de transmission patine.

Le réglage du câble de commande de traction s'effectue sur le mancheron, en déplaçant la gaine de câble serrée dans le support de câble.

1. Desserrer l'écrou du support de câble (Fig. 19).

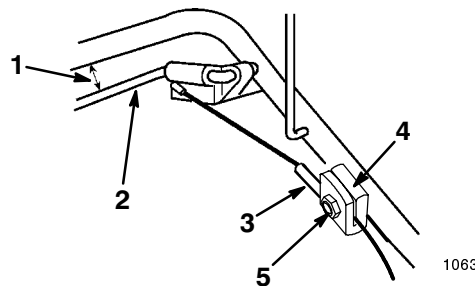

Figure 19

- | | |
|----------------------------------|---------------------|
| 1. 25 à 38 mm (1-1 1/2") | 3. Gaine du câble |
| 2. Barre de commande de traction | 4. Support de câble |
| | 5. Ecrou |

2. Tenir la barre de commande de traction à une distance de 25 à 38 mm (1 à 1-1/2") du mancheron (Fig. 19).
3. Tirer la gaine de câble vers le bas (du côté opposé à la barre) pour qu'il n'y ait plus de jeu dans le câble entre la barre et le support de câble.
4. Resserrer l'écrou du support de câble.
5. Lâcher la barre et vérifier que le câble est détendu.

Remarque : Le câble doit être détendu lorsqu'on lâche la barre, sans quoi la tondeuse risque d'avancer très lentement lorsqu'on n'actionne pas la barre.

Entretien du filtre à air

Nettoyer le filtre à air une fois par saison ou toutes les 50 heures, ou **plus souvent s'il y a beaucoup de poussière.**

Remarque : Ne pas utiliser le moteur sans filtre à air complet, sous peine de l'endommager gravement.

1. Déverrouiller le boîtier du filtre à air et faire pivoter le couvercle sur le côté (Fig. 20).

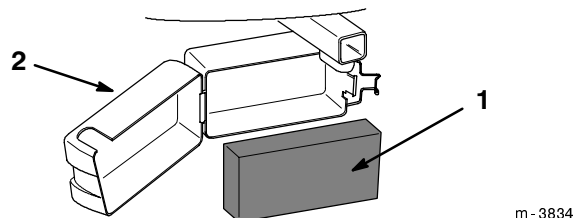

Figure 20

1. Filtre
2. Couvercle

2. Retirer le filtre du boîtier.
3. Laver le filtre à air dans du produit de lessive ou du kérosène (Fig. 21).

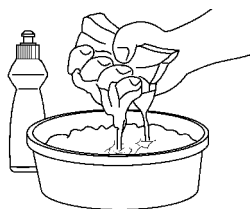

Figure 21

4. Presser le filtre pour évacuer l'excès de liquide, et le sécher en le tamponnant avec une serviette en papier ou un chiffon.
5. Saturer le filtre à air d'huile SAE 30W (Fig. 22).

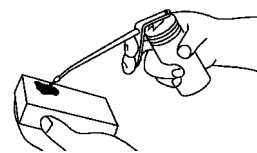

Figure 22

989

6. Presser le filtre pour répartir l'huile de manière homogène dans tout le filtre. Tamponner légèrement le filtre avec une serviette en papier pour éliminer l'excès d'huile.
7. Replacer le filtre à air en tournant la face la plus propre vers le carburateur.

Remarque : S'assurer que le filtre est inséré à fond dans le boîtier et ne fait pas de plis qui laisseraient passer directement l'air et la poussière vers le carburateur.

Entretien de la bougie

Une bougie encrassée, piquée, calaminée ou dont les électrodes sont usées peut rendre le démarrage difficile et affecter le fonctionnement.

Nettoyer ou remplacer la bougie toutes les 50 heures de service ou une fois par an, selon ce qui se présente en premier. Utiliser une bougie *NGK BPMR4A*.

1. Débrancher la bougie (Fig. 7).
2. Retirer la bougie et la nettoyer à l'aide d'une brosse métallique pour enlever les dépôts de calamine.

IMPORTANT : Ne pas décaper la bougie au sable.

3. Vérifier si la bougie n'est pas fissurée ou endommagée, et si les électrodes ne sont pas trop usées. Remplacer la bougie si nécessaire.
4. Régler l'écartement des électrodes à 0,89 mm (0.035") (Fig. 23).

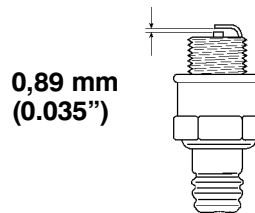

Figure 23

986

5. Revisser la bougie en place à la main, puis la serrer à 20 N·m (15 ft-lbs ou 180 in-lbs).
6. Reconnecter la bougie.

Entretien de la lame

Pour bien couper, la lame doit être droite et tranchante. L'inspecter régulièrement et l'aiguiser si nécessaire.

! **ATTENTION** !

DANGER POTENTIEL

- La lame est coupante.

QUELS SONT LES RISQUES?

- Le contact de la lame peut causer des blessures graves.

COMMENT SE PROTEGER?

- Porter des gants ou envelopper la lame d'un chiffon.

1. Débrancher la bougie (Fig. 7).
2. Basculer la tondeuse sur le côté droit (Fig. 15).

Inspection de la lame

Contrôler l'acuité de la lame et son usure éventuelle, surtout au point de rencontre des parties planes et incurvées (Fig. 24A). Contrôler l'état de la lame avant chaque utilisation de la tondeuse, car le sable et les matières abrasives peuvent éroder le métal au point où la lame s'incurve. Si l'on observe de l'usure ou la formation d'une entaille (Figs. 24B et 24C), remplacer la lame, voir *Dépose de la lame*, page 17.

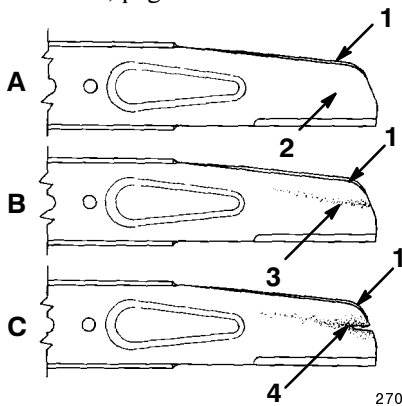

Figure 24

- | | |
|------------------------------|------------------------------|
| 1. Partie incurvée (aileron) | 3. Usure |
| 2. Partie plane de la lame | 4. Apparition d'une entaille |

Remarque : Pour un meilleur résultat, monter une lame neuve au début de la saison de tonte. En cours de saison, limer les coups et ébréchures pour conserver l'arête de coupe.

! **DANGER** !

DANGER POTENTIEL

- Une lame usée ou endommagée risque de se rompre en projetant le morceau cassé vers l'utilisateur ou des personnes à proximité.

QUELS SONT LES RISQUES?

- Un morceau de lame projeté peut infliger des blessures graves, voire mortelles, à l'utilisateur ou aux personnes à proximité.

COMMENT SE PROTEGER?

- Contrôler régulièrement l'état de la lame.
- Remplacer la lame si elle est usée ou endommagée.

Dépose de la lame

1. Déposer le boulon de lame et l'hélice de paillage (Fig. 25).

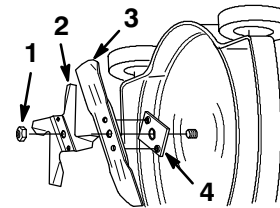

M-2909

Figure 25

- | | |
|-----------------------|---------------|
| 1. Ecrou de lame | 3. Lame |
| 2. Hélice de paillage | 4. Porte-lame |
2. Retirer la lame du porte-lame (Fig. 25).
 3. Vérifier si les pales de l'hélice de paillage ne sont pas usées ou faussées, et remplacer l'hélice si nécessaire.
 4. Inspecter le porte-lame pour vérifier si les reliefs d'entraînement ne sont pas cassés ou faussés, et remplacer le porte-lame si nécessaire.

Aiguisage de la lame

Au moyen d'une lime, aiguiser le bord supérieur de la lame en veillant à conserver l'angle de coupe original (Fig. 26).

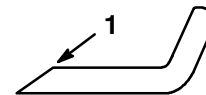

153

Figure 26

1. Aiguiser à cet angle uniquement

Remarque : Limer la même quantité de matière sur les deux arêtes pour ne pas déséquilibrer la lame.

Remarque : Ne pas limer la lame à plus de 13 cm (5") de ses extrémités, ni à moins de 5 cm (2") de son bord de fuite (Fig. 27).

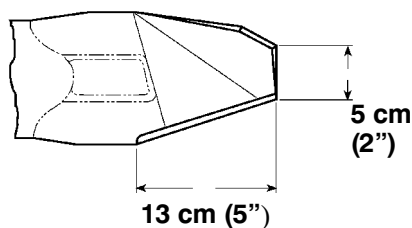

Figure 27

990

Equilibrage de la lame

1. Pour vérifier l'équilibrage de la lame, l'enfiler par son orifice central sur un tournevis ou un clou maintenu à l'horizontale dans un étau (Fig. 28).

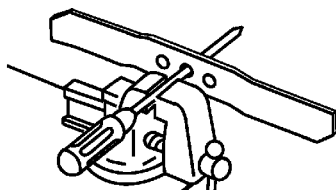

Figure 28

1007

Remarque : On peut aussi utiliser un équilibreur de lame du commerce.

2. Si la lame penche d'un côté, limer ce côté de la lame (pas l'arête de coupe ni le bout proche de l'arête). La lame est équilibrée lorsqu'elle ne penche ni d'un côté, ni de l'autre.

Montage de la lame

1. S'assurer que le porte-lame est bien en place sur le vilebrequin comme illustré à la Figure 25.
2. Monter la lame sur les reliefs d'entraînement du porte-lame, avec les extrémités incurvées ("pales") tournées vers le carter de tondeuse (Fig. 25).
3. Monter l'hélice de paillage dans le creux de la lame (Fig. 25).
4. Fixer la lame à l'aide de l'écrou de lame (Fig. 25).
5. Serrer l'écrou de lame à 63 N·m (47 ft·lbs).

Remarque : Remplacer l'écrou de lame après avoir monté et déposé la lame quatre fois. Le freinage de l'écrou de lame s'affaiblit progressivement, et la lame risque de se desserrer si on ne remplace pas l'écrou.

6. Reconnecter la bougie.

Nettoyage de l'orifice d'échappement

L'accumulation de dépôts de calamine peut causer une usure excessive et une perte de puissance. Contrôler l'orifice d'échappement toutes les 100 heures et le nettoyer si nécessaire.

1. Débrancher la bougie (Fig. 7).
2. Vider le réservoir de carburant.
3. Basculer la tondeuse sur le côté droit.



ATTENTION



DANGER POTENTIEL

- Dans certaines circonstances, l'essence est extrêmement inflammable et explosive et présente des risques de dommages corporels et matériels graves.

QUELS SONT LES RISQUES?

- Si on bascule la tondeuse, le carburant risque de fuir du carburateur ou du réservoir.

COMMENT SE PROTEGER?

- Pour ne pas répandre d'essence, laisser le moteur tourner jusqu'à ce qu'il soit à sec, ou vider le réservoir à l'aide d'une pompe à main. Ne jamais siphonner.

4. Déposer l'écrou de lame, l'hélice de paillage et la lame, voir *Dépose de la lame*, page 17.
5. Retirer les 4 vis de fixation du couvercle au support du moteur (Fig. 29).

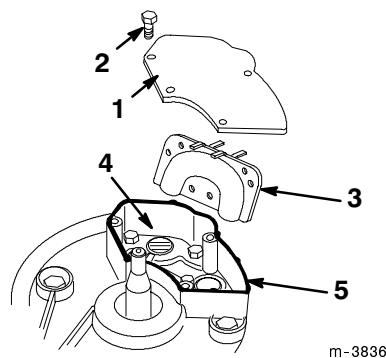

Figure 29

m-3836

- | | |
|----------------------|--|
| 1. Couvercle | 4. Orifice d'échappement |
| 2. Boulon six pans | 5. Silicone d'étanchéité haute température |
| 3. Tube de transfert | |

6. Déposer le tube de transfert (Fig. 29).

7. Inspecter le tube de transfert et le nettoyer s'il est sale.
8. Faire tourner lentement le vilebrequin jusqu'à ce que le piston couvre l'orifice d'échappement (Fig. 29).
9. Insérer une cheville en bois dans l'orifice pour détacher les dépôts de calamine.

Remarque : Ne pas utiliser d'outil en métal pour ne pas rayer le piston.

10. Redresser la tondeuse.

11. Maintenir la barre de commande de lame serrée contre le mancheron (Fig. 30) et tirer plusieurs fois la poignée du lanceur pour expulser les résidus de calamine éventuels.

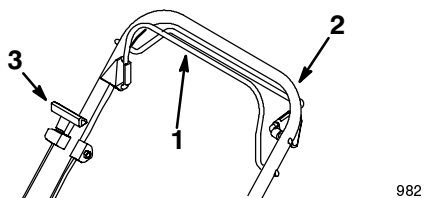

Figure 30

- | | |
|------------------------------|-----------------------|
| 1. Barre de commande de lame | 2. Mancheron |
| | 3. Poignée du lanceur |

12. Frotter le dessous du couvercle et le bord du support du moteur avec un chiffon propre pour enlever la saleté aux endroits destinés à recevoir le produit d'étanchéité (Fig. 29).
13. Poser un cordon de silicone d'étanchéité automobile haute température sur tout le bord du support du moteur, là où s'appuiera le couvercle (Fig. 29).
14. Remonter le tube de transfert et le couvercle (Fig. 29), et serrer les quatre vis à 8,5 N·m (75 in-lbs).
15. Remonter le porte-lame, la lame, l'hélice de paillage et l'écrou de lame, voir *Montage de la lame*, page 18.
16. Serrer l'écrou de lame à 63 N·m (560 in-lbs ou 47 ft-lbs).
17. Remettre la tondeuse d'aplomb sur ses roues.
18. Reconnecter la bougie.

Dépannage

Votre tondeuse est conçue et fabriquée pour fonctionner sans problèmes. Si un problème se présente malgré tout, vérifier soigneusement les points ci-dessous. Si le problème persiste, consulter un réparateur agréé.

PROBLEME	MESURE CORRECTIVE
Le moteur ne démarre pas	<ol style="list-style-type: none"> 1. Remplir le réservoir de mélange essence/huile frais. 2. Mettre la manette des gaz en position <i>rapide</i>. 3. Appuyer 3 fois sur l'amorceur. 4. Reconnecter la bougie. 5. Nettoyer la bougie, contrôler l'écartement des électrodes et remplacer la bougie si elle est endommagée.
Le moteur démarre difficilement ou perd de la puissance	<ol style="list-style-type: none"> 1. Mettre la manette des gaz en position <i>rapide</i>. 2. Vider le réservoir puis le remplir de mélange essence/huile frais. 3. Nettoyer l'évent du bouchon du réservoir de carburant. 4. Nettoyer ou remplacer l'élément du filtre à air. 5. Nettoyer l'éjecteur. 6. Nettoyer le dessous du carter de tondeuse. 7. Nettoyer la bougie, contrôler l'écartement des électrodes et remplacer la bougie si elle est endommagée.

PROBLEME	MESURE CORRECTIVE
Le moteur tourne irrégulièrement	<ol style="list-style-type: none"> 1. Reconnecter la bougie. 2. Nettoyer la bougie, contrôler l'écartement des électrodes et remplacer la bougie si elle est endommagée. 3. Mettre la manette des gaz en position <i>rapide</i>. 4. Nettoyer ou remplacer le filtre à air.
La tondeuse ou le moteur vibrent excessivement	<ol style="list-style-type: none"> 1. Equilibrer la lame. 2. Serrer l'écrou de fixation de la lame. 3. Nettoyer l'éjecteur. 4. Nettoyer le dessous du carter de tondeuse. 5. Serrer les boulons de montage du moteur.
Tonte non uniforme	<ol style="list-style-type: none"> 1. Régler les 4 roues à la même hauteur. 2. Affûter et équilibrer la lame. 3. Changer le parcours de la tondeuse. 4. Nettoyer le dessous du carter de tondeuse.
Obstruction de l'éjecteur	<ol style="list-style-type: none"> 1. Mettre la manette des gaz en position <i>rapide</i>. 2. Augmenter la hauteur de coupe. 3. Ne pas tondre quand l'herbe est mouillée. 4. Nettoyer le dessous du carter de tondeuse.
Pas de traction	<ol style="list-style-type: none"> 1. Vérifier si le ressort du câble est bien accroché dans le support de traction. 2. Régler le câble de commande de traction. 3. Nettoyer en dessous du carter de courroie.

Remisage

Pour préparer la tondeuse au remisage saisonnier, suivre les procédures d'entretien recommandées au chapitre *Entretien*, page 12.

Ranger la tondeuse dans un endroit frais et sec, et la couvrir pour la protéger.

Préparation du système d'alimentation



ATTENTION



DANGER POTENTIEL

- L'essence conservée trop longtemps risque de s'évaporer.

QUELS SONT LES RISQUES?

- Les vapeurs d'essence peuvent exploser au contact d'une flamme nue.

COMMENT SE PROTEGER?

- Ne pas conserver l'essence trop longtemps.
- Ne pas ranger une tondeuse dont le réservoir ou le carburateur contiennent de l'essence dans un local où se trouve une flamme nue telle que la veilleuse d'une chaudière ou d'un chauffe-eau.
- Laisser le moteur refroidir avant de rentrer la tondeuse dans un endroit clos.

1. Vider le réservoir de carburant à l'aide d'une pompe à main.
2. Laisser le moteur tourner jusqu'à ce qu'il s'arrête, faute d'essence.
3. Actionner l'amorceur et remettre le moteur en marche.
4. Remettre le moteur en marche et le laisser tourner jusqu'à ce qu'il cale. Le moteur est suffisamment sec lorsqu'il n'y a plus moyen de le faire démarrer.

Préparation du moteur

1. Retirer la bougie.
2. Au moyen d'une burette, injecter environ une cuillère à soupe d'huile dans le moteur par le trou de bougie (Fig. 31).

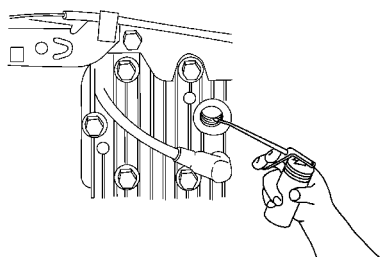

1009

Figure 31

3. Faire tourner le moteur lentement plusieurs fois à l'aide du lanceur, pour bien répartir l'huile.
4. Remonter la bougie, mais **ne pas** la reconnecter.

Préparation générale

1. Nettoyer le dessous de la tondeuse, voir *Nettoyage du dessous du carter de tondeuse*, page 14.
2. Enlever la saleté et les débris d'herbe sèche du cylindre, des ailettes de refroidissement de la culasse et du boîtier du ventilateur.
3. Enlever les déchets d'herbe, la saleté et la crasse des surfaces externes du moteur, du capot et du dessus du carter de la tondeuse.
4. Vérifier l'état de la lame, voir *Entretien de la lame*, page 17.
5. Serrer tous les écrous, boulons et vis.
6. Lubrifier les roues, voir *Lubrification du système de traction*, page 15.
7. Retoucher tous les points de rouille et les endroits écaillés avec de la peinture pour retouche, en vente chez les concessionnaires agréés.

Repliage du mancheron



ATTENTION



DANGER POTENTIEL

- Si l'on plie ou déplie le mancheron sans faire attention, on risque d'écraser, étirer ou endommager un ou plusieurs câbles.

QUELS SONT LES RISQUES?

- Un câble écrasé, étiré ou endommagé peut entraîner un défaut de fonctionnement susceptible de rendre l'utilisation dangereuse.

COMMENT SE PROTEGER?

- Veiller à ne pas écraser, étirer ou endommager les câbles.
- Manipuler les câbles avec précautions lors du pliage ou dépliage du mancheron.
- Ne pas utiliser la tondeuse si un ou plusieurs câbles sont écrasés, étirés ou endommagés. S'adresser à un réparateur agréé.

1. Pincer vers l'intérieur le bas des deux branches du mancheron inférieur, et faire glisser le mancheron au-delà des butées des supports (Fig. 32).

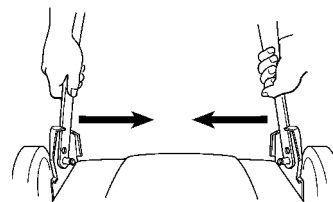

1039

Figure 32

2. Pivoter le mancheron vers l'avant de la tondeuse (Fig. 33).

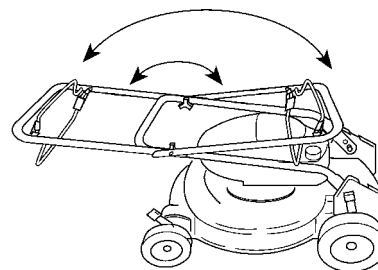

1068

Figure 33

3. Desserrer les boutons de fixation du mancheron supérieur au mancheron inférieur, et replier le mancheron supérieur vers l'arrière de la tondeuse, en position de remisage (Fig. 33).

Après le remisage

1. Déplier le mancheron avec précautions, voir *Dépliage du mancheron*, page 6.
2. Contrôler le serrage de toute la visserie, et le resserrer si nécessaire.
3. Retirer la bougie et faire tourner le moteur rapidement à l'aide du lanceur pour chasser l'excès d'huile du cylindre.
4. Nettoyer la bougie, ou la remplacer si elle est fissurée ou cassée ou si les électrodes sont usées.
5. Mettre la bougie en place et la visser à 20 N·m (180 in-lbs ou 15 ft-lbs).
6. Effectuer les procédures d'entretien recommandées au chapitre *Entretien*, page 12.
7. Remplir le réservoir de mélange d'essence et d'huile propre et frais.
8. Reconnecter la bougie (Fig. 7).

Accessoires

La tondeuse peut utiliser des accessoires disponibles chez les détaillants agréés. Ces accessoires doivent être montés correctement, comme expliqué ci-dessous.

Montage d'un sac de ramassage arrière

Modèles 10247, 10323 et 10324 uniquement

1. Couper le moteur et attendre l'arrêt de toutes les pièces mobiles.
2. Débrancher la bougie (Fig. 7).
3. Retirer la vis papillon qui fixe la plaque d'obturation au carter de tondeuse (Fig. 34).

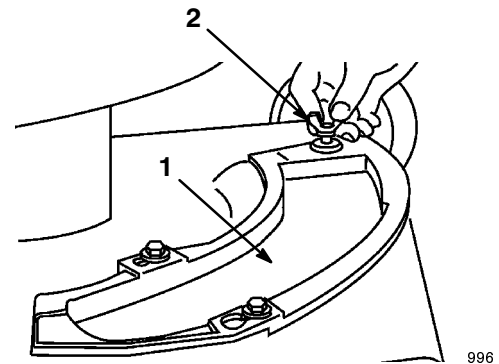

Figure 34

1. Plaque d'obturation ou de pailage
2. Vis papillon

4. Faire glisser la plaque d'obturation en sens contraire aux aiguilles d'une montre, et la retirer du carter de tondeuse.
5. Placer l'angle avant de la garde de l'éjecteur dans l'ouverture du plateau.
6. Faire tourner l'éjecteur en sens inverse aux aiguilles d'une montre et l'enfoncer dans l'ouverture du plateau (Fig. 35).

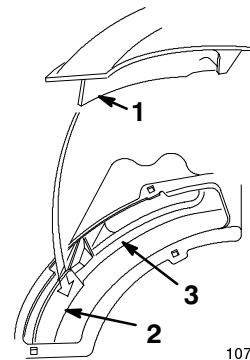
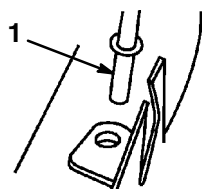

Figure 35

1. Garde de l'éjecteur
2. Garde du plateau
3. Protège-pied

Remarque : La garde de l'éjecteur doit se placer derrière la garde avant du plateau et entre la lame et le protège-pied, pour ne pas toucher la lame.

7. Insérer la tige de support de l'éjecteur dans le trou prévu du côté droit du plateau (Fig. 36).



1014

Figure 36

1. Tige de support de l'éjecteur

8. Enfoncer les trous en forme de serrure de l'éjecteur sur les deux boulons à embase du carter de tondeuse, et faire glisser l'éjecteur dans le sens des aiguilles d'une montre pour le verrouiller en position.

9. Fixer l'éjecteur à l'aide de la vis papillon (Fig. 37).

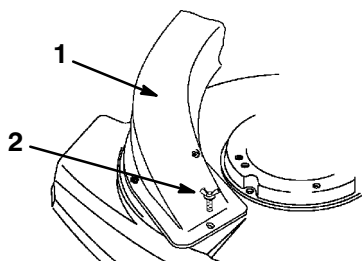

1013

Figure 37

1. Ejecteur
2. Vis papillon

10. Contrôler la distance entre les bouts de la lame et la garde pour s'assurer que la lame ne touche pas la garde (Fig. 38).

Remarque : La garde de la plaque de paillage doit se placer derrière la garde avant du plateau et entre la lame et le protège-pied, pour ne pas toucher la lame (Fig. 38).

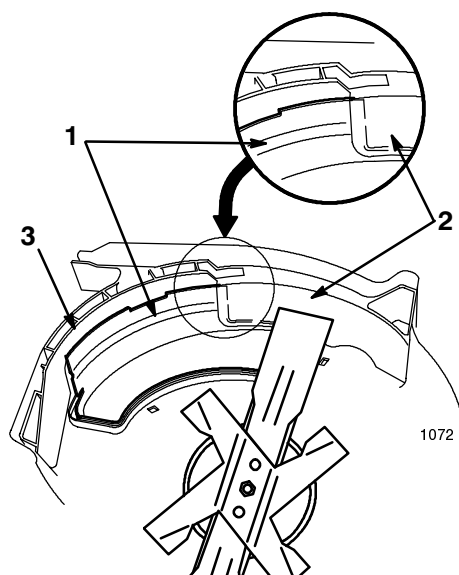

1072

Figure 38

1. Garde de l'éjecteur
2. Garde avant du plateau
3. Protège-pied

11. Retirer le bouton et le boulon d'assemblage des mancherons supérieur et inférieur du côté gauche (Fig. 39).

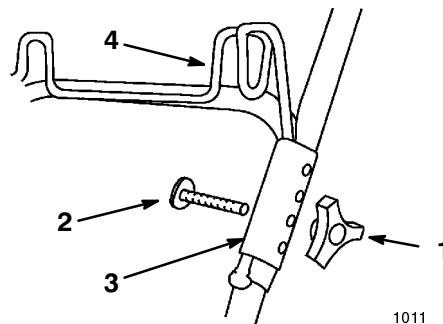

1011

Figure 39

1. Bouton
2. Boulon
3. Collier de porte-sac
4. Porte-sac

12. Placer un collier de porte-sac à l'extérieur du point d'assemblage des mancherons, et remettre le boulon par l'intérieur dans les trous des mancherons et du collier (Fig. 39).

13. Insérer le montant du porte-sac dans la rainure du collier, puis visser le bouton sur le boulon pour fixer le tout (Fig. 39).

14. Répéter les points 11 à 13 du côté droit.

15. Fermer l'arrière du sac : replier les côtés vers l'intérieur et presser les deux moitiés de la poignée arrière l'une contre l'autre pour les assembler (Fig. 40).

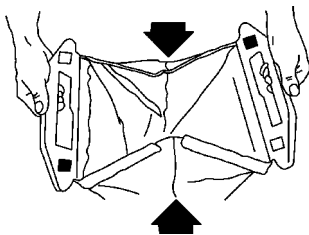

Figure 40

1012

16. Accrocher la poignée arrière du sac sur le porte-sac du mancheron.
17. Glisser la poignée avant du sac sur la collerette de l'éjecteur (Fig. 41) et bien l'enfoncer en position.

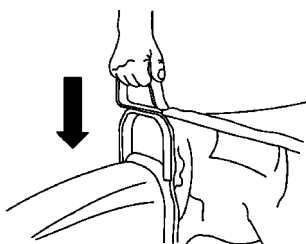

Figure 41

1010

18. Veiller à ce que la toile du dessus du sac soit bien tendue entre la poignée avant et les poignées arrière. Si le tissu est trop tendu ou pas assez, corriger le problème comme suit :
- Décrocher le sac du porte-sac arrière.
 - Retirer les boutons et boulons de fixation des colliers du porte-sac aux mancherons (Fig. 39).
 - Fixer les colliers du porte-sac aux mancherons dans un des autres trous pour obtenir une bonne tension du sac.

Remarque : Utiliser un trou plus bas pour augmenter la tension du sac, ou un trou plus haut pour la diminuer.

19. Reconnecter la bougie.

Remarque : En conditions normales d'utilisation, le tissu du sac de ramassage s'use et se détériore. Contrôler souvent l'état du sac et le remplacer dès que nécessaire par un nouveau sac Lawn-Boy d'origine. Un sac usé ou de qualité inférieure risque de laisser passer des objets qui pourraient occasionner des dommages ou blesser quelqu'un.

Montage de la plaque d'obturation

Pour convertir le paillage en éjection latérale, déposer la plaque de paillage et monter la plaque d'obturation.



ATTENTION



DANGER POTENTIEL

- Si l'ouverture d'éjection n'est pas fermée, des objets risquent d'être projetés vers l'utilisateur ou des personnes à proximité, et un contact avec la lame est également possible.

QUELS SONT LES RISQUES?

- Les objets projetés ou la lame peuvent causer des blessures graves.

COMMENT SE PROTÉGER?

- Ne jamais utiliser la tondeuse si l'ouverture d'éjection n'est pas couverte par une plaque d'obturation ou de paillage, ou un éjecteur muni d'un sac de ramassage.

- Couper le moteur et attendre l'arrêt de toutes les pièces mobiles.
- Débrancher la bougie (Fig. 7).
- Retirer la vis papillon qui fixe la plaque de paillage au carter de tondeuse (Fig. 34).
- Faire glisser la plaque de paillage en sens contraire aux aiguilles d'une montre, et la retirer du carter de tondeuse.
- Glisser la plaque d'obturation sur les boulons à embase (Fig. 42).

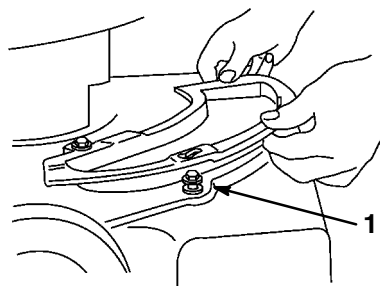

995

Figure 42

- Boulon à embase

- Faire glisser la plaque d'obturation dans le sens des aiguilles d'une montre.
- Fixer la plaque d'éjection à l'aide de la vis papillon.
- Reconnecter la bougie (Fig. 7).

Montage de la plaque de paillage

Pour convertir l'éjection latérale en paillage, déposer la plaque d'obturation et monter la plaque de paillage.

ATTENTION

DANGER POTENTIEL

- Si l'ouverture d'éjection n'est pas fermée, des objets risquent d'être projetés vers l'utilisateur ou des personnes à proximité, et un contact avec la lame est également possible.

QUELS SONT LES RISQUES?

- Les objets projetés ou la lame peuvent causer des blessures graves.

COMMENT SE PROTEGER?

- Ne jamais utiliser la tondeuse si l'ouverture d'éjection n'est pas couverte par une plaque d'obturation ou de paillage, ou un éjecteur muni d'un sac de ramassage.

1. Couper le moteur et attendre l'arrêt de toutes les pièces mobiles.
 2. Débrancher la bougie (Fig. 7).
 3. Retirer la vis papillon qui fixe la plaque d'obturation au carter de tondeuse (Fig. 34).
 4. Faire glisser la plaque d'obturation en sens contraire aux aiguilles d'une montre, et la retirer du carter de tondeuse.
 5. Introduire l'angle avant de la garde de la plaque de paillage dans l'ouverture du plateau (Fig. 35).
 6. Faire tourner la plaque de paillage en sens inverse aux aiguilles d'une montre et l'enfoncer dans l'ouverture du plateau (Fig. 35).
- Remarque :** La garde de la plaque de paillage doit se placer derrière la garde avant du plateau et entre la lame et le protège-pied, pour ne pas toucher la lame.
7. Glisser la plaque de paillage sur les boulons à embase (Fig. 43).

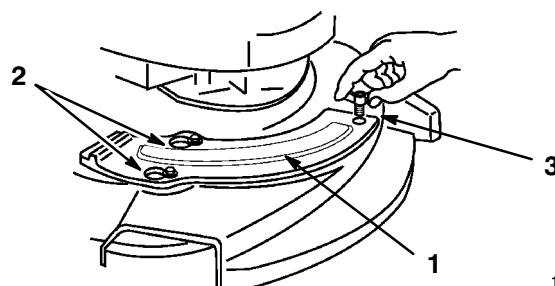

Figure 43

1. Plaque de paillage
2. Boulons à embase
3. Vis papillon

8. Glisser la plaque de paillage dans le sens des aiguilles d'une montre.
9. Fixer la plaque de paillage à l'aide de la vis papillon (Fig. 43).
10. Contrôler la distance entre les bouts de la lame et la garde pour s'assurer que la lame ne touche pas la garde (Fig. 38).

Remarque : La garde de la plaque de paillage doit se placer derrière la garde avant du plateau et entre la lame et le protège-pied, pour ne pas toucher la lame (Fig. 38).

11. Reconnecter la bougie.

Remarque : N'utiliser que des lames de rechange de marque Lawn-Boy. D'autres lames risquent de heurter la plaque de paillage lorsqu'on met le moteur en marche.

Vos droits et devoirs en matière de garantie

L'agence pour la protection de l'environnement EPA des Etats-Unis, Lawn-Boy et la société Lawn-Boy Warranty ont le plaisir de vous présenter la garantie du système antipollution du moteur de votre machine ou appareil utilitaire ou de jardin 1997 ou plus récent. Les modèles de moteurs d'appareils et machines utilitaires ou de jardin 1997 et plus récents doivent être conçus, fabriqués et équipés au moment de l'achat conformément aux normes de l'EPA pour les petits moteurs non routiers. Le moteur de l'appareil ou de la machine ne peut présenter aucun défaut de fabrication responsable d'une non-conformité aux normes de l'EPA durant les deux premières années d'utilisation du moteur, à dater de l'achat. Lawn-Boy et la société Lawn-Boy Warranty garantissent le système antipollution du moteur de votre machine utilitaire ou de jardin durant la période spécifiée ci-dessus, sauf en cas d'usage abusif, de négligence ou d'entretien incorrect.

Le "système antipollution" peut inclure des pièces telles que le carburateur ou le système d'injection de carburant, le système d'allumage et le catalyseur, ainsi que les flexibles, courroies, raccords et autres pièces impliquées dans le contrôle de la pollution.

Si les conditions de la garantie sont remplies, Lawn-Boy et la société Lawn-Boy Warranty s'engagent à réparer le moteur de votre appareil ou machine à leurs frais, notamment en ce qui concerne le diagnostic, les pièces et la main d'œuvre.

Couverture de garantie du fabricant

La société Lawn-Boy et sa filiale, la société Lawn-Boy Warranty, en vertu d'un accord passé entre elles, garantissent solidairement le moteur des machines utilitaires et de jardin 1997 et plus récente durant une période de deux ans à dater de la livraison. Durant cette période, nous nous engageons à réparer ou remplacer gratuitement toute pièce du moteur impliquée dans la réduction de la pollution et présentant un défaut de fabrication.

Obligations du propriétaire

Le propriétaire du moteur doit veiller à l'entretien du moteur selon le programme indiqué dans le mode d'emploi. Nous vous conseillons de conserver soigneusement toutes vos factures d'entretien, mais nous ne pouvons pas rejeter une demande de garantie pour la seule raison de l'absence de pièces justificatives ou de la non-exécution de toutes les opérations d'entretien recommandées.

Des pièces de rechange offrant des performances et une endurance équivalente peuvent être utilisées pour l'entretien ou les réparations non couverts par la garantie sans réduire les obligations de garantie du fabricant.

Le propriétaire du moteur doit savoir cependant que nous pouvons rejeter les demandes de garantie si la défaillance du moteur ou des pièces est due à un usage abusif, à la négligence, à un entretien mal fait, à l'apport de modifications ou à l'usage de pièces non agréées.

Le moteur de l'appareil doit être présenté chez un concessionnaire Lawn-Boy dès l'apparition d'un problème. Les réparations sous garantie doivent être effectuées dans un délai raisonnable, n'excédant pas 30 jours.

Pour toute question relative à vos droits et devoirs en matière de garantie, ou pour connaître les coordonnées d'un réparateur agréé Lawn-Boy, n'hésitez pas à nous contacter à l'adresse suivante:

Customer Service Department
Lawn-Boy Warranty Company
8111 Lyndale Avenue South
Bloomington, MN 55420-1196
612-888-8801
800-526-6937

Pièces garanties

La période de garantie débute le jour où l'acheteur prend livraison du moteur ou de l'équipement. Lawn-Boy et la société Lawn-Boy Warranty garantissent solidairement au premier propriétaire et à tous les acquéreurs suivants que le moteur est exempt de tout défaut de fabrication entraînant une non-conformité à la réglementation applicable, durant une période de deux ans.

Les défaillances résultant d'un usage abusif, de négligences ou d'un mauvais entretien ne sont pas couvertes par la garantie. L'usage de pièces modifiées ou l'ajout de pièces supplémentaires peuvent motiver un refus de garantie. Nous déclinons toute responsabilité en cas de défaillance de pièces garanties causée par l'usage de pièces modifiées ou par l'ajout de pièces supplémentaires. Nous assumons la responsabilité des dégâts occasionnés à d'autres pièces du moteur par des pièces encore couvertes par la garantie. Le propriétaire doit veiller à suivre le programme d'entretien spécifié par le fabricant, dans le mode d'emploi.

Toute pièce garantie dont le remplacement n'est pas prévu dans le cadre de la maintenance ordinaire, ou qui ne requiert qu'une inspection régulière pour "réparer ou remplacer si nécessaire", est couverte durant toute la durée de la garantie. Toute pièce garantie dont le remplacement est prévu dans le cadre de la maintenance ordinaire est couverte jusqu'au moment de son premier remplacement. La garantie ne couvre que les pièces énumérées ci-dessous (éléments du système antipollution), dans la mesure où le moteur était équipé de ces pièces au moment de l'achat.

1. Système de dosage du carburant
 - Système d'enrichissement pour démarrage à froid, comprenant un mécanisme de starter ou un système d'amorçage
 - Pompe d'alimentation
 - Système de contrôle rétroactif du rapport air/carburant
 - Carburateur et pièces internes
 - Système d'injection de carburant
2. Système d'admission d'air
 - Filtre à air
 - Système d'admission à lame souple
 - Collecteur d'admission
 - Système d'admission contrôlée d'air chaud
3. Système d'allumage
 - Bougie(s)
 - Bobines d'allumage et électronique
 - Mécanismes d'avance/retard
4. Système de catalyseur/réacteur thermique
 - Catalyseur
 - Réacteur thermique
 - Collecteur d'échappement
5. Système d'injection d'air
 - Système d'injection d'air ou soupape pulsée

- Vannes affectant la distribution d'air
6. Système de Recyclage des Gaz d'Echappement (EGR)
 - Corps de vanne EGR et tuyauterie de connexion au côté d'admission du moteur
 - Système de contrôle EGR
 7. Contrôle des particules
 - Pièges, filtres, précipitateurs et autres systèmes de capture des particules émises
 8. Pièces diverses utilisées dans les systèmes ci-dessus
 - Contacts et soupapes sensibles à la dépression, à la température et au temps
 - Commandes électroniques
 - Flexibles, raccords, et ensembles de ceux-ci

Comment faire intervenir la garantie

Si vous pensez que votre produit Lawn-Boy requiert une intervention sous garantie, contactez le vendeur chez qui vous avez acheté votre produit, ou tout autre concessionnaire Lawn-Boy (voir la liste dans les pages jaunes de l'annuaire téléphonique). Le concessionnaire prendra en charge votre produit, ou vous recomman-

dera un autre réparateur agréé plus proche de chez vous. Une preuve d'achat (copie de la carte d'enregistrement, facture, etc.) peut être nécessaire pour contrôler la validité de la garantie. L'examen de diagnostic permettant d'établir la défaillance d'une pièce garantie est gratuit pour le propriétaire s'il est effectué chez un réparateur agréé pour le service de garantie.

Conditions générales

La société Lawn-Boy et la société Lawn-Boy Warranty déclinent toute responsabilité en cas de dommages secondaires ou indirects liés à l'utilisation des produits Lawn-Boy couverts par cette garantie, à l'exception des dommages à d'autres composants du moteur causés par la défaillance d'une pièce garantie encore sous garantie. L'exclusion de la garantie des dommages secondaires ou indirects et la limitation de la durée d'une garantie implicite ne sont pas autorisées dans certains Etats, et peuvent donc ne pas s'appliquer dans votre cas.

Cette garantie présente vos droits spécifiques, auxquels peuvent s'ajouter d'autres droits qui varient d'un Etat à l'autre.

Rév. 11/04/1999

LAWN-BOY®

Tondeuses à guidage arrière
série Silver, Silver Pro
ou Commercial, et
électriques avec ou sans fil

Garantie Lawn-Boy sans soucis Garantie intégrale de deux ans (Garantie limitée pour usage commercial)

Conditions et produits couverts

Durant une période de deux ans à dater de l'achat, la société Lawn-Boy et sa filiale, la société Lawn-Boy Warranty, s'engagent solidairement, en vertu d'un accord passé entre elles, à réparer tout produit Lawn-Boy utilisé à des fins résidentielles normales* qui présenterait un défaut de fabrication ou tomberait en panne en raison de la défaillance d'une pièce.

Cette garantie couvre le coût des pièces et de la main d'œuvre, mais le transport est à charge du propriétaire.

Cette garantie s'applique à toutes les tondeuses à guidage arrière de série Silver, SilverPro ou Commercial, ou électriques avec ou sans fil.

* L'utilisation "à des fins résidentielles normales" est l'emploi dans le jardin de votre maison. L'utilisation dans plusieurs jardins est considérée comme un usage commercial, couvert par une garantie limitée.

Garantie limitée pour usage commercial

Les tondeuses à guidage arrière Lawn-Boy utilisées à des fins commerciales, par des établissements ou données en location, sont garanties contre tout défaut de fabrication pendant la période indiquée ci-dessous. Cette garantie ne couvre pas la défaillance des pièces due à l'usure normale. La garantie couvre la période suivante, à partir de la date d'achat:

<u>Produits</u>	<u>Période de garantie</u>
• Tondeuses de la série Commercial	1 an
• Toutes les autres tondeuses Lawn-Boy	45 jours

Instructions d'obtention du service sous garantie

Si vous pensez que votre produit Lawn-Boy présente un défaut de fabrication, adressez-vous au vendeur chez qui vous l'avez acheté, ou à tout autre réparateur agréé Lawn-Boy (voir la liste dans les pages jaunes de l'annuaire téléphonique). Le concessionnaire prendra en charge votre produit, ou vous recommandera un autre réparateur agréé plus commode pour vous. Une preuve d'achat (copie de la carte d'enregistrement, facture, etc.) peut être nécessaire pour contrôler la validité de la garantie.

Si, pour quelque raison que ce soit, vous n'êtes pas satisfait de l'analyse du concessionnaire concernant le défaut de fabrication, ou si vous désirez l'adresse d'un concessionnaire Lawn-Boy, n'hésitez pas à nous contacter à l'adresse suivante:

Customer Service Department
Lawn-Boy Warranty Company
8111 Lyndale Avenue South
Bloomington, MN 55420-1196
612-888-8801
800-526-6937

Autres pays que les Etats-Unis et le Canada

Les consommateurs ayant acheté des produits Lawn-Boy exportés des Etats-Unis ou du Canada devront se mettre en rapport avec leur distributeur (concessionnaire) Lawn-Boy afin d'obtenir les polices de garantie pour leur pays, province ou état. Si, pour une raison quelconque, vous n'étiez pas satisfait du service de votre distributeur ou aviez des difficultés à obtenir des informations sur la garantie, contactez l'importateur Lawn-Boy. En dernier recours, vous pouvez nous contacter à la Lawn-Boy Warranty Company. Rév. 11/04/1999

Obligations du propriétaire

Votre produit Lawn-Boy doit être entretenu en suivant les instructions du mode d'emploi. Cet entretien de routine, qu'il soit effectué par vous ou par un concessionnaire, est à vos frais.

Eléments et conditions non couverts

Il n'y a pas d'autre garantie expresse, à part la garantie spéciale qui couvre le système antipollution de certains produits. Cette garantie expresse ne couvre pas:

- Les frais normaux d'entretien et de remplacement de pièces, telles que les filtres, le carburant, les lubrifiants, les bougies, le remplacement des lames usées, la vidange d'huile, l'affûtage des lames, le réglage des câbles et de la tringlerie ou le réglage des freins et de l'embrayage.
- Les produits ou pièces ayant subi des modifications ou un usage abusif, ou nécessitant un remplacement ou une réparation en raison d'accidents ou d'un défaut d'entretien.
- Les réparations requises en raison de l'usage d'un carburant inadéquat, de l'introduction d'impuretés dans le système d'alimentation, ou d'une négligence de la préparation requise du système d'alimentation avant une période d'inutilisation de plus de trois mois.
- Les réparations requises en raison d'un traitement incorrect de la batterie, d'irrégularités de l'alimentation électrique, ou d'une négligence des procédures de remisage requises.
- Les frais de prise à domicile et de livraison.

Toutes les réparations couvertes par la présente garantie doivent être effectuées par un réparateur Lawn-Boy agréé, à l'aide de pièces de rechange agréées par Lawn-Boy.

Conditions générales

La réparation par un réparateur Lawn-Boy agréé est le seul dédommagement auquel cette garantie donne droit

La société Lawn-Boy et la société Lawn-Boy Warranty déclinent toute responsabilité quant aux éventuels dommages secondaires ou indirects liés à l'utilisation des produits Lawn-Boy couverts par cette garantie, et notamment aux coûts et dépenses encourus pour se procurer un équipement ou un service de substitution durant une période raisonnable pour cause de défaillance ou d'indisponibilité en attendant la réparation sous garantie. L'exclusion de la garantie des dommages secondaires ou indirects et la limitation de la durée d'une garantie implicite ne sont pas autorisées par certaines législations, et peuvent donc ne pas s'appliquer dans votre cas.

Cette garantie vous donne des droits spécifiques, auxquels peuvent s'ajouter d'autres droits qui varient d'un pays (ou d'une région) à l'autre.