



Form No. 3427-982 Rev B

Count on it.

Manuel de l'utilisateur

Kit souffleuse

Tondeuse GrandStand® Multi Force

N° de modèle 78593—N° de série 403400000 et suivants



⚠ ATTENTION

CALIFORNIE

Proposition 65 - Avertissement

L'utilisation de ce produit peut entraîner une exposition à des substances chimiques considérées par l'état de Californie comme capables de provoquer des cancers, des anomalies congénitales ou d'autres troubles de la reproduction.

Important: Avec votre appareil mobile, vous pouvez scanner le code QR sur l'autocollant du numéro de série (le cas échéant) pour accéder à l'information sur la garantie, les pièces et autres renseignements concernant le produit.

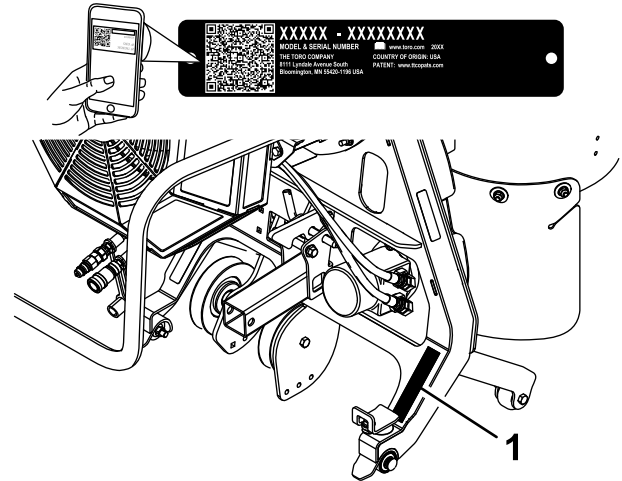

Figure 1

g246145

1. Emplacement des numéros de modèle et de série

N° de modèle _____

N° de série _____

Introduction

Cette souffleuse est destinée aux professionnels et aux utilisateurs temporaires. Elle est principalement conçue pour utiliser la puissance de l'air soufflé pour éliminer rapidement des débris indésirables sur les pelouses régulièrement entretenues, dans les parcs, les terrains de golf, les terrains de sport et les espaces verts commerciaux. L'utilisation de ce produit à d'autres fins que celle prévue peut être dangereuse pour vous-même et toute personne à proximité.

Lisez attentivement cette notice pour apprendre comment utiliser et entretenir correctement votre produit, et éviter de l'endommager ou de vous blesser. Vous êtes responsable de l'utilisation sûre et correcte du produit.

Pour plus d'information, y compris des conseils de sécurité, des documents de formation, des renseignements concernant un accessoire, pour obtenir l'adresse d'un dépositaire ou pour enregistrer votre produit, rendez-vous sur le site www.Toro.com.

Pour obtenir des prestations de service, des pièces Toro d'origine ou des renseignements complémentaires, munissez-vous des numéros de modèle et de série du produit et contactez un dépositaire-réparateur ou le service client Toro agréé. La [Figure 1](#) indique l'emplacement des numéros de modèle et de série du produit. Inscrivez les numéros dans l'espace réservé à cet effet.

Les mises en garde de ce manuel soulignent des dangers potentiels et sont signalées par le symbole de sécurité ([Figure 2](#)), qui indique un danger pouvant entraîner des blessures graves ou mortelles si les précautions recommandées ne sont pas respectées.



Figure 2

g000502

1. Symbole de sécurité

Ce manuel utilise deux termes pour faire passer des renseignements essentiels. **Important**, pour attirer l'attention sur des renseignements mécaniques spécifiques, et **Remarque**, pour souligner une information d'ordre général méritant une attention particulière.

Table des matières

Sécurité	3
Consignes de sécurité générales.....	3
Autocollants de sécurité et d'instruction	4
Mise en service	5
1 Préparation de la machine	5
2 Montage du kit masses de roues (option).....	5
3 Positionnement des roues pivotantes.....	6
4 Dépose de la protection droite du ventilateur	6
5 Montage de la poulie de tension	7
6 Montage de la souffeuse	7
Utilisation	12
Consignes de sécurité pendant l'utilisation	12
Utilisation de la souffeuse	12
Utilisation de la béquille	12
Dépose de la souffeuse	14
Conseils d'utilisation	17
Entretien	18
Consignes de sécurité pendant l'entretien	18
Contrôle des courroies.....	18
Remplacement de la courroie de ventilateur	18
Remplacement de la courroie d'embrayage	19
Contrôle des flexibles hydrauliques	19
Nettoyage des débris sur la machine	19

Sécurité

Consignes de sécurité générales

Ce produit peut projeter des objets. Respectez toujours toutes les consignes de sécurité pour éviter des blessures graves.

- Vous devez lire et comprendre le contenu de ce *Manuel de l'utilisateur* avant de démarrer le moteur.
- Accordez toute votre attention à l'utilisation de la machine. Ne vous livrez à aucune activité risquant de vous distraire, au risque de causer des dommages corporels ou matériels.
- N'approchez pas les mains ou les pieds des composants mobiles de la machine.
- N'utilisez pas la machine si tous les capots et autres dispositifs de protection appropriés ne sont pas en place et en bon état de marche.
- Ne vous tenez pas devant une ouverture d'éjection. Tenez tout le monde et tous les animaux à une distance suffisante de la machine.
- N'admettez pas d'enfants dans le périmètre de travail. N'autorisez jamais un enfant à utiliser la machine.
- Arrêtez la machine, coupez le moteur et enlevez la clé avant d'effectuer un entretien, de faire le plein de carburant ou d'éliminer une obstruction sur la machine.

L'usage ou l'entretien incorrect de cette machine peut occasionner des accidents. Pour réduire les risques d'accidents et de blessures, respectez les consignes de sécurité qui suivent. Tenez toujours compte des mises en garde signalées par le symbole de sécurité (▲) et la mention Prudence, Attention ou Danger. Le non respect de ces instructions peut entraîner des blessures graves voire mortelles.

Autocollants de sécurité et d'instruction



Des autocollants de sécurité et des instructions bien visibles par l'opérateur sont placés près de tous les endroits potentiellement dangereux. Remplacez tout autocollant endommagé ou manquant.



decal119-0217

119-0217

1. Attention – coupez le moteur; ne vous approchez pas des pièces mobiles; gardez toutes les protections et tous les déflecteurs en place.

WARNING: Cancer and Reproductive Harm - www.P65Warnings.ca.gov.
For more information, please visit www.ttcoCAProp65.com

133-8061

decal133-8061

133-8061

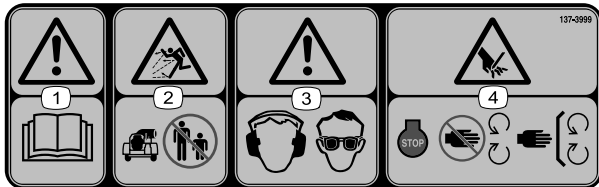

decal137-3999

137-3999

- | | |
|--|---|
| <ol style="list-style-type: none"> 1. Attention – lisez le <i>Manuel de l'utilisateur</i>. 2. Risque de projections d'objets – n'autorisez personne à s'approcher de la machine. | <ol style="list-style-type: none"> 3. Attention – portez des protecteurs d'oreilles et une protection oculaire. 4. Risque de coupure/mutilation des mains – coupez le moteur; ne vous approchez pas des pièces mobiles; gardez toutes les protections en place. |
|--|---|

Mise en service

Pièces détachées

Reportez-vous au tableau ci-dessous pour vérifier si toutes les pièces ont été expédiées.

Procédure	Description	Qté	Utilisation
1	Aucune pièce requise	–	Préparation de la machine.
2	Kit masses de roues (vendu séparément)	1	Montage du kit masses de roues (option).
3	Aucune pièce requise	–	Positionnement des roues pivotantes.
4	Aucune pièce requise	–	Dépose de la protection du ventilateur.
5	Poulie de tension Boulon à tête hexagonale à embase Entretoise Patte de montage Boulon de carrosserie Écrou Plaque	1 1 1 1 2 3 1	Montage de la poulie de tension.
6	Souffleuse Bague Boulon de carrosserie ($\frac{3}{8}$ x $2\frac{1}{4}$ po) Contre-écrou ($\frac{3}{8}$ po) Dispositif d'attelage Écran pare-chaleur Pare-chocs Vis autotaraudeuse ($\frac{1}{4}$ x $\frac{1}{2}$ po) Support de butée Boulon de carrosserie ($\frac{3}{8}$ x 1 po) Écrou ($\frac{3}{8}$ po) Rondelle Entretoise Vis autotaraudeuse ($\frac{1}{4}$ x $1\frac{1}{4}$ po)	1 2 2 2 1 1 2 2 1 1 1 1 1 1 1	Montage de la souffleuse.

Important: Montez le kit hydraulique bas débit sur la machine avant d'installer ce kit.

1

Préparation de la machine

Aucune pièce requise

Procédure

1. Garez la machine sur un sol plat et horizontal.
2. Abaissez l'accouplement en A.

3. Désengagez la PDF, serrez le frein de stationnement et écartez les leviers de commande de déplacement vers l'extérieur à la position de VERROUILLAGE AU POINT MORT.
4. Coupez le moteur et enlevez la clé de contact.

2

Montage du kit masses de roues (option)

Pièces nécessaires pour cette opération:

1	Kit masses de roues (vendu séparément)
---	--

Procédure

L'installation de masses sur les roues peut améliorer la motricité de la machine quand vous utiliser la souffleuse; voir les *Instructions d'installation* du kit masses de roues.

3

Positionnement des roues pivotantes

Aucune pièce requise

Procédure

Sur les deux roues pivotantes, retirez l'écrou et le boulon, déplacez la roue pivotante à la position avant, puis remettez en place l'écrou et le boulon (Figure 3). Serrez à un couple de 91 à 113 N·m (67 à 83 pi-lb).

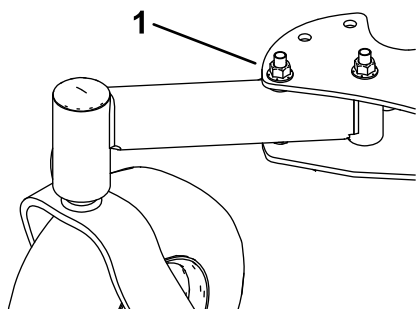

Figure 3

g230693

1. Écrou et boulon

4

Dépose de la protection droite du ventilateur

Aucune pièce requise

Procédure

1. Déposez le réservoir de carburant; voir le *Manuel de l'utilisateur* de la machine.
2. Retirez et conservez les 2 boulons, les 2 écrous et la protection droite du ventilateur (Figure 4).

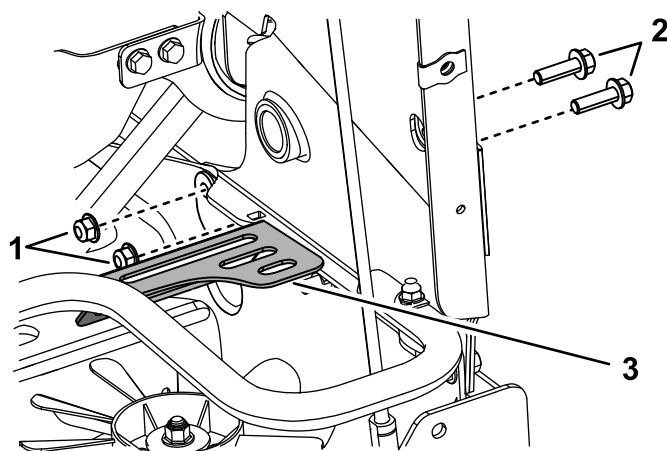

Figure 4

g246823

1. Écrou (3/8 po)
 2. Boulon (3/8 x 1 1/4 po)
 3. Protection droite du ventilateur
-
3. Remettez en place les boulons et écrous, et serrez-les à un couple de 41 à 49 N·m (30 à 36 pi-lb).
 4. Montez le réservoir de carburant.

5

Montage de la poulie de tension

Pièces nécessaires pour cette opération:

1	Poulie de tension
1	Boulon à tête hexagonale à embase
1	Entretoise
1	Patte de montage
2	Boulon de carrosserie
3	Écrou
1	Plaque

Procédure

- Fixez la poulie de tension sur la patte de montage à l'aide du boulon à tête hexagonale à embase et de l'entretoise (Figure 5). Serrez le boulon à un couple de 37 à 45 N·m (27 à 33 pi-lb).

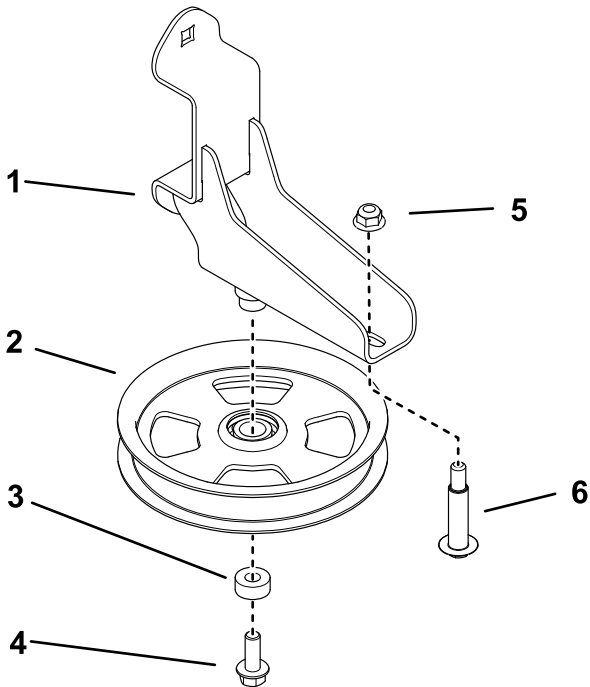

Figure 5

g294691

- | | |
|----------------------|--------------------------------------|
| 1. Patte de montage | 4. Boulon à tête hexagonale à embase |
| 2. Poulie de tension | 5. Écrou |
| 3. Entretoise | 6. Boulon à épaulement |

- Fixez le boulon à épaulement sur la patte de montage avec un écrou (Figure 5). Serrez le boulon à un couple de 37 à 45 N·m (27 à 33 pi-lb).
- Fixez la patte de montage sur le tube gauche du cadre de la machine, entre les plaques qui sont soudées sur le tube, à l'aide de la plaque, 2 boulons de carrosserie et 2 écrous (Figure 6). Serrez les boulons à un couple de 37 à 45 N·m (27 à 33 pi-lb).

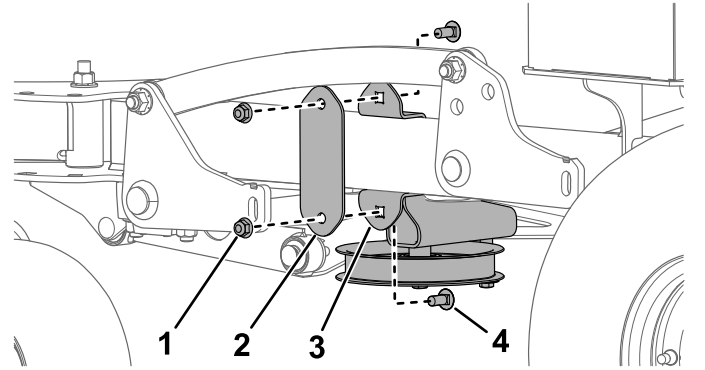

Figure 6

g293527

- | | |
|--------------|--------------------------|
| 1. Écrou (2) | 3. Patte de montage |
| 2. Plaque | 4. Boulon de carrosserie |

- Acheminez la courroie vers la poulie de tension (Figure 7).

Important: Vérifiez que le côté large de la courroie touche la poulie comme montré à la Figure 7. Servez-vous du boulon à épaulement comme guide pour la courroie.

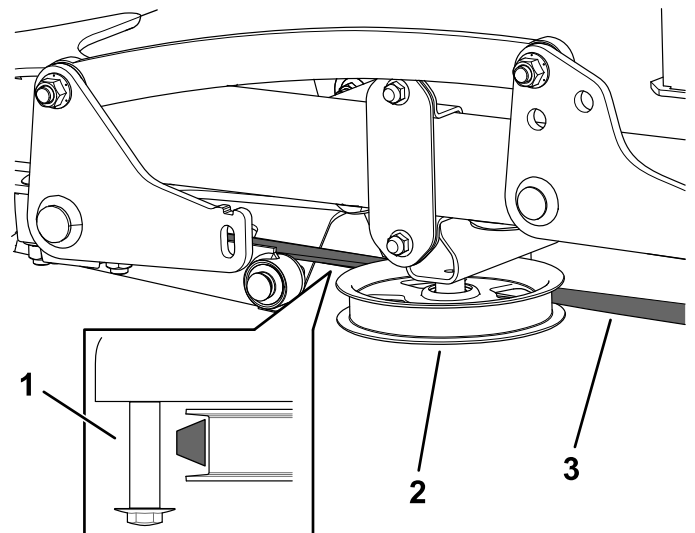

Figure 7

g293529

- | | |
|------------------------|-------------|
| 1. Boulon à épaulement | 3. Courroie |
| 2. Poulie de tension | |

6

Montage de la souffeuse

Pièces nécessaires pour cette opération:

1	Souffleuse
2	Bague
2	Boulon de carrosserie ($\frac{3}{8}$ x $2\frac{1}{4}$ po)
2	Contre-écrou ($\frac{3}{8}$ po)
1	Dispositif d'attelage
1	Écran pare-chaueur
2	Pare-chocs
2	Vis autotaraudeuse ($\frac{1}{4}$ x $\frac{1}{2}$ po)
1	Support de butée
1	Boulon de carrosserie ($\frac{3}{8}$ x 1 po)
1	Écrou ($\frac{3}{8}$ po)
1	Rondelle
1	Entretoise
1	Vis autotaraudeuse ($\frac{1}{4}$ x $1\frac{1}{4}$ po)

Procédure

1. Déposez le couvercle du filtre à air et l'élément filtrant; voir le *Manuel de l'utilisateur* de la machine.
2. Montez les 2 butées sur l'écran pare-chaueur (Figure 8).

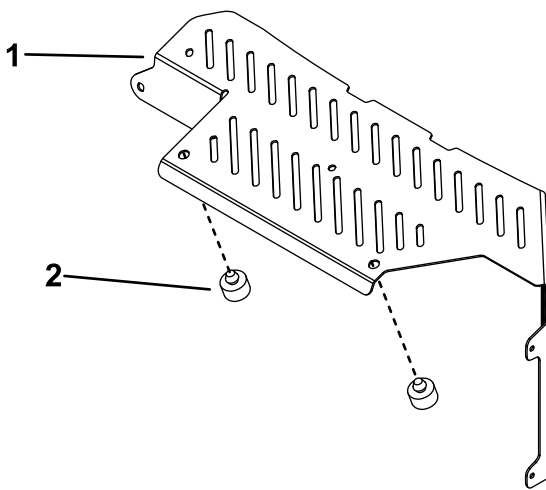

Figure 8

1. Écran pare-chaueur
2. Butée

3. Enlevez le boulon de carrosserie supérieur et l'écrou qui fixent la protection du silencieux à la machine (Figure 9).

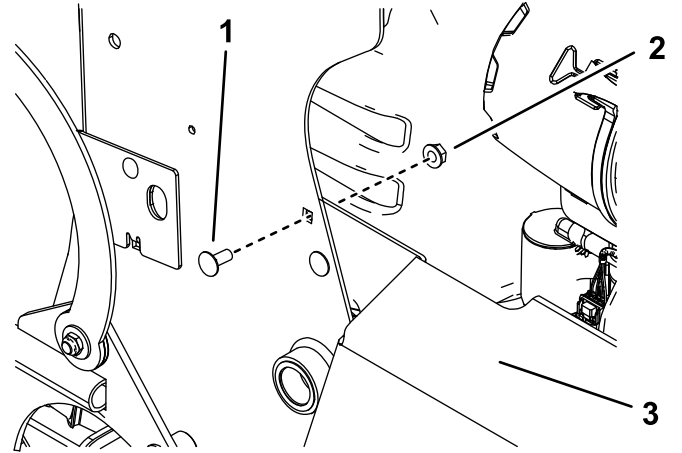

Figure 9

1. Boulon de carrosserie
2. Écrou
3. Protection de silencieux

4. Fixez **légèrement** l'écran pare-chaueur par dessus la protection du silencieux en plaçant les languettes à l'intérieur de la protection et à l'intérieur de la tour de la console à l'aide des 2 boulons autotaraudeurs ($\frac{1}{4}$ x $\frac{1}{2}$ po), ainsi que du boulon de carrosserie et de l'écrou que vous avez retirés précédemment (Figure 10).

Important: Pour minimiser l'accumulation de débris sur le silencieux, installez l'écran pare-chaueur sur la machine quand vous utilisez la souffeuse.

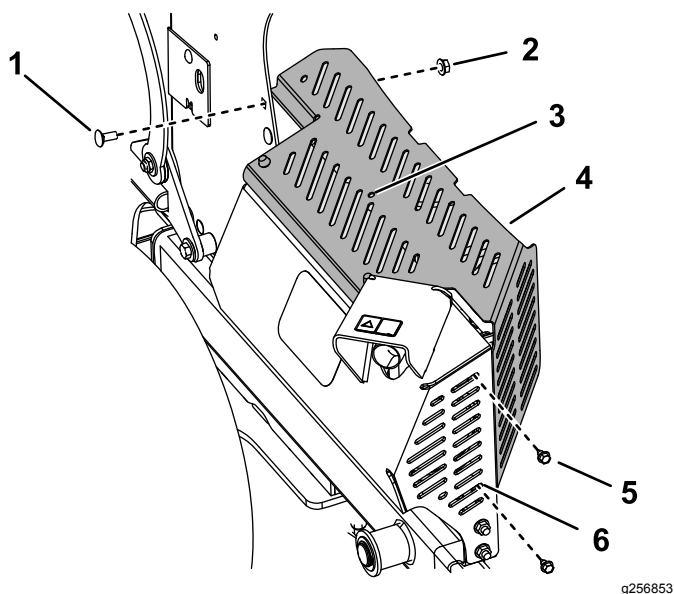

Figure 10

g256853

- | | |
|--------------------------|---|
| 1. Boulon de carrosserie | 4. Écran pare-chaleur |
| 2. Écrou | 5. Boulon autotaraudeur (1/4 x 1/2 po) (2) |
| 3. Percer ici | 6. Languette (à l'intérieur de la protection du silencieux) |

- Utilisez le trou central dans l'écran pare-chaleur comme gabarit et percez un trou (7/32 po) dans la protection du silencieux (Figure 10).
- Installez l'entretoise entre l'écran pare-chaleur et la protection du silencieux à l'aide du boulon autotaraudeur (1/4 x 1 1/4 po) et de la rondelle (Figure 11).

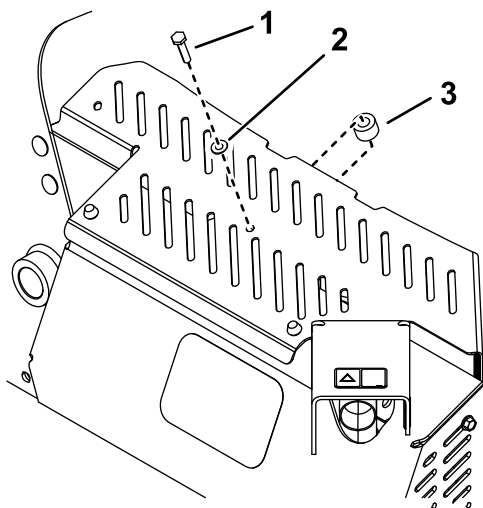

Figure 11

g256854

- | | |
|--|---------------|
| 1. Boulon autotaraudeur (1/4 x 1 1/4 po) | 3. Entretoise |
| 2. Rondelle | |

- Serrez les 3 boulons autotaraudeurs à 4,5 N·m (40 po-lb).

Remarque: Ne serrez pas le boulon de carrosserie à ce stade.

- Reposez l'élément filtrant et le couvercle du filtre à air.
- Avec un boulon de carrosserie (3/8 x 2 1/4 po) et un écrou (3/8 po), installez les bagues sur la machine (Figure 12). Serrez le boulon à un couple de 37 à 45 N·m (27 à 33 pi-lb).

Remarque: La bride en caoutchouc de la bague doit être tournée vers l'intérieur de la machine, comme montré à la Figure 12.

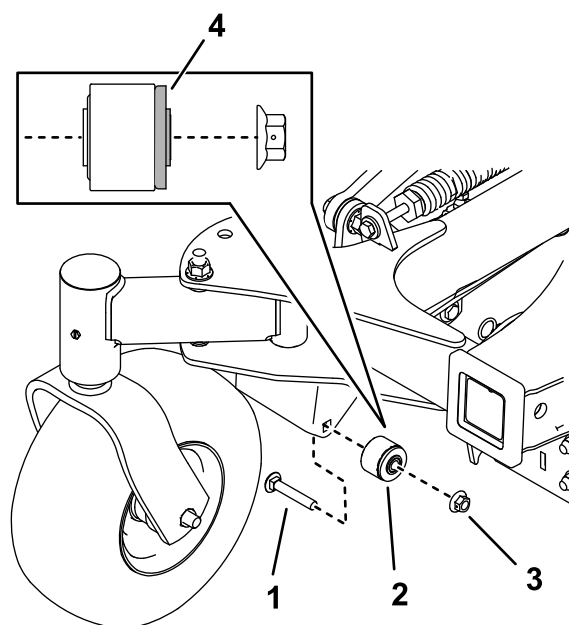

Figure 12

g250302

- | | |
|---|------------------------|
| 1. Boulon de carrosserie (3/8 x 2 1/4 po) | 3. Écrou (3/8 po) |
| 2. Bague | 4. Bride en caoutchouc |

- Avec un boulon de carrosserie (3/8 x 1 po) et un contre-écrou (3/8 po), installez le support de butée sur le côté droit de la machine (Figure 13). Serrez le boulon à un couple de 37 à 45 N·m (27 à 33 pi-lb).

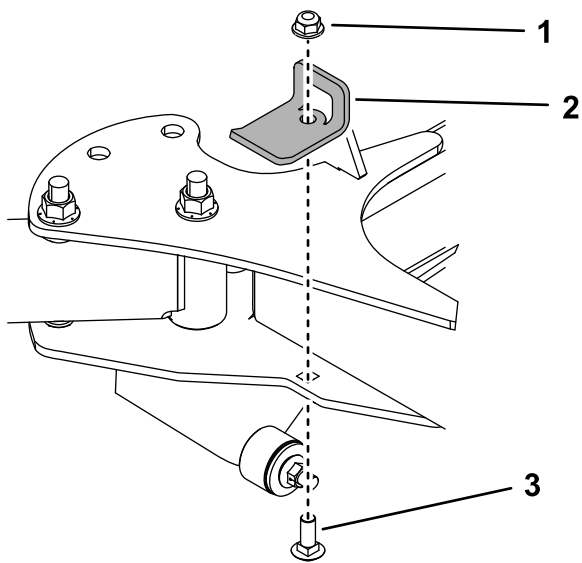

Figure 13

g250341

- | | |
|-------------------------------------|--|
| 1. Contre-écrou ($\frac{3}{8}$ po) | 3. Boulon de carrosserie ($\frac{3}{8}$ x 1 po) |
| 2. Support de butée | |

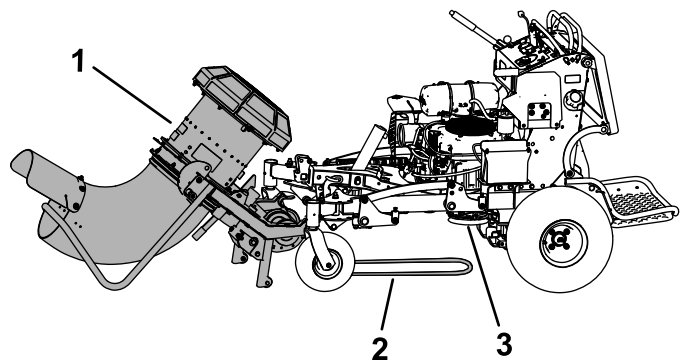

Figure 15

g230767

- | | |
|---------------|--------------|
| 1. Souffleuse | 3. Embrayage |
| 2. Courroie | |

11. Retirez la goupille d'attelage et la goupille fendue de l'accouplement en A et utilisez-les pour installer le dispositif d'attelage (Figure 14). Vérifiez que la goupille bloque l'accouplement en A sur le tube transversal.

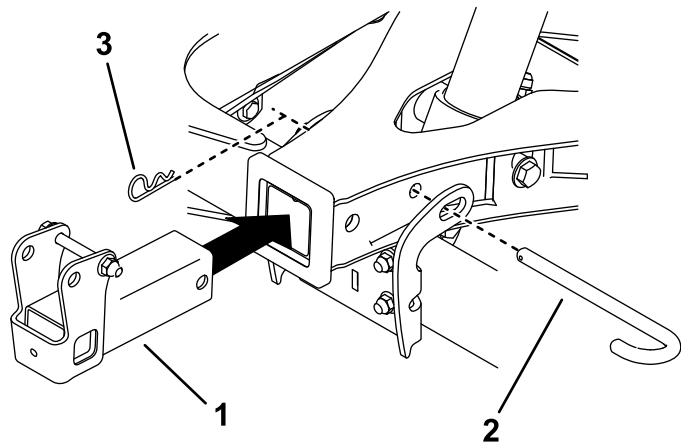

Figure 14

g230752

- | | |
|--------------------------|--------------------|
| 1. Dispositif d'attelage | 3. Goupille fendue |
| 2. Goupille d'attelage | |

12. Amenez la souffleuse devant la machine et couchez la courroie sous la machine dans l'alignement de l'embrayage (Figure 15).

13. Place les fourches de la souffleuse sur les bagues (Figure 16).

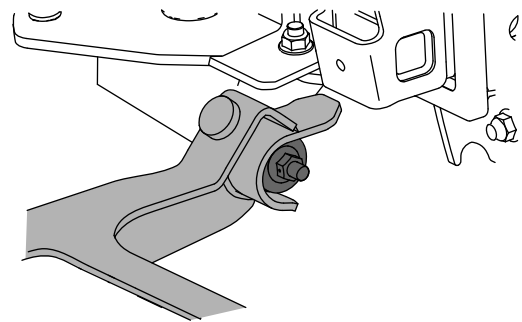

Figure 16

g250511

14. Acheminez la courroie vers la poulie de tension.

Important: Vérifiez que le côté large de la courroie touche la poulie comme montré à la Figure 17. Servez-vous du boulon à épaulement comme guide pour la courroie.

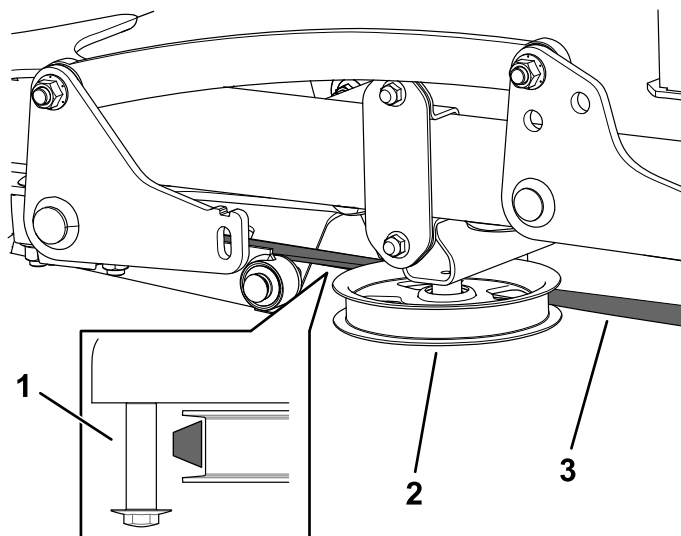

Figure 17

g293529

1. Boulon à épaulement 3. Courroie
2. Poulie de tension

15. Installez la courroie sur l'embrayage. Vérifiez que la courroie est toujours sur les poulies de la souffleuse et qu'elle est chaussée correctement dans les gorges des poulies.

Remarque: Vous pouvez utiliser une clé à cliquet ($\frac{1}{2}$ po) pour déplacer la poulie de tension gauche (Figure 18).

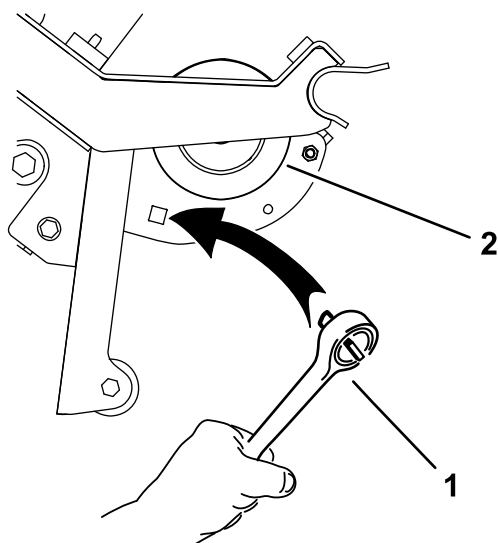

Figure 18

g231579

1. Clé à cliquet 2. Poulie

16. Élevez la souffleuse comme décrit sous [Levage de la souffleuse](#) (page 13).
17. Branchez les flexibles hydrauliques aux raccords rapides du kit hydraulique bas débit.

⚠ ATTENTION

Les fuites de liquide hydraulique sous pression peuvent transpercer la peau et causer des blessures graves. L'injection de liquide sous la peau nécessite une intervention chirurgicale dans les heures qui suivent l'accident, réalisée par un médecin connaissant ce genre de blessure, pour éviter le risque de gangrène.

- Vérifiez l'état de tous les flexibles et conduits hydrauliques, ainsi que le serrage de tous les raccords et branchements avant de mettre le système hydraulique sous pression.
- N'approchez pas les mains ni aucune autre partie du corps des fuites en trou d'épingle ou des gicleurs d'où sort du liquide hydraulique sous haute pression.
- Utilisez un morceau de carton ou de papier pour détecter les fuites hydrauliques, jamais les mains.

Utilisation

Consignes de sécurité pendant l'utilisation

- Cette machine a un niveau de puissance acoustique supérieur à 85 dB(A) à la position d'utilisation. Portez des protecteurs d'oreilles en cas d'utilisation prolongée de la machine pour réduire les risques de lésion auditive permanente.
- Portez des vêtements appropriés, y compris une protection oculaire, un pantalon, des chaussures solides à semelle antidérapante et des protecteurs d'oreilles. Si vos cheveux sont longs, attachez-les et ne portez pas de vêtements amples ni de bijoux pendants.
- Ne vous approchez pas de l'ouverture de l'embout quand la machine est en marche. Tenez tout le monde à bonne distance de l'ouverture d'éjection et ne dirigez jamais l'éjection vers qui que ce soit.
- Arrêtez la machine si une personne ou un animal apparaît subitement dans la zone de travail. Une utilisation imprudente associée à l'état du terrain, aux ricochets possibles d'objets ou à des capots de sécurité mal installés peut donner lieu à des projections d'objets susceptibles de causer des blessures. Ne remettez la machine en marche qu'après avoir écarté personnes et animaux de la zone de travail.
- Coupez le moteur, retirez la clé, attendez l'arrêt complet de tout mouvement et laissez refroidir la machine avant de la régler, de la réparer, de la nettoyer ou de la ranger.

Utilisation de la souffeuse

Important: N'utilisez jamais la souffeuse sans installer l'écran pare-chaaleur sur la machine.

Pour utiliser la souffeuse, démarrez le moteur, amenez les leviers de commande de déplacement au centre, à la position débloquée, placez la commande d'accélérateur à mi-course et engagez la PDF (Figure 19).

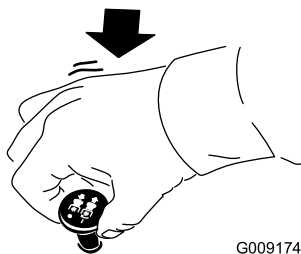

Figure 19

G009174

g009174

Utilisez la commande droite du kit bas débit pour tourner l'embout dans la direction voulue (Figure 20), et réglez la vitesse de la souffeuse avec la commande d'accélérateur.

Remarque: Pour changer la direction de rotation de l'embout quand vous tournez la commande dans un sens ou dans l'autre, débranchez les raccords rapides des flexibles du kit hydraulique bas débit et branchez-les aux flexibles opposés.

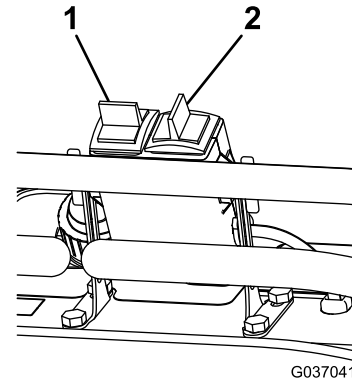

G037041

g037041

Figure 20

1. Ne sert pas avec ce kit
2. Rotation de l'embout de la souffeuse

Enlevez régulièrement les débris déposés sur la machine.

⚠ ATTENTION

L'air est éjecté avec une force considérable qui peut vous blesser ou vous faire perdre l'équilibre.

- Ne vous approchez pas de l'ouverture de l'embout quand la machine est en marche.
- Tenez tout le monde à bonne distance de l'ouverture de l'embout quand la machine est en marche.

Utilisation de la béquille

Abaissement de la souffeuse

1. Tournez l'embout de la souffeuse vers le haut.
2. Garez la machine sur une surface plane, désengagez la PDF, amenez les leviers de commande de déplacement en position de VERROUILLAGE AU POINT MORT et serrez le frein de stationnement.
3. Avant de quitter la position d'utilisation, coupez le moteur, enlevez la clé et attendez l'arrêt complet de toutes les pièces mobiles.

- Sortez les goupilles de verrouillage de la béquille de chaque côté de la machine, tournez-les de 90 degrés pour les désengager et faites pivoter la béquille à l'opposé de la machine (Figure 21). Engagez les goupilles et vérifiez qu'elles s'enclenchent en position.

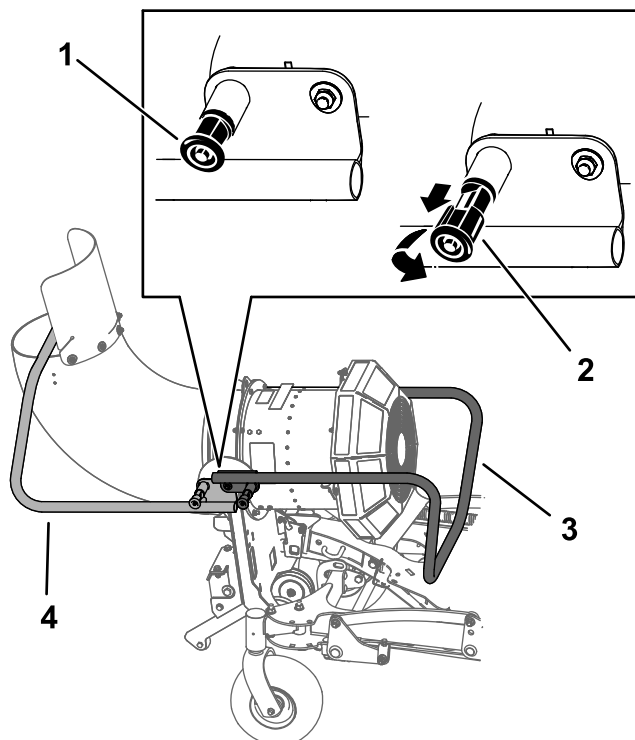

Figure 21

g230843

- | | |
|--|--|
| 1. Goupille de verrouillage de béquille en position engagée | 3. Béquille en position de marche de la souffeuse |
| 2. Goupille de verrouillage de béquille en position désengagée | 4. Béquille en position de rangement de la souffeuse |

- Utilisez la goupille d'attelage et la goupille fendue pour fixer la souffeuse au dispositif d'attelage (Figure 22).

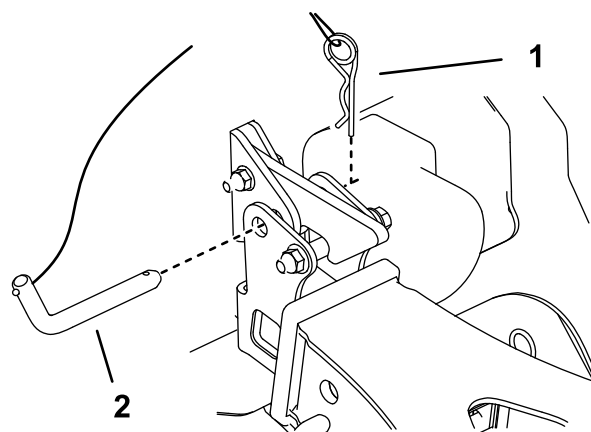

Figure 22

g230859

- Goupille fendue
- Goupille d'attelage

- Maintenez la béquille et appuyez sur le levier de déblocage. Abaissez lentement la béquille au sol.

Remarque: Lorsque le levier désengage la goupille d'attelage, la souffeuse pivote vers le bas.

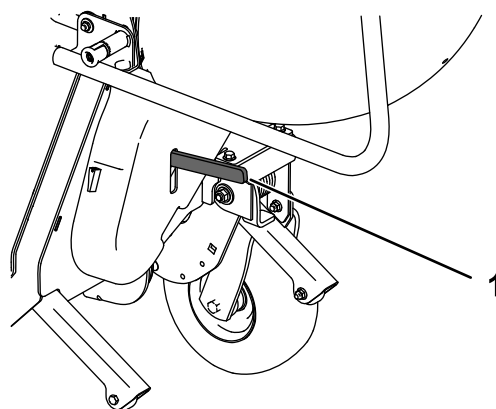

Figure 23

g230858

- Levier de déblocage

Levage de la souffeuse

- Levez la souffeuse jusqu'à ce qu'elle s'enclenche sur le dispositif d'attelage (Figure 24 et Figure 25).

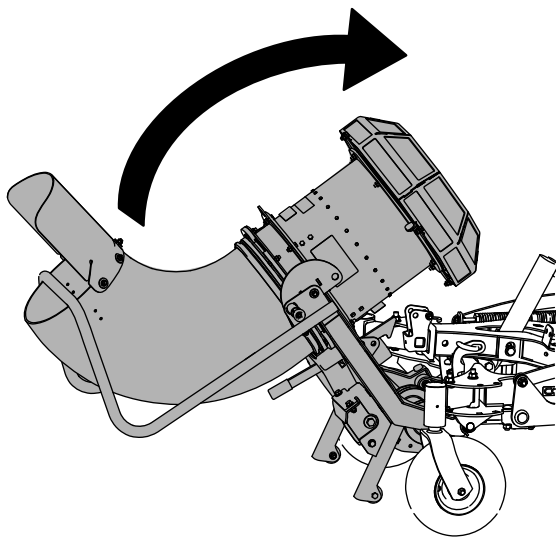

Figure 24

g230769

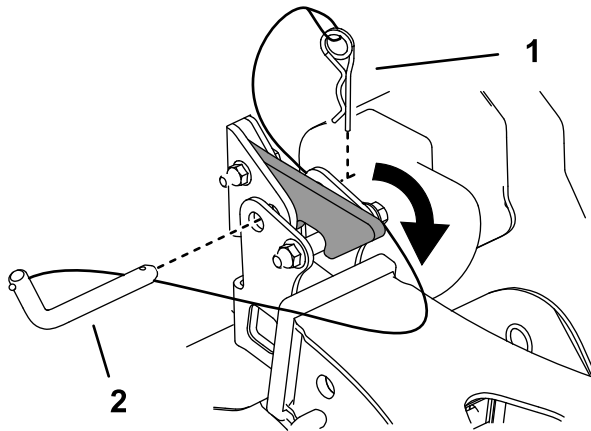

Figure 25

g230770

1. Goupille fendue 2. Goupille d'attelage

2. Fixez-la sur le dispositif d'attelage avec la goupille d'attelage et la goupille fendue attachées au dispositif (Figure 25).
3. Sortez les goupilles de verrouillage de la béquille de chaque côté de la machine, tournez-les de 90 degrés pour les désengager et levez la béquille (Figure 26). Engagez les boutons pour que les goupilles s'enclenchent en position.

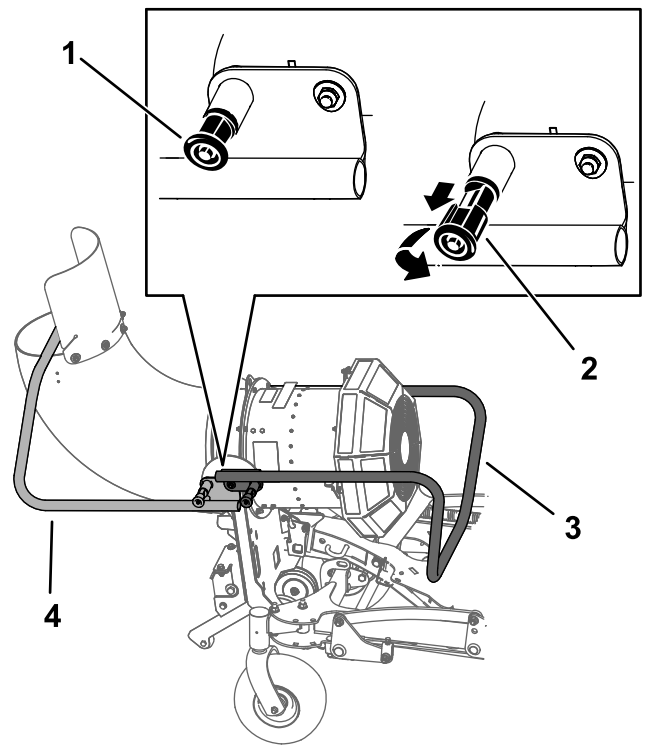

Figure 26

g230843

- | | |
|--|--|
| 1. Goupille de verrouillage de béquille en position engagée | 3. Béquille en position de marche de la souffeuse |
| 2. Goupille de verrouillage de béquille en position désengagée | 4. Béquille en position de rangement de la souffeuse |

Dépose de la souffeuse

1. Garez la machine sur une surface plane et horizontale, désengagez la commande la PDF, serrez le frein de stationnement et écarter les leviers de commande de déplacement vers l'extérieur en position de VERROUILLAGE AU POINT MORT.
2. Coupez le moteur et enlevez la clé de contact.
3. Débranchez les flexibles hydrauliques de la souffeuse es raccords rapides du kit bas débit.
4. Abaissez la souffeuse; voir [Abaissement de la souffeuse \(page 12\)](#).
5. Enlevez la courroie de l'embrayage.

Remarque: Au besoin, utilisez une clé à cliquet ($\frac{1}{2}$ po) pour déplacer la poulie de tension gauche (Figure 27).

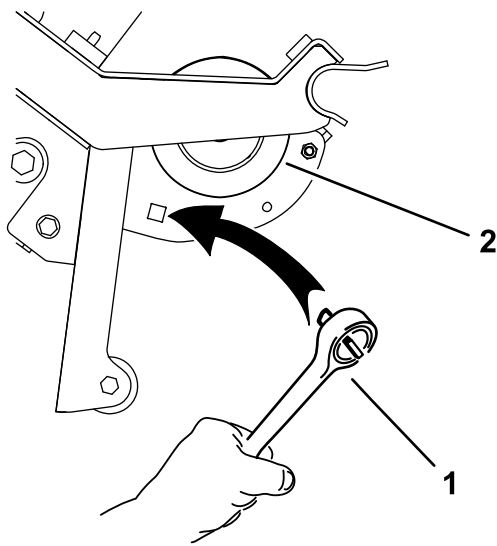

Figure 27

g231579

1. Clé à cliquet 2. Poulie

6. Levez la souffeuse hors des bagues sur la machine.
 7. Déposez la goupille d'attelage, la goupille fendue et le dispositif d'attelage de l'accouplement en A. Installez la goupille d'attelage et la goupille fendue pour fixer l'accouplement en A (Figure 28).

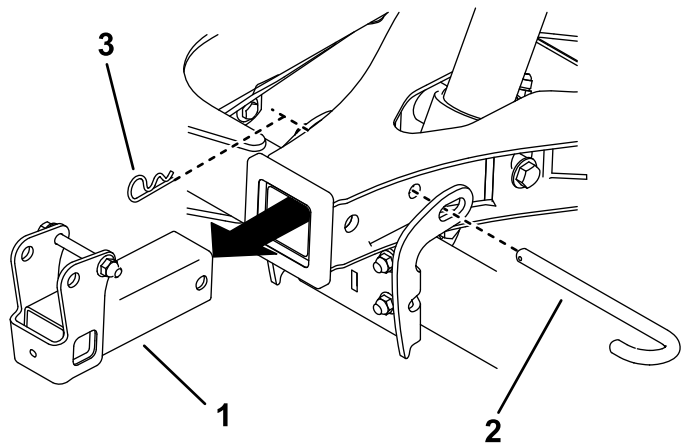

Figure 28

g246845

1. Dispositif d'attelage 3. Goupille fendue
 2. Goupille d'attelage

8. Déposez les supports de butée (Figure 29).

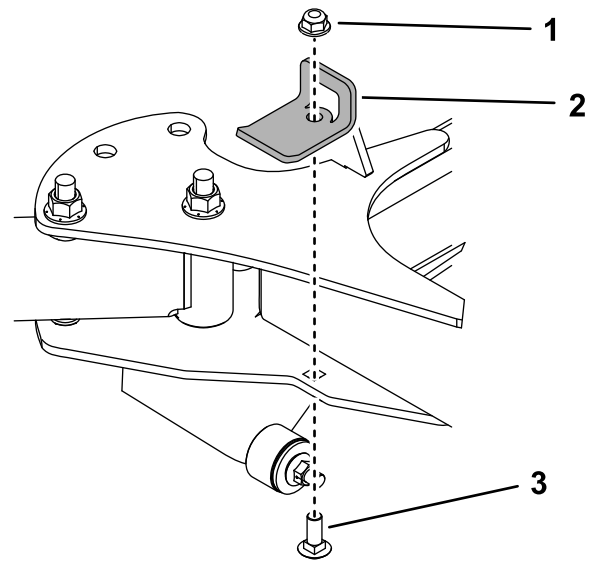

Figure 29

g250341

1. Contre-écrou ($\frac{3}{8}$ po) 3. Boulon de carrosserie ($\frac{3}{8}$ x 1 po)
 2. Support de butée

9. Déposez les deux bagues (Figure 30).

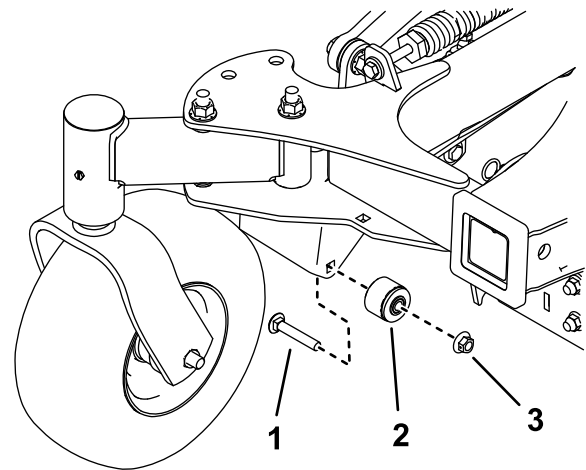

Figure 30

g230751

1. Boulon 3. Écrou
 2. Bague

10. Rangez les bagues sur le côté gauche du cadre de la souffeuse à l'aide des fixations (Figure 31).

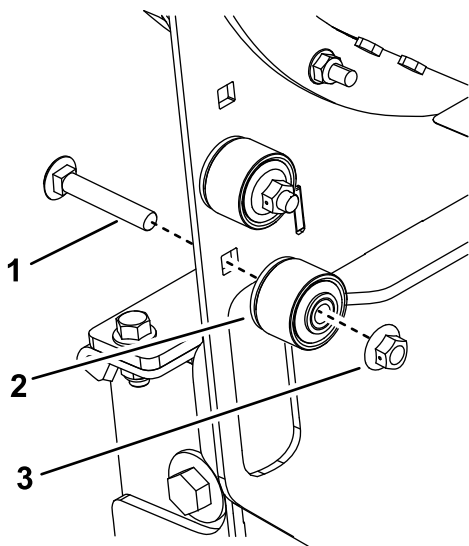

Figure 31

g246867

- | | |
|-----------|----------|
| 1. Boulon | 3. Écrou |
| 2. Bague | |

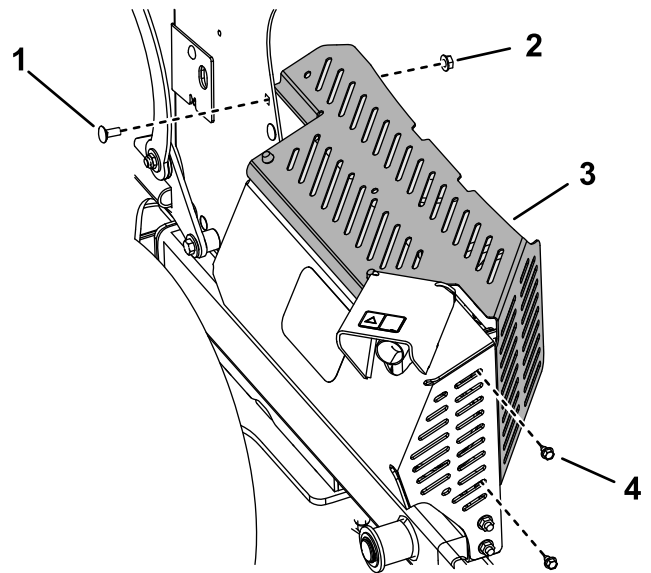

Figure 33

g256855

- | | |
|--------------------------|---------------------------|
| 1. Boulon de carrosserie | 3. Écran pare-chaleur |
| 2. Écrou | 4. Vis autotaraudeuse (2) |

11. Retirer l'entretoise

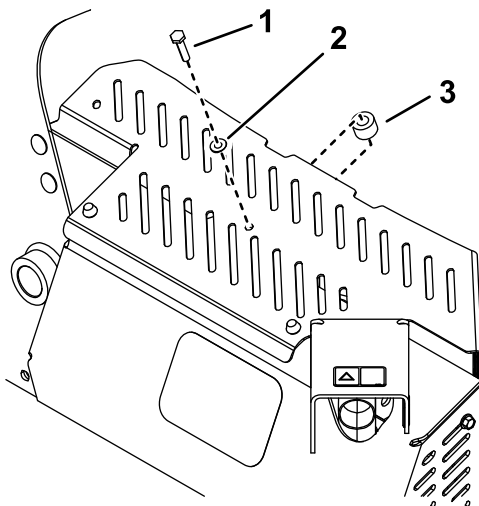

Figure 32

g256854

- | | |
|---|---------------|
| 1. Boulon autotaraudeur
($\frac{1}{4}$ x $1\frac{1}{4}$ po) | 3. Entretoise |
| 2. Rondelle | |

12. Déposez l'écran pare-chaleur (Figure 33).

Important: Chaque fois que vous montez la souffleuse sur une autre machine, installez également l'écran pare-chaleur.

13. Installez le boulon de carrosserie et l'écrou de fixation de la protection du silencieux. Serrez le boulon à un couple de 19,78 à 25,42 N·m (175 à 225 po-lb).
14. Déposez le réservoir de carburant; voir le *Manuel de l'utilisateur* de la machine.
15. Retirez les 2 boulons et les 2 écrous sur le côté droit de la machine, et utilisez-les pour monter la protection du ventilateur (Figure 34). Serrez les boulons à un couple de 37 à 45 N·m (27 à 33 pi-lb).

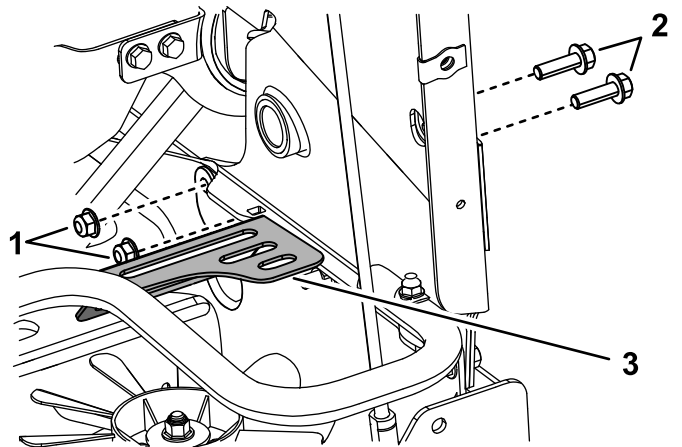

Figure 34

g246823

- | | |
|--|------------------------------|
| 1. Écrou ($\frac{3}{8}$ po) | 3. Protection du ventilateur |
| 2. Boulon ($\frac{3}{8}$ x $1\frac{1}{4}$ po) | |

16. Montez le réservoir de carburant.

Conseils d'utilisation

- Entraînez-vous à utiliser la souffleuse. Soufflez les débris dans le sens du vent pour éviter qu'ils ne soient renvoyés dans la surface que vous venez de nettoyer.
- Tenez compte de l'orientation de l'embout de la souffleuse et ne le dirigez jamais vers qui que ce soit.
- Réglez l'ouverture de l'embout de sorte qu'il souffle sous les débris.
- Faites attention lorsque vous soufflez autour de plaques de gazon fraîchement plantées, car la force de l'air pourrait les déranger.
- La position de la sortie de l'embout affecte la distance de soufflage des débris.
- Lorsque vous tournez l'embout, faites-le pivoter vers le haut et de l'autre côté pour éviter de renvoyer les débris sur la surface que vous venez de nettoyer.

Entretien

Consignes de sécurité pendant l'entretien

- Garez la machine sur un sol plat et horizontal. Ne confiez jamais l'entretien de la machine à des personnes non qualifiées.
- Utilisez des chandelles pour soutenir la machine au besoin.
- Enlevez la clé du commutateur de la machine pour éviter tout démarrage accidentel du moteur pendant les opérations d'entretien ou de réglage, pendant le remisage de la machine.
- Effectuez uniquement les opérations d'entretien décrites dans ce manuel. Si la souffeuse nécessite une réparation importante, contactez un dépositaire Toro agréé.
- Pour maintenir la machine en bon état de marche, resserrez régulièrement les écrous, boulons et vis.
- N'approchez jamais les mains ou les pieds des pièces mobiles. N'effectuez pas de réglages pendant que le moteur tourne.
- Maintenez toutes les pièces en bon état de marche et toutes les fixations bien serrées. Remplacez tous les autocollants usés ou endommagés.
- Pour garantir un rendement optimal et conserver la certification de sécurité de la machine, utilisez uniquement des pièces de rechange et accessoires Toro d'origine. Les pièces de rechange et accessoires d'autres constructeurs peuvent être dangereux et leur utilisation risque d'annuler la garantie de la machine.

Contrôle des courroies

Périodicité des entretiens: Toutes les 300 heures

Vérifiez si les courroies sont fissurées, présentent des bords effilochés, des traces de brûlures ou d'autres dommages. Remplacez les courroies endommagées.

Remplacement de la courroie de ventilateur

1. Garez la machine sur une surface plane et horizontale, désengagez la PDF et serrez le frein de stationnement.
2. Avant de quitter la position d'utilisation, coupez le moteur, enlevez la clé et attendez l'arrêt complet de toutes les pièces mobiles.

3. Déposez le couvercle de la courroie ([Figure 35](#)).

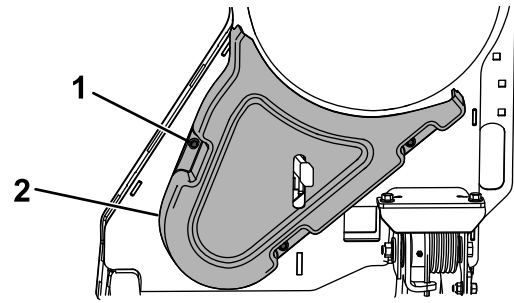

Figure 35

g246599

1. Boulon (3)
2. Couvercle de courroie

4. Desserrez l'écrou sur la poulie supérieure et poussez la poulie vers le haut pour détendre la courroie ([Figure 36](#)).

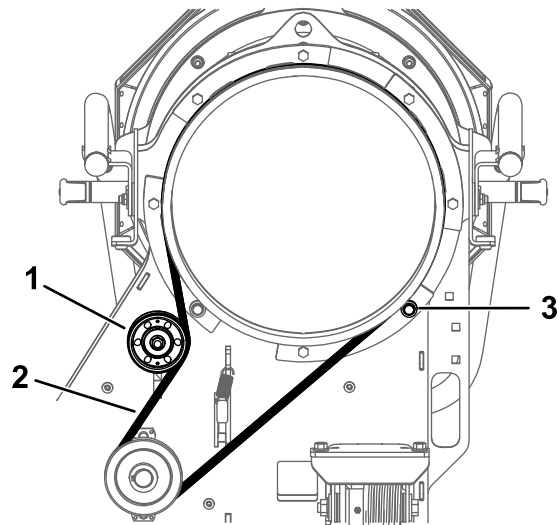

Figure 36

g250730

Embout de la souffeuse non représenté pour plus de clarté

1. Poulie supérieure
2. Courroie
3. Roulement à rouleaux

5. Déposez le roulement à rouleaux ([Figure 36](#)).
6. Enlevez la courroie et remplacez-la par une neuve ([Figure 36](#)).
7. Reposez le roulement à rouleaux ([Figure 36](#)).
8. Descendez la poulie supérieure jusqu'à obtention d'une flèche de 5 mm (0,19 po) au centre du grand brin, et serrez l'écrou ([Figure 36](#)).

Remplacement de la courroie d'embrayage

1. Garez la machine sur une surface plane et horizontale, désengagez la PDF et serrez le frein de stationnement.
2. Avant de quitter la position d'utilisation, coupez le moteur, enlevez la clé et attendez l'arrêt complet de toutes les pièces mobiles.
3. Abaissez la souffleuse.
4. Desserrez le collier de l'embout et déposez l'embout.
5. Enlevez la courroie de l'embrayage de la machine.

Remarque: Vous pouvez utiliser une clé à cliquet ($\frac{1}{2}$ po) pour déplacer la poulie de tension gauche (Figure 18).

6. Enlevez la courroie de la poulie de ventilateur (Figure 37).

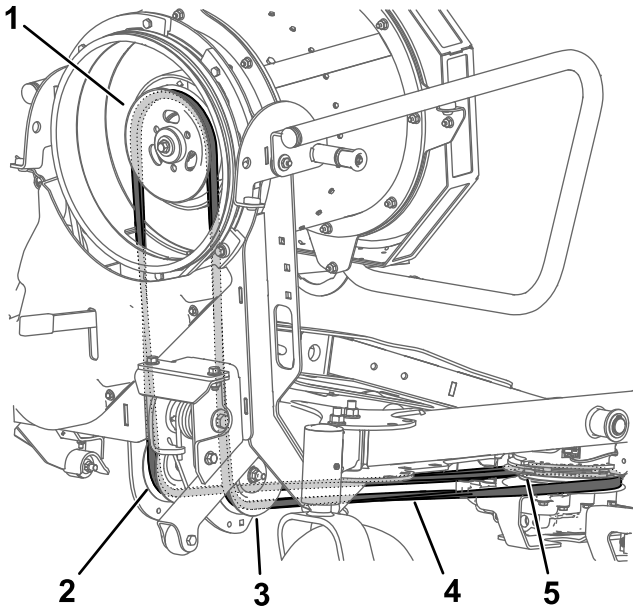

Figure 37

g246640

- | | |
|-----------------------------|-----------------------|
| 1. Poulie de ventilateur | 4. Courroie |
| 2. Poulie de tension droite | 5. Poulie d'embrayage |
| 3. Poulie de tension gauche | |

7. Faites descendre la courroie à travers l'adaptateur d'entraînement, puis acheminez-la autour des poulies de tension et de la poulie d'embrayage (Figure 37). Vérifiez que la courroie est correctement chaussée dans les gorges des poulies.

Remarque: Au besoin, vous pouvez utiliser une clé à cliquet ($\frac{1}{2}$ po) pour déplacer la poulie de tension gauche (Figure 18).

Contrôle des flexibles hydrauliques

Périodicité des entretiens: Toutes les 100 heures

Vérifiez que les flexibles hydrauliques ne présentent pas de fuites, ne sont pas pliés, usés, détériorés par les conditions atmosphériques ou les produits chimiques, et que les supports de montage et les raccords ne sont pas desserrés.

⚠ ATTENTION

Les fuites de liquide hydraulique sous pression peuvent transpercer la peau et causer des blessures graves. L'injection de liquide sous la peau nécessite une intervention chirurgicale dans les heures qui suivent l'accident, réalisée par un médecin connaissant ce genre de blessure, pour éviter le risque de gangrène.

- Vérifiez l'état de tous les flexibles et conduits hydrauliques, ainsi que le serrage de tous les raccords et branchements avant de mettre le système hydraulique sous pression.
- N'approchez pas les mains ni aucune autre partie du corps des fuites en trou d'épingle ou des gicleurs d'où sort du liquide hydraulique sous haute pression.
- Utilisez un morceau de carton ou de papier pour détecter les fuites hydrauliques, jamais les mains.

Nettoyage des débris sur la machine

Périodicité des entretiens: Après chaque utilisation

1. Garez la machine sur une surface plane et horizontale, désengagez la PDF et serrez le frein de stationnement.
2. Avant de quitter la position d'utilisation, coupez le moteur, enlevez la clé et attendez l'arrêt complet de toutes les pièces mobiles.
3. Enlevez les débris déposés sur les entraînements, le silencieux et le moteur après chaque utilisation.

Proposition 65 de Californie – Information concernant cet avertissement

En quoi consiste cet avertissement?

Certains produits commercialisés présentent une étiquette d'avertissement semblable à ce qui suit :



AVERTISSEMENT : Cancer et troubles de la reproduction –
www.p65Warnings.ca.gov.

Qu'est-ce que la Proposition 65?

La Proposition 65 s'applique à toute société exerçant son activité en Californie, qui vend des produits en Californie ou qui fabrique des produits susceptibles d'être vendus ou importés en Californie. Elle stipule que le Gouverneur de Californie doit tenir et publier une liste des substances chimiques connues comme causant des cancers, malformations congénitales et/ou autres troubles de la reproduction. Cette liste, qui est mise à jour chaque année, comprend des centaines de substances chimiques présentes dans de nombreux objets du quotidien. La Proposition 65 a pour objet d'informer le public quant à l'exposition à ces substances chimiques.

La Proposition 65 n'interdit pas la vente de produits contenant ces substances chimiques, mais impose la présence d'avertissements sur tout produit concerné, sur son emballage ou sur la documentation fournie avec le produit. D'autre part, un avertissement de la Proposition 65 ne signifie pas qu'un produit est en infraction avec les normes ou exigences de sécurité du produit. D'ailleurs, le gouvernement californien a clairement indiqué qu'un avertissement de la Proposition 65 « n'est pas une décision réglementaire quant au caractère « sûr » ou « dangereux » d'un produit ». Bon nombre de ces substances chimiques sont utilisées dans des produits du quotidien depuis des années, sans aucun effet nocif documenté. Pour plus de renseignements, rendez-vous sur <https://oag.ca.gov/prop65/faqs-view-all>.

Un avertissement de la Proposition 65 signifie qu'une société a soit (1) évalué l'exposition et conclu qu'elle dépassait le « niveau ne posant aucun risque significatif »; soit (2) choisi d'émettre un avertissement simplement sur la base de sa compréhension quant à la présence d'une substance chimique de la liste, sans tenter d'en évaluer l'exposition.

Cette loi s'applique-t-elle de partout?

Les avertissements de la Proposition 65 sont exigés uniquement en vertu de la loi californienne. Ces avertissements sont présents dans tout l'état de Californie, dans des environnements très variés, notamment mais pas uniquement les restaurants, magasins d'alimentations, hôtels, écoles et hôpitaux, et sur un vaste éventail de produits. En outre, certains détaillants en ligne et par correspondance fournissent des avertissements de la Proposition 65 sur leurs sites internet ou dans leurs catalogues.

Comment les avertissements de Californie se comparent-ils aux limites fédérales?

Les normes de la Proposition 65 sont souvent plus strictes que les normes fédérales et internationales. Diverses substances exigent un avertissement de la Proposition 65 à des niveaux bien inférieurs aux limites d'intervention fédérales. Par exemple, la norme de la Proposition 65 en matière d'avertissements pour le plomb se situe à 0,5 µg/jour, soit bien moins que les normes fédérales et internationales.

Pourquoi l'avertissement ne figure-t-il pas sur tous les produits semblables?

- Pour les produits commercialisés en Californie, l'étiquetage Proposition 65 est exigé, tandis qu'il ne l'est pas sur des produits similaires commercialisés ailleurs.
- Il se peut qu'une société impliquée dans un procès lié à la Proposition 65 et parvenant à un accord soit obligée d'utiliser les avertissements de la Proposition 65 pour ses produits, tandis que d'autres sociétés fabriquant des produits semblables peuvent ne pas être soumises à cette obligation.
- L'application de la Proposition 65 n'est pas uniforme.
- Certaines sociétés peuvent choisir de ne pas indiquer d'avertissements car elles considèrent qu'elles n'y sont pas obligées au titre de la Proposition 65; l'absence d'avertissements sur un produit ne signifie pas que le produit ne contient pas de substances de la liste à des niveaux semblables.

Pourquoi cet avertissement apparaît-il sur les produits Toro?

Toro a choisi de fournir aux consommateurs le plus d'information possible afin qu'ils puissent prendre des décisions éclairées quant aux produits qu'ils achètent et utilisent. Toro fournit des avertissements dans certains cas d'après ses connaissances quant à la présence de l'une ou plusieurs des substances chimiques de la liste, sans en évaluer le niveau d'exposition, car des exigences de limites ne sont pas fournies pour tous les produits chimiques de la liste. Bien que l'exposition avec les produits Toro puisse être négligeable ou parfaitement dans les limites « sans aucun risque significatif », par mesure de précaution, Toro a décidé de fournir les avertissements de la Proposition 65. De plus, en l'absence de ces avertissements, la société Toro pourrait être poursuivie en justice par l'État de Californie ou par des particuliers cherchant à faire appliquer la Proposition 65, et donc assujettie à d'importantes pénalités.