



Count on it.

Form No. 3397-914 Rev C

Návod k obsluze

Žací jednotka DPA s 8, 11 a 14 noži

**Pro hnací jednotku Greensmaster®
modelové řady 3300 nebo 3400**

Číslo modelu 04651—Výrobní číslo 316000001 a vyšší

Číslo modelu 04653—Výrobní číslo 316000001 a vyšší

Číslo modelu 04655—Výrobní číslo 316000001 a vyšší



Tento výrobek splňuje všechny relevantní směrnice Evropské unie. Více informací naleznete v části Prohlášení o zabudování (POZ) na zadní straně této publikace.

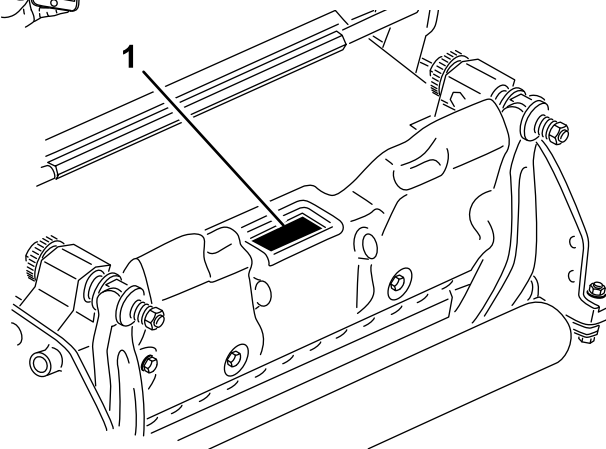

Obrázek 1

g292456

1. Umístění čísla modelu a výrobního čísla

Číslo modelu _____
Výrobní číslo _____

Tato příručka identifikuje potenciální rizika a uvádí bezpečnostní sdělení, která jsou označena varovným bezpečnostním symbolem (Obrázek 2) signalizujícím riziko, jež může vést k vážnému úrazu nebo usmrcení, nebudete-li doporučená opatření dodržovat.



Obrázek 2

g000502

Varovný bezpečnostní symbol

Na stránkách www.Toro.com najdete informace o bezpečnosti výrobku, podklady pro zaškolení obsluhy a informace o příslušenství. Můžete zde také vyhledat prodejce výrobků Toro nebo zaregistrovat svůj výrobek.

Kdykoli budete potřebovat servis, originální díly Toro nebo doplňující informace, obraťte se na autorizovaného servisního prodejce nebo zákaznický servis Toro a uveďte model a výrobní číslo svého výrobku. Obrázek 1 znázorňuje umístění typového a sériového čísla na výrobku. Čísla si запиšte do následujícího pole.

Důležité: Potřebujete-li informace o záruce, náhradních dílech a další údaje o výrobku, můžete pomocí mobilního telefonu naskenovat QR kód na štítku sériového čísla (je-li k dispozici).

Ke zdůraznění informací se v tomto návodu používají dva výrazy. **Důležité** upozorňuje na zvláštní informace mechanického charakteru a **Upozornění** zdůrazňuje všeobecné informace, kterým je třeba věnovat zvláštní pozornost.

Obsah

Bezpečnost	3
Obecné bezpečnostní informace	3
Bezpečnost při použití žací jednotky	4
Bezpečnost týkající se použití žacího nože	4
Bezpečnostní a instrukční štítky	4
Nastavení	5
Montáž válce	5

Seřizování žací jednotky	5
Součásti stroje	6
Technické údaje	6
Přídavná zařízení/příslušenství	6
Obsluha	6
Seřizování žací jednotky	6
Údržba	11
Podepření žací jednotky	11
Údržba držáku plochého nože	11
Specifikace plochého nože	13
Přelapování žací jednotky	15

Bezpečnost

Tento stroj byl vyroben v souladu s normou EN ISO 5395:2013 a ANSI B71.1-2017.

Obecné bezpečnostní informace

Tento produkt může způsobit amputaci končetin. Dodržujte vždy všechny bezpečnostní pokyny, abyste zamezili vážnému úrazu.

- Před spuštěním stroje si pozorně přečtete tuto *provozní příručku*, abyste porozuměli jejímu obsahu.
- Při práci se strojem buďte maximálně opatrní. Neprovádějte žádné činnosti, jež by odváděly vaši pozornost, neboť byste mohli způsobit zranění nebo poškození majetku.
- Nepřibližujte ruce ani nohy do blízkosti rotujících částí stroje.
- Nikdy neprovozujte stroj, pokud nejsou všechny jeho kryty ve správné poloze nebo pokud nejsou řádně funkční další bezpečnostní ochranná zařízení.
- Zdržujte se v bezpečné vzdálenosti od všech odhazovacích otvorů.
- Přihlízející osoby, především děti, se musí zdržovat mimo pracovní prostor. Nikdy nedovolte dětem stroj obsluhovat.
- Před opuštěním polohy obsluhy proveďte následující:
 - Zaparkujte stroj na rovném povrchu.
 - Spusťte žací jednotku či jednotky dolů.
 - Vypněte pohony.
 - Zatáhněte parkovací brzdu (dle výbavy).
 - Vypněte motor a vyjměte klíč ze zapalování.
 - Počkejte, dokud se nezastaví všechny pohyby.

Nesprávné používání nebo údržba tohoto stroje mohou vést ke zranění. Pro snížení rizika zranění dodržujte tyto bezpečnostní pokyny a vždy věnujte pozornost výstražnému symbolu , který znamená Upozornění, Výstrahu nebo Nebezpečí – pokyny k zajištění osobní bezpečnosti. Nedodržení těchto pokynů může mít za následek zranění osob nebo jejich usmrcení.

Bezpečnost při použití žací jednotky

- Žací jednotka je kompletní stroj jen, když je namontována na hnací jednotce. Úplné pokyny k bezpečnému použití stroje naleznete v *provozní příručce* hnací jednotky.
- Pokud stroj narazí do nějakého předmětu nebo začne abnormálně vibrovat, před provedením kontroly přídatného zařízení stroj zastavte, vyjměte klíč (dle výbavy) a počkejte, dokud se nezastaví všechny pohyblivé součásti. Před obnovením provozu proveďte všechny nezbytné opravy.
- Udržujte všechny díly v dobrém provozním stavu a dbejte na to, aby byly veškeré součásti utaženy. Nahraďte všechny opotřebené nebo poškozené štítky.
- Používejte pouze příslušenství, přídatná zařízení a náhradní díly schválené společností Toro.

Bezpečnost týkající se použití žacího nože

Opotřebený nebo poškozený žací nůž může prasknout a jeho úlomek může sekačka odmrštit na obsluhu nebo osoby v okolí a způsobit vážné zranění nebo smrt.

- Pravidelně kontrolujte, zda nedošlo k opotřebení či poškození nožů.
- Při kontrole žacích nožů si počínejte opatrně. Před prováděním servisních prací žací nože zabalte nebo použijte rukavice a postupujte se zvýšenou opatrností. Žací nože pouze vyměňujte nebo ostřete – nikdy se je nepokoušejte rovnat nebo svařovat.
- U strojů s několika žacími noži buďte opatrní, neboť rotace jednoho nože může způsobit rotaci ostatních nožů.

Bezpečnostní a instrukční štítky



Bezpečnostní štítky a pokyny jsou umístěny na viditelném místě v blízkosti každého prostoru představujícího potenciální nebezpečí. V případě ztráty nebo poškození původní nálepky nahraďte nálepku novou.

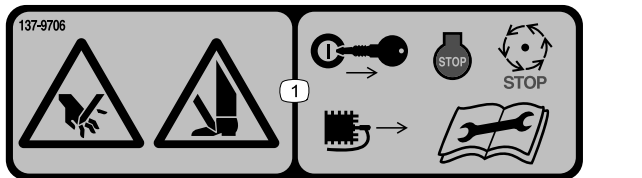

137-9706

decal137-9706

1. Nebezpečí požezání končetin – před provedením údržby vypněte motor, vytáhněte klíč nebo odpojte zapalovací svíčku, počkejte, dokud se nezastaví všechny pohyblivé součásti, a přečtěte si *uživatelskou příručku*.

Nastavení

Média a doplňky

Popis	Množství	Použití
Provozní příručka Katalog dílů (není součástí) – informace o získání Katalogu dílů naleznete na přiloženém letáku.	1 –	Prohlédněte si materiál a uložte jej na vhodném místě.

Poznámka: Levá a pravá strana stroje se určuje z pohledu obsluhy z běžné pracovní pozice.

Montáž válce

Žací jednotka je dodávána bez předního válce. Válec získáte od svého autorizovaného prodejce Toro a namontujte jej na žací jednotku následovně:

1. Demontujte pluhový šroub a přírubovou pojistnou matici připevňující jedno z ramen pro nastavení výšky sečení k boční desce žací jednotky ([Obrázek 3](#)).

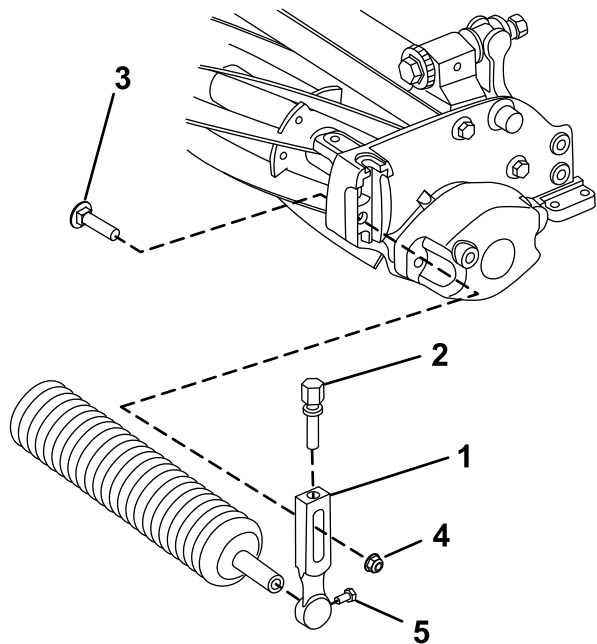

Obrázek 3

g292580

1. Rameno nastavení výšky sečení
2. Seřizovací šroub
3. Pluhový šroub
4. Pojistná matice s nákrůžkem
5. Upevňovací šroub válce

4. Nasuňte rameno pro nastavení výšky sekání na hřídel válce ([Obrázek 3](#)).
5. Volně upevněte válec k žací jednotce s dříve demontovaným ramenem pro nastavení výšky sekání a upevňovacími prvky ([Obrázek 3](#)).
6. Vystředte válec mezi rameny pro nastavení výšky sekání.
7. Utáhněte upevňovací šrouby válce ([Obrázek 3](#)).
8. Nastavte požadovanou výšku sekání a utáhněte upevňovací prvky ramena pro nastavení výšky sekání.

Seřizování žací jednotky

1. Podepřete žací jednotku, viz [Podepření žací jednotky \(strana 11\)](#).
2. Provedte seřízení plochého nože a vřetena.
3. Provedte seřízení výšky zadního válce.
4. Seřídte výšku sečení.
5. Nastavení lišty pro posekanou trávu.

Úplné pokyny k provedení tohoto nastavení viz [Seřizování žací jednotky \(strana 5\)](#).

2. Povolte upevňovací šrouby válce v ramenech pro nastavení výšky sekání ([Obrázek 3](#)).
3. Zasuňte hřídel válce do ramene pro nastavení výšky sekání na druhé straně žací jednotky ([Obrázek 3](#)).

Součásti stroje

Technické údaje

Číslo modelu	Závaží
04651	32 kg
04653	34 kg
04655	35 kg

Přídavná zařízení/příslušenství

Pro stroj je k dispozici řada přídavných zařízení a příslušenství schválených společnostmi Toro, která vylepšují a rozšiřují možnosti stroje. Seznam schválených přídavných zařízení a příslušenství můžete získat od svého autorizovaného servisního prodejce nebo distributora Toro nebo na stránkách www.Toro.com.

K zajištění optimální výkonnosti a dodržení požadavků na bezpečnost stroje je nutné používat pouze originální náhradní díly a příslušenství společnosti Toro. Náhradní díly a příslušenství jiných výrobců mohou být nebezpečné a jejich použití může mít za následek zneplatnění záruky.

Obsluha

Podrobné informace o obsluze hnací jednotky naleznete v *provozní příručce*. Každý den před použitím žací jednotky nastavte plochý nůž, viz [Seřízení kontaktu plochého nože a vřetena \(strana 6\)](#). Před použitím žací jednotky si ověřte kvalitu sekání posečením zkušebního řádku, abyste zajistili správný výsledný vzhled posečeného trávníku.

Seřizování žací jednotky

Seřízení kontaktu plochého nože a vřetena

Každodenní nastavování plochého nože

Před každým sekáním, prováděným denně či podle potřeby, je nutné zkontrolovat správný kontakt vřetena a plochého nože. **Tento postup provedte, i když je kvalita sekání přijatelná.**

1. Spustte žací jednotky na pevný povrch, vypněte motor a vyjměte klíček ze zapalování.
2. Pomalu otáčejte vřetenem opačným směrem a poslechem kontrolujte kontakt vřetena a plochého nože.
 - Není-li patrný žádný kontakt, nastavte plochý nůž následujícím způsobem:
 - A. Otáčejte seřizovacími šrouby držáku plochého nože ve směru hodinových ručiček [Obrázek 4](#) (vždy po jednom cvaknutí), dokud neucítíte a neuslyšíte lehký kontakt.

Poznámka: Seřizovací šrouby držáku plochého nože mají aretaci odpovídající pohybu plochého nože o 0,018 mm pro jednu indexovanou polohu.

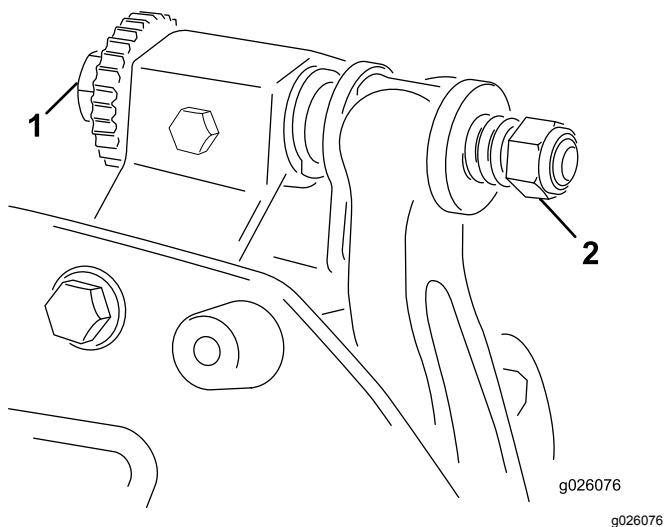

Obrázek 4

1. Seřizovací šroub držáku plochého nože
2. Matice seřizovacího šroubu držáku plochého nože (2)

B. Vložte dlouhý pásu papíru pro kontrolu žacího výkonu mezi vřeteno a plochý nůž kolmo k plochému noži (**Obrázek 5**). Poté **pomalou** otáčejte vřeteno dopředu. Mělo by dojít k uříznutí papíru. Pokud se tak nestalo, opakujte kroky **A** až **B**.

- Je-li patrný nadměrný kontakt/odpor vřetena, žací jednotku buď přelapujte, upravte povrch přední strany plochého nože nebo přebruste žací jednotku, aby okraje byly ostré a docílilo se přesného sekání (viz *Návod na broušení vřeten a rotačních sekaček Toro*, formulář č. 09168SL).

Důležité: Za všech okolností je preferován lehký kontakt. Pokud není zachován lehký kontakt, nedochází k dostatečnému samočinnému broušení ostří plochého nože/vřetena a po určité době provozu dojde k jejich otupení. Pokud je kontakt nadměrný, dochází k rychlejšímu a nerovnoměrnému opotřebování plochého nože/vřetena, což může nepříznivě ovlivnit kvalitu sekání.

Poznámka: Jelikož žací nože vřetena působí na plochý nůž, objeví se na povrchu předního ostří mírné otřepení po celé délce plochého nože. Otřepení na předním ostří příležitostně odstraňte přetažením pilníku.

Po delší době provozu se na obou koncích plochého nože mohou vytvořit rýhy. Tyto rýhy je nutné zaoblit nebo vybrousit a zarovnat s ostřím plochého nože, aby byl zajištěn bezproblémový provoz.

Seřízení plochého nože k vřetenu

Tento postup provádějte při prvním nastavení žací jednotky a po nabroušení, přelapování nebo demontáži vřetena. Nejedná se o každodenní nastavování.

1. Umístěte žací jednotku na plochý vodorovný povrch.
2. Nakloňte žací jednotku, abyste získali přístup k plochému noži a vřetenu.

Poznámka: Matice na zadní straně šroubů pro nastavení držáku plochého nože nesmí spočívat na pracovním povrchu (**Obrázek 12**).

3. Otočte vřetenem tak, aby jeden z žacích nožů překřížil hranu plochého nože mezi první a druhou hlavou šroubu plochého nože, nacházející se na pravé straně žací jednotky.
4. Na žacím noži si vyznačte identifikační značku v místě, kde se kříží s hranou plochého nože.

Poznámka: Tím si usnadníte pozdější nastavování.

5. Mezi žací nůž a hranu plochého nože zasuňte 0,05mm podložku (č. dílu Toro 125-5611) v místě, jež jste vyznačili v kroku 4.
6. Otáčejte pravým seřizovacím šroubem držáku plochého nože (**Obrázek 4**), dokud neucítíte mírný tlak na podložku při jejím posouvání z jedné strany na druhou. Vytáhněte vymezovací podložku.
7. U levé strany žací jednotky pomalu otáčejte vřetenem tak, aby nejbližší žací nůž přecházel křížem přes okraj plochého nože mezi první a druhou hlavou šroubu.
8. Opakujte kroky 4 až 6 na levé straně žací jednotky a u levého seřizovacího šroubu držáku plochého nože.
9. Opakujte kroky 5 a 6, dokud na stykové body na levé a pravé straně žací jednotky nebude působit mírný tlak.
10. Abyste dosáhli lehkého kontaktu mezi vřetenem a plochým nožem, otočte každým ze seřizovacích šroubů držáku plochého nože ve směru hodinových ručiček o 3 cvaknutí.

Poznámka: Každé cvaknutí seřizovacího šroubu držáku plochého nože posune plochý nůž o 0,018 mm. **Nastavovací šrouby neutahujte nadměrně.**

Při otáčení seřizovacího šroubu ve směru hodinových ručiček se hrana plochého nože posouvá blíže k vřetenu. Při otáčení seřizovacího šroubu proti směru hodinových ručiček se hrana plochého nože odsouvá od vřetena.

11. Vložte dlouhý pás papíru pro kontrolu žacího výkonu (objednací číslo Toro 125-5610) mezi vřeteno a plochý nůž kolmo k plochému noži (**Obrázek 5**). Poté **pomalou** otočte vřeteno dopředu. Mělo by dojít k uříznutí papíru. Pokud se tak nestalo, otáčejte jednotlivými seřizovacími šrouby držáku plochého nože ve směru hodinových ručiček o 1 cvaknutí a tento krok opakujte, dokud se papír neuřízne.

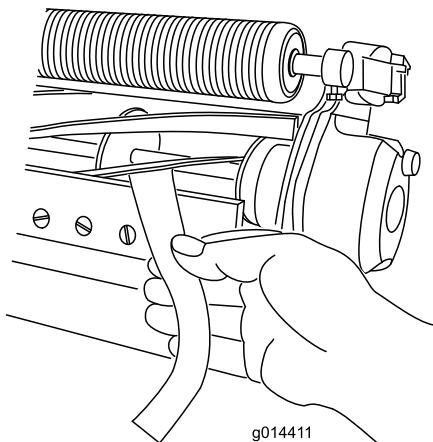

Obrázek 5

g014411

g014411

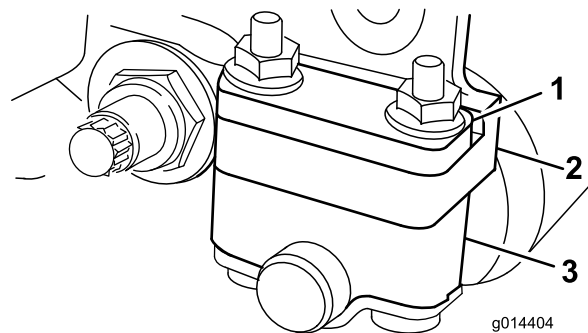

Obrázek 6

g014404

g014404

1. Vymezovací podložka
2. Montážní příruba boční desky
3. Držák válce

- Umístěte rozpěrku pod montážní přírubu boční desky, je-li rozmezí výšky sekání nastaveno v rozsahu 3–25 mm, viz **Obrázek 7**.

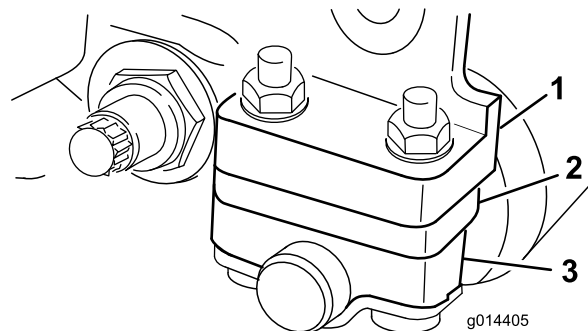

Obrázek 7

g014405

g014405

1. Montážní příruba boční desky
2. Rozpěrka
3. Držák válce

Poznámka: Pokud je patrný nadměrný kontakt/odpor vřetena, žací jednotku buď přelapujte, upravte povrch přední strany plochého nože nebo přebruste žací jednotku, aby okraje byly ostré a docílilo se tak přesného sekání (viz *Návod na broušení vřeten a rotačních sekaček Toro*, formulář č. 09168SL).

Seřízení výšky zadního válce

V závislosti na požadovaném rozsahu výšky sekání je třeba nastavit držáky zadního válce (**Obrázek 6** nebo **Obrázek 7**) do dolní nebo horní polohy:

- Umístěte rozpěrku nad montážní přírubu boční desky (nastavení z výroby), je-li výška sekání nastavena v rozsahu 1,5–6 mm, viz **Obrázek 6**.

1. Zvedněte zadní stranu žací jednotky a podložte plochý nůž podpěrným blokem.
2. Demontujte 2 matice upevňující jednotlivé držáky válce a rozpěrky k montážním přírubám bočních desek.
3. Spustte válec a šrouby z montážních přírub bočních desek a rozpěrek.
4. Rozpěrky umístěte na šrouby, a to podle potřeby nad nebo pod držáky válce (**Obrázek 6** nebo **Obrázek 7**).
5. Upevněte držák válce s rozpěrkami ke spodní straně montážních přírub pomocí dříve odšroubovaných matic.

Poznámka: Poloha zadního válce k vřetenu je určována tolerancemi obroušení sestavených součástí a vyrovnaní není nutné.

Seřízení výšky sekání

Pomocí následující tabulky lze určit vhodný plochý nůž pro požadovanou výšku sekání.

Plochý nůž	Objednací číslo	Výška sekání
Edgemax Micro-cut (standardně)	115-1880	1,5 až 4,7 mm
Edgemax Tournament (volitelně)	115-1881	3,1 až 12,7 mm
Micro-cut (volitelně)	93-4262	1,5 až 4,7 mm
Tournament (volitelně)	93-4263	3,1 až 12,7 mm
Extended Micro-cut (volitelně)	108-4303	1,5 až 4,7 mm
Extended Tournament (volitelně)	108-4302	3,1 až 12,7 mm
Pro nízké sekání (volitelně)	93-4264	4,7 až 25,4 mm
Pro vysoké sekání (volitelně)	94-6392	7,9 až 25,4 mm
Pro ferveje (volitelně)	63-8610	9,5 až 25,4 mm
Pro ferveje EdgeMax (volitelně)	137-0879	9,5 až 25,4 mm

Poznámka: V případě výšky sekání větší než 9,5 mm nainstalujte sadu pro vysokou výšku sekání.

Seřízení měřidla výšky sekání

Před nastavením výšky sekání seřídte měřidlo výšky sekání následovně:

1. Povolte matici na stavěcí liště a nastavte seřizovací šroub na požadovanou výšku sekání (Obrázek 8).

Poznámka: Vzdálenost mezi spodní stranou hlavy šroubu a lícem stavěcí lišty představuje výšku sekání.

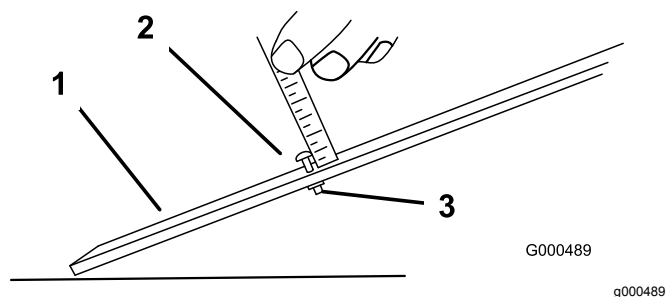

Obrázek 8

1. Stavěcí tyč
2. Seřizovací šroub výšky
3. Matice

2. Utáhněte matici.

Seřízení výšky sekání

1. Povolte pojistné matice upevňující ramena nastavení výšky sekání k bočním deskám žací jednotky (Obrázek 9).

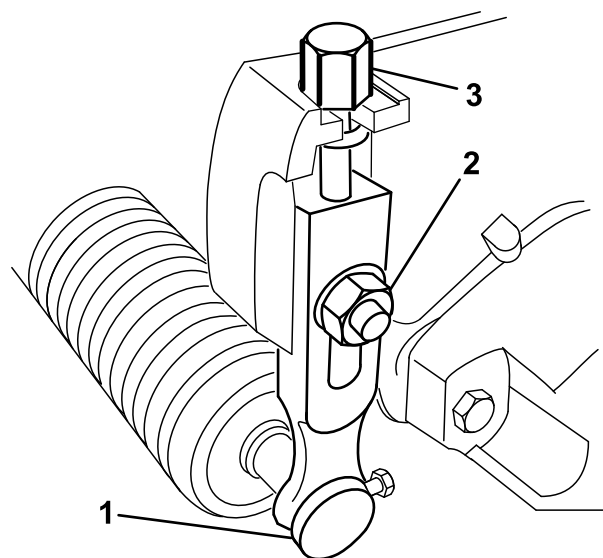

Obrázek 9

1. Rameno nastavení výšky sekání
2. Pojistná matice s nákrůžkem
3. Seřizovací šroub sekání

2. Zavěste hlavu šroubu měřidla výšky sekání na pravou stranu řezné hrany plochého nože a opřete zadní konec stavěcí lišty o zadní stranu válce (Obrázek 10).

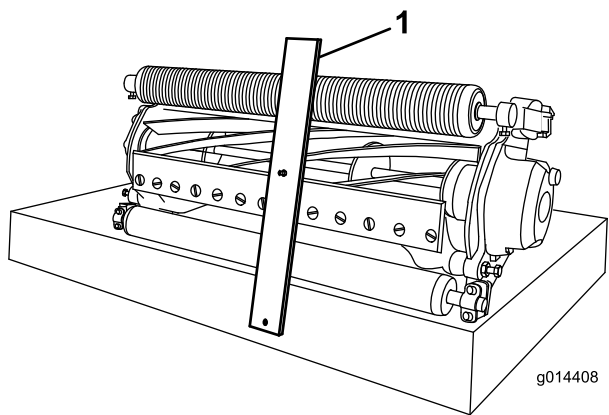

Obrázek 10

1. Stavěcí tyč

3. Otáčejte seřizovacím šroubem, až se válec dotkne přední strany stavěcí lišty.
4. Zopakujte kroky 2 a 3 na levé straně.
5. Seřídte oba konce válce tak, aby byl celý válec rovnoběžný s plochým nožem.

Důležité: Při správném nastavení se zadní i přední válec budou dotýkat stavěcí lišty a šroub bude zarovnaný s plochým nožem. Tím zajistíte, že výška sekání bude na obou koncích plochého nože stejná.

6. Dostatečným dotážením matic zajistíte nastavení tak, aby podložka neměla žádnou vůli.
7. Přesvědčte se, zda je výška sekání nastavena správně, a v případě potřeby tento postup zopakujte.

Seřízení lišty pro posekanou trávu

Nastavením lišty pro posekanou trávu zajistíte bezproblémový odhoz posekané trávy z oblasti vřetena následovně:

Poznámka: Lišta je nastavitelná a umožňuje kompenzaci změn stavu trávníku. Pokud je trávník extrémně suchý, umístěte lištu blíže k vřetenu. Naopak v případě mokrého trávníku nastavte lištu dále od vřetena. K zajištění optimálního výkonu by lišta měla být rovnoběžná s vřetenem. Nastavení proveďte až po naostření vřetena na vřetenové brusce.

1. Povolte šrouby upevňující horní lištu (Obrázek 11) k žací jednotce.

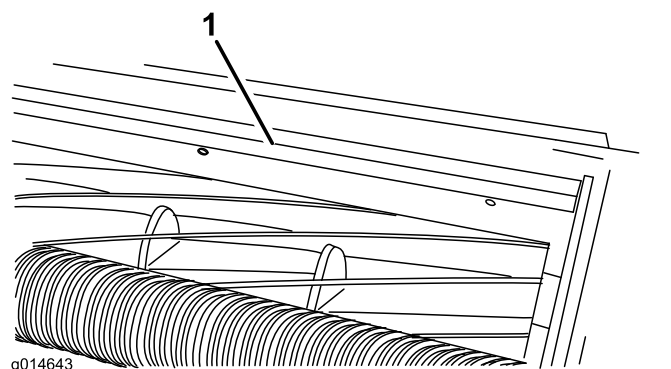

Obrázek 11

1. Lišta pro posekanou trávu

2. Vložte spárovou měрку o velikosti 1,5 mm mezi horní okraj vřetena a lištu, poté utáhněte šrouby.

Důležité: Lišta a vřeteno musí být od sebe stejně vzdáleny po celé délce vřetena.

Poznámka: Vzdálenost nastavte podle typu trávníku.

Údržba

Podepření žací jednotky

Kdykoli potřebujete žací jednotku naklopit a získat tak přístup k plochému noži nebo vřetenu, podepřete zadní stranu žací jednotky tak, aby matice na zadním konci seřizovacích šroubů držáku plochého nože nespočivaly na pracovním povrchu (**Obrázek 12**).

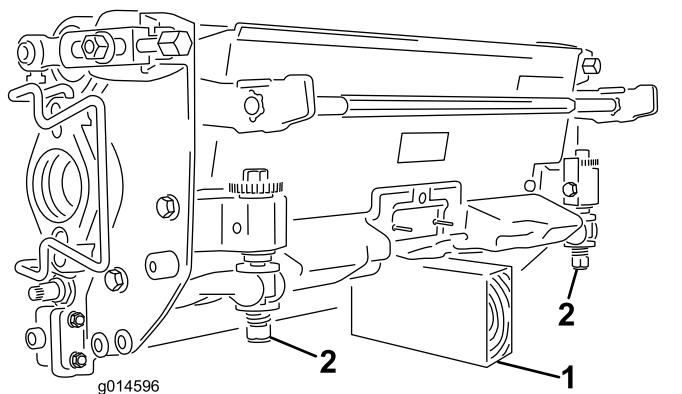

Obrázek 12

1. Podpěra (není dodávána)
2. Matice seřizovacího šroubu držáku plochého nože (2)

Údržba držáku plochého nože

Údržbu držáku plochého nože a plochého nože smí provádět pouze řádně školený technik, aby nedošlo k poškození vřetena, držáku plochého nože nebo plochého nože. V ideálním případě nechte údržbu žací jednotky provést u autorizovaného prodejce Toro. Úplné pokyny, potřebné zvláštní nářadí a obrázky pro údržbu držáku plochého nože naleznete v *servisní příručce*. Pokud budete demontovat nebo montovat držák plochého nože svépomocí, pokyny a specifikace pro údržbu držáku plochého nože jsou uvedeny níže.

Důležité: Při údržbě plochého nože se vždy řiďte postupy uvedenými v *servisní příručce*. V případě nesprávné montáže a zabroušení plochého nože hrozí nebezpečí poškození vřetena, držáku plochého nože nebo plochého nože.

Demontáž držáku plochého nože

1. Otočením seřizovacího šroubu držáku plochého nože proti směru hodinových ručiček posuňte plochý nůž dále od vřetena (**Obrázek 13**).

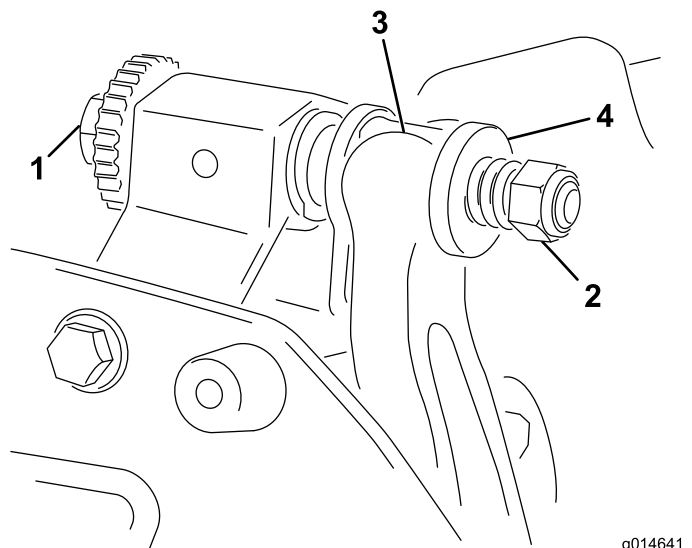

Obrázek 13

1. Seřizovací šroub držáku
2. Matice pro napnutí pružiny
3. Držák plochého nože plochého nože
4. Podložka

2. Vyšroubujte matici pro napnutí pružiny, aby pružina netlačila podložku k držáku plochého nože (**Obrázek 13**).
3. Na obou stranách stroje povolte pojistnou matici zajišťující šroub držáku plochého nože (**Obrázek 14**).

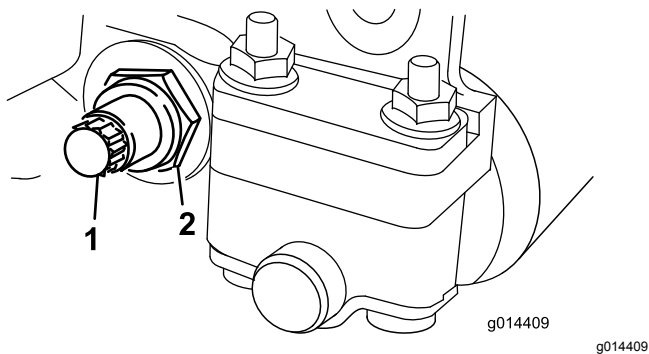

Obrázek 14

1. Šroub držáku plochého nože
2. Pojistná matice

4. Demontujte jednotlivé šrouby držáku plochého nože, aby bylo možné stáhnout držák dolů a sejmout jej z žací jednotky (Obrázek 14).

Na každém konci držáku plochého nože by měly být dvě nylonové a jedna ocelová podložka (Obrázek 15).

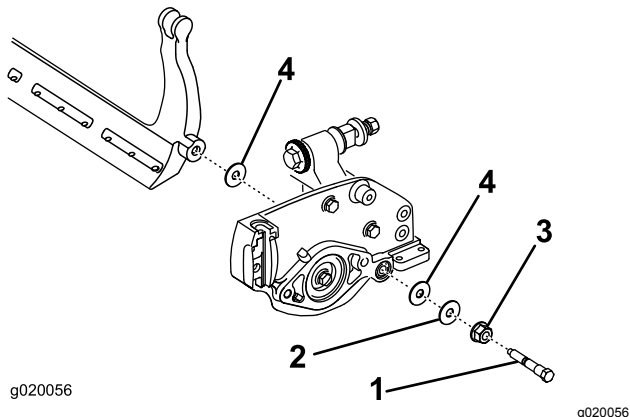

Obrázek 15

1. Šroub držáku plochého nože
2. Ocelová podložka
3. Matice
4. Nylonová podložka

Montáž držáku plochého nože

1. Namontujte držák plochého nože; montážní výstupky umístěte mezi podložky a seřizovací šroub držáku plochého nože (Obrázek 13).
 2. Upevněte držák plochého nože k oběma bočním deskám pomocí šroubů držáku plochého nože (matice na šroubech) a 3 podložek (celkem 6).
 3. Umístěte nylonovou podložku na obě strany výčnělku boční desky. Na vnější stranu nylonových podložek umístěte ocelovou podložku (Obrázek 15).
 4. Šrouby držáku plochého nože utáhněte na utahovací moment 27 až 36 N·m.
 5. Utáhněte pojistné matice tak, abyste eliminovali koncovou vůli na ocelových podložkách; je však třeba, aby s nimi bylo možné ručně otáčet. U podložek uvnitř může vzniknout mezera.
- Důležité: Pojistné matice nadměrně neutahujte, jinak vychýlí boční desky.**
6. Utáhněte matici pro napnutí pružiny, až dojde ke stlačení pružiny, a poté ji povolte o ½ otáčky (Obrázek 16).

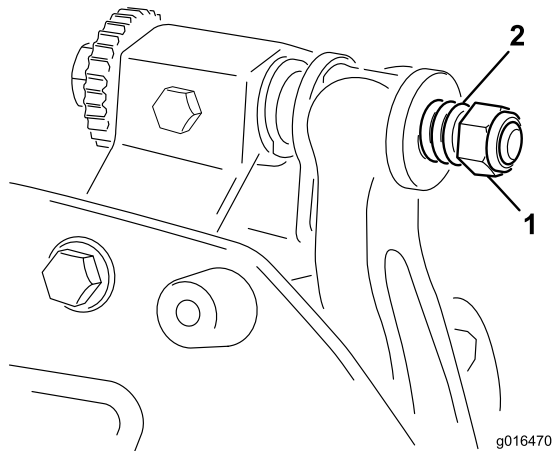

Obrázek 16

1. Matice pro napnutí pružiny
2. Pružina

7. Seřídte plochý nůž na vřetenu, viz [Seřízení kontaktu plochého nože a vřetena](#) (strana 6).

Specifikace plochého nože

Montáž plochého nože

1. Z povrchu plochého nože odstraňte korozi a usazeniny a aplikujte na něj tenkou vrstvu oleje.
2. Vyčistěte závity šroubů.
3. Na závity šroubů aplikujte protizáděrový přípravek a namontujte plochý nůž na držák plochého nože.

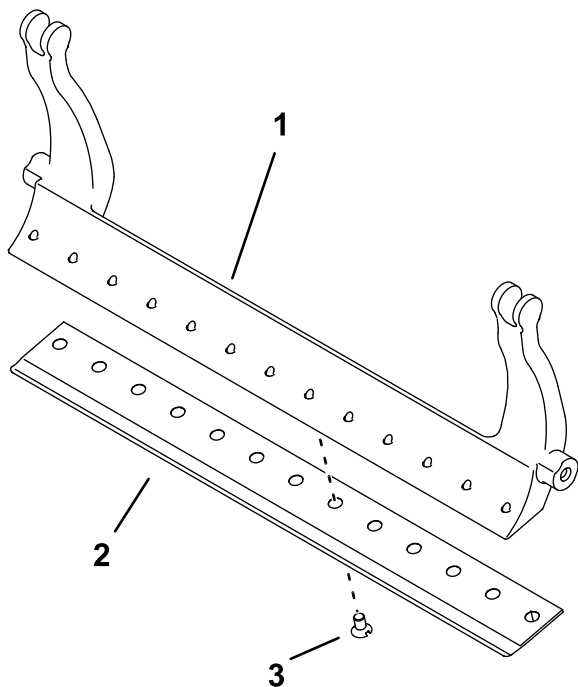

Obrázek 17

g255045

1. Držák plochého nože
2. Plochý nůž
3. Šroub

4. Dva vnější šrouby utáhněte na moment 1 N·m (10 in-lb).
5. Utáhněte šrouby na moment 23 až 28 N·m (200 až 250 in-lb), přičemž postupujte od středu plochého nože.

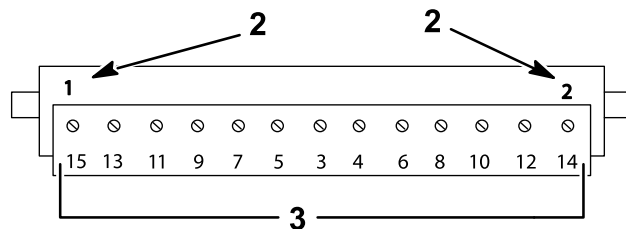
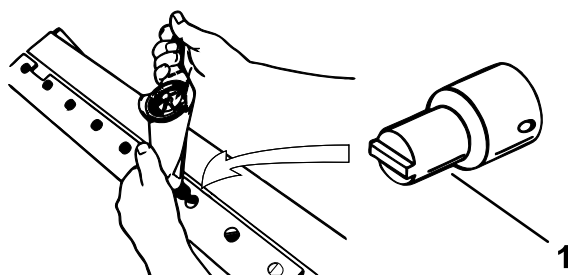

g255046

Obrázek 18

1. Šroubový nástroj na plochý nůž
2. Namontujte tyto první a utáhněte je na moment 1 N·m (10 in-lb).
3. Utáhněte na moment 23 až 28 N·m (200 až 250 in-lb).

6. Zabrusejte plochý nůž.

Příprava vřetena na zabroušení

1. Před zabrušováním se přesvědčte, zda jsou všechny součásti žací jednotky v dobrém stavu, a odstraňte veškeré závady.
2. Zabroušení žacího vřetena na následující specifikace proveďte podle pokynů výrobce vřetenové brusky.

Pokyny k broušení vřetena	
Nový průměr vřetena	128,5 mm
Provozní limit průměru vřetena	114,3 mm
Úhel podbroušení nože	30° ± 5°
Šířka krajní plochy nože	1,0 mm
Rozmezí šířky krajní plochy nože	0,8 až 1,2 mm
Provozní limit průměru kuželu vřetena	0,25 mm

Podbrušování vřetena

Nové vřeteno má šířku krajní plochy 0,8 až 1,2 mm a 30° podbrušení.

Pokud se šířka krajní plochy zvětší nad 3 mm, postupujte následovně:

1. Všechny nože vřetena podbruste na 30° tak, aby byla krajní plocha široká 0,76 mm (Obrázek 19).

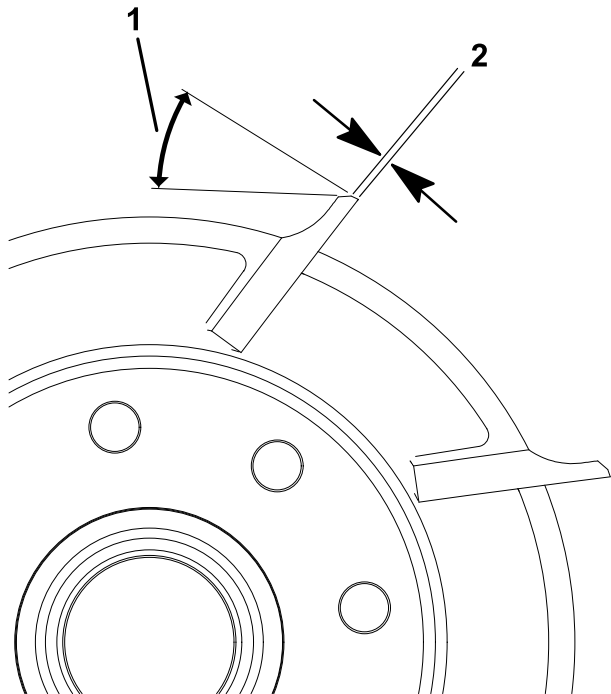

Obrázek 19

g278332

1. 30°
2. 0,76 mm

Pokyny k broušení plochého nože

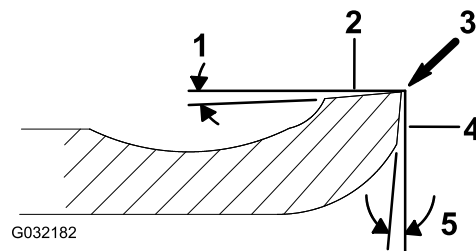

Obrázek 20

g032182

1. Úhel podbrušení
2. Horní plocha
3. Odstraňte otřepy
4. Přední plocha
5. Přední úhel

Úhel podbrušení standardního plochého nože	3° minimálně
Úhel podbrušení prodlouženého plochého nože	7° minimálně
Rozsah předního úhlu	13° až 17°

2. Rotačně zabruste vřeteno tak, aby byla zajištěna házivost vřetena menší než 0,025 mm.

Poznámka: Tím dojde k mírnému zvětšení šířky krajní plochy.

3. Nastavte žací jednotku (viz *provozní příručka* k žací jednotce).

Poznámka: Chcete-li po zabroušení vřetena a/nebo plochého nože zvýšit životnost ostří vřetena a plochého nože, po sečení na konci každého dne znovu zkontrolujte správný kontakt plochého nože a vřetena. Dojde tak k odstranění veškerých otřepů, které by mohly způsobit nesprávnou vzdálenost mezi vřetenem a plochým nožem a tím i rychlejší opotřebení.

Kontrola úhlu horního zbrošení

Velmi důležitý je úhel, pod kterým zabrušujete své ploché nože.

Použitím ukazatele úhlu (číslo dílu Toro 131-6828) a držáku ukazatele úhlu (číslo dílu Toro 131-6829) zkontrolujte úhel své brusky a následně správně upravte veškeré nepřesné nastavení brusky.

1. Umístěte ukazatel úhlu na spodní stranu plochého nože, viz [Obrázek 21](#).

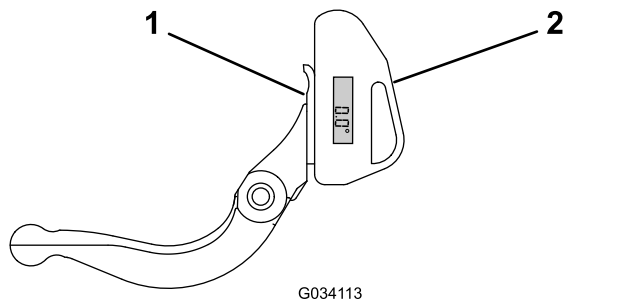

Obrázek 21

1. Plochý nůž (svisle)
2. Ukazatel úhlu

2. Stiskněte tlačítko „Alt Zero“ na ukazateli úhlu.
3. Umístěte držák ukazatele úhlu na hranu plochého nože tak, aby hrana magnetu lícovala s okrajem plochého nože ([Obrázek 22](#)).

Poznámka: Digitální displej by měl být vidět ze stejné strany během tohoto kroku, stejně, jako v kroku 1.

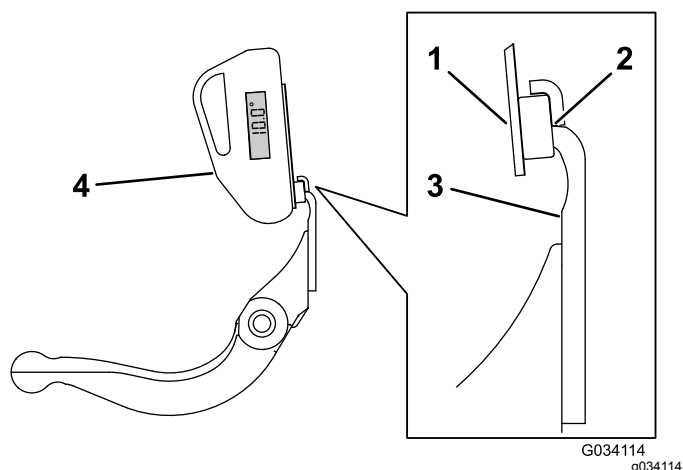

Obrázek 22

1. Držák ukazatele úhlu
2. Hrana magnetu spojeného s okrajem plochého nože
3. Plochý nůž
4. Ukazatel úhlu

4. Umístěte ukazatel úhlu na držák, viz [Obrázek 22](#).

Poznámka: To je úhel vaší brusky, jenž by měl být v rozmezí 2 stupňů doporučeného horního zbrošení.

Přelapování žací jednotky

⚠ NEBEZPEČÍ

Při styku s vřetenem nebo jinými pohyblivými díly může dojít ke zranění osob.

Nepřibližujte prsty, ruce ani oděv k vřetenům ani jiným pohyblivým dílům.

- Během přelapování se k vřetenu nepřibližujte.
- K přelapování nepoužívejte štětec s krátkou rukojetí. Štětce s dlouhou násadou jsou k dispozici od autorizovaného distributora Toro.

1. Umístěte stroj na čistý rovný povrch, spusťte žací jednotku na zem, vypněte motor, zatáhněte parkovací brzdu a vyjměte klíček ze zapalování.
2. Demontujte motory vřeten ze žacích jednotek a žací jednotky odpojte a sundejte ze zvedacích ramen.
3. Připojte nástroj pro přelapování k žací jednotce tak, že zasunete část 9,5mm čtvercové tyče do drážkového spojení na konci žací jednotky.

Poznámka: Další pokyny a postupy při přelapování jsou popsány v *provozní příručce* k hnací jednotce a *návodu na broušení vřeten a rotačních sekaček Toro*, formulář č. 80-300PT.

Poznámka: Chcete-li dosáhnout dokonalejšího ostří, přejeďte po dokončení přelapování brouskem přes přední stranu plochého nože a vřetena. Odstraní tak otřepy a nerovnosti, které mohly na ostří vzniknout.

Poznámky:

Poznámky:

Prohlášení o zabudování

The Toro Company, 8111 Lyndale Ave. South, Bloomington, MN, USA prohlašuje, že následující zařízení jsou v souladu s uvedenými směrnicemi, pokud je zařízení montováno v souladu s příloženými pokyny na konkrétní modely Toro, které jsou uvedeny v příslušném prohlášení o shodě.

Číslo modelu	Výrobní číslo	Popis produktu	Popis faktury	Všeobecný popis	Směrnice
04651	316000001 a vyšší	Vřetenová sekačka DPA s 8 noži	8 BLADE DPA-TRIFLEX	Vřetenová sekačka DPA s 8 noži	2006/42/ES, 2000/14/ES
04653	316000001 a vyšší	Vřetenová sekačka DPA s 11 noži	11 BLADE DPA-TRIFLEX	Vřetenová sekačka DPA s 11 noži	2006/42/ES, 2000/14/ES
04655	316000001 a vyšší	Vřetenová sekačka DPA se 14 noži	14 BLADE DPA-TRIFLEX	Vřetenová sekačka DPA se 14 noži	2006/42/ES, 2000/14/ES

Příslušná technická dokumentace byla sestavena podle požadavků směrnice 2006/42/ES, části B, přílohy VII.

Zavazujeme se předávat na základě požadavků ze strany vnitrostátních orgánů příslušné informace o tomto neúplném strojním zařízení. Způsob předávání bude elektronický.

Toto zařízení nesmí být uvedeno do provozu, dokud nebude začleněno do schválených modelů Toro, které jsou uvedeny v souvisejícím prohlášení o shodě, v souladu se všemi pokyny a v souladu se všemi příslušnými směrnicemi.

Certifikace:



John Heckel
Vedoucí technický manažer
8111 Lyndale Ave. South
Bloomington, MN 55420, USA
May 28, 2019

Autorizovaný zástupce:

Marcel Dutrieux
Manager European Product Integrity
Toro Europe NV
Nijverheidsstraat 5
2260 Oevel
Belgium

Oznámení o ochraně soukromí EEA / UK

Způsob, jakým společnost Toro nakládá s vašimi osobními údaji

Společnost Toro Company („Toro“) respektuje vaše soukromí. Když zakoupíte naše produkty, můžeme shromažďovat určité osobní informace poskytnuté buď přímo vámi, nebo vaším místním prodejcem či společností Toro. Společnost Toro využívá tyto informace k plnění smluvních povinností, jako je například registrace vaší záruky, zpracování reklamace nebo kontakt s vámi v případě stažení výrobku – a pro legitimní obchodní účely – jako např. zjišťování spokojenosti zákazníků, zlepšování našich výrobků nebo poskytování informací o výrobcích, jež pro vás mohou být zajímavé. Společnost Toro může sdílet vaše údaje se svými dceřinými společnostmi, přidruženými společnostmi, prodejci a dalšími obchodními partnery v souvislosti s kteroukoli z těchto činností. Osobní údaje můžeme rovněž poskytnout, pokud je to vyžadováno zákonem nebo v souvislosti s prodejem, koupí nebo sloučením podniku. Vaše osobní informace nebudeme nikdy prodávat žádné další společnosti pro marketingové účely.

Zachování osobních údajů

Společnost Toro uchová vaše osobní údaje, pokud jsou relevantní pro výše uvedené účely a v souladu se zákonnými požadavky. Chcete-li získat další informace o platných lhůtách uchování, kontaktujte nás prosím na adrese legal@toro.com.

Závazek společnosti Toro k bezpečnosti

Vaše osobní údaje mohou být zpracovávány v USA nebo jiné zemi, ve které mohou platit méně přísné zákony na ochranu dat než v zemi vašeho bydliště. Pokaždé, když převedeme vaše údaje mimo zemi vašeho bydliště, přijmeme zákonem požadovaná opatření, abychom zajistili, že budou zavedeny příslušné záruky, které ochrání vaše informace a zajistí šetrné nakládání s nimi.

Přístup a oprava

Můžete mít právo své osobní údaje upravovat nebo kontrolovat a můžete mít námitky nebo omezovat zpracování svých dat. Za tímto účelem nás kontaktujte e-mailem legal@toro.com. Máte-li pochybnosti ohledně způsobu, jakým společnost Toro zpracovala vaše informace, doporučujeme, abyste tuto otázku vznesli přímo u nás. Vezměte prosím na vědomí, že občané EU mají právo podat stížnost na úřadě pro ochranu osobních údajů.



Záruka Toro

Omezená záruka na dobu dvou let nebo 1 500 provozních hodin

Podmínky a výrobky, na které se záruka vztahuje

Společnost Toro Company a její dceřiná společnost Toro Warranty Company na základě vzájemné dohody nesou společně záruky za případné materiálové či výrobní vady komerčního výrobku společnosti Toro („výrobek“) po dobu 2 let nebo 1 500 provozních hodin* podle toho, co nastane dříve. Tato záruka se vztahuje na všechny výrobky s výjimkou prozdušňovačů (viz jednotlivé části záruky vztahující se na tyto výrobky). V případě, že jsou naplněny záruční podmínky, opravíme výrobek na vlastní náklady, včetně diagnostiky, práce, náhradních dílů a dopravy. Tato záruka začíná běžet v den dodání výrobku původnímu maloobchodnímu odběrateli. * Výrobek vybavený měřičem provozních hodin.

Pokyny pro poskytnutí záruční opravy

Jste-li přesvědčeni, že došlo k naplnění záručních podmínek, musíte sdělit distributorovi komerčních výrobků nebo autorizovanému prodejci komerčních výrobků, kde jste výrobek zakoupili. Potřebujete-li pomoc s vyhledáním distributora nebo autorizovaného prodejce komerčních výrobků nebo máte-li dotazy týkající se vašich práv či povinností spojených se zárukou, můžete nás kontaktovat na adrese:

Toro Commercial Products Service Department
Toro Warranty Company
8111 Lyndale Avenue South
Bloomington, MN 55420-1196
952-888-8801 nebo 800-952-2740
E-mail: commercial.warranty@toro.com

Povinnosti vlastníka

Jako vlastníci výrobku jste odpovědní za provádění nutné údržby a seřizování, jak je uvedeno v příslušné *provozní příručce*. Opravy týkající se závad výrobku způsobených nevyhovující údržbou a úpravami nejsou zahrnuty v rámci této záruky.

Součásti a úkony, na které se nevztahuje záruka

Ne všechny závady nebo poruchy, které se v záruční době na výrobku vyskytnou, jsou vady materiálu nebo výrobní vady. Záruka se nevztahuje na následující:

- Závady na výrobku, které jsou důsledkem použití jiných náhradních dílů než Toro nebo instalace a používání předávných nebo upravených zařízení a produktů jiné značky než Toro.
- Závady na výrobku, které jsou důsledkem neprovádění doporučené údržby a/nebo seřizování.
- Závady na výrobku, které jsou důsledkem jeho nesprávného, nedbalého nebo nezodpovědného používání.
- Součásti, u nichž dochází k opotřebení, které nejsou poškozené. Mezi součásti, u nichž dochází k opotřebení nebo ke spotřebě v rámci běžného provozu výrobku, patří mimo jiné brzdové destičky a obložení, spojkové obložení, žací nože, vřetena, válce a ložiska (utěsněná nebo mazatelná), ploché nože, zapalovací svíčky, řídicí kolečka a jejich ložiska, pneumatiky, filtry, řemeny a některé součásti rozprašovačů, například membrány, trysky a pojistné ventily.
- Závady způsobené nejen vnějšími vlivy, ale také skladovacími postupy, kontaminací, používáním neschválených paliv, chladicích kapalin, maziv, přísad, hnojiv, vody, chemikálií atd.
- Závady nebo snížení výkonu způsobené používáním paliv (např. benzínu, motorové nafty nebo bionafty), která nevyhovují příslušným průmyslovým normám.
- Běžný hluk, vibrace, opotřebení a znehodnocení. Běžné „opotřebení“ zahrnuje kromě jiného poškození sedaček opotřebením nebo oděrem, odřený lak, poškrábané etikety nebo okna.

Jiné země než USA a Kanada

Prosíme zákazníky, kteří zakoupili produkty společnosti Toro dovezené z USA či Kanady, aby se spojili s příslušným distributorem (zástupcem) společnosti Toro, který jim poskytne záruční podmínky platné v dané zemi, oblasti nebo státu. Pokud z jakéhokoli důvodu nejste se službami distributora spokojeni nebo je pro vás obtížné získat informace o záruce, obraťte se na autorizované servisní středisko společnosti Toro.

Díly

Díly, u nichž je v rámci údržby plánovaná výměna, jsou kryté zárukou do doby jejich plánované výměny. Díly vyměněné podle této záruky jsou kryté po dobu platnosti záruky na originální výrobek a stávají se majetkem společnosti Toro. Společnost Toro učiní konečné rozhodnutí o tom, zda příslušný díl nebo montážní celek budou opraveny nebo vyměněny. Společnost Toro může k záručním opravám použít repasované díly.

Záruka poskytovaná na akumulátory s hlubokým cyklem vybití a lithium-iontové akumulátory

Akumulátor s hlubokým cyklem vybití a lithium-iontové akumulátory mají specifikovaný celkový počet kilowatthodin, které jsou během své životnosti schopny dodat. Způsob provozu, dobíjení a údržby může životnost akumulátorů prodloužit nebo zkrátit. Postupem času se množství užitečné práce v intervalech mezi dobíjením akumulátorů snižuje, až jsou akumulátory zcela vypotřebované. Výměna akumulátorů vypotřebovaných v důsledku běžného provozu je odpovědností majitele výrobku. Poznámka: (pouze lithium-iontový akumulátor): poměrná prodloužená záruka po dobu 2 let. Dodatečné informace naleznete v záručních podmínkách akumulátoru.

Doživotní záruka na klikový hřídel (pouze model ProStripe 02657)

Na modely Prostripe, jež jsou vybaveny originálním třecím kotoučem Toro a brzdovou spojkou žacího nože Crank-Safe (montážní celek integrované brzdové spojky žacího nože (BBC) + třecí kotouč) a používány původním kupujícím v souladu s doporučenými postupy pro obsluhu a údržbu, se vztahuje doživotní záruka na ohnutí klikového hřídele motoru. Doživotní záruka na klikový hřídel se nevztahuje na stroje vybavené třecími podložkami, brzdovou spojkou žacího nože (BBC) a dalšími takovými zařízeními.

Údržbu hradí majitel

Mezi běžné servisní úkony vyžadované u výrobků značky Toro a prováděné na náklady majitele patří seřizování, mazání, čištění a leštění motoru, výměna filtrů, chladicí kapaliny a provádění doporučené údržby.

Obecné podmínky

Oprava autorizovaným distributorem nebo prodejcem Toro je jediný nápravný prostředek, na který máte podle této záruky nárok.

Společnosti Toro Company a Toro Warranty Company nejsou odpovědné za nepřímé, náhodné ani následné škody související s používáním výrobků Toro, na něž se vztahuje tato záruka, včetně jakýchkoli nákladů nebo výdajů na zajištění náhradního zařízení nebo servisu během odpovídající doby trvání poruchy nebo nepoužitelnosti výrobku do skončení oprav podle této záruky. S výjimkou níže uvedených emisních záruk, která platí v odpovídajících případech, neexistuje žádná jiná výslovná záruka. Veškeré předpokládané záruky prodejnosti a vhodnosti použití jsou omezeny na dobu trvání této výslovné záruky.

Některé státy nepovolují vyloučení náhodných nebo následných škod ze záruky nebo omezení doby trvání předpokládané záruky, proto se na vás výše uvedené výjimky a omezení nemusejí vztahovat. Tato záruka uděluje specifická zákonná práva, kromě nichž můžete mít i další práva, která se mezi jednotlivými státy liší.

Poznámka k záručnímu krytí systému řízení emisí

Systém pro kontrolu emisí v produktu může být pokryt samostatnou zárukou, která splňuje požadavky stanovené americkými organizacemi EPA (U.S. Environmental Protection Agency) a/nebo CARB (California Air Resources Board). Na záruku na systém pro kontrolu emisí se nevztahuje výše uvedená omezení týkající se provozních hodin. Viz prohlášení o záruce na systém řízení emisí, které bylo dodáno s výrobkem, nebo je součástí dokumentace od výrobce motoru.