



# **522, 622, et 724**

## **Déneigeuse**

**Modèle No 38051—200000001 et suivants**

**Modèle No 38064—200000001 et suivants**

**Modèle No 38072—200000001 et suivants**

**Manuel de l'utilisateur**

# Table des matières

	Page
Introduction .....	2
Sécurité .....	3
Sécurité des déneigeuses .....	3
Sécurité des déneigeuses Toro .....	4
Décalcomanies de sécurité et d'instructions .....	6
Assemblage .....	6
Pièces détachées .....	6
Montage du mancheron .....	7
Montage de la tige de changement de vitesse .....	8
Montage de la tige de traction .....	8
Montage de la tringlerie de commande de tarière/roue hélice .....	9
Montage de la tige d'orientation de l'éjecteur .....	9
Montage du déflecteur .....	10
Contrôle de la pression des pneus .....	10
Avant la mise en marche .....	10
Plein d'huile du carter-moteur .....	10
Remplissage du réservoir d'essence .....	11
Utilisation .....	12
Commandes .....	12
Démarrage et arrêt du moteur .....	13
Roue libre ou autotraction .....	15
Conseils d'utilisation .....	16
Entretien .....	17
Programme d'entretien recommandé .....	17
Contrôle du niveau d'huile du moteur .....	18
Vidange de l'huile du moteur .....	18
Niveau de graisse de la boîte d'engrenages de tarière .....	19
Réglage de l'entraînement de traction .....	19
Remplacement de la courroie de traction .....	19
Réglage de la courroie de tarière/roue hélice .....	20
Remplacement de la courroie de tarière/roue hélice .....	21
Réglage des patins et de la lame racleuse .....	21
Réglage du changement de vitesse .....	22
Lubrification de la déneigeuse .....	23
Remplacement de la bougie .....	24
Vidange du réservoir de carburant .....	24
Remisage .....	25
Préparation du système d'alimentation .....	25
Préparation du moteur .....	25
Préparation de la déneigeuse .....	25
Accessoires .....	25
Garantie .....	4e de couverture

! **ATTENTION** !

**L'échappement du moteur de ce produit contient des substances que l'état de Californie considère comme susceptible de provoquer des cancers, des malformations congénitales ou d'autres troubles de la reproduction.**

## Introduction

Merci d'avoir fait confiance à Toro. Nous espérons que votre nouvelle acquisition vous donnera pleine satisfaction.

Lisez attentivement ce manuel pour vous familiariser avec l'utilisation et l'entretien de votre produit. Les informations de ce manuel peuvent aider l'utilisateur à éviter des accidents et à ne pas endommager la machine. Toro conçoit et fabrique des produits sûrs, mais ils faut les utiliser correctement, en respectant les consignes de sécurité.

Lorsque vous contactez votre concessionnaire agréé ou l'usine pour un problème ou un renseignement, ayez sous la main les numéros de modèle et de série du produit. Ces numéros sont indiqués sur le produit à l'endroit illustré à la figure 1.

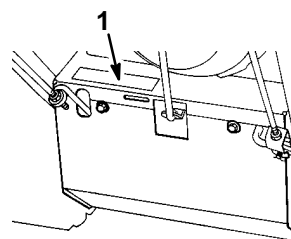

m-2592

**Figure 1**

1. Numéros de modèle et de série

Notez les numéros de modèle et de série du produit dans l'espace ci-dessous:

**Modèle No :** \_\_\_\_\_

**No de série :** \_\_\_\_\_

Les mises en garde de ce manuel signalent des dangers potentiels et indiquent des précautions à respecter pour éviter des accidents qui peuvent être graves, voire mortels. Les mises en garde sont intitulées DANGER, ATTENTION et PRUDENCE suivant le degré de danger.

**DANGER** signale un danger sérieux, entraînant inévitablement des blessures graves, voire mortelles, si les précautions recommandées ne sont pas respectées.

**ATTENTION** signale un danger pouvant entraîner des blessures graves, voire mortelles, si les précautions recommandées ne sont pas respectées.

**PRUDENCE** signale un danger pouvant entraîner des blessures légères ou modérées si les précautions recommandées ne sont pas respectées.

Deux autres termes sont également utilisés pour faire passer des informations essentielles : **Important**, pour attirer l'attention sur des données mécaniques spécifiques, et **Remarque**, pour des informations d'ordre général méritant une attention particulière.

## Sécurité

**Pour assurer le maximum de sécurité et de rendement et bien connaître la machine, il est essentiel que vous-même et tout autre utilisateur de la machine lisiez et compreniez la matière de ce guide avant de mettre le moteur en marche. Faites particulièrement attention aux symboles de sécurité ⚠ qui signifient PRUDENCE, ATTENTION ou DANGER et concernent la sécurité des personnes. Veillez à lire et bien comprendre ces directives qui portent sur votre sécurité. Ne pas les respecter, c'est risquer de se blesser.**

Votre déneigeuse est conçue et testée pour fonctionner correctement et sans danger à condition que l'on respecte strictement les instructions de sécurité qui suivent. **Le non-respect de ces instructions peut causer des accidents.**

## Sécurité des déneigeuses

Les instructions qui suivent sont adaptées des normes ANSI/OPEI B71.3—1995 et ISO 8437:1989. Les informations ou la terminologie spécifiques aux produits Toro sont indiquées entre parenthèses.

### Apprentissage

- Lisez attentivement le mode d'emploi pour bien connaître les commandes et pouvoir utiliser correctement la machine. Sachez comment arrêter la machine et débrayer les commandes rapidement.
- Ne laissez jamais un enfant utiliser la machine. Ne laissez personne utiliser la machine sans instructions adéquates.
- N'admettez personne dans la zone de travail, et surtout pas d'enfants ou d'animaux domestiques.

- Faites attention de ne pas glisser ou tomber, surtout en marche arrière.

### Préliminaires

- Inspectez soigneusement la zone de travail et enlevez tous les paillasons, traîneaux, planches, fils de fer ou autres objets qui s'y trouvent.
- Vérifiez que toutes les commandes sont débrayées et que le changement de vitesse est au point mort avant de mettre le moteur en marche.
- Portez des vêtements d'hiver adaptés et des chaussures offrant une bonne prise sur les surfaces glissantes.
- Manipulez le carburant avec prudence car il est très inflammable.
  - Conservez le carburant dans un récipient homologué.
  - N'ajoutez jamais de carburant lorsque le moteur tourne ou est chaud.
  - Remplissez le réservoir très soigneusement dehors, jamais à l'intérieur.
  - Refermez bien les bouchons du réservoir et du bidon, et essuyez l'essence éventuellement répandue.
- Pour le démarrage électrique, utilisez exclusivement le cordon d'alimentation fourni avec la déneigeuse, dans une prise de courant appropriée.
- Réglez la hauteur du carter de ramassage (/de tarière) pour ne pas ramasser de cailloux ou gravier (pas nécessaire pour les déneigeuses à un seul étage).
- Ne entreprenez jamais de réglages lorsque le moteur tourne, sauf si le constructeur (Toro) le demande expressément.
- Laissez le moteur et la machine s'adapter aux températures extérieures avant de commencer à déneiger.
- Les machines motorisées peuvent projeter des objets dans les yeux. Portez toujours des lunettes de sécurité ou une protection oculaire pendant le travail et lors de tout réglage ou réparation.

### Utilisation

- N'approchez pas les mains ou les pieds des pièces en rotation. Ne vous tenez jamais devant l'ouverture d'éjection.
- Soyez très prudent lorsque vous traversez ou déneigez des routes, trottoirs ou allées de gravier. Faites attention aux dangers cachés et à la circulation.

- Après avoir heurté un obstacle, coupez le moteur, débranchez la bougie et vérifiez soigneusement si la déneigeuse n'est pas endommagée. Apportez les réparations éventuellement nécessaires avant de reprendre le travail.
- Si la machine se met à vibrer de façon anormale, coupez le moteur et cherchez-en immédiatement la cause. Les vibrations sont généralement le signe d'un problème.
- Coupez toujours le moteur avant de quitter la position de conduite, de désobstruer le carter de collecteur (tarière)/roue hélice ou le guide d'éjection (éjecteur), ou d'entreprendre tout réglage, inspection ou réparation.
- Avant tout nettoyage, inspection ou réparation, vérifiez que le collecteur (tarière/roue hélice)/ la turbine et toutes les pièces mobiles sont à l'arrêt. Débranchez la bougie et éloignez le capuchon pour éviter tout risque de contact accidentel. Débranchez le câble des modèles électriques.
- Ne faites pas tourner le moteur à l'intérieur, sauf pour faire démarrer la machine et la rentrer ou la sortir du bâtiment. Ouvrez les portes vers l'extérieur, car les gaz d'échappement sont dangereux.
- Ne déneigez jamais perpendiculairement à une pente. Soyez extrêmement prudent si vous devez tourner sur une pente. Ne déneigez pas de pentes trop fortes.
- N'utilisez pas la déneigeuse si toutes les gardes, plaques et autres protections appropriées ne sont pas en place.
- N'utilisez jamais la déneigeuse près de constructions vitrées, véhicules automobiles, fenêtres ou déclivités sans réglé l'angle d'éjection de manière appropriée. Tenez les enfants et les animaux à distance.
- Ne surchargez pas la déneigeuse en essayant de déblayer trop vite.
- N'utilisez jamais la déneigeuse à grande vitesse de déplacement sur un sol glissant. Regardez derrière vous et soyez très prudent lors du déplacement en marche arrière.
- Ne dirigez jamais l'éjection vers des personnes, et ne laissez personne se tenir devant la machine.
- Débrayez le ramasseur/la turbine (la tarière/roue hélice) pour le transport de la machine et lorsqu'elle n'est pas utilisée.
- N'utilisez pas d'autres accessoires que ceux approuvés par le fabricant de la déneigeuse (Toro), tels que lests de roue, contrepoids, cabine, etc. (Demandez à votre concessionnaire officiel quels sont les accessoires disponibles pour votre déneigeuse).

- N'utilisez jamais la déneigeuse à moins de disposer d'une visibilité et d'un éclairage suffisants. Veillez à ne pas perdre l'équilibre et tenez bien les poignées des mancherons. Marchez, ne courez jamais.

## Entretien et remisage

- Contrôlez fréquemment le serrage de toute la visserie pour vous assurer que la machine peut être utilisée en toute sécurité.
- Ne rangez jamais une déneigeuse dont le réservoir de carburant n'est pas vide dans un local contenant des sources possibles d'inflammation telles que des chaudières, séchoirs à linge, etc. Laissez le moteur refroidir avant de ranger la machine à l'intérieur.
- Suivez toujours les instructions de remisage qui figurent dans ce manuel avant de remiser la déneigeuse pour une durée prolongée, afin de n'oublier aucune opération importante.
- Remplacez les décalcomanies d'instruction ou de sécurité manquantes ou endommagées.
- Après avoir utilisé la déneigeuse, laissez-la tourner à vide quelques minutes pour éviter que le ramasseur (la tarière) et la turbine ne soient bloqués par le gel. (Tant que le moteur tourne, tirez plusieurs fois la corde du lanceur).

## Sécurité des déneigeuses Toro

Les instructions de sécurité qui suivent sont des informations spécifiques aux produits Toro, ou d'autres informations essentielles non incluses dans les normes ANSI et ISO.

- **La tarière, la roue hélice ou les lames du rotor en rotation peuvent sectionner ou blesser les mains et les doigts.** Restez derrière les mancherons et n'approchez pas de l'ouverture d'éjection durant l'utilisation de la déneigeuse. **Gardez les pieds, les mains, le visage et toute autre partie du corps ou des vêtements à l'écart des pièces ou organes cachés, mobiles ou tournants.**
- Avant toute intervention d'inspection, de nettoyage, de réglage ou de réparation de la déneigeuse, et avant de désobstruer l'éjecteur, **coupez le moteur et attendez l'arrêt de toutes les pièces mobiles.** Débranchez la bougie et éloignez le capuchon pour éviter tout risque de démarrage accidentel.
- Si l'éjecteur est obstrué, dégagez-le à l'aide d'un bâton, **jamais avec la main.**
- **Avant** de quitter la position de conduite (derrière les mancherons), coupez le moteur, retirez la clé de contact et attendez l'arrêt de toutes les pièces en mouvement.

- Ne portez pas de vêtements amples qui risquent de s'accrocher dans les pièces mobiles.
- Si une garde, un dispositif de sécurité ou une décalcomanie manquent ou sont endommagés ou illisibles, réparez ou remplacez-les avant d'utiliser la machine. Resserrez également les écrous, boulons et vis qui en ont besoin.
- **Ne fumez pas** lorsque vous manipulez de l'essence.
- Pour l'utilisation sur des pentes de déneigeuses à deux étages, utilisez la vitesse la plus basse et la position de roue arrière, si applicable.
- **N'utilisez pas** la déneigeuse sur un toit.
- Ne touchez jamais au moteur en marche ou juste après l'avoir arrêté, car il peut être très chaud et vous brûler. N'ajoutez pas d'huile et n'en vérifiez pas le niveau dans le carter pendant que le moteur est en marche car ce peut être dangereux.
- N'effectuez que les opérations d'entretien décrites dans ce manuel. Avant toute intervention de réglage, d'entretien ou de réparation, coupez le moteur,

débranchez la bougie et éloignez le chapeau pour éviter tout risque de contact accidentel. Si jamais la machine requiert une réparation importante, faites appel à votre vendeur réparateur Toro agréé.

- Ne faites pas tourner le moteur à vitesse excessive en modifiant le réglage du régulateur.
- Si vous rangez la déneigeuse pour une période de plus de 30 jours, videz l'essence du réservoir pour éviter les risques d'incendie. Conservez l'essence dans un bidon agréé pour cet usage. Ne laissez pas la clé dans le contacteur d'allumage lorsque vous rangez la machine.
- Pour préserver le bon fonctionnement et la sécurité, n'utilisez que des pièces de rechange et accessoires authentiques Toro pour que votre Toro reste entièrement Toro. **N'utilisez pas de pièces et accessoires soi-disant compatibles, car cela pourrait être dangereux.**

### Avant l'emploi

Lisez et assimilez le contenu de ce guide avant de mettre la machine en marche et de l'utiliser. Familiarisez-vous avec toutes les commandes et apprenez à arrêter le moteur rapidement.

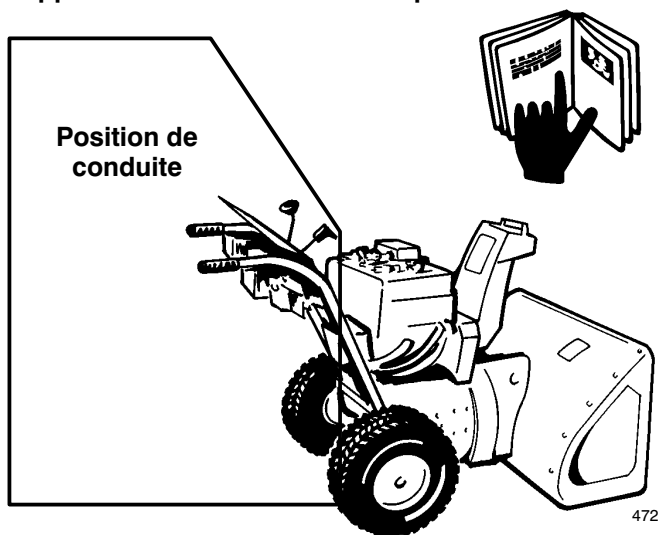

**Attention : une utilisation incorrecte peut entraîner l'amputation.**

La roue hélice tourne à grande vitesse à 5 cm (2") de l'ouverture.

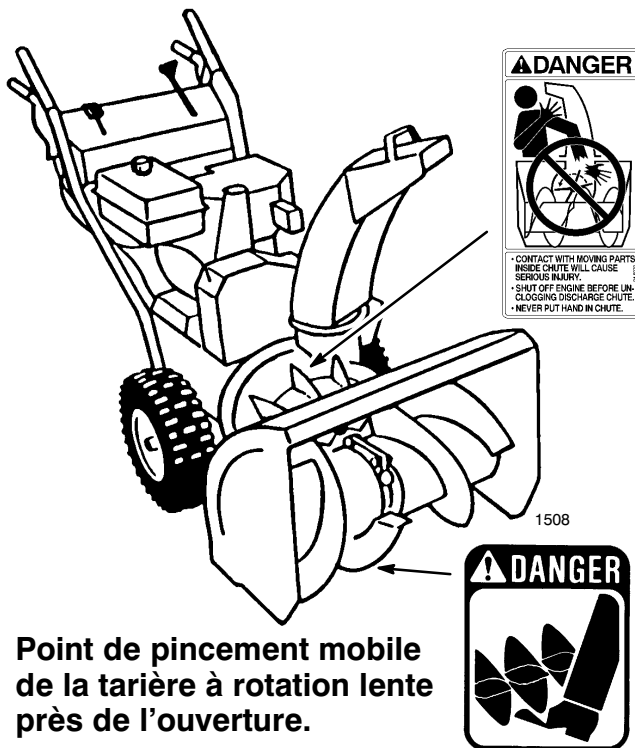

# Décalcomanies de sécurité et d'instructions



Des décalcomanies de sécurité et d'instructions bien visibles sont placées près de tous les endroits potentiellement dangereux. Remplacez toute décalcomanie endommagée ou manquante.

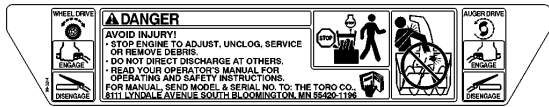

Près du starter  
(réf. Tecumseh  
no 34418)



Sur le carter de  
tarière/roue hélice  
(réf. 53-7670)



Sur l'éjecteur  
(réf. 94-8097)



Sur le panneau de  
commande  
(réf. 99-3214)



Sur le support d'orientation  
de l'éjecteur  
(réf. 63-3510)



Sur le moteur  
(réf. Tecumseh no 37119)

Entre la clé de contact et la  
manette des gaz  
(réf. Tecumseh no 35063)



Près de l'amorceur  
(réf. Tecumseh no 36501)

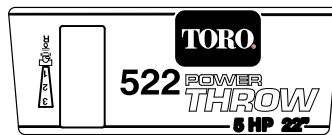

Sur le panneau de commande  
(réf. 100-3332,  
modèle 38051 uniquement)



Sur le panneau de commande  
(réf. 100-3333,  
modèle 38064 uniquement)

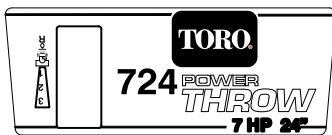

Sur le panneau de commande  
(réf. 100-3437,  
modèle 38072 uniquement)

## Assemblage

Remarque : Pour déterminer les côtés gauche et droit, se tenir derrière la déneigeuse en position normale de conduite.

## Pièces détachées

DESCRIPTION	QTE	UTILISATION
Boulons à tête hexagonale et rondelles bombées	4	Montage du mancheron
Goupille fendue	1	Montage de la tige de changement de vitesse
Rondelle plate	1	
Axe de chape	1	Montage des tiges de commande de tarière/roue hélice et de traction
Goupille fendue	1	
Ecrou à embase	1	
Contre-écrou à embase	1	

DESCRIPTION	QTE	UTILISATION
Boulon six pans	1	Montage de la tige d'orientation de l'éjecteur
Ecrou	1	
Rondelle pyramidale	1	
Boulon de carrossier	1	
Etrier	1	
Boulon de carrossier	1	Montage du déflecteur
Rondelle de caoutchouc	1	
Plaque de frottement	1	
Grande rondelle plate	1	
Rondelle bombée	1	
Ecrou	1	
Clé de contact	1	Démarrage et arrêt du moteur

## Montage du mancheron

1. Enlevez les attaches qui lient les tiges de commande au mancheron.
2. Retirez les goupilles d'essieu des deux roues et faites glisser les roues d'environ 2,5 cm (1") vers l'extérieur afin de laisser le passage pour le montage des mancherons (Fig. 2).

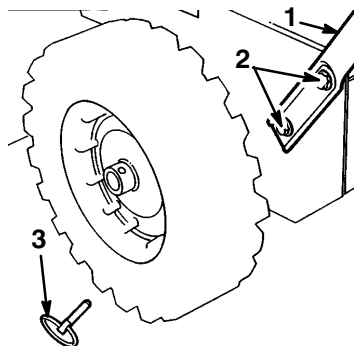

Figure 2

1. Mancheron
2. Boulons à tête hexagonale et rondelles bombées
3. Goupille d'essieu

3. Vissez un écrou à embase (pas le contre-écrou à embase), embase vers le bas, sur la tige de traction fixée au mancheron de gauche (Fig. 3)

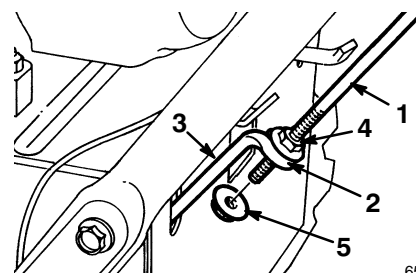

Figure 3

1. Tige de traction
2. Boucle
3. Tige de traction inférieure
4. Ecrou à embase
5. Contre-écrou à embase

4. Présentez le mancheron de gauche sur le côté de la déneigeuse et insérez le bout de la tige de traction dans la boucle de la tige de traction inférieure (Fig. 3).
5. Placez le mancheron de gauche face aux trous de montage dans le panneau latéral gauche de la machine, et fixez-le à l'aide de deux boulons à tête hexagonale et de rondelles bombées. Serrez à la main (Fig. 2).

**Remarque :** La face concave de la rondelle bombée doit être tournée vers l'extérieur du mancheron.

6. Placez le mancheron de droite face aux trous de montage dans le panneau latéral droit de la machine, et fixez-le à l'aide de deux boulons à tête hexagonale et de rondelles bombées. Serrez à la main.
7. Vérifiez que les mancherons sont bien à la même hauteur, puis serrez solidement la visserie pour les fixer.

8. Glissez les roues vers l'intérieur et insérez les goupilles d'essieu dans les trous du moyeu et le trou **intérieur** de l'essieu (Fig. 4).

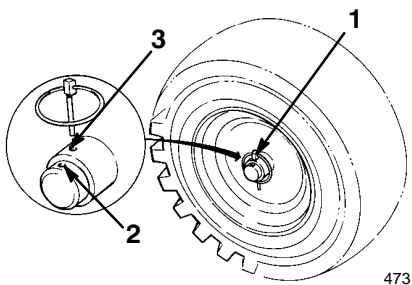

Figure 4

1. Goupille d'essieu
2. Trou extérieur de l'essieu
3. Trou intérieur de l'essieu et moyeu

**Remarque :** Si votre déneigeuse est munie de chaînes à neige optionnelles, insérez les goupilles dans le trou **extérieur** de l'essieu.

## Montage de la tige de changement de vitesse

1. Tirez le bras de changement de vitesse à fond vers l'extérieur (Fig. 5).
2. Mettez le changement de vitesse (Fig. 6) du panneau de commande en position R (marche arrière).
3. Insérez la tige de changement de vitesse dans le bras, mettez une rondelle plate sur la tige et fixez le tout à l'aide d'une goupille fendue (Fig. 5).

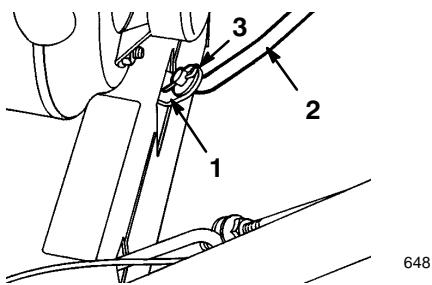

Figure 5

1. Bras de changement de vitesse
2. Tige de changement de vitesse
3. Rondelle plate et goupille fendue

## Montage de la tige de traction

1. Vissez le contre-écrou à embase (embase vers le haut) sur le bas de la tige de commande de traction, sous la boucle de la tige de traction inférieure (Fig. 3).

2. Réglez la position des deux écrous à embase sur la tige de commande de traction vers le haut ou vers le bas pour que l'extrémité de la manette de commande de traction (Fig. 6 et 7) soit à environ 11 cm (4 3/8") de la poignée.

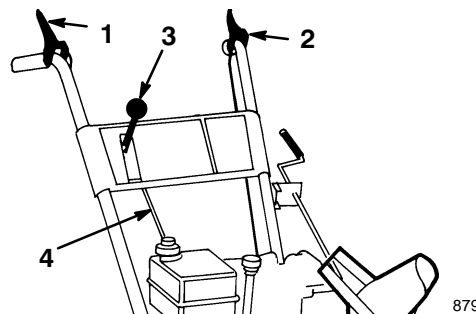

Figure 6

1. Manette de commande de tarière/roue hélice
2. Manette de commande de traction
3. Changement de vitesse
4. Tige de changement de vitesse

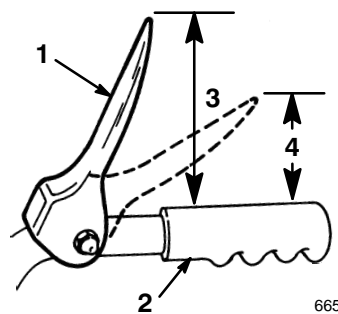

Figure 7

1. Manette de commande de traction
2. Poignée
3. 11 cm (4 3/8")
4. 2,5 - 5 cm (1-2")

3. Serrez les deux écrous à embase à la main.

4. Mettez le changement de vitesse (Fig. 6) en troisième vitesse.

**Remarque :** S'il n'est pas possible de passer la troisième vitesse, réglez le changement de vitesse comme expliqué à la rubrique *Réglage du changement de vitesse*, page 22, avant de continuer le montage.

5. Tirez lentement la déneigeuse en arrière en serrant progressivement la manette de commande de traction vers la poignée.

Le réglage est correct si les roues cessent de tourner quand le bout de la manette de commande de traction est à une distance de 2,5 à 5 cm (1-2") de la poignée (Fig. 7).

6. Corrigez la position des contre-écrous à embase si nécessaire pour obtenir cet écartement.



7. Serrez solidement les contre-écrous.

## Montage de la tringlerie de commande de tarière/roue hélice

1. Desserrer le contre-écrou au-dessus de la chape sur la tige de commande supérieure (Fig. 8).
2. Alignez les trous de la chape et de la tige de commande inférieure, et insérez l'axe de chape (Fig. 8).

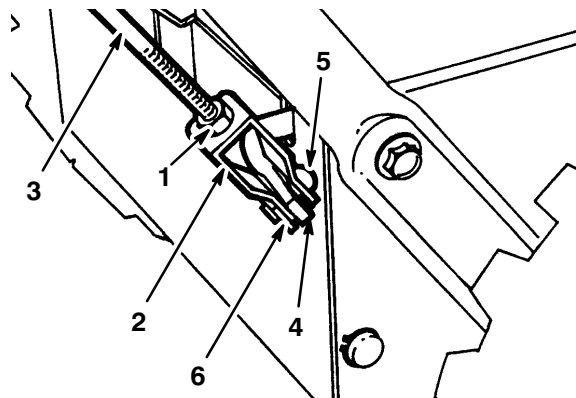

Figure 8

- |                                |                                |
|--------------------------------|--------------------------------|
| 1. Contre-écrou                | 4. Tige de commande inférieure |
| 2. Chape                       | 5. Axe de chape                |
| 3. Tige de commande supérieure | 6. Goupille fendue             |

3. Vérifiez la distance entre le bout de la manette de tarière/roue hélice et la poignée du mancheron (Figs. 6 et 9). L'écartement doit être d'environ 10 cm (4").

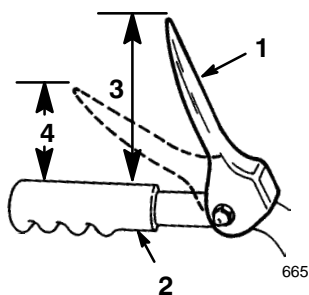

Figure 9

- |   |                      |
|---|----------------------|
| 1. Manette de commande de tarière/roue hélice | 3. 10 cm (4")        |
| 2. Poignée                                    | 4. 2,5 à 5 cm (1-2") |

4. Serrez lentement la manette de commande de tarière/roue hélice vers la poignée.

La résistance augmente de manière perceptible lorsque la courroie devient tendue (à peu près à mi-course de la manette). Le réglage est correct si la résistance **commence** à augmenter quand le bout de la manette de commande de tarière/roue hélice se trouve à une distance de 2,5 à 5 cm (1 à 2") de la poignée (Fig. 9).

**Remarque :** Si la résistance n'augmente pas de manière perceptible, déposez le carter de courroie (voir *Remplacement de la courroie de tarière/roue hélice*, page 21, points 1 et 2 et mesurez l'écartement de 5 cm (2") entre la manette et la poignée, au point où le mou est éliminé de la courroie.

5. Pour corriger l'écartement:
  - A. Retirez l'axe de chape.
  - B. Desserrez le contre-écrou.
  - C. Faites monter ou descendre la chape sur le filetage selon que vous désirez accroître ou réduire l'écart entre la poignée et la manette de tarière/roue hélice (Fig. 8).
6. Quand le réglage est correct, remplacez l'axe de chape et attachez-le à l'aide de la goupille fendue (Fig. 8).
7. Serrez l'écrou de blocage pour fixer la chape (Fig. 8).

## Montage de la tige d'orientation de l'éjecteur

1. Fixez le support et la tige d'orientation de l'éjecteur du côté gauche du mancheron à l'aide d'un boulon à tête hexagonale et d'un l'écrou de blocage. Ne serrez pas encore l'écrou (Fig. 10).

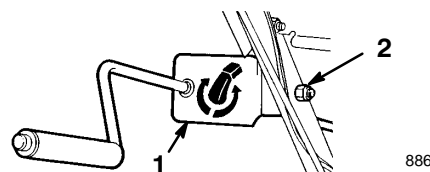

Figure 10

- |  |                                      |
|--|--------------------------------------|
| 1. Support et tige d'orientation de l'éjecteur | 2. Boulon à tête hexagonale et écrou |
|--|--------------------------------------|

2. Enduisez la vis sans fin de graisse multi-usages No 2.
3. Montez la vis sans fin et l'étrier sur le support prévu, de manière lâche, à l'aide d'un boulon, d'une rondelle pyramidale et d'un écrou (Fig. 11).
4. Glissez la vis sans fin dans les dents de la couronne de l'éjecteur et serrez l'écrou (Fig. 11).

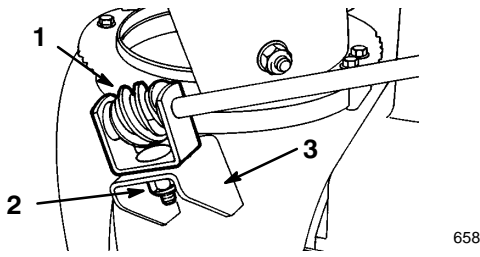

Figure 11

- |   |                        |
|---|------------------------|
| 1. Vis sans fin et étrier               | 3. Flasque de fixation |
| 2. Boulon, rondelle pyramidale et écrou |                        |

5. Serrez l'écrou de fixation du support d'orientation de l'éjecteur (Fig. 10).
6. Contrôlez le fonctionnement de la tige d'orientation de l'éjecteur, et déplacez légèrement la vis sans fin vers l'extérieur si la commande est trop dure.

## Montage du déflecteur

1. Faites tourner le déflecteur vers le haut et l'arrière jusqu'à ce que sa butée passe par-dessus le rebord du haut de l'éjecteur.
2. Fixez le côté gauche du déflecteur à l'éjecteur à l'aide des pièces requises comme illustré à la Figure 12.
3. Mettez la rondelle de caoutchouc et la plaque de frottement en place entre l'éjecteur et le déflecteur, et insérez les languettes de la plaque de frottement dans les trous du déflecteur.

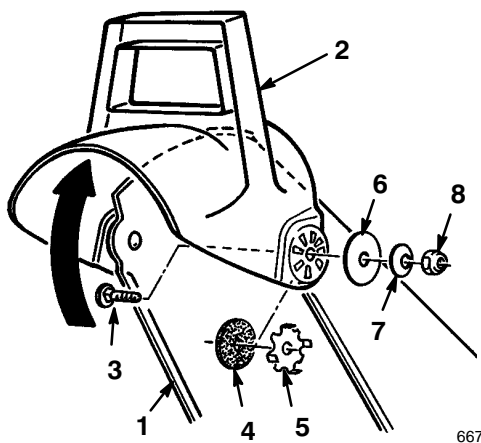

Figure 12

- |                           |                          |
|---------------------------|--------------------------|
| 1. Ejecteur               | 5. Plaque de frottement  |
| 2. Déflecteur             | 6. Grande rondelle plate |
| 3. Boulon de carrossier   | 7. Rondelle bombée       |
| 4. Rondelle de caoutchouc | 8. Ecrou                 |

**Remarque :** La face concave des rondelles bombées doit être tournée vers les grandes rondelles plates.

4. Serrez les écrous des deux côtés du déflecteur, suffisamment mais pas trop.

## Contrôle de la pression des pneus

Vérifiez la pression des pneus, surgonflés à l'usine pour l'expédition. Avant d'utiliser la déneigeuse, réduisez la pression des deux pneus à une même valeur comprise entre 48 et 103 kPa (7-15 psi).

## Avant la mise en marche

### Plein d'huile du carter-moteur

Le moteur est expédié de l'usine avec quelques onces d'huile dans le carter. Faites l'appoint avant de mettre le moteur en marche. Le carter moteur peut contenir 620 ml d'huile (21 oz.), mais comme il en contient déjà un peu, il ne faut pas y verser toute cette quantité d'un coup. Faites l'appoint progressivement comme expliqué ci-après:

1. Placez la déneigeuse sur un sol plat horizontal pour avoir une indication précise du niveau d'huile.
2. Nettoyez les abords de la jauge d'huile (Fig. 13).
3. Retirez la jauge du carter moteur (Fig. 13).

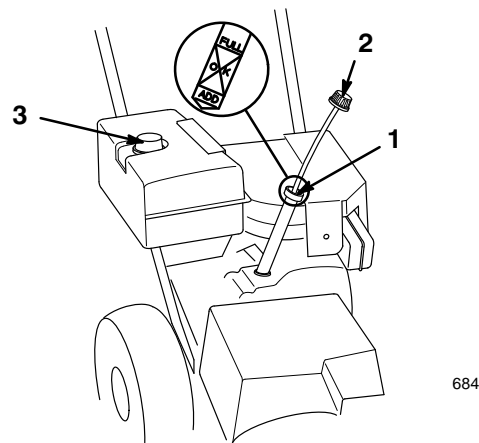

Figure 13

- |                        |                                   |
|------------------------|-----------------------------------|
| 1. Trou de remplissage | 3. Bouchon du réservoir d'essence |
| 2. Jauge               |                                   |

4. Versez lentement 3/4 de la contenance d'huile totale dans le carter moteur.

Utilisez exclusivement une huile détergente de haute qualité, de viscosité SAE 5W-30 ou SAE 10, de classe de service API (American Petroleum Institute) SE, SF ou SG. Pour l'utilisation par grand froid (moins de -18°C ou 0°F), utilisez une huile détergente de densité 0W-30, de classe de service API SE, SF ou SG.

5. Essuyez la jauge avec un chiffon propre.
  6. Réinsérez la jauge complètement.
- Remarque :** Pour donner une indication exacte du niveau d'huile, la jauge doit être insérée à fond.
7. Retirez la jauge.
  8. Voyez le niveau d'huile indiqué par la jauge.
  9. Si le niveau n'atteint pas la marque "Full" (plein), ajoutez lentement de l'huile en vérifiant souvent le niveau (points 5 à 8) jusqu'à ce qu'il atteigne la marque du plein.

**IMPORTANT :** N'utilisez pas le moteur avec un carter d'huile trop rempli, sous peine de l'endommager. Si vous avez mis trop d'huile dans le carter, videz l'excédent pour ramener le niveau à la marque du plein.

## Remplissage du réservoir d'essence

Utilisez de l'essence sans plomb propre et fraîche, éventuellement *oxygénée* ou *reformulée*, avec un indice d'octane de 87 ou plus. Pour garantir la fraîcheur de l'essence, ne faites pas de réserves pour plus de 30 jours. L'usage d'essence sans plomb réduit la formation de dépôts dans la chambre de combustion et augmente la durée de vie des bougies.

**Les moteurs certifiés conformes à la réglementation antipollution de Californie et de l'EPA des Etats-Unis sur les moteurs ULGE** doivent utiliser de l'essence normale sans plomb, sont pourvus éventuellement de systèmes EM et TWC de limitation des émissions de gaz à effet de serre, et ne présentent aucune fonction réglable par l'utilisateur.

**IMPORTANT :** N'utilisez jamais de méthanol, d'essence contenant du méthanol ou plus de 10% d'éthanol, d'essence super ou d'essence blanche. Ces carburants pourraient endommager le système d'alimentation.



**DANGER**



### DANGER POTENTIEL

- Dans certaines conditions, l'essence est extrêmement inflammable et hautement explosive.

### QUELS SONT LES RISQUES?

- Un incendie ou une explosion causés par l'essence peuvent occasionner des brûlures à vous ou à d'autres personnes, ainsi que des dégâts matériels.

### COMMENT SE PROTEGER?

- Utiliser un entonnoir et remplir le réservoir à l'extérieur, dans un endroit dégagé, lorsque le moteur est froid. Essuyer l'essence éventuellement répandue.
- Ne pas remplir le réservoir à ras bords. Le niveau d'essence doit arriver entre 6 et 13 mm (1/4-1/2") sous le goulot de remplissage. L'espace au-dessus doit rester vide pour permettre à l'essence de se dilater.
- Ne pas fumer lorsqu'on manipule de l'essence, et se tenir à l'écart de toute flamme nue ou source d'étincelles.
- Conserver l'essence dans un récipient homologué, hors de la portée des enfants.
- Ne jamais acheter une provision d'essence correspondant à une consommation de plus de 30 jours.



## DANGER



### DANGER POTENTIEL

- Lors du remplissage, dans certaines circonstances, il peut y avoir formation d'électricité statique, d'où risque qu'une étincelle mette feu à l'essence.

### QUELS SONT LES RISQUES?

- Un incendie ou une explosion causés par l'essence peuvent occasionner des brûlures à vous ou à d'autres personnes, ainsi que des dégâts matériels.

### COMMENT SE PROTÉGER?

- Toujours placer les bidons d'essence sur le sol, à l'écart du véhicule, avant de les remplir.
- Ne pas remplir des bidons d'essence à l'intérieur d'un véhicule ou dans la caisse d'un véhicule utilitaire, car la carapette intérieure ou le revêtement en matière plastique de la caisse risquent d'isoler le bidon et de freiner l'évacuation de l'électricité statique éventuellement produite.
- Si possible, décharger la machine du véhicule ou de la remorque et la poser avec les roues sur le sol avant de remplir le réservoir d'essence.
- Si ce n'est pas possible, laisser la machine dans le véhicule ou sur la remorque, mais remplir le réservoir à l'aide d'un bidon, et non directement à la pompe.
- En cas de remplissage à la pompe, maintenir tout le temps le pistolet en contact avec le bord du réservoir ou du bidon, jusqu'à ce que le remplissage soit terminé.

Utilisez régulièrement un stabilisateur/conditionneur de carburant tant en période d'utilisation qu'en période de remisage. Un stabilisateur/conditionneur nettoie le moteur pendant l'utilisation et empêche la formation de dépôts gommeux pendant le remisage.

**IMPORTANT : N'utilisez pas d'autres additifs qu'un stabilisateur/conditionneur de carburant. N'utilisez pas de stabilisateurs à base d'alcools tels que l'éthanol, le méthanol ou l'isopropanol.**

1. Nettoyez les abords du bouchon du réservoir d'essence (Fig. 13).

2. Retirez le bouchon du réservoir d'essence.

3. Remplissez le réservoir d'essence normale sans plomb jusqu'à 6 à 13 mm (1/4-1/2") du haut du réservoir.

**IMPORTANT : Ne laissez pas le niveau de l'essence atteindre le tube de remplissage, qui doit rester vide pour permettre une certaine dilatation. Ne remplissez pas le réservoir à fond.**

4. Revissez le bouchon du réservoir d'essence.

5. Essuyez l'essence éventuellement répandue.

## Utilisation

### Commandes

La déneigeuse présente les commandes suivantes:

- **Commande de tarière/roue hélice** (Fig. 14)—Pour embrayer la tarière et la roue hélice, serrez la manette contre la poignée de droite du mancheron de droite. Pour les débrayer, lâchez la manette.
- **Commande de traction** (Fig. 14)—Pour embrayer la traction (entraînement des roues), serrez la manette contre la poignée du mancheron de gauche. Pour arrêter la traction, lâchez la manette.
- **Changement de vitesse** (Fig. 14)—Cette commande offre quatre vitesses: la marche arrière et trois vitesses de marche avant. Pour changer de vitesse, placez le levier dans la position souhaitée. Le levier s'engage dans un cran pour chaque vitesse choisie.
- **Commande d'orientation de l'éjecteur** (Fig. 14)—Tournez la commande d'orientation dans le sens des aiguilles d'une montre pour déplacer l'éjecteur vers la gauche, ou en sens contraire pour le déplacer vers la droite.
- **Robinet d'essence** (Fig. 14)—Tournez le robinet vers la droite pour le fermer et couper l'arrivée d'essence en provenance du réservoir. Tournez-le vers la gauche pour l'ouvrir. Fermez le robinet lorsque vous n'utilisez pas la déneigeuse.
- **Poignée du déflecteur** (Fig. 14)—Déplacez la poignée du déflecteur vers l'avant pour rejeter la neige plus bas ou vers l'arrière pour la rejeter plus haut.

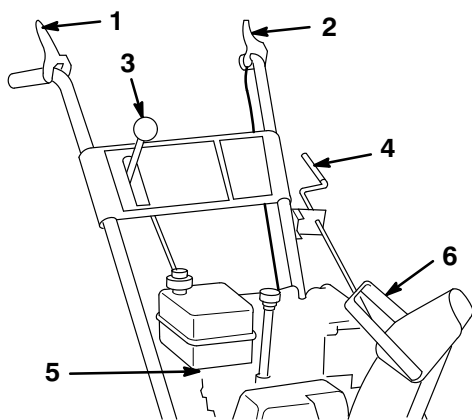

**Figure 14**

- |                                    |   |
|------------------------------------|---|
| 1. Manette de commande de tarière  | 4. Commande d'orientation de l'éjecteur |
| 2. Manette de commande de traction | 5. Robinet d'essence                    |
| 3. Changement de vitesse           | 6. Poignée du déflecteur                |

- **Starter** (Fig. 15)—Pour mettre en marche un moteur froid, tournez la commande de starter en position Maxi (Full). Au fur et à mesure que le moteur se réchauffe, ramenez petit à petit la commande en position Arrêt.
- **Amorceur** (Fig. 15)—Appuyez sur l'amorceur pour envoyer une petite quantité d'essence dans le moteur afin de faciliter le démarrage par temps froid.
- **Commande des gaz** (Fig. 15)—Déplacez la manette vers le haut pour augmenter le régime du moteur, ou vers le bas pour le réduire.
- **Lanceur** (Fig. 15)—Tirez la poignée pour faire démarrer le moteur.
- **Clé de contact** (Fig. 15)—Insérez la clé dans le commutateur d'allumage avant de mettre le moteur en marche. Pour couper le moteur, retirez la clé de contact.

M-879

879

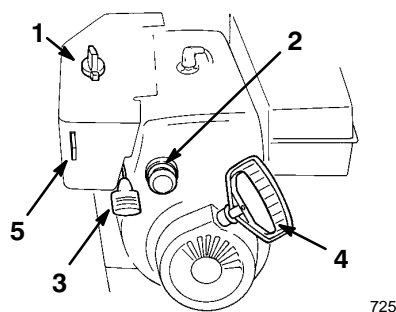

**Figure 15**

- |                    |                   |
|--------------------|-------------------|
| 1. Starter         | 4. Lanceur        |
| 2. Amorceur        | 5. Clé de contact |
| 3. Manette des gaz |                   |

- **Démarrateur électrique** (modèle 38064 uniquement, Fig. 16)—Poussez sur le bouton du démarreur pour mettre le moteur en marche.
- **Cordon d'alimentation** (modèle 38064 uniquement, Fig. 16)—Connectez le cordon au démarreur électrique et branchez-le dans une prise de courant avant de mettre le moteur en marche.

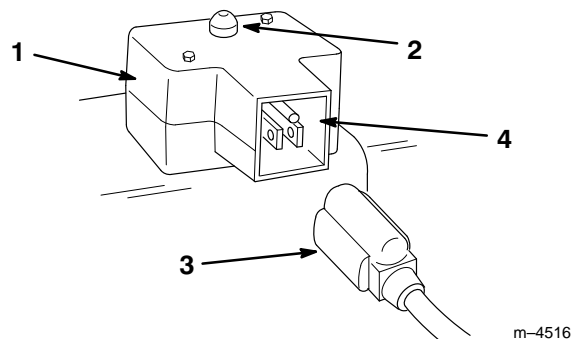

**Figure 16**

- |                         |                          |
|-------------------------|--------------------------|
| 1. Démarreur électrique | 3. Cordon d'alimentation |
| 2. Bouton du démarreur  | 4. Prise                 |

## Démarrage et arrêt du moteur

### Dépose de la boîte de chauffage

Avant d'utiliser la déneigeuse par une température extérieure supérieure ou égale à 4°C (40°F), déposez la boîte de chauffage (Fig. 17). Remontez la boîte de chauffage et la grille de protection de l'échappement si la température de l'air descend en dessous de 4°C (+40°F).

1. Tirer le bouton de starter pour l'enlever de sa tige (Fig. 15).
2. Retirez avec leurs rondelles-frein et rondelles les trois vis de fixation de la grille de protection de l'échappement au moteur (Fig. 17), et déposez la grille.
3. Retirez les deux vis Phillips et la vis à tête hexagonale qui fixent la boîte de chauffage en position (Fig. 17).

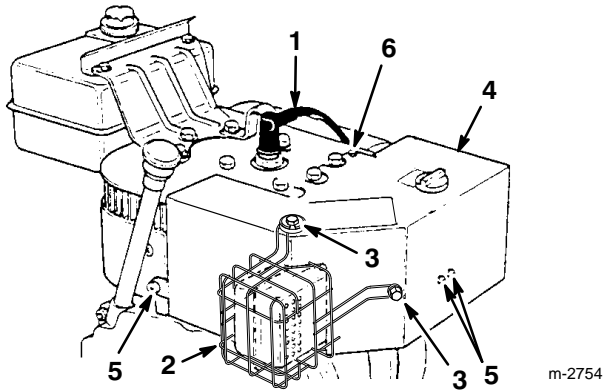

Figure 17

- |  |                          |
|--|--------------------------|
| 1. Fil de bougie                         | 4. Boîte de chauffage    |
| 2. Grille de protection de l'échappement | 5. Vis Phillips          |
| 3. Vis, rondelles-frein et rondelles     | 6. Vis à tête hexagonale |

4. Soulevez la boîte de chauffage pour la dégager et déposez-la.
5. Remettez le bouton de starter sur sa tige.

## Démarrage du moteur



**DANGER**



### DANGER POTENTIEL

- Quand la déneigeuse est en marche, la tarière et la roue hélice peuvent tourner.

### QUELS SONT LES RISQUES?

- La tarière ou la roue hélice en rotation peuvent sectionner ou blesser les mains et les pieds.

### COMMENT SE PROTEGER?

- Avant toute intervention d'inspection, de nettoyage, de réglage ou de réparation de la déneigeuse, et avant de désobstruer l'éjecteur, coupez le moteur et attendez l'arrêt de toutes les pièces mobiles. Débranchez la bougie et éloignez le capuchon pour éviter tout risque de démarrage accidentel.
- Si l'éjecteur est obstrué, dégagez-le à l'aide d'un bâton, jamais avec la main.
- Restez derrière les mancherons et n'approchez pas de l'ouverture d'éjection durant l'utilisation de la déneigeuse.
- Gardez les pieds, les mains, le visage et toute autre partie du corps ou des vêtements à l'écart des pièces ou organes cachés, mobiles ou tournants.

**IMPORTANT :** Vérifiez que la tarière et la roue hélice ne sont pas bloquées par le gel et peuvent tourner librement, et que l'éjecteur n'est pas obstrué. Si l'éjecteur est obstrué, dégagez-le à l'aide d'un bâton, jamais avec la main.

1. Mettez la manette des gaz en position Rapide (fast) (Fig. 15).
2. Ouvrez le robinet d'essence situé sous le réservoir (Fig. 14) en le tournant vers la gauche.
3. Tournez le starter en position Maxi (Full), Fig. 15.
4. Couvrez le trou central de l'amorceur avec le pouce et appuyez lentement trois fois sur l'amorceur, en attendant deux secondes entre chaque fois.

**IMPORTANT :** N'utilisez pas l'amorceur si le moteur a déjà travaillé et est encore chaud. Un amorçage excessif risque de noyer le moteur et d'empêcher le démarrage.

5. Insérez la clé de contact (Fig. 15).

### 6. Utilisation du lanceur:

- A. Prenez la poignée du lanceur (Fig. 15) et tirez-la lentement jusqu'à ce que vous sentiez une résistance, puis tirez vigoureusement pour lancer le moteur.

- B. Ne lâchez pas la poignée du lanceur, et laissez-la revenir lentement.

### Démarrage électrique:

- A. Connectez le cordon d'alimentation à la déneigeuse (Fig. 16), et branchez-le dans une prise de courant standard.
- B. Poussez sur le bouton du démarreur (Fig. 16).

Actionnez le démarreur pas plus de dix fois d'affilée, selon un rythme de 5 secondes de marche, 5 secondes d'arrêt. Si le moteur n'a pas démarré lors de cette première tentative, attendez au moins 40 minutes avant de réessayer, pour laisser le démarreur refroidir.

### IMPORTANT : Un usage prolongé peut endommager le démarreur pour cause de surchauffe.

Si le moteur n'a pas démarré lors du second essai, portez la déneigeuse chez un réparateur Toro agréé pour la faire réviser.

- C. Quand le moteur a démarré, débranchez le cordon d'alimentation de la déneigeuse et de la prise de courant.

**Remarque :** Si le moteur ne démarre pas ou si la température est inférieure ou égale à  $-23^{\circ}\text{C}$  ( $-10^{\circ}\text{F}$ ), il peut être nécessaire d'amorcer davantage. Après avoir enfoncé l'amorceur, essayez de démarrer avant d'actionner à nouveau l'amorceur.

- 7. Dès que le moteur a démarré, tournez le bouton de starter (Fig. 15) sur la position 3/4.
- 8. Au fur et à mesure que le moteur se réchauffe, tournez le bouton de starter sur 1/2, puis sur Arrêt.

Si le moteur hésite, ramenez le bouton sur 1/2 jusqu'à ce que le moteur soit suffisamment réchauffé, puis tournez-le sur Arrêt.

### Avant de couper le moteur

- 1. Relâchez les manettes de commande de traction et de tarière/roue hélice (Fig. 14).
- 2. Embrayez la tarière et la roue hélice pour évacuer toute la neige encore présente dans le carter de tarière.
- 3. Laissez le moteur tourner pendant quelques minutes pour sécher l'humidité accumulée.
- 4. Pendant que le moteur est en marche, tirez la poignée du lanceur trois ou quatre fois, à fond, d'un mouvement du bras rapide et continu. Ceci aide à éviter le gel du lanceur.

**Remarque :** Le cliquetis bruyant produit par la traction du lanceur est normal et sans danger pour le moteur ou le lanceur.

### Arrêt du moteur

- 1. Relâchez les manettes de commande de traction et de tarière/roue hélice (Fig. 14).
- 2. Réglez la manette des gaz sur "lent".
- 3. Retirez la clé de contact du commutateur d'allumage (Fig. 15).
- 4. Attendez l'arrêt de toutes les pièces en mouvement avant de quitter la position de conduite.

### Roue libre ou autotraction

La déneigeuse peut être utilisée en roue libre ou en autotraction. L'essieu présente deux trous à chaque extrémité. Si vous insérez les goupilles dans le trou extérieur et pas à travers le moyeu (Fig. 4), la déneigeuse fonctionnera en roue libre. Si vous insérez les goupilles dans le moyeu et le trou intérieur de l'essieu (Fig. 4), la déneigeuse sera autotractionnée.

## Conseils d'utilisation



### DANGER



#### DANGER POTENTIEL

- **Quand la déneigeuse est en marche, la tarière et la roue hélice peuvent tourner.**

#### QUELS SONT LES RISQUES?

- **La tarière ou la roue hélice en rotation peuvent sectionner ou blesser les mains et les pieds.**

#### COMMENT SE PROTEGER?

- **Avant toute intervention d'inspection, de nettoyage, de réglage ou de réparation de la déneigeuse, et avant de désobstruer l'éjecteur, coupez le moteur et attendez l'arrêt de toutes les pièces mobiles. Débranchez la bougie et éloignez le capuchon pour éviter tout risque de démarrage accidentel.**
- **Si l'éjecteur est obstrué, dégagez-le à l'aide d'un bâton, jamais avec la main.**
- **Restez derrière les mancherons et n'approchez pas de l'ouverture d'éjection durant l'utilisation de la déneigeuse.**
- **Gardez les pieds, les mains, le visage et toute autre partie du corps ou des vêtements à l'écart des pièces ou organes cachés, mobiles ou tournants.**



### ATTENTION



#### DANGER POTENTIEL

- **Des pierres, des jouets ou d'autres objets peuvent être ramassés et projetés par les pales du rotor.**

#### QUELS SONT LES RISQUES?

- **Des objets projetés peuvent blesser sérieusement l'utilisateur ou des personnes à proximité.**

#### COMMENT SE PROTEGER?

- **Ne laissez pas d'objets susceptibles d'être ramassés et projetés par les lames du rotor dans la zone à déblayer.**
- **Tenez les enfants et les animaux domestiques à l'écart de la zone de travail.**

- La déneigeuse est conçue pour déblayer les surfaces jusqu'à ce qu'elles soient à nu, mais il arrive que l'avant de la machine ait tendance à grimper. Quand cela se produit, réduisez la vitesse d'avance de la machine en passant à un rapport inférieur. Si la machine continue de grimper sur la neige, soulevez les mancherons pour que l'avant de la déneigeuse reste au ras du sol.
  - Rejetez toujours la neige de préférence dans le sens du vent.
  - Veillez à ce que les bandes déblayées se chevauchent pour bien enlever toute la neige.
  - Si les roues patinent, passez à un rapport inférieur pour réduire la vitesse d'avance.
  - Ne surchargez pas la déneigeuse en essayant de déblayer trop rapidement. Si le moteur ralentit, sélectionnez une vitesse inférieure pour avancer moins vite.
  - Utilisez toujours la position "rapide" de la manette des gaz (régime moteur maximum) pour le déneigement proprement-dit.
  - Pour éviter l'obstruction de l'éjecteur lorsque la neige est mouillée ou fondante, travaillez à plein régime et n'avancez pas trop vite pour ne pas surcharger le moteur.
  - Dans certaines conditions hivernales, des commandes et pièces mobiles peuvent être bloquées par le gel. Si vous constatez qu'une commande devient dure, coupez le moteur, attendez l'arrêt de toutes les pièces en mouvement, et vérifiez si aucune pièce n'est bloquée par le gel. **Ne forcez jamais les commandes, et n'essayez pas de les faire fonctionner lorsqu'elles sont gelées.**
- Lorsque vous n'utilisez pas la déneigeuse, fermez le robinet d'essence et retirez la clé de contact.
  - Enlevez la neige aussitôt que possible après qu'elle est tombée; le déneigement s'en trouve facilité et d'autant plus efficace.
  - Réglez les patins en fonction du type de sol à déneiger, voir *Réglage des patins et de la lame racleuse*, page 21.



# Entretien

## Programme d'entretien recommandé

Pièce	Entretien	1ère fois	Toutes les 5 h	Toutes les 10 h	Toutes les 15 h	Toutes les 25 h	Toutes les 100 h	Lors du remisage
Niveau d'huile du moteur	Contrôlez le niveau <b>avant chaque utilisation</b> et faites l'appoint si nécessaire.	X	X		X	X		X
Vidange d'huile du moteur	Changez l'huile du moteur.					X		X
Boîte d'engrenages de tarière	Contrôlez le niveau d'huile et faites l'appoint si nécessaire.	X		X				X
Transmission de traction	Réglez la transmission de traction.	X	X		X	X		
Courroie de traction	Remplacez la courroie si nécessaire.							
Courroie de tarière/roue hélice	Réglez la courroie si nécessaire.		X		X	X		
Courroie de tarière/roue hélice	Remplacez la courroie si nécessaire.							
Patins et lame racleuse	Réglez les patins et la lame racleuse.	X			X			
Changement de vitesse	Réglez le changement de vitesse si nécessaire.	X						
Lubrification de la déneigeuse	Huilez et graissez les pièces mobiles internes.				X			X

Pièce	Entretien	1ère fois	Toutes les 5 h	Toutes les 10 h	Toutes les 15 h	Toutes les 25 h	Toutes les 100 h	Lors du remisage
Bougie	Nettoyez, inspectez, et contrôlez l'écartement des électrodes. Remplacez si nécessaire.						X	
Réservoir d'essence	Videz l'essence puis faites tourner le moteur pour assécher complètement le réservoir et le carburateur.							X

PRUDENCE

**DANGER POTENTIEL**

- Si vous ne débranchez pas la bougie, quelqu'un pourrait mettre le moteur en marche.

**QUELS SONT LES RISQUES?**

- Le démarrage accidentel peut causer des blessures graves à vous ou aux personnes se tenant à proximité.

**COMMENT SE PROTEGER?**

- Débranchez la bougie avant toute intervention sur la machine. Eloignez le chapeau de la bougie pour éviter tout risque de contact accidentel.

## Contrôle du niveau d'huile du moteur

Contrôlez le niveau d'huile toutes les 5 heures de service, ou avant chaque utilisation.

1. Garez la déneigeuse sur un sol plat horizontal.
2. Nettoyez les abords de la jauge d'huile (Fig. 13).
3. Retirez la jauge du carter moteur (Fig. 13).
4. Essuyez la jauge avec un chiffon propre.
5. Réinsérez la jauge complètement.

**Remarque :** Pour donner une indication exacte du niveau d'huile, la jauge doit être insérée à fond.

6. Retirez la jauge (Fig. 13).
7. Voyez le niveau d'huile indiqué par la jauge (Fig. 13).
8. Si le niveau n'atteint pas la marque "Full" (plein), ajoutez lentement de l'huile en vérifiant souvent le niveau jusqu'à ce qu'il atteigne la marque du plein.

Utilisez exclusivement une huile détergente de haute qualité, de viscosité SAE 5W-30 ou SAE 10, de classe de service API (American Petroleum Institute) SE, SF ou SG. Pour l'utilisation par grand froid (moins de -18°C ou 0°F), utilisez une huile détergente de densité 0W-30, de classe de service API SE, SF ou SG.

**IMPORTANT :** N'utilisez pas le moteur avec un carter d'huile trop rempli, sous peine de l'endommager. Si vous avez mis trop d'huile dans le carter, videz l'excédent pour ramener le niveau à la marque du plein.

9. Remettez la jauge en place.

## Vidange de l'huile du moteur

Changez l'huile après les 2 premières heures d'utilisation puis, en conditions normales, à la fréquence spécifiée dans le *Programme d'entretien recommandé*, page 17. Faites si possible marcher le moteur juste avant la vidange pour réchauffer l'huile, afin de faciliter l'écoulement et d'entraîner plus d'impuretés.

1. Débranchez la bougie et éloignez le chapeau pour éviter tout risque de contact accidentel.

2. Placez un support sous l'arrière du châssis.
3. Déposez la roue gauche.
4. Nettoyez autour du bouchon de vidange d'huile (Fig. 18).
5. Placez le bac de vidange sous le tube de vidange, et retirez le bouchon (Fig. 18).

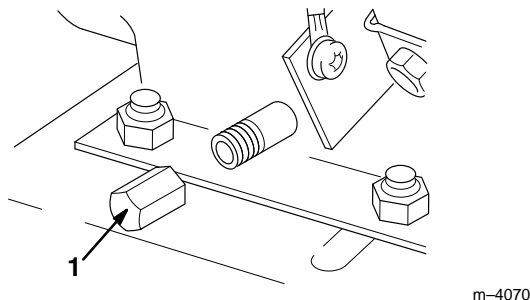

**Figure 18**

1. Bouchon de vidange

6. Remplacez le bouchon de vidange lorsque toute l'huile s'est écoulée.
7. Remontez la roue gauche.
8. Faites le plein d'huile du carter moteur comme expliqué à la page 10.
9. Essuyez l'huile éventuellement répandue.
10. Débarrassez-vous proprement de l'huile usagée, selon les réglementations locales en matière de recyclage

## Niveau de graisse de la boîte d'engrenages de tarière

Contrôlez le niveau de graisse de la boîte d'engrenages de tarière à la fréquence spécifiée dans le *programme d'entretien recommandé*, page 17.

1. Débranchez la bougie et éloignez le chapeau pour éviter tout risque de contact accidentel.
2. Placez la déneigeuse sur un sol plat horizontal.
3. Nettoyez les abords de l'obturateur de tuyau (Fig. 19).
4. Retirez l'obturateur de tuyau de la boîte d'engrenages (Fig. 19).

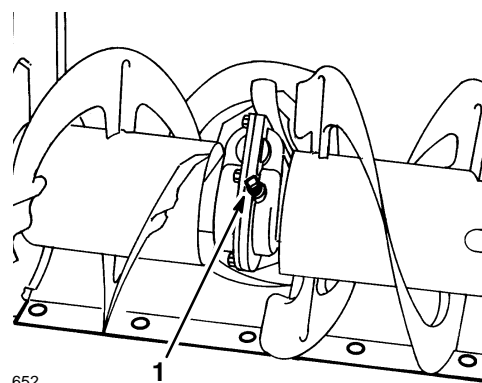

**Figure 19**

1. Obturateur de tuyau

5. Contrôlez le niveau de graisse dans la boîte d'engrenages. La graisse doit être visible par l'ouverture.
6. Si le niveau est insuffisant, ajoutez de la graisse *Lubriplate MAG-1* (graisse pour haute pression et basse température) jusqu'au point de trop-plein.
7. Réinsérez l'obturateur de tuyau dans la boîte d'engrenages.

## Réglage de l'entraînement de traction

Si le changement de vitesse passe les vitesses correctement, mais la déneigeuse n'avance pas en marche avant ou en marche arrière, réglez l'entraînement de traction.

1. Débranchez la bougie et éloignez le chapeau pour éviter tout risque de contact accidentel.
2. Vérifiez le réglage de l'entraînement de traction et corrigez-le si nécessaire, comme expliqué aux points 5 à 7 des instructions de *Montage de la tige de commande de traction*, page 8.
3. Si le problème persiste malgré le réglage, adressez-vous à votre concessionnaire Toro agréé.

## Remplacement de la courroie de traction

Si la courroie de traction est usée, détendue, imbibée d'huile ou endommagée de quelque autre manière, remplacez-la par une courroie neuve, en vente chez votre concessionnaire Toro agréé.

1. Débranchez la bougie et éloignez le chapeau pour éviter tout risque de contact accidentel.
2. Videz l'essence du réservoir, voir *Vidange du réservoir d'essence*, page 24.

3. Retirez les 2 vis de fixation du carter de courroie et mettez ce dernier de côté (Fig. 21).
4. Retirez la courroie de tarière/roue hélice de la poulie du moteur et de la grande poulie de tarière/roue hélice (Fig. 22).
5. Basculez la déneigeuse sur l'avant et calez-la pour qu'elle ne puisse pas tomber.
6. Retirez les quatre vis de fixation de la plaque de protection inférieure au châssis, et déposez la plaque (Fig. 27).
7. Décrochez le ressort de l'encoche du bord inférieur du panneau latéral (Fig. 20).

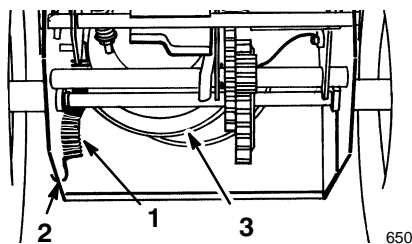

Figure 20

1. Ressort
2. Encoche du panneau latéral
3. Grande poulie de traction



## PRUDENCE



### DANGER POTENTIEL

- Le ressort est très tendu.

### QUELS SONT LES RISQUES?

- Le ressort risque de sauter en direction de l'opérateur ou de personnes à proximité.

### COMMENT SE PROTÉGER?

- Soyez très prudent lorsque vous décrochez le ressort.

8. Redescendez la déneigeuse en position normale.
9. Desserrez le guide-courroie (Fig. 22).
10. Enlevez la courroie de commande de traction de la poulie moteur et de la grande poulie de traction (Fig. 22).
11. Passez la courroie neuve autour de la grande poulie de traction.
12. Passez la courroie sur la poulie moteur, en veillant à faire passer sous le guide-courroie (Fig. 22).
13. Basculez la déneigeuse sur l'avant et calez-la pour qu'elle ne puisse pas tomber.
14. Raccrochez le ressort dans l'encoche du bord inférieur du panneau latéral (Fig. 20).

15. Remontez la plaque de protection avec ses quatre vis.
16. Redescendez la déneigeuse en position normale.
17. Placez la courroie de tarière/roue hélice sur la grande poulie de tarière/roue hélice et la poulie moteur, en veillant à faire passer sous la poulie folle et le guide-courroie (Fig. 22).
18. Réglez l'écartement du guide-courroie à une distance de 3 mm (1/8") de la courroie, puis vissez-le solidement.
19. Après tout remplacement de la courroie de tarière/roue hélice, réglez la tringlerie de commande de tarière/roue hélice conformément aux points 4 à 7 des instructions de *Montage de la tringlerie de commande de tarière/roue hélice*, page 9.
20. Remontez le carter de courroie.

## Réglage de la courroie de tarière/roue hélice

Une courroie de tarière/roue hélice qui patine diminue l'efficacité de la déneigeuse, et doit être réglée ou remplacée.



## DANGER



### DANGER POTENTIEL

- Un mauvais réglage peut entraîner des accidents si la tarière ou la roue hélice tournent lorsqu'elles ne devraient pas.

### QUELS SONT LES RISQUES?

- La roue hélice ou la tarière en rotation peuvent sectionner ou blesser les mains ou les doigts.

### COMMENT SE PROTÉGER?

- Gardez le visage, les mains, les pieds et toute autre partie du corps ou de vos vêtements à distance des pièces cachées, mobiles ou tournantes.
- Veillez à maintenir l'écartement du bras de frein de roue hélice.
- Ne serrez pas trop la courroie de tarière/roue hélice, sans quoi la tarière et la roue hélice risquent de tourner alors que la commande est en position débrayée. Si le problème se produit, réduisez la tension de la courroie.

1. Débranchez la bougie et éloignez le chapeau pour éviter tout risque de contact accidentel.
2. Vérifiez et corrigez si nécessaire le réglage de la courroie comme expliqué aux points 4 à 7 de la rubrique *Montage de la tringlerie de commande de tarière/roue hélice*, page 9.
3. Reconnectez la bougie et mettez le moteur en marche.

4. Actionnez la tarière et la roue hélice.
5. Si la courroie patine encore, remplacez-la.

## Remplacement de la courroie de tarière/roue hélice

Si la courroie de tarière/roue hélice (Fig. 21) est usée, détendue, imbibée d'huile ou endommagée de quelque autre manière, remplacez-la par une courroie neuve, en vente chez votre concessionnaire Toro agréé.

1. Débranchez la bougie et éloignez le chapeau pour éviter tout risque de contact accidentel.
2. Retirez les 2 vis de fixation du carter de courroie et mettez ce dernier de côté (Fig. 21).

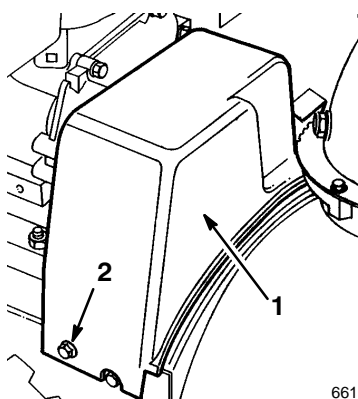

Figure 21

1. Carter de courroie
2. Vis (2)

3. Desserrez le guide-courroie (Fig. 22).
4. Retirez la courroie de tarière/roue hélice de la poulie du moteur et de la grande poulie de tarière/roue hélice (Fig. 22).
5. Passez la courroie neuve autour de la grande poulie de tarière/roue hélice (Fig. 22).
6. Passez la courroie sur la poulie moteur, en veillant à faire passer sous la poulie folle et le guide-courroie (Fig. 22).

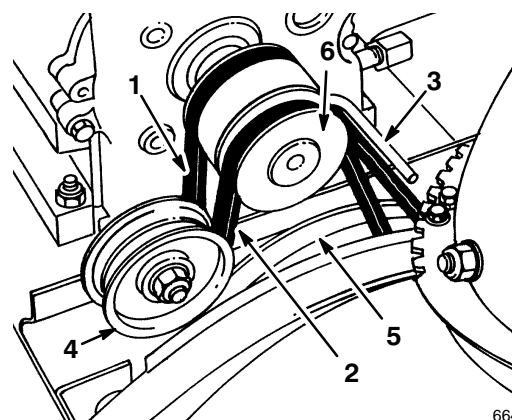

Figure 22

- |                                    |   |
|------------------------------------|---|
| 1. Courroie de traction            | 4. Galet tendeur                        |
| 2. Courroie de tarière/roue hélice | 5. Grande poulie de tarière/roue hélice |
| 3. Guide-courroie                  | 6. Poulie moteur                        |

7. Réglez l'écartement du guide-courroie à une distance de 3 mm (1/8") de la courroie, puis vissez-le solidement.
8. Vérifiez et corrigez si nécessaire le réglage de la courroie comme expliqué aux points 4 à 7 de la rubrique *Montage de la tringlerie de commande de tarière/roue hélice*, page 9.
9. Remontez le carter de courroie.

## Réglage des patins et de la lame racleuse

### Surfaces bétonnées ou asphaltées

1. Débranchez la bougie et éloignez le chapeau pour éviter tout risque de contact accidentel.
2. Vérifiez la pression des deux pneus, qui doivent être gonflés de manière égale, entre 48 et 103 kPa (7-15 psi).
3. Amenez la déneigeuse sur un sol parfaitement plat et horizontal.
4. Desserrez les 4 boulons à embase qui fixent les deux patins sur les côtés du carter de tarière (Fig. 23) jusqu'à ce que les patins puissent coulisser aisément vers le haut et vers le bas.

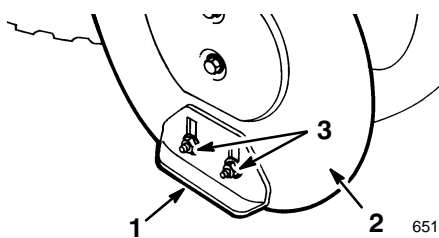

**Figure 23**

- |                              |                    |
|------------------------------|--------------------|
| 1. Patin                     | 3. Ecrous à embase |
| 2. Côté du carter de tarière |                    |

- Placez un support sous les lames de tarière pour que la lame racluse et les lames de tarière se trouvent à 3 mm (1/8") du sol plat de référence (Fig. 24).

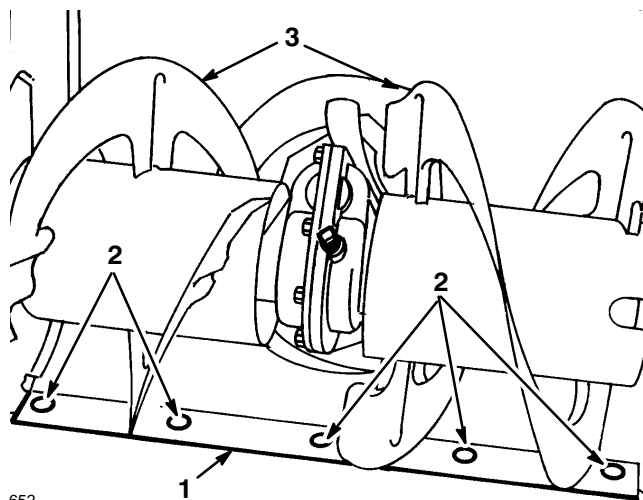

**Figure 24**

- |                        |                     |
|------------------------|---------------------|
| 1. lame racluse        | 3. Lames de tarière |
| 2. Boulons de fixation |                     |

**Remarque :** La lame racluse doit être placée plus haut si le revêtement du sol à déneiger est fissuré, accidenté ou inégal.

- Vérifiez le réglage de la lame racluse. Celle-ci doit être parallèle au sol, à une distance de 3 mm (1/8").
- Pour corriger la position de la lame racluse, desserrez les 5 vis (Fig. 24), mettez la lame de niveau à la hauteur voulue et resserrez les vis.
- Descendez les patins jusqu'à ce qu'ils reposent à plat sur le sol, puis serrez les 4 boulons à embase de fixation des patins aux panneaux latéraux du carter de tarière (Fig. 23).

## Gravier

- Débranchez la bougie et éloignez le chapeau pour éviter tout risque de contact accidentel.
- Desserrez les 4 écrous à embase qui fixent les deux patins sur les côtés du carter de tarière (Fig. 23).
- Descendez les patins le plus bas possible pour soutenir la tarière aussi loin du sol que le réglage des patins le permet.
- Resserrez les 4 écrous à embase.

## Réglage du changement de vitesse

Si la déneigeuse n'avance que lentement ou pas du tout en première vitesse, ou s'il n'est pas possible d'engager la troisième vitesse, réglez la tringlerie de changement de vitesse.

- Débranchez la bougie et éloignez le chapeau pour éviter tout risque de contact accidentel.
- Basculez la déneigeuse sur l'avant et calez-la pour qu'elle ne puisse pas tomber.
- Retirez les quatre vis de fixation de la plaque de protection inférieure au châssis, et déposez la plaque (Fig. 27).
- Desserrez les écrous à embase de fixation de la plaque de changement de vitesse au panneau de commande (Fig. 25).
- Mettez le changement de vitesse en troisième et appuyez sur la plaque de changement de vitesse pour déplacer l'ensemble de transmission vers la droite.

L'ensemble de transmission doit se trouver à 3 mm (1/8") de la goupille. Si ce n'est pas le cas, faites glisser la plaque de changement de vitesse (Fig. 25) pour obtenir l'écartement correct de 3 mm (Fig. 26).

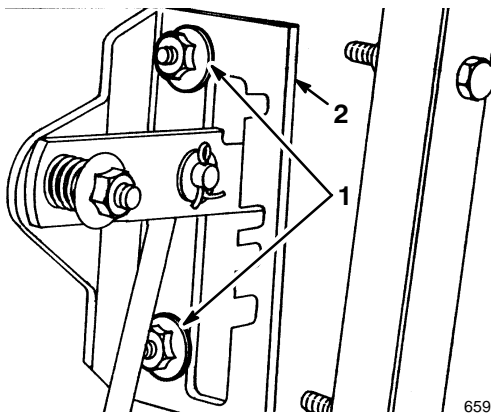

**Figure 25**

1. Ecrus à embase
2. Plaque de changement de vitesse

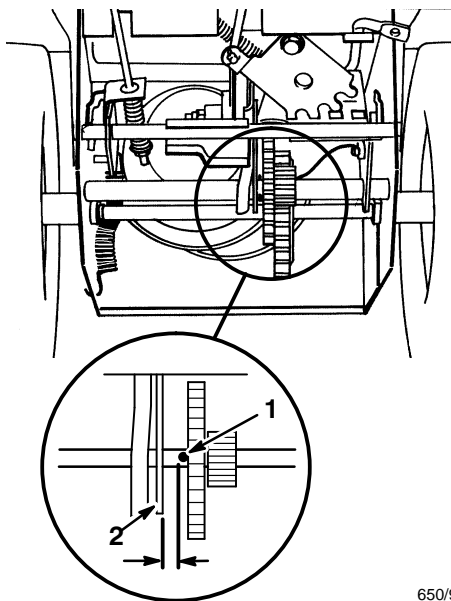

**Figure 26**

1. Goupille
2. Ensemble de transmission

6. Lorsque l'ensemble de transmission est à 3 mm (1/8") de la goupille, resserrez les écrous à embase pour fixer la plaque de changement de vitesse.
7. Mettez le changement de vitesse en marche arrière (position R) puis revenez en troisième vitesse pour contrôler le réglage.

8. Si l'écart entre la goupille et l'ensemble de transmission est supérieur à 4,8 mm (3/16"), répétez les étapes 4 à 7.
9. Remontez la plaque de protection inférieure et redescendez la déneigeuse en position normale.

## Lubrification de la déneigeuse

Lubrifiez tous les éléments mobiles de la déneigeuse conformément au *Programme d'entretien recommandé* de la page 17.

**IMPORTANT : Veillez à ne pas mettre d'huile ou de graisse sur la roue de caoutchouc ni sur le disque d'embrayage, ce qui provoquerait le patinage de la roue et la détérioration du caoutchouc.**

1. Débranchez la bougie et éloignez le chapeau pour éviter tout risque de contact accidentel.
2. Videz l'essence du réservoir, voir *Vidange du réservoir d'essence*, page 24.
3. Basculez la déneigeuse en avant sur le carter de tarière/roue hélice et calez-la pour qu'elle ne puisse pas tomber.
4. Retirez les 4 vis de fixation de la plaque de protection inférieure et déposez la plaque (Fig. 27).

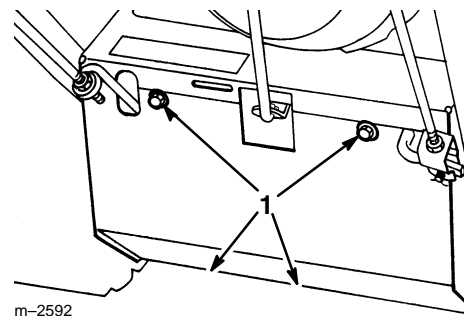

**Figure 27**

1. Vis

5. Lubrifiez légèrement la déneigeuse avec de l'huile légère comme illustré à la figure 28.

**IMPORTANT : N'utilisez pas trop d'huile, l'excédent d'huile risquerait de couler dans la transmission et de faire patiner la courroie de traction.**

6. Graissez la déneigeuse comme illustré à la Figure 28.

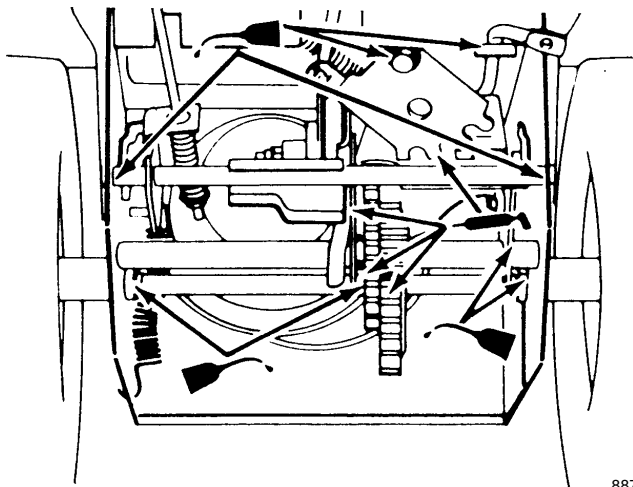

Figure 28

887

7. Essuyez tout excès d'huile ou de graisse.
8. Remontez la plaque de protection inférieure avec ses quatre vis.
9. Redescendez la déneigeuse dans sa position normale.

## Remplacement de la bougie

Inspectez régulièrement la bougie comme spécifié dans le *Programme d'entretien recommandé*, page 17. Si les électrodes au centre sont noircies ou abîmées, remplacez-la par une bougie neuve Champion RJ-19LM ou équivalente.

1. Nettoyez les abords de la bougie.
2. Débranchez la bougie (Fig. 29), puis retirez-la de la culasse.

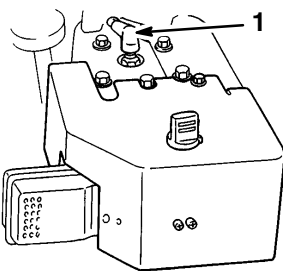

Figure 29

724

1. Fil de bougie

**IMPORTANT :** Toute bougie fêlée, encrassée, ou abîmée doit être remplacée. Ne nettoyez pas les bougies à l'aide d'un jet de sable, d'un grattoir ou d'une brosse métallique. Des grains de matière abrasive pourraient se détacher de la bougie, tomber dans le cylindre et endommager le moteur.

3. Réglez l'écartement des électrodes de la bougie neuve à 0,76 mm (0.030") (Fig. 30).

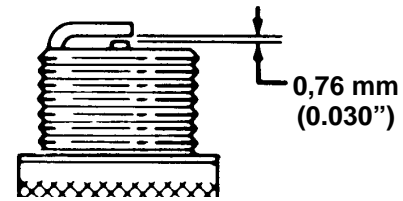

Figure 30

110

4. Montez la bougie dans la culasse.
5. Vissez la bougie à 20,4 N·m (15 ft-lbs).
6. Rebranchez la bougie (Fig. 29).

## Vidange du réservoir de carburant

1. Fermez le robinet d'essence situé sous le réservoir (Fig. 31) en le tournant vers la gauche.

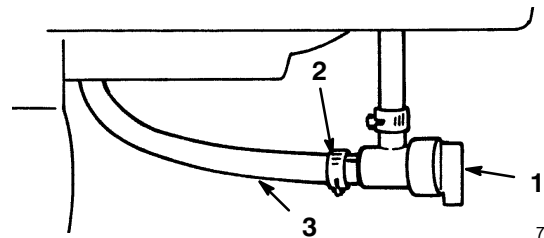

Figure 31

726

1. Robinet d'essence
2. Collier
3. Conduite d'alimentation



## ATTENTION



### DANGER POTENTIEL

- L'essence est très inflammable.

### QUELS SONT LES RISQUES?

- L'essence peut prendre feu et causer des blessures graves.

### COMMENT SE PROTEGER?

- Vidangez l'essence à l'extérieur.
- Ne vidangez l'essence que lorsque le moteur est froid.
- Essuyez l'essence éventuellement répandue.
- Ne vidangez pas l'essence à proximité d'une flamme nue ou de risques d'étincelles susceptibles d'enflammer les vapeurs.
- Ne fumez pas quand vous manipulez de l'essence.



2. Placez un bac de vidange propre sous le robinet d'essence.
3. Desserrez le collier de fixation de la conduite d'alimentation au robinet, et détachez la conduite du robinet (Fig. 31).
4. Ouvrez le robinet en le tournant vers la droite pour laisser l'essence s'écouler dans le bac de vidange.
5. Reconnectez la conduite d'alimentation et fixez-la à l'aide du collier.

## Remisage

### Préparation du système d'alimentation

1. Ajoutez dans le réservoir de carburant 8 ml de stabilisateur/conditionneur par litre de carburant (1 oz./ga).
2. Faites tourner le moteur dix minutes pour faire circuler le carburant traité dans tout le système d'alimentation.
3. Coupez le moteur, laissez-le refroidir et videz le réservoir de carburant, ou laissez tourner le moteur jusqu'à ce qu'il s'arrête faute de carburant.
4. Mettez le moteur en marche et laissez-le tourner jusqu'à ce qu'il s'arrête.
5. Utilisez le starter ou l'amorceur, redémarrez le moteur une troisième fois et laissez-le tourner jusqu'à ce qu'il ne redémarre plus.
6. Débarrassez-vous du carburant correctement, selon les réglementations locales en matière de recyclage.

**Remarque :** Ne conservez pas l'essence stabilisée pendant plus de 90 jours.

### Préparation du moteur

7. Retirez la bougie de la culasse.
8. Versez deux cuillerées à café d'huile dans l'ouverture laissée par la bougie.
9. Remontez la bougie mais ne la reconnectez pas encore.
10. Tirez lentement la poignée du lanceur afin de répartir l'huile à l'intérieur du cylindre.
11. Changez l'huile du moteur comme expliqué à la page 18.

## Préparation de la déneigeuse

12. Lubrifiez la déneigeuse, voir *Lubrification de la déneigeuse*, page 23.

13. Nettoyez la déneigeuse.

14. Retouchez les endroits où la peinture est écaillée.

Vous trouverez de la peinture chez les concessionnaires Toro agréés. Poncez les zones abîmées avant de les peindre, et utilisez un antirouille pour empêcher le métal de rouiller.

15. Resserrez toutes les vis et tous les écrous.

16. Réparez ou remplacez les pièces éventuellement endommagées.

17. Couvrez la déneigeuse et rangez-la dans un endroit propre et sec, hors de portée des enfants. Laissez le moteur refroidir avant de ranger la machine dans un endroit clos.



### ATTENTION



#### DANGER POTENTIEL

- Les vapeurs d'essence sont extrêmement inflammables, explosives, et dangereuses à respirer.

#### QUELS SONT LES RISQUES?

- Si l'on range la machine dans un local où se trouve une flamme nue, les vapeurs d'essence risquent de s'enflammer et de provoquer une explosion.

#### COMMENT SE PROTEGER?

- Ne rangez pas la déneigeuse dans une partie habitée de la maison, une cave ou tout autre endroit contenant des sources potentielles d'inflammation telles qu'une chaudière, un chauffe-eau, un séchoir à linge, etc.

## Accessoires

Les accessoires suivants pour déneigeuse peuvent être obtenus chez votre vendeur agréé :

- Chaînes pour pneus
- Brise-congères
- Toit de protection







Déneigeuses  
à moteur  
à essence

## Garantie intégrale Toro

Garantie intégrale de deux ans  
(garantie limitée pour usage commercial)

### Que couvre cette garantie expresse?

La société Toro s'engage à réparer tout produit TORO utilisé à des fins résidentielles normales\* présentant un défaut de fabrication, pendant une période de deux ans à dater de l'achat. Pour les déneigeuses à simple étage, la garantie couvre le coût des pièces et de la main d'oeuvre, mais le transport est à charge du propriétaire.

Le transport chez un réparateur dans un rayon de 25 km (15 miles) est couvert par la garantie pour les déneigeuses à deux étages.

### Produits couverts par la garantie

Cette garantie s'applique à toutes les déneigeuses à moteur à essence.

### Usage commercial

Les produits de consommation TORO utilisés à des fins commerciales, par des institutions ou donnés en location, sont couverts par une garantie limitée de 45 jours à dater de l'achat.

### Comment faire intervenir la garantie?

Si vous pensez que votre produit Toro présente un défaut de fabrication, adressez-vous au vendeur chez qui vous l'avez acheté, ou à tout autre réparateur agréé Toro (voir la liste dans les pages jaunes de l'annuaire téléphonique). Le concessionnaire prendra en charge votre produit, ou vous recommandera un autre réparateur agréé plus commode pour vous. Une preuve d'achat (copie de la carte d'enregistrement, facture, etc.) peut être nécessaire pour contrôler la validité de la garantie.

Si pour une raison ou l'autre vous n'êtes pas satisfait du diagnostic de votre réparateur relatif au défaut de fabrication, ou vous cherchez l'adresse d'un réparateur Toro agréé, n'hésitez pas à nous contacter à l'adresse suivante:

Toro Customer Service Department  
8111 Lyndale Avenue South  
Bloomington, MN 55420-1196  
612-888-8801  
800-348-2424

### Pour ne pas perdre le droit à la garantie

Votre produit Toro doit être entretenu en suivant les instructions du mode d'emploi. Cet entretien de routine, qu'il soit effectué par vous ou par un concessionnaire, est à vos frais.

### Ce que la garantie ne couvre pas, et

#### application à la garantie de la législation de l'Etat

Il n'y a pas d'autres garanties expresses, à part la garantie spéciale du système antipollution de certains produits et la garantie de démarrage TORO pour les moteurs GTS. Cette garantie expresse ne couvre pas:

- Les frais normaux d'entretien et de remplacement de pièces, telles que les filtres, le carburant, les lubrifiants, les pièces d'usure, l'affûtage des lames ou le réglage des freins et de l'embrayage.
- Les produits ou pièces ayant subi des modifications ou un usage abusif, ou nécessitant un remplacement ou une réparation en raison de l'usure normale, d'un accident ou d'un défaut d'entretien.
- Les réparations requises en raison de l'usage d'un carburant inadéquat, de la présence d'impuretés dans le carburant, ou d'une négligence de la préparation du système d'alimentation indispensable avant toute période d'inutilisation de plus de trois mois.

- Les frais de prise à domicile et de livraison au-delà d'un rayon de 25 km (15 miles) de chez le vendeur-réparateur agréé TORO (produits couverts uniquement)

Toutes les réparations couvertes par la présente garantie doivent être effectuées par un réparateur Toro agréé, à l'aide de pièces de rechange agréées par Toro.

La réparation par un réparateur TORO agréé est le seul dédommagement auquel cette garantie donne droit.

**Toro décline toute responsabilité en cas de dommages secondaires ou indirects liés à l'utilisation des produits TORO couverts par cette garantie, notamment quant aux coûts et dépenses encourus pour se procurer un équipement ou un service de substitution durant une période raisonnable pour cause de défaillance ou d'indisponibilité en attendant la réparation sous garantie. L'exclusion de la garantie des dommages secondaires ou indirects n'est pas autorisée dans certains pays, et peut donc ne pas s'appliquer dans votre cas.**

**Cette garantie vous accorde des droits spécifiques, auxquels s'ajoutent peut-être d'autres droits qui varient selon les pays.**

- \* L'usage résidentiel normal désigne l'enlèvement de la neige sur le terrain où se trouve votre maison. L'utilisation dans d'autres lieux est considérée comme un usage commercial, couvert par une garantie limitée.

### Autres pays que les Etats-Unis et le Canada

Pour les produits TORO exportés des Etats-Unis ou du Canada, demandez à votre distributeur (concessionnaire) TORO la police de garantie applicable dans votre pays ou région. Si pour une raison quelconque, vous n'êtes pas satisfait des services de votre distributeur, ou si vous avez du mal à vous procurer les informations de garantie, adressez-vous à l'importateur TORO. En dernier recours, adressez-vous à la société Toro.