



Count on it.

Manuel de l'utilisateur

Souffleur de débris Pro Force®

N° de modèle 44553—N° de série 403070001 et suivants



Vous commettez une infraction à la section 4442 ou 4443 du Code des ressources publiques de Californie si vous utilisez cette machine dans une zone boisée, broussailleuse ou recouverte d'herbe, à moins d'équiper le moteur d'un pare-étincelles en bon état, tel que défini dans la section 4442, ou à moins que le moteur soit construit, équipé et entretenu correctement pour prévenir les incendies.

Le manuel du propriétaire du moteur ci-joint est fourni à titre informatif concernant la réglementation de l'Agence américaine pour la protection de l'environnement (EPA) et la réglementation antipollution de l'état de Californie relative aux systèmes antipollution, à leur entretien et à leur garantie. Vous pouvez vous en procurer un nouvel exemplaire en vous adressant au constructeur du moteur.

Le numéro d'identification DOT est indiqué de chaque côté du pneu. Cette information indique les classes de charge et de vitesse. Les pneus de rechange doivent être de spécifications égales ou supérieures. Vérifiez que les pneus de la machine respectent ou dépassent les spécifications de poids de la machine.

Compatibilité électromagnétique

Usage résidentiel : Ce dispositif est conforme à la partie 15 de la réglementation de la FCC. Son exploitation est assujettie aux deux conditions suivantes : (1) Ce dispositif ne doit pas causer de parasites nuisibles et (2) ce dispositif doit accepter tout parasite reçu, y compris tout parasite pouvant causer un fonctionnement indésirable.

Cet équipement produit et utilise de l'énergie RF et, s'il n'est pas installé et utilisé en stricte conformité avec les instructions du fabricant, peut causer des parasites nuisibles à la réception radio et télévisuelle. Cet équipement a été testé et trouvé conforme aux restrictions imposées aux dispositifs de calcul de Classe B en vertu de la sous-section J de la partie 15 de la réglementation de la FCC. Ces restrictions ont été établies pour assurer une protection raisonnable contre de tels parasites dans une installation de type résidentiel. Toutefois, rien ne garantit l'absence d'interférences dans une installation particulière. Si cet équipement cause des parasites nuisibles à la réception radio ou télévisuelle, ce que l'on peut déterminer en éteignant puis en rallumant l'équipement, l'utilisateur est encouragé à essayer de corriger le problème en appliquant une ou plusieurs des mesures suivantes : Réorienter ou repositionner l'antenne de réception, repositionner le récepteur de télécommande par rapport à l'antenne radio/TV ou brancher le module de commande dans une prise séparée, de sorte que le module de commande et la radio/TV se trouvent sur des circuits de dérivation différents. Si nécessaire, l'utilisateur doit consulter le dépositaire ou un technicien radio/télévision expérimenté qui pourra faire d'autres suggestions. L'utilisateur pourra trouver utile le livret suivant, diffusé par la Federal Communications Commission (Commission fédérale des communications) : « How to Identify and Resolve Radio-TV Interference Problems » (« Comment identifier et résoudre les problèmes de parasites radio/TV »). Ce livret est disponible auprès de l'U.S. Government Printing Office, Washington, DC 20402. N° de stock 004-000-00345-4.

ID FCC : W7OMRF24J40MDME-BASE, OA3MRF24J40MA-HANDHELD

CI : 7693A-24J40MDME-BASE, 7693A-24J40MA-HANDHELD

Son utilisation est soumise aux deux conditions suivantes : (1) Cet appareil ne doit pas créer d'interférences, et (2) cet appareil doit accepter toute interférence, notamment les interférences qui peuvent perturber son fonctionnement.

⚠ PRUDENCE

Toute transformation ou modification de la machine sans l'autorisation formelle de la partie responsable de la conformité peut entraîner la nullité du droit d'utilisation du matériel.

Ne transformez pas ou ne modifiez pas la machine sans l'autorisation formelle de la partie responsable de la conformité.

⚠ ATTENTION

CALIFORNIE

Proposition 65 - Avertissement

Les gaz d'échappement de ce produit contiennent des substances chimiques considérées par l'état de Californie comme susceptibles de provoquer des cancers, des malformations congénitales et autres troubles de la reproduction.

Les bornes de la batterie et accessoires connexes contiennent du plomb et des composés de plomb. L'état de Californie considère ces substances chimiques comme susceptibles de provoquer des cancers et des troubles de la reproduction. Lavez-vous les mains après avoir manipulé la batterie.

L'utilisation de ce produit peut entraîner une exposition à des substances chimiques considérées par l'état de Californie comme capables de provoquer des cancers, des anomalies congénitales ou d'autres troubles de la reproduction.

Introduction

Ce souffleur de débris est tracté par une tondeuse autoportée et destiné aux utilisateurs professionnels et temporaires employés à des applications commerciales. Il est principalement conçu pour utiliser la puissance de l'air soufflé pour éliminer rapidement des débris indésirables à la surface des grandes pelouses bien entretenues des parcs, terrains de golf, de sports et commerciaux. L'utilisation de ce produit à d'autres fins que celle prévue peut être dangereuse pour l'utilisateur et toute personne à proximité.

Lisez attentivement cette notice pour apprendre comment utiliser et entretenir correctement votre produit, et éviter de l'endommager ou de vous blesser. Vous êtes responsable de l'utilisation sûre et correcte du produit.

Rendez-vous sur www.Toro.com pour tout document de formation à la sécurité et à l'utilisation des produits, pour tout renseignement concernant un produit ou un accessoire, pour obtenir l'adresse des dépositaires ou pour enregistrer votre produit.

Pour obtenir des prestations de service, des pièces Toro d'origine ou des renseignements complémentaires, munissez-vous des numéros de modèle et de série du produit et contactez un dépositaire-réparateur ou le service client Toro agréé. La [Figure 1](#) indique l'emplacement des numéros de modèle et de série du produit. Inscrivez les numéros dans l'espace réservé à cet effet.

Important: Avec votre appareil mobile, vous pouvez scanner le code QR sur la plaque du numéro de série (le cas échéant) pour accéder à l'information sur la garantie, les pièces détachées et autres renseignements concernant le produit.

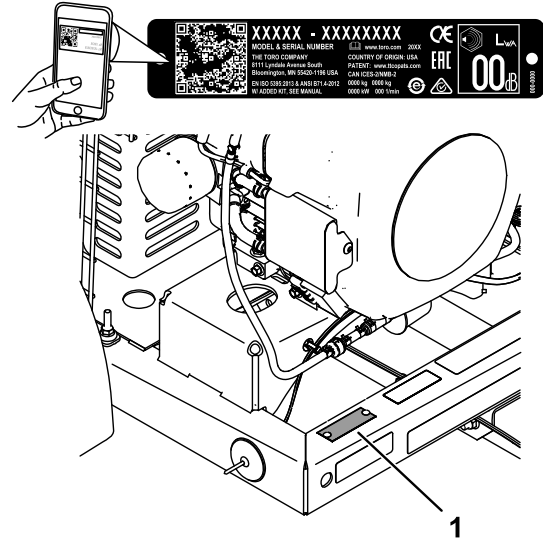

Figure 1

g257159

1. Emplacement des numéros de modèle et de série

| |
|--------------------|
| N° de modèle _____ |
| N° de série _____ |

Les mises en garde de ce manuel soulignent des dangers potentiels et sont signalées par le symbole de sécurité ([Figure 2](#)), qui indique un danger pouvant entraîner des blessures graves ou mortelles si les précautions recommandées ne sont pas respectées.



Figure 2
Symbole de sécurité

g000502

Ce manuel utilise deux termes pour faire passer des renseignements essentiels. **Important**, pour attirer l'attention sur des renseignements mécaniques spécifiques, et **Remarque**, pour souligner une information d'ordre général méritant une attention particulière.

Table des matières

| | | | |
|---|----|---|----|
| Sécurité | 5 | Remplacement du filtre à carburant | 27 |
| Consignes de sécurité générales..... | 5 | Entretien du réservoir de carburant..... | 27 |
| Autocollants de sécurité et d'instruction | 6 | Entretien du système électrique | 28 |
| Mise en service | 7 | Consignes de sécurité relatives au système électrique | 28 |
| 1 Branchement de la batterie | 7 | Remplacement des piles de la télécommande | 28 |
| 2 Montage de l'attelage sur la machine..... | 8 | Remplacement des fusibles..... | 29 |
| 3 Accouplement de la machine au véhicule tracteur..... | 8 | Entretien du système d'entraînement | 29 |
| 4 Montage de la télécommande à main | 9 | Contrôle des pneus | 29 |
| Vue d'ensemble du produit | 10 | Entretien des courroies | 30 |
| Commandes | 10 | Réglage de la courroie..... | 30 |
| Caractéristiques techniques | 11 | Entretiens divers | 30 |
| Spécifications radio | 11 | Contrôle de l'embout du souffleur..... | 30 |
| Accessoires/outils..... | 11 | Association de la télécommande à la machine | 31 |
| Avant l'utilisation | 12 | Remisage | 32 |
| Consignes de sécurité avant l'utilisation..... | 12 | Remisage de la machine | 32 |
| Attelage de la remorque..... | 13 | Élimination des déchets..... | 32 |
| Ajout de carburant | 13 | Dépistage des défauts | 33 |
| Contrôle du niveau d'huile moteur..... | 14 | Accès au mode diagnostic et contrôle des codes | 33 |
| Contrôle de la pression des pneus | 14 | Contrôle des codes d'anomalie..... | 34 |
| Contrôle du couple de serrage des écrous de roues | 14 | Réinitialisation des codes d'anomalie | 34 |
| Pendant l'utilisation | 14 | Quitter le mode diagnostic | 34 |
| Consignes de sécurité pendant l'utilisation | 14 | | |
| Utilisation de la commande à distance | 15 | | |
| Démarrage du moteur..... | 16 | | |
| Arrêt du moteur..... | 17 | | |
| Utilisation de la télécommande | 17 | | |
| Réglage de l'orientation de l'embout du souffleur | 18 | | |
| Conseils d'utilisation | 18 | | |
| Après l'utilisation | 18 | | |
| Consignes de sécurité après l'utilisation..... | 18 | | |
| Transport de la machine | 19 | | |
| Accouplement de la machine au véhicule tracteur..... | 19 | | |
| Entretien | 20 | | |
| Programme d'entretien recommandé | 20 | | |
| Liste de contrôle pour l'entretien journalier..... | 21 | | |
| Procédures avant l'entretien | 21 | | |
| Consignes de sécurité pendant l'entretien | 21 | | |
| Entretien du moteur | 22 | | |
| Consignes de sécurité relatives au moteur..... | 22 | | |
| Entretien du filtre à air..... | 22 | | |
| Entretien du filtre à charbon actif..... | 23 | | |
| Contrôle du niveau et vidange de l'huile moteur..... | 24 | | |
| Entretien des bougies..... | 25 | | |
| Nettoyage de la protection du moteur et du refroidisseur d'huile..... | 26 | | |
| Entretien du système d'alimentation | 27 | | |

Sécurité

Cette machine est conçue en conformité avec la norme ANSI B71.4-2017.

Consignes de sécurité générales

Ce produit peut projeter des objets. Respectez toujours toutes les consignes de sécurité pour éviter des blessures graves.

- Vous devez lire et assimiler le contenu de ce *Manuel de l'utilisateur* et du manuel de l'utilisateur du groupe de déplacement avant d'utiliser la machine. Assurez-vous que tous les utilisateurs de la machine en connaissent parfaitement le fonctionnement ainsi que celui du groupe de déplacement, et ont bien compris les consignes de sécurité.
- Accordez toute votre attention à l'utilisation de la machine. Ne faites rien d'autre qui puisse vous distraire, au risque de causer des dommages corporels ou matériels.
- N'approchez pas les mains ou les pieds des composants mobiles de la machine.
- N'utilisez pas la machine si tous les capots et autres dispositifs de protection appropriés ne sont pas en place et en bon état de marche.
- N'admettez jamais d'enfants, d'animaux, ni qui que ce soit dans le périmètre de travail. N'autorisez jamais un enfant à utiliser la machine.
- Coupez toujours le moteur, enlevez la clé (selon l'équipement), attendez l'arrêt complet de toutes les pièces mobiles et laissez refroidir la machine avant de la régler, de la réparer, de la nettoyer ou de la ranger.

L'usage ou l'entretien incorrect de cette machine peut occasionner des accidents. Pour réduire les risques d'accidents et de blessures, respectez les consignes de sécurité qui suivent. Tenez toujours compte des mises en garde signalées par le symbole de sécurité (▲) et la mention Prudence, Attention ou Danger. Le non respect de ces instructions peut entraîner des blessures graves voire mortelles.

Autocollants de sécurité et d'instruction



Des autocollants de sécurité et des instructions bien visibles par l'opérateur sont placés près de tous les endroits potentiellement dangereux. Remplacez tout autocollant endommagé ou manquant.



decal115-5105

115-5105

1. Attention – lisez le *Manuel de l'utilisateur*.
2. Attention – tous les utilisateurs doivent être formés à l'utilisation de la machine.
3. Attention – coupez le moteur, enlevez la clé et lisez le *Manuel de l'utilisateur* avant d'effectuer un entretien.
4. Risque de projection d'objets – n'autorisez personne à s'approcher de la machine.
5. Attention – ne vous approchez pas des pièces mobiles; gardez toutes les protections et tous les déflecteurs en place.
6. Attention – ne mettez pas le moteur en marche quand la machine n'est pas attelée au véhicule tracteur; attachez d'abord la machine puis démarrez le moteur.

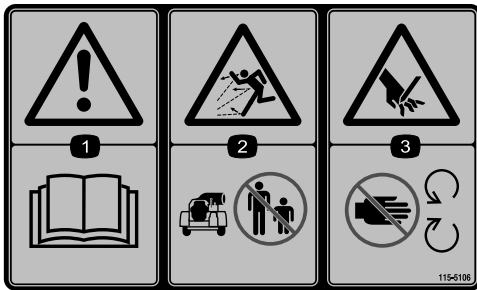

decal115-5106

115-5106

1. Attention – lisez le *Manuel de l'utilisateur*.
2. Risque de projection d'objets – n'autorisez personne à s'approcher de la machine.
3. Risque de coupure/mutilation des mains – ne vous approchez pas des pièces mobiles.

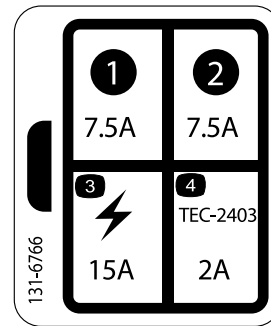

decal131-6766

131-6766

- | | |
|----------|---------------------------------|
| 1. 7,5 A | 3. Accessoire électrique (15 A) |
| 2. 7,5 A | 4. TEC-2403 (2 A) |

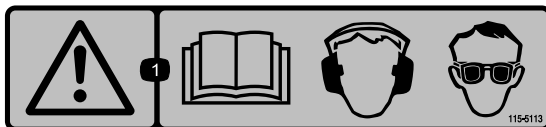

decal115-5113

115-5113

1. Attention – lisez le *Manuel de l'utilisateur*; portez des protecteurs d'oreilles et une protection oculaire.



decal133-8062

133-8062

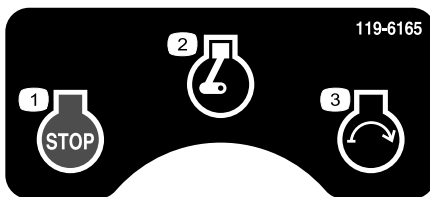

decal119-6165

119-6165

- | | |
|---------------------|------------------------|
| 1. Arrêt du moteur | 3. Démarrage du moteur |
| 2. Moteur en marche | |

Mise en service

Pièces détachées

Reportez-vous au tableau ci-dessous pour vérifier si toutes les pièces ont été expédiées.

| Procédure | Description | Qté | Utilisation |
|-----------|---|------------------|--|
| 1 | Graisse Grafo 112X (réf. Toro 505-47) | — | Branchement de la batterie. |
| 2 | Machine Attelage Boulon ($\frac{3}{8}$ x 3 po) Écrou à embase ($\frac{3}{8}$ po) | 1 1 2 2 | Montage de l'attelage sur la machine. |
| 3 | Aucune pièce requise | — | Accouplement de la machine au véhicule tracteur. |
| 4 | Télécommande à main Piles AAA Petites vis | 1 4 6 | Montage de la télécommande à main. |

Médias et pièces supplémentaires

| Description | Qté | Utilisation |
|----------------------------------|-----|--|
| Manuel de l'utilisateur | 1 | À lire avant d'utiliser la machine. |
| Manuel du propriétaire du moteur | 1 | Pour comprendre le fonctionnement et l'entretien du moteur |
| Télécommande | 1 | Pour commander le souffleur à distance |

Remarque: Les côtés gauche et droit de la machine sont déterminés d'après la position d'utilisation normale.

1

Branchement de la batterie

Pièces nécessaires pour cette opération:

| | |
|---|---------------------------------------|
| — | Graisse Grafo 112X (réf. Toro 505-47) |
|---|---------------------------------------|

Procédure

1. Détachez les clips qui retiennent le couvercle de batterie sur le compartiment de batterie ([Figure 3](#)).

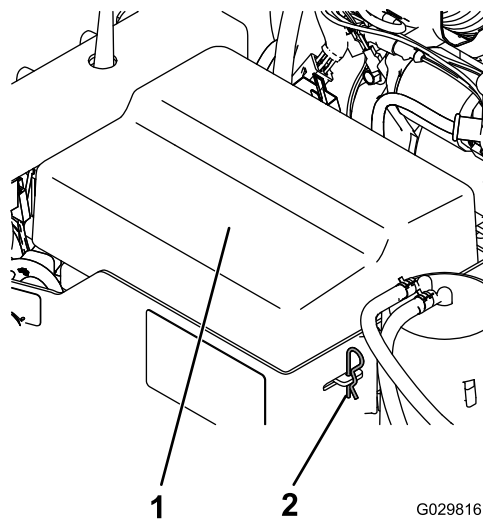

Figure 3

1. Couvercle de la batterie
2. Clip de la batterie

⚠ DANGER

L'électrolyte contient de l'acide sulfurique, dont l'ingestion est mortelle et qui cause de graves brûlures.

- Ne buvez jamais l'électrolyte et évitez tout contact avec les yeux, la peau ou les vêtements. Portez des lunettes de protection et des gants en caoutchouc.
- Faites le plein d'électrolyte à proximité d'une arrivée d'eau propre, de manière à pouvoir rincer abondamment la peau en cas d'accident.

2. Branchez le câble positif (rouge) de la batterie à la borne positive (+).
3. Branchez le câble négatif (noir) à la borne négative (-) de la batterie.
4. Pour prévenir la corrosion, enduisez les bornes et les fixations de graisse Grafo 112X (Skin-Over) (réf. Toro 50-547).
5. Remettez le couvercle et fixez-le avec les clips.

2

Montage de l'attelage sur la machine

Pièces nécessaires pour cette opération:

| | |
|---|------------------------------------|
| 1 | Machine |
| 1 | Attelage |
| 2 | Boulon ($\frac{3}{8}$ x 3 po) |
| 2 | Écrou à embase ($\frac{3}{8}$ po) |

Procédure

1. Placez la machine sur une surface plane et horizontale.
2. Insérez le tube d'attelage dans les supports du cadre (Figure 4). Fixez le tube au cadre avec 2 boulons ($\frac{3}{8}$ x 3 po) et écrous à embase ($\frac{3}{8}$ po).

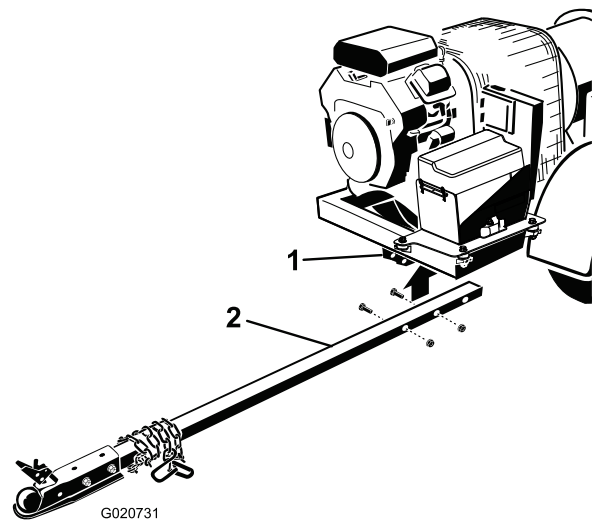

Figure 4

1. Supports de cadre
2. Tube d'attelage

3. Acheminez le faisceau le long du côté droit du tube d'attelage (Figure 5).

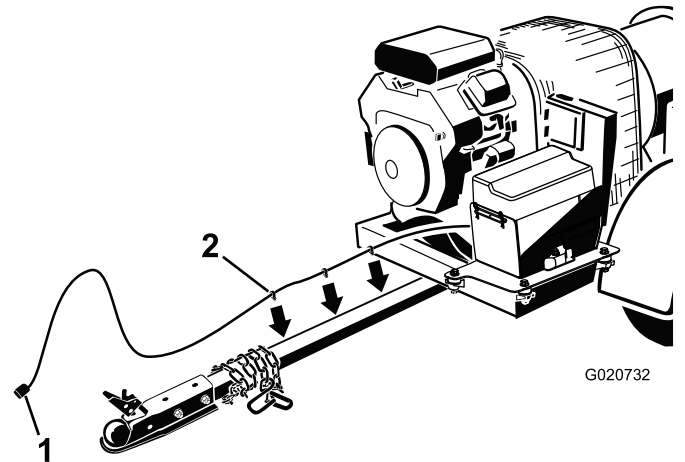

Figure 5

1. Faisceau de câblage
2. Clip de faisceau de câblage

4. Insérez les clips de faisceau dans les trous sur le côté du tube d'attelage pour le fixer en place (Figure 5).
5. Rangez le connecteur du faisceau plat dans le support du tube d'attelage (Figure 6).

3

Accouplement de la machine au véhicule tracteur

Aucune pièce requise

Procédure

Cette remorque utilise un coupleur qui nécessite une boule d'attelage de 5 cm (2 po).

1. Soulevez la remorque à la hauteur qui convient pour l'attelage.
2. Levez le levier du coupleur sur la flèche tout en abaissant le couvercle sur la boule d'attelage (Figure 6).

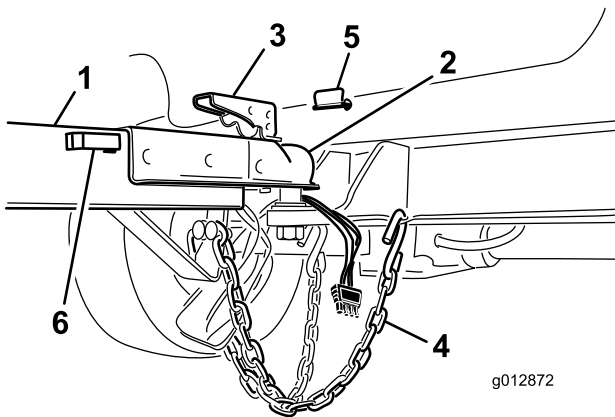

Figure 6

- | | |
|---|-------------------------------|
| 1. Flèche d'attelage | 4. Chaînes de sécurité |
| 2. Logement de boule | 5. Goupille de blocage |
| 3. Levier de coupleur en position verrouillée | 6. Support du tube d'attelage |

3. Fermez le levier du coupleur en vérifiant qu'il est bien verrouillé.
4. Posez la goupille de verrouillage pour fixer le levier du coupleur (Figure 6).
5. Croisez les chaînes de sécurité et accrochez-les aux trous sur le dispositif d'attelage (Figure 6).
6. Branchez le connecteur du faisceau de la machine au connecteur du véhicule tracteur. Vérifiez que les feux stop s'allument correctement lorsque la pédale de frein est enfoncée et que les feux arrière clignotent lorsque les clignotants sont activés.

4

Montage de la télécommande à main

Pièces nécessaires pour cette opération:

| | |
|---|---------------------|
| 1 | Télécommande à main |
| 4 | Piles AAA |
| 6 | Petites vis |

Procédure

1. Enlevez les bandes de caoutchouc qui maintiennent ensemble les deux moitiés de la télécommande, et déposez le couvercle arrière.
2. Placez chaque pile dans un des emplacements du logement en respectant la polarité (Figure 7).

Remarque: Si les piles ne sont pas installées correctement, la télécommande ne sera pas endommagée, mais elle ne fonctionnera pas. Les marquages de polarité sont gravés sur le logement pour chaque borne.

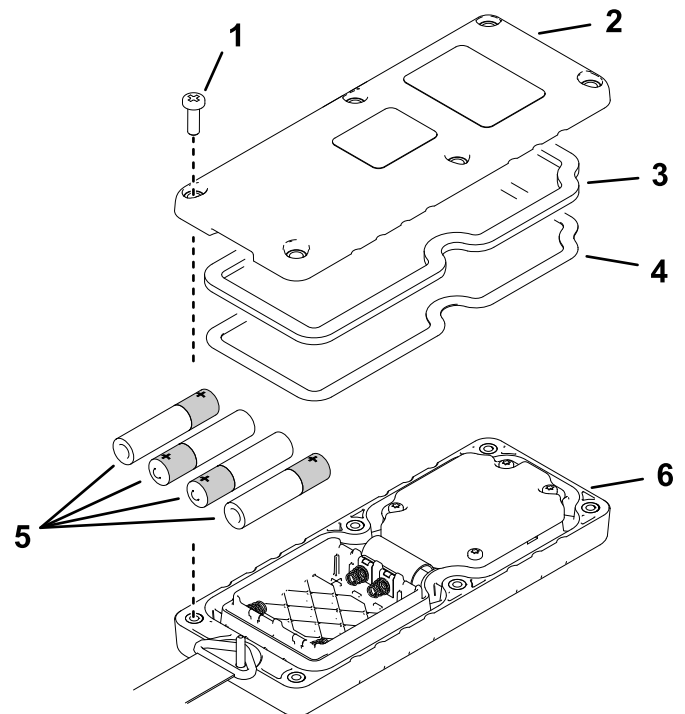

Figure 7

- | | |
|--------------|------------------------|
| 1. Vis | 4. Joint en acier |
| 2. Couvercle | 5. Piles |
| 3. Joint | 6. Télécommande à main |

3. Veillez à bien engager le joint en acier et le joint en caoutchouc dans la gorge de la télécommande puis remettez le couvercle arrière en place (Figure 7).
4. Fixez le couvercle avec 6 vis (Figure 7) serrées à un couple de 1,5 à 1,7 N·m (13 à 15 po-lb).

Vue d'ensemble du produit

Commandes

Arrêt du moteur

Appuyez sur le bouton d'ARRÊT D'URGENCE pour couper le moteur (Figure 8).

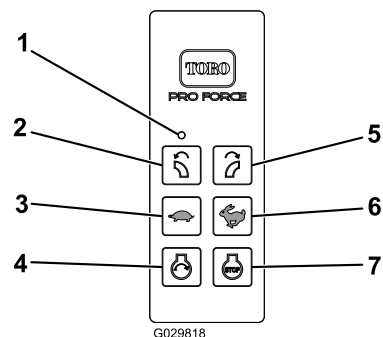

Figure 8

g029818

- | | |
|----------------------------|----------------------------|
| 1. Éclairage à LED | 5. Rotation à droite |
| 2. Rotation à gauche | 6. Hausse du régime moteur |
| 3. Baisse du régime moteur | 7. Arrêt du moteur |
| 4. Démarrage du moteur | |

Démarrage du moteur

Une fois la séquence de démarrage terminée, appuyez sur le bouton de DÉMARRAGE DU MOTEUR pour mettre le moteur en marche (Figure 8). Pour la séquence de démarrage, voir [Démarrage du moteur \(page 16\)](#).

Orientation de l'embout du souffleur

Appuyez sur le bouton droit ou gauche pour orienter l'embout du souffleur dans la direction voulue (Figure 8).

Régime moteur

Appuyez sur le bouton de HAUSSE DU RÉGIME MOTEUR (lièvre) ou de BAISSSE DU RÉGIME MOTEUR (tortue) pour augmenter ou réduire le régime moteur (Figure 8). Appuyez simultanément sur les boutons de HAUSSE DU RÉGIME MOTEUR et de BAISSSE DU RÉGIME MOTEUR pour rétablir le régime de ralenti.

Commutateur d'allumage

Le commutateur d'allumage (Figure 9) sert à mettre le moteur en marche et à l'arrêter, et comprend trois positions : ARRÊT, CONTACT et DÉMARRAGE. Tournez la clé dans le sens horaire à la position DÉMARRAGE pour engager le démarreur. Relâchez la clé quand le moteur démarre. La clé revient automatiquement à la position CONTACT. Pour couper le moteur, tournez la clé dans le sens antihoraire à la position ARRÊT.

Commande de starter

Pour mettre en marche un moteur froid, placez la commande de starter (Figure 9) à la position EN SERVICE.

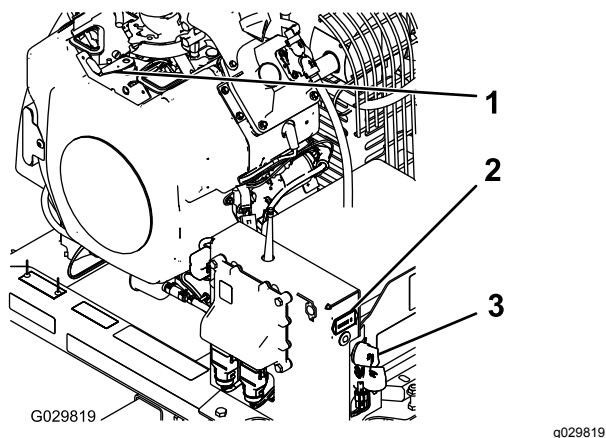

Figure 9

1. Commande de starter
2. Compteur horaire
3. Commutateur d'allumage

Compteur horaire

Le compteur horaire (Figure 9) indique le nombre total d'heures de fonctionnement de la machine.

Témoin de diagnostic

Le témoin de diagnostic (Figure 10) est situé sous le compteur horaire et indique les codes d'anomalie de la machine. Après avoir tourné la clé à la position CONTACT, le témoin de diagnostic s'allume pendant 5 secondes, s'éteint pendant 5 secondes, puis se met à clignoter 3 fois par seconde jusqu'à ce que vous enfoncez un bouton de la télécommande à main. Si le témoin s'allume pendant 5 secondes puis se met à clignoter à 10 fois par seconde (avec ou sans pause de 5 seconde), cela signifie que la machine est défectueuse; voir [Dépistage des défauts](#) (page 33).

Remarque: Si vous appuyez sur un bouton de la télécommande lorsque vous démarrez la machine, le témoin ne clignotera pas à 3 fois par seconde après s'être éteint pendant 5 secondes.

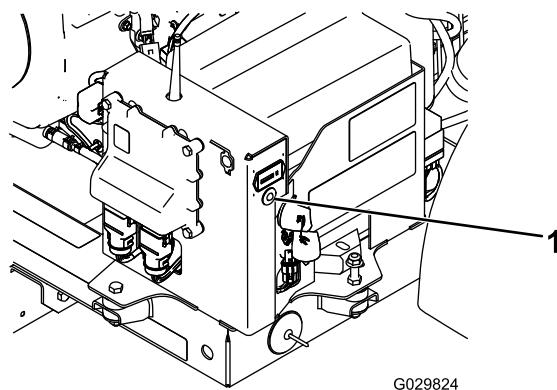

Figure 10

1. Témoin de diagnostic

Caractéristiques techniques

Spécifications radio

| | |
|----------------|-----------|
| Fréquence | 2,4 GHz |
| Puissance max. | 19,59 dBm |

Accessoires/outils

Une sélection d'outils et accessoires agréés par Toro est disponible pour augmenter et améliorer les capacités de la machine. Pour obtenir la liste de tous les accessoires et outils agréés, contactez votre dépositaire-réparateur ou votre distributeur Toro agréé, ou rendez-vous sur www.Toro.com.

Pour garantir un rendement optimal et conserver la certification de sécurité de la machine, utilisez uniquement des pièces de rechange et accessoires Toro d'origine. Les pièces de rechange et accessoires d'autres constructeurs peuvent être dangereux et leur utilisation risque d'annuler la garantie de la machine.

Utilisation

Remarque: Les côtés gauche et droit de la machine sont déterminés d'après la position d'utilisation normale.

Avant l'utilisation

Consignes de sécurité avant l'utilisation

Consignes de sécurité générales

- Ne confiez jamais l'utilisation ou l'entretien de la machine à des enfants ou à des personnes non qualifiées. Certaines législations imposent un âge minimum pour l'utilisation de ce type de machine. Le propriétaire de la machine doit assurer la formation de tous les utilisateurs et mécaniciens.
- Familiarisez-vous avec le maniement correct du matériel, les commandes et les symboles de sécurité.
- Coupez le moteur, enlevez la clé, attendez l'arrêt complet de toutes les pièces mobiles et laissez refroidir la machine avant de la régler, de la réparer, de la nettoyer ou de la ranger. Apprenez à arrêter la machine et à couper le moteur rapidement.
- Les capots, les dispositifs de protection et les autocollants doivent toujours être présents. Réparez ou remplacez tous les dispositifs de sécurité et remplacez tous les autocollants illisibles ou manquants. N'utilisez pas la machine s'ils sont absents et ne fonctionnent pas correctement.
- Vérifiez auprès du fournisseur ou du constructeur du groupe de déplacement qu'il peut être utilisé avec un outil de ce poids.
- N'apportez jamais aucune modification à la machine.

Consignes de sécurité relatives au carburant

- Faites preuve de la plus grande prudence quand vous manipulez du carburant, en raison de son inflammabilité et du risque d'explosion des vapeurs qu'il dégage.
- Éteignez cigarettes, cigares, pipes et autres sources d'étincelles.
- Utilisez exclusivement un bidon à carburant homologué.
- N'enlevez pas le bouchon du réservoir de carburant et n'ajoutez pas de carburant quand le moteur tourne ou est encore chaud.

- N'ajoutez pas de carburant et ne vidangez pas le réservoir dans un local fermé.
- Ne remisez pas la machine ni les bidons de carburant à proximité d'une flamme nue, d'une source d'étincelles ou d'une veilleuse, telle celle d'un chauffe-eau ou autre appareil.
- Si vous renversez du carburant, ne mettez pas le moteur en marche. Évitez toute source possible d'inflammation jusqu'à dissipation complète des vapeurs de carburant.
- Ne remplissez pas les bidons de carburant à l'intérieur d'un véhicule ou sur le plateau d'une remorque dont le revêtement est en plastique. Posez toujours les bidons de carburant sur le sol, à l'écart du véhicule, avant de les remplir.
- Descendez la machine du véhicule ou de la remorque et posez-la à terre avant de remplir le réservoir de carburant. Si cela n'est pas possible, laissez la machine dans le véhicule ou sur la remorque, mais remplissez le réservoir à l'aide d'un bidon, et non directement à la pompe.
- N'utilisez pas la machine si elle n'est pas équipée du système d'échappement complet et en bon état de marche.
- Maintenez le pistolet en contact avec le bord du réservoir ou du bidon jusqu'à la fin du remplissage. N'utilisez pas de dispositif de verrouillage du pistolet en position ouverte.
- Si du carburant s'est répandu sur vos vêtements, changez-vous immédiatement. Essayez tout carburant répandu.
- Ne remplissez jamais excessivement le réservoir de carburant. Remettez le bouchon du réservoir de carburant en place et serrez-le solidement.
- Conservez le carburant dans un récipient homologué et hors de la portée des enfants. N'achetez et ne stockez jamais plus que la quantité de carburant consommée en un mois.
- Ne remplissez pas complètement le réservoir de carburant. Versez la quantité de carburant nécessaire pour que le niveau se situe entre 6 et 13 mm (0,25 et 0,50 po) en dessous de la base du goulot de remplissage. L'espace au-dessus doit rester vide pour permettre au carburant de se dilater.
 - Évitez de respirer les vapeurs de carburant de façon prolongée.
 - N'approchez pas le visage du pistolet ou de l'ouverture du réservoir de carburant.
 - Évitez tout contact avec la peau et lavez tout liquide renversé à l'eau et au savon.

Attelage de la remorque

Cette remorque utilise un coupleur qui nécessite une boule d'attelage de 5 cm (2 po).

1. Soulevez la remorque à la hauteur qui convient pour l'attelage.
2. Levez le levier du coupleur sur la flèche tout en abaissant le couvercle sur la boule d'attelage (Figure 11).

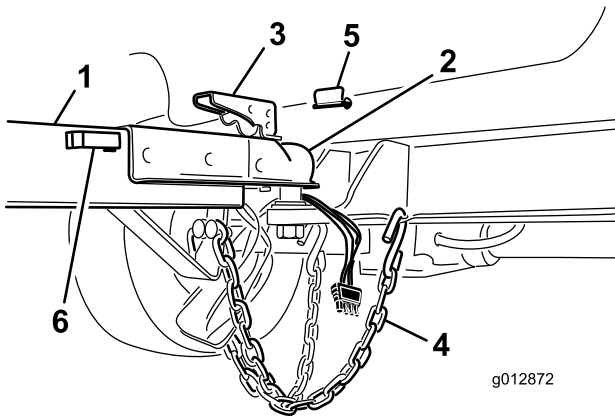

Figure 11

- | | |
|---|-------------------------------|
| 1. Flèche d'attelage | 4. Chaînes auxiliaires |
| 2. Logement de boule | 5. Goupille de blocage |
| 3. Levier de coupleur en position verrouillée | 6. Support du tube d'attelage |

3. Fermez le levier du coupleur et vérifiez qu'il est bien verrouillé.
4. Posez la goupille de verrouillage pour fixer le levier du coupleur.
5. Croisez les chaînes de sécurité et accrochez-les aux trous sur le dispositif d'attelage. Branchez le connecteur du faisceau de la machine au connecteur du véhicule tracteur.

Ajout de carburant

- **Capacité du réservoir de carburant** : 19 litres (5 gallons américains)
- **Carburant recommandé** :
 - Pour assurer le fonctionnement optimal de la machine, utilisez uniquement de l'essence sans plomb propre et fraîche (stockée depuis moins d'un mois) ayant un indice d'octane de 87 ou plus (méthode de calcul $[R+M]/2$).
 - Éthanol : de l'essence contenant jusqu'à 10 % d'éthanol (essence-alcool) ou 15 % de MTBE (éther méthyltertiobutylique) par volume peut être utilisée à la rigueur. L'éthanol et le MTBE sont deux produits différents. L'utilisation d'essence contenant 15 % d'éthanol (E15) par volume n'est pas agréée. N'utilisez jamais d'essence contenant plus de 10 % d'éthanol par volume, comme E15 (qui contient 15 % d'éthanol), E20 (qui contient 20 % d'éthanol) ou E85 (qui contient jusqu'à 85 % d'éthanol). L'utilisation d'essence non agréée peut entraîner des problèmes de performances et/ou des dommages au moteur qui peuvent ne pas être couverts par la garantie.
 - N'utilisez pas de carburant contenant du méthanol.
 - Ne stockez pas le carburant dans le réservoir ou dans des bidons de carburant pendant l'hiver, à moins d'utiliser un stabilisateur de carburant.
 - N'ajoutez pas d'huile au carburant.

Important: N'utilisez pas d'additifs de carburant autres qu'un stabilisateur/conditionneur. N'utilisez pas de stabilisateurs à base d'alcools tels que l'éthanol, le méthanol ou l'isopropanol.

Remplissage du réservoir de carburant

1. Coupez le moteur.
2. Nettoyez la surface autour du bouchon du réservoir de carburant et enlevez le bouchon (Figure 12).

Remarque: Le bouchon du réservoir de carburant comporte une jauge qui indique le niveau de carburant.

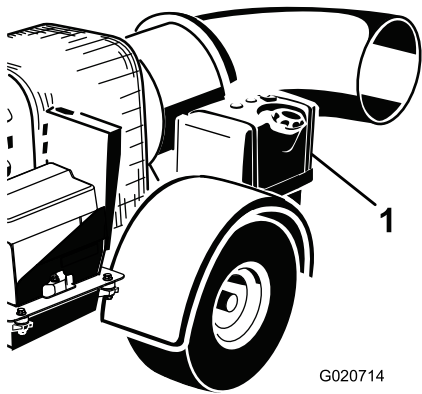

Figure 12

G020714

g020714

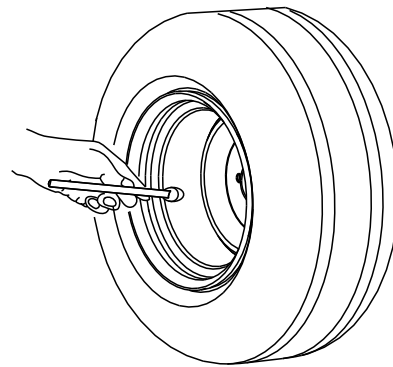

Figure 13

G001055

g001055

1. Réservoir de carburant

3. Versez la quantité de carburant voulue pour que le niveau se situe entre 6 et 13 mm (0,25 et 0,5 po) au-dessous de la base du goulot de remplissage.

Remarque: L'espace au-dessus doit rester vide pour permettre au carburant de se dilater. Ne remplissez pas complètement les réservoirs.

4. Revissez fermement le bouchon du réservoir de carburant.

5. Essuyez le carburant éventuellement répandu.

Contrôle du niveau d'huile moteur

Avant de mettre le moteur en marche et d'utiliser la machine, vérifiez le niveau d'huile dans le carter; voir [Contrôle du niveau d'huile moteur \(page 24\)](#).

Contrôle de la pression des pneus

Contrôlez la pression des pneus ([Figure 13](#)).

La pression correcte des pneus est de 2,41 bar (35 psi).

Contrôle du couple de serrage des écrous de roues

Périodicité des entretiens: Après les 10 premières heures de fonctionnement

Vérifiez le couple de serrage des écrous de roue avant la première utilisation puis après les 10 premières heures de fonctionnement.

⚠ ATTENTION

Un mauvais couple de serrage peut entraîner une défaillance ou la perte d'une roue et provoquer des blessures graves.

Serrez les écrous de roues à un couple de 95 à 122 N·m (70 à 90 pi-lb).

Pendant l'utilisation

Consignes de sécurité pendant l'utilisation

Consignes de sécurité générales

- Le propriétaire/l'utilisateur est responsable des accidents pouvant entraîner des dommages corporels et matériels et peut les prévenir.
- Portez des vêtements appropriés, y compris une protection oculaire, un pantalon, des chaussures solides à semelle antidérapante et des protecteurs d'oreilles. Si vos cheveux sont longs, attachez-les et ne portez pas de vêtements amples ni de bijoux pendants.
- N'utilisez pas la machine si vous êtes malade ou fatigué, ni sous l'emprise de l'alcool, de drogues ou de médicaments.

- Accordez toute votre attention à l'utilisation de la machine. Ne vous livrez à aucune activité risquant de vous distraire, au risque de causer des dommages corporels ou matériels.
- L'air est éjecté avec une force considérable qui peut vous blesser ou vous faire perdre l'équilibre. Ne vous approchez pas de l'embout du souffleur quand il est en marche.
- Tenez tout le monde à l'écart ; arrêtez la machine quand des personnes pénètrent dans la zone de travail et ne dirigez pas l'embout vers elles.
- N'utilisez pas la machine quand elle n'est pas attelée au véhicule tracteur.
- Ne faites pas fonctionner le moteur et ne dirigez pas l'embout du souffleur dans un espace clos sans aération adéquate. Les gaz d'échappement contiennent du monoxyde de carbone, un gaz inodore mortel en cas d'inhalation.
- Ne transportez jamais de passagers sur la machine et tenez tout le monde, y compris les animaux, à l'écart de la machine en marche.
- N'utilisez la machine que si la visibilité est bonne afin d'éviter les trous ou autres dangers cachés.
- Avant de faire marche arrière, vérifiez que la voie est libre juste derrière la machine et sur sa trajectoire.
- Faites preuve de prudence à l'approche de tournants sans visibilité, de buissons, d'arbres ou d'autres objets susceptibles de gêner la vue.
- Ne laissez jamais la machine en marche sans surveillance.
- Lorsque vous circulez avec la machine sur la voie publique, respectez le code de la route et utilisez les accessoires supplémentaires éventuellement exigés par la loi, tels éclairages, clignotants, panneau « véhicule lent » (SMV) et autres.
- Si la machine vibre de façon anormale, arrêtez-la immédiatement, coupez le moteur, enlevez la clé, attendez l'arrêt de toutes les pièces mobiles et recherchez d'éventuels dommages. Réparez tout dommage de la machine avant de recommencer à travailler.
- Ralentissez lorsque vous utilisez la machine sur terrain accidenté, irrégulier et près de trottoirs, trous et autres accidents de terrain.
- Pour éviter de causer le renversement de la machine, prenez les virages avec précaution et évitez les manœuvres dangereuses.

Consignes de sécurité sur les pentes

- Les pentes augmentent significativement les risques de perte de contrôle et de retournement de la machine pouvant entraîner des accidents

graves, voire mortels. Vous êtes responsable de la sécurité d'utilisation de la machine sur les pentes. L'utilisation de la machine sur une pente, quelle qu'elle soit, exige de redoubler de prudence.

- Lisez bien les spécifications du groupe de déplacement pour éviter de dépasser ses capacités d'utilisation sur les pentes.
- Vous devez évaluer l'état du terrain, l'étudier et le baliser pour déterminer si la pente permet d'utiliser la machine sans risque. Faire toujours preuve de bon sens et de discernement quand vous réalisez cette étude.
- Lisez les instructions relatives à l'utilisation sur les pentes ci-dessous avant d'utiliser la machine sur une pente. Avant d'utiliser la machine, examinez l'état actuel du terrain pour déterminer s'il se prête à l'utilisation de la machine. Les variations de terrain peuvent modifier le fonctionnement de la machine sur les pentes.
 - Évitez de démarrer, de vous arrêter ou de tourner sur les pentes. Évitez de changer brusquement de vitesse ou de direction. Prenez les virages lentement et graduellement.
 - N'utilisez pas la machine si la motricité, la direction ou la stabilité peuvent être compromises.
 - Enlevez ou balisez les obstacles tels que fossés, trous, ornières, bosses, rochers ou autres dangers cachés. L'herbe haute peut masquer des obstructions. Les irrégularités du terrain peuvent provoquer le retournement de la machine.
 - Tenez compte du fait que la motricité de la machine peut être réduite sur l'herbe humide, en travers des pentes ou dans les descentes.
 - Faites preuve de la plus grande prudence lorsque vous utilisez la machine près de fortes dénivellations, de fossés, de berges, d'étendues d'eau ou autres dangers. La machine pourrait se retourner brusquement si une roue passe par-dessus une dénivellation quelconque et se retrouve dans le vide, ou si un bord s'effondre. Établissez une zone de sécurité entre la machine et tout danger potentiel.

Utilisation de la commande à distance

- Le non respect de ces précautions peut entraîner la défaillance du matériel, la perte de l'autorisation d'utilisation du matériel et des blessures.
- Utilisez le câblage correct et maintenez-le en bon état. Suivez les instructions du fabricant du matériel. Des câbles inadéquats, lâches et

effilochés peuvent causer une défaillance du système, des dommages à l'équipement et un fonctionnement intermittent.

- Les transformations ou modifications de la machine non expressément approuvées par le fabricant annuleront la garantie.
- Le propriétaire et les utilisateurs de la machine doivent observer toutes les lois fédérales, provinciales et locales applicables concernant l'installation et l'utilisation de la machine. Le non respect de la réglementation peut donner lieu à des pénalités et annuler l'autorisation d'utilisation de la machine.
- Assurez-vous que la machine et la zone environnante sont dégagées avant l'utilisation. N'activez pas le système de commande à distance avant d'avoir établi avec certitude que cela ne présente aucun risque.
- Vous pouvez mettre hors tension les contrôleurs RF2CAN et TEC2403 en mettant le circuit hors tension.
- Maintenez la télécommande en bon état de propreté avec un chiffon humide. Enlevez la boue, le béton et la saleté après chaque utilisation pour éviter l'obstruction ou le blocage des boutons, leviers, câbles et interrupteurs ou commandes.
- Ne faites pas entrer de liquide dans le boîtier de la télécommande ou de l'unité de base. N'utilisez pas de jet haute pression pour nettoyer la télécommande ou l'unité de base.
- Débranchez les modules de commande RF2CAN et TEC2403 avant d'effectuer des travaux de soudure sur la machine. Les modules de commande peuvent être détruits ou endommagés si vous ne les débranchez pas.
- Utilisez et rangez la machine en respectant les températures de fonctionnement et de stockage spécifiées.

Démarrage du moteur

⚠ ATTENTION

Les pièces rotatives peuvent infliger des blessures graves.

- **N'approchez pas les mains, les pieds, les cheveux ou les vêtements des pièces mobiles de la machine pour éviter les blessures.**
- **N'utilisez jamais la machine sans les capots, déflecteurs et autres protections.**

Avant de démarrer le moteur, vous devez accoupler la machine au véhicule tracteur.

1. Placez la commande de starter en position EN SERVICE pour démarrer à froid.

Remarque: L'usage du starter n'est généralement pas nécessaire si le moteur est chaud. Lorsque le moteur a démarré, placez le starter en position HORS SERVICE.

2. Tournez la clé de contact à la position de DÉMARRAGE (Figure 14).

Remarque: Si la clé est restée à la position CONTACT pendant un certain temps, tournez-la en position ARRÊT avant d'effectuer la procédure de démarrage.

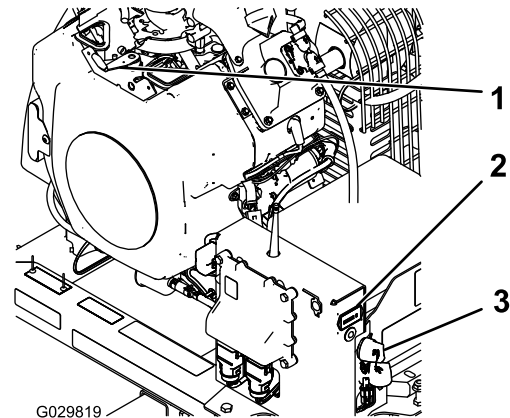

Figure 14

1. Commande de starter
2. Compteur horaire
3. Commutateur d'allumage

3. Le démarrage du moteur n'est possible qu'en appuyant sur le bouton de démarrage quand l'état d'activation de démarrage du moteur est actif. L'état d'activation de démarrage du moteur n'est actif qu'après l'exécution de la séquence d'activation de démarrage suivante (Figure 15) :

- Appuyez sur le bouton de DÉMARRAGE.
- Appuyez ensuite sur le bouton d'orientation à gauche.
- Appuyez ensuite sur le bouton d'orientation à droite.
- Appuyez ensuite de manière prolongée sur le bouton de DÉMARRAGE jusqu'à ce que le moteur démarre.

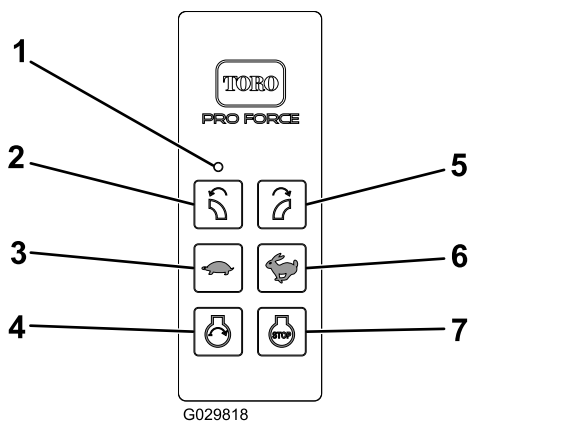

Figure 15

- | | |
|----------------------------|----------------------------|
| 1. Éclairage à LED | 5. Rotation à droite |
| 2. Rotation à gauche | 6. Hausse du régime moteur |
| 3. Baisse du régime moteur | 7. Arrêt du moteur |
| 4. Démarrage du moteur | |

Remarque: Une temporisation de 3 secondes sépare chaque pression du bouton. Si aucun bouton n'est actionné dans les 3 secondes suivant la dernière pression sur le bouton, la séquence est abandonnée et doit être reprise depuis le début.

Si vous appuyez sur un bouton autre que le bouton approprié qui suit dans la séquence, la séquence est abandonnée.

Remarque: Si le bouton de DÉMARRAGE n'est pas actionné dans les 10 secondes suivant l'actionnement du bouton d'ORIENTATION À DROITE ou si un autre bouton est actionné au cours de cette période, l'état d'activation de démarrage du moteur expire.

Remarque: L'état d'activation de démarrage du moteur se poursuit pendant 10 secondes après l'actionnement du bouton de ROTATION À DROITE.

Remarque: Le fait d'appuyer sur le bouton de DÉMARRAGE ne prolonge pas cette durée – la durée maximale d'activation de la commande de relais de démarrage après actionnement du bouton de ROTATION À DROITE est de 10 secondes.

Après expiration de l'état d'activation de démarrage du moteur, vous devez de nouveau exécuter la séquence pour activer la commande de relais de démarrage avec le bouton de DÉMARRAGE. La séquence ne peut pas être exécutée pendant les 10 secondes suivant le relâchement du bouton de DÉMARRAGE.

Remarque: Si la séquence est abandonnée ou si l'état d'activation de démarrage du moteur arrive à expiration, le fonctionnement

normal des boutons d'ORIENTATION À DROITE et d'ORIENTATION À GAUCHE est rétabli pour permettre la commande du moteur de la goulotte.

Important: N'actionnez pas le démarreur plus de 10 secondes de suite. Si le moteur ne démarre pas, attendez 10 secondes avant de réessayer. Le démarreur risque de griller si vous ne respectez pas ces consignes.

- Lorsque le moteur a démarré, placez le starter en position HORS SERVICE. Si le moteur cale ou hésite, ramenez la commande de starter en position EN SERVICE pendant quelques secondes, puis réglez le régime moteur selon les besoins. Répétez l'opération si nécessaire.

Arrêt du moteur

- Réglez le régime moteur au 3/4 de l'ouverture maximale du papillon.
- Appuyez sur le bouton d'ARRÊT sur la télécommande.
- Si vous quittez la machine, tournez la clé en position ARRÊT puis retirez-la du commutateur d'allumage (Figure 14).

Utilisation de la télécommande

La télécommande est activée (sous tension) vous appuyez sur un bouton-poussoir. Pour conserver l'alimentation de la batterie, la télécommande reste active environ 3 secondes avant d'être automatiquement désactivée si aucun bouton n'est actionné durant cette période. Lorsque la temporisation arrive à expiration et que la télécommande est mise hors tension, et toutes les diodes deviennent inactives (Figure 16). Appuyez sur un bouton pour réactiver la télécommande.

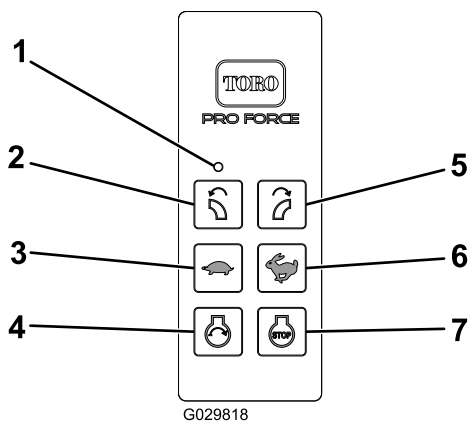

Figure 16

- | | |
|----------------------------|----------------------------|
| 1. Éclairage à LED | 5. Rotation à droite |
| 2. Rotation à gauche | 6. Hausse du régime moteur |
| 3. Baisse du régime moteur | 7. Arrêt du moteur |
| 4. Démarrage du moteur | |

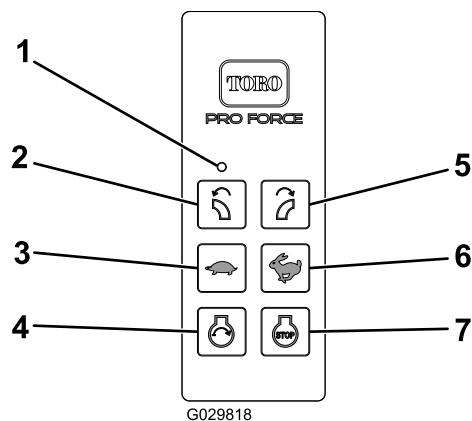

Figure 17

- | | |
|----------------------------|----------------------------|
| 1. Éclairage à LED | 5. Rotation à droite |
| 2. Rotation à gauche | 6. Hausse du régime moteur |
| 3. Baisse du régime moteur | 7. Arrêt du moteur |
| 4. Démarrage du moteur | |

Les contrôleurs RF2CAN et TEC2403 repassent en mode économie d'énergie, si l'unité de base est inactive pendant plus de 2,5 heures sans communiquer avec la télécommande. Le mode économie d'énergie est un état de basse intensité de la machine. La machine ne communique pas avec la télécommande, n'active aucune sortie et ne fonctionne pas comme elle devrait.

- Lorsque le mode temporisation est activé, le moteur ne tourne pas (ou cesse de tourner) et la télécommande ne commande aucune fonction.
- Pour quitter le mode temporisation, tournez la clé à la position ARRÊT, puis à la position DÉMARRAGE.
- Pour éviter de déclencher la temporisation du module de commande en cours de fonctionnement, utilisez la télécommande pour faire pivoter la goulotte ou modifier le régime du moteur au moins toutes les 2,5 heures.

Réglage de l'orientation de l'embout du souffleur

Vous pouvez changer l'orientation de l'embout de droite à gauche en appuyant sur le bouton correspondant sur la télécommande (Figure 17).

Conseils d'utilisation

- Entraînez-vous à utiliser le souffleur. Soufflez les débris dans le sens du vent pour éviter qu'ils ne soient renvoyés dans la surface que vous venez de nettoyer.
- Faites tourner le moteur à plein gaz quand vous utilisez la machine.
- Réglez l'ouverture de l'embout de sorte qu'il souffle sous les débris.
- Faites attention lorsque vous soufflez autour de plaques de gazon fraîchement plantées, car la force de l'air pourrait les déranger.

Important: Levez l'embout avant de transporter le souffleur. Si vous laissez l'embout abaissé pendant le transport, il risque de toucher le sol et d'être endommagé.

Après l'utilisation

Consignes de sécurité après l'utilisation

Consignes de sécurité générales

- Garez la machine sur une surface stable et de niveau, coupez le moteur, enlevez la clé, attendez l'arrêt complet de toutes les pièces mobiles et faites refroidir la machine avant de la remiser.
- Ne dételez la machine du groupe de déplacement qu'une fois garée sur une surface plane et horizontale.

- Lorsque vous dételez la machine, calez toujours les roues pour l'empêcher de bouger.
- Ne remisez pas la machine ni les bidons de carburant à proximité d'une flamme nue, d'une source d'étincelles ou d'une veilleuse, telle celle d'un chauffe-eau ou autre appareil.
- Maintenez toutes les pièces de la machine en bon état de marche et toutes les fixations bien serrées.
- Remplacez tous les autocollants usés, endommagés ou manquants.
- Utilisez des rampes d'une seule pièce pour charger la machine sur une remorque ou un camion.
- Arrimez solidement la machine au moyen de sangles, chaînes, câbles ou cordes. Les sangles avant et arrière doivent être dirigées vers le bas et l'extérieur de la machine.

Consignes de sécurité relatives au remorquage

- Avant de remorquer la machine, consultez la réglementation locale de votre comté ou la réglementation d'état concernant la sécurité de remorquage, et assurez-vous de la conformité au règlement du Ministère des transports (DOT) relatif à la sécurité de remorquage.
- Coupez toujours le moteur et dirigez l'embout vers le haut avant le transport.
- Le remorquage ne doit être effectué que par une machine équipée à cet effet. L'équipement remorqué ne doit être attaché qu'au point d'attelage.
- Vérifiez toujours l'état d'usure de l'attelage et l'accouplement. Ne remorquez pas la machine si le dispositif d'attelage, les coupleurs ou les chaînes sont endommagés ou manquants.
- Contrôlez la pression des pneus de la machine. Les pneus doivent être gonflés à une pression de 2,41 bar (35 psi) à froid. Contrôlez également l'usure de la bande de roulement des pneus de la machine.
- Attachez toujours correctement les chaînes de sécurité de la machine au véhicule tracteur.
- Ne remorquez pas la machine à plus de 88 km/h (55 mi/h). La vitesse de remorquage hors route ne doit pas dépasser 24 km/h (15 mi/h).
- Évitez les arrêts et les démarrages brusques. Cela pourrait provoquer un dérapage ou une mise en porte-feuille. Les démarrages et arrêts graduels en douceur améliorent le remorquage.
- Évitez les virages brusques pour prévenir les retournements.
- Calez les roues après avoir garé la machine pour l'empêcher de rouler.

Transport de la machine

- Procédez avec prudence pour charger la machine sur une remorque ou un camion, ainsi que pour la décharger.

Accouplement de la machine au véhicule tracteur

- Vérifiez l'état et l'usure de la boule d'attelage du véhicule tracteur et du coupleur de la machine. Remplacez les pièces usées ou endommagées avant de remorquer la machine.
- Le coupleur de la machine mesure 5,1 cm (2 po). La boule d'attelage du véhicule tracteur doit avoir un diamètre de. L'utilisation d'une boule d'attelage de tout autre diamètre créera une condition extrêmement dangereuse qui pouvant entraîner la séparation du coupleur et de la boule ou la défaillance de la boule.
- Après avoir accouplé la barre de remorquage à la machine, fixez solidement le coupleur de la machine à l'attelage du véhicule tracteur et prenez soin d'abaisser le levier de verrouillage en position verrouillée.

▲ PRUDENCE

Le rôle de la chaîne de sécurité est d'empêcher la séparation complète de la machine et du véhicule tracteur en cas de défaillance de la barre de remorquage.

Ne remorquez pas la machine si la chaîne de sécurité a été retirée.

Entretien

▲ PRUDENCE

Un mauvais entretien de la machine peut entraîner la défaillance prématurée des divers systèmes et vous blesser ou blesser les personnes à proximité.

Maintenez la machine bien entretenue et en bon état de marche, conformément aux instructions du présent manuel.

Remarque: Les côtés gauche et droit de la machine sont déterminés d'après la position d'utilisation normale.

Remarque: Vous pouvez télécharger gratuitement un schéma hydraulique ou électrique en vous rendant sur www.Toro.com et en cherchant votre machine sous le lien Manuels sur la page d'accueil.

Important: Reportez-vous au manuel du propriétaire du moteur pour toutes procédures d'entretien supplémentaires.

▲ ATTENTION

Si vous laissez la clé dans le commutateur d'allumage, quelqu'un pourrait mettre le moteur en marche accidentellement et vous blesser gravement, ainsi que toute personne à proximité.

Avant tout entretien, enlevez la clé de contact et débranchez les fils des bougies. Éloignez les fils pour éviter tout contact accidentel avec les bougies.

Programme d'entretien recommandé

| Périodicité d'entretien | Procédure d'entretien |
|---|--|
| Après les 8 premières heures de fonctionnement | <ul style="list-style-type: none">• Contrôlez l'état et la tension de la courroie. |
| Après les 10 premières heures de fonctionnement | <ul style="list-style-type: none">• Contrôlez le couple de serrage des écrous de roues |
| À chaque utilisation ou une fois par jour | <ul style="list-style-type: none">• Contrôlez le niveau d'huile moteur.• Nettoyez la grille du moteur et le refroidisseur d'huile.• Contrôlez le collier et les guides de l'embout du souffleur. |
| Toutes les 50 heures | <ul style="list-style-type: none">• Contrôlez l'état et la tension de la courroie. |
| Toutes les 100 heures | <ul style="list-style-type: none">• Remplacez l'élément du filtre à air. (plus fréquemment dans des conditions très poussiéreuses ou sableuses).• Vidangez l'huile moteur.• Vérifiez l'état des pneus |
| Toutes les 200 heures | <ul style="list-style-type: none">• Remplacement du filtre à air à charbon actif (faites l'entretien plus fréquemment si les conditions sont très poussiéreuses ou sableuses).• Remplacez le filtre à charbon actif du conduit de purge• Remplacez le filtre à huile.• Contrôlez les bougies. |
| Toutes les 500 heures | <ul style="list-style-type: none">• Remplacez le filtre à carburant. |

Liste de contrôle pour l'entretien journalier

Copiez cette page pour pouvoir vous en servir régulièrement.

| Entretiens à effectuer | Pour la semaine du : | | | | | | |
|--|----------------------|------|------|------|------|------|------|
| | Lun. | Mar. | Mer. | Jeu. | Ven. | Sam. | Dim. |
| Vérifiez le fonctionnement des instruments | | | | | | | |
| Contrôlez le niveau de carburant. | | | | | | | |
| Contrôlez le niveau d'huile moteur. | | | | | | | |
| Nettoyez les ailettes de refroidissement du moteur. | | | | | | | |
| Examinez le préfiltre du filtre à air. | | | | | | | |
| Vérifiez tous bruits anormaux en provenance du moteur. | | | | | | | |
| Recherchez les fuites éventuelles. | | | | | | | |
| Contrôlez la pression des pneus. | | | | | | | |
| Vérifiez le serrage du collier de montage de l'embout. | | | | | | | |
| Retouchez les peintures endommagées. | | | | | | | |

| Notes concernant les problèmes constatés | | |
|--|------|-------------|
| Contrôle effectué par : | | |
| Contrôle | Date | Information |
| | | |
| | | |
| | | |
| | | |
| | | |

Procédures avant l'entretien

Consignes de sécurité pendant l'entretien

- Avant de nettoyer, réparer ou régler la machine, effectuez la procédure suivante :
 - Garez la machine sur un sol plat et horizontal.
 - Coupez le moteur, enlevez la clé, débranchez le fil de la bougie et attendez l'arrêt complet de toutes les pièces mobiles.
 - Calez les roues.
- Détachez la machine du groupe de déplacement.
- Laissez refroidir les composants de la machine avant d'effectuer un entretien.
- Effectuez uniquement les opérations d'entretien décrites dans ce manuel. Si la machine nécessite une réparation importante ou si vous avez besoin de renseignements, contactez un distributeur Toro agréé.
- Soutenez la machine avec des cales ou des chandelles avant de travailler dessous.
- Assurez-vous que toutes les protections sont bien fixées en place après tout entretien ou réglage de la machine.

- Ne confiez pas l'entretien de la machine à des personnes non qualifiées.
- Libérez la pression emmagasinée dans les composants avec précaution.
- Ne chargez pas les batteries pendant l'entretien de la machine
- Pour réduire les risques d'incendie, débarrassez le moteur de tout excès de graisse, débris d'herbe, feuilles et saletés.
- Si possible, n'effectuez aucun entretien quand le moteur est en marche. Ne vous approchez pas des pièces mobiles.
- Si le moteur doit tourner pour effectuer un réglage, n'approchez pas les mains, les pieds, toutes autres parties du corps ou les vêtements du moteur et des pièces mobiles. N'autorisez personne à s'approcher de la machine.
- Nettoyez les coulées éventuelles d'huile ou de carburant.
- Maintenez toutes les pièces en bon état de marche et les fixations bien serrées. Remplacez tous les autocollants endommagés ou manquants.
- Ne cherchez jamais à modifier la fonction prévue d'un dispositif de sécurité ni à réduire la protection qu'il assure. Vérifiez régulièrement qu'ils fonctionnent correctement.
- Ne faites pas tourner le moteur à une vitesse excessive en modifiant le réglage du régulateur. Pour garantir la sécurité et la précision du fonctionnement, demandez à un distributeur Toro agréé de contrôler le régime moteur maximum avec un compte-tours.
- Si la machine nécessite une réparation importante ou si vous avez besoin de renseignements, adressez-vous à un distributeur Toro agréé.
- Toute modification de la machine susceptible d'en altérer le fonctionnement, les performances, la durabilité ou l'utilisation risque d'entraîner des blessures parfois mortelles. Une telle utilisation pourrait aussi annuler la garantie produit de The Toro® Company.

Entretien du moteur

Consignes de sécurité relatives au moteur

- Coupez le moteur avant de contrôler le niveau d'huile ou d'ajouter de l'huile dans le carter.
- Ne modifiez pas le réglage du régulateur et ne faites pas tourner le moteur à un régime excessif.

Entretien du filtre à air

Périodicité des entretiens: Toutes les 100 heures—Remplacez l'élément du filtre à air. (plus fréquemment dans des conditions très poussiéreuses ou sableuses).

Contrôle du filtre à air

1. Vérifiez si le boîtier du filtre à air présente des dommages susceptibles d'occasionner des fuites d'air. Vérifiez que couvercle est parfaitement ajusté sur le boîtier du filtre à air (Figure 18).

Remarque: Remplacez le couvercle ou le boîtier du filtre à air s'il est endommagé.

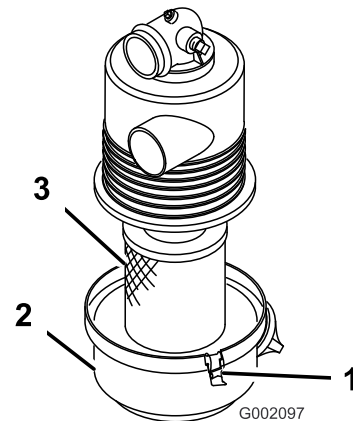

Figure 18

1. Attache
2. Couvercle du filtre à air
3. Élément filtrant du filtre à air

2. Desserrez les attaches qui fixent le couvercle sur le boîtier du filtre à air (Figure 18).
3. Séparez le couvercle du boîtier du filtre à air et nettoyez l'intérieur du couvercle (Figure 18).
4. Sortez avec précaution l'élément filtrant du boîtier du filtre à air.

Remarque: Pour réduire la quantité de poussière délogée, ne cognez pas l'élément filtrant contre le boîtier du filtre à air.

5. Examinez l'élément filtrant.
 - Si l'élément filtrant est propre, remettez-le en place; voir [Montage du filtre à air \(page 23\)](#).
 - Si l'élément filtrant est endommagé, remplacez-le; voir [Remplacement du filtre à air \(page 23\)](#).

Remplacement du filtre à air

1. Déposez l'élément filtrant du filtre à air; voir [Entretien du filtre à air \(page 22\)](#).
2. Vérifiez que l'élément de rechange n'a pas été endommagé pendant le transport.

Remarque: Vérifiez l'extrémité étanche du filtre.

Important: N'installez pas l'élément s'il est endommagé.

3. Posez l'élément filtrant neuf; voir [Montage du filtre à air \(page 23\)](#).

Montage du filtre à air

Important: Pour ne pas endommager le moteur, ne le faites jamais tourner sans un filtre à air complet.

Important: N'utilisez pas l'élément s'il est endommagé.

Remarque: Il est déconseillé de nettoyer l'élément filtrant usagé car cela risque d'endommager le matériau du filtre.

1. Nettoyez l'orifice d'éjection d'impuretés situé dans le couvercle du filtre à air.
2. Retirez la valve de sortie en caoutchouc du couvercle, nettoyez la cavité et remettez la valve en place.
3. Insérez l'élément filtrant dans le boîtier du filtre à air ([Figure 18](#)).

Remarque: Vérifiez que l'élément filtrant est bien étanche en appuyant sur son bord extérieur lors de la pose. N'appuyez pas sur la partie centrale souple du filtre.

4. Alignez le couvercle du filtre à air sur le boîtier du filtre à air ([Figure 18](#)).
5. Fixez le couvercle au boîtier avec les verrous ([Figure 18](#)).

Entretien du filtre à charbon actif

Remplacement du filtre à air à charbon actif

Périodicité des entretiens: Toutes les 200 heures

1. Avant de quitter la position d'utilisation, coupez le moteur, enlevez la clé et attendez l'arrêt complet de toutes les pièces mobiles.
2. Déposez et mettez au rebut le filtre à air à charbon actif ([Figure 19](#)).

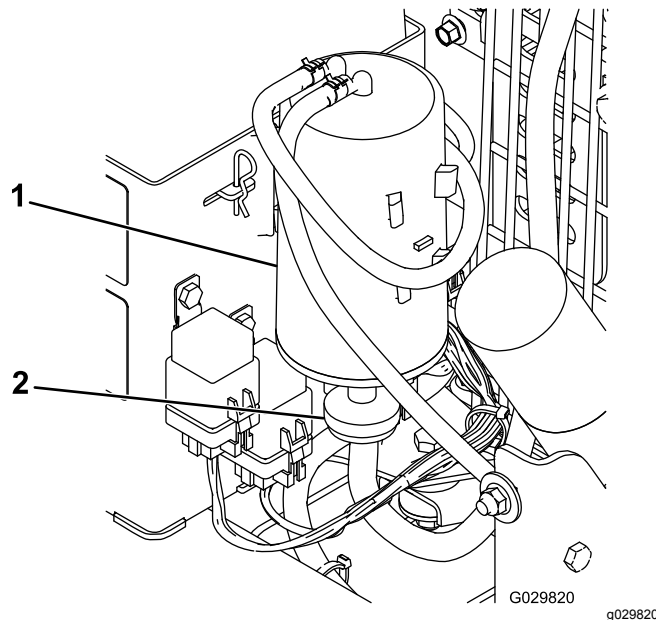

Figure 19

1. Cartouche de charbon
 2. Filtre à air à charbon actif
-
3. Posez le filtre à air neuf et branchez les flexibles retirés précédemment.

Remplacement du filtre à charbon actif de tuyau de purge

Périodicité des entretiens: Toutes les 200 heures

Remarque: Contrôlez la propreté du filtre de tuyau de purge de temps à autres. Remplacez le filtre s'il semble encrassé.

1. Avant de quitter la position d'utilisation, coupez le moteur, enlevez la clé et attendez l'arrêt complet de toutes les pièces mobiles.
2. Éloignez du filtre les colliers de flexible à ressort de chaque côté du filtre à charbon actif de tuyau de purge ([Figure 20](#)).

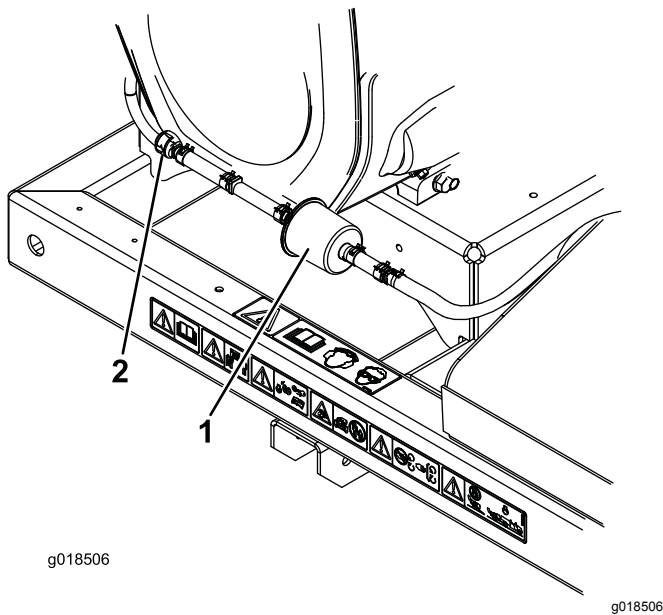

Figure 20

1. Filtre à charbon actif de conduit de purge
 2. Clapet antiretour
-
3. Déposez le filtre à charbon actif et mettez-le au rebut (Figure 20).
 4. Posez un filtre neuf dans le flexible en dirigeant la flèche vers le clapet antiretour et fixez-le en place avec les colliers (Figure 20).

Contrôle du niveau et vidange de l'huile moteur

Remarque: Vidangez l'huile plus souvent si vous travaillez dans des conditions très poussiéreuses ou sableuses.

Type d'huile : huile détergente (classe de service API SG, SH, SJ ou supérieure)

Capacité du carter : avec filtre 2 L (67 oz liq.)

Viscosité : Voir le tableau ci-dessous.

USE THESE SAE VISCOSITY OILS

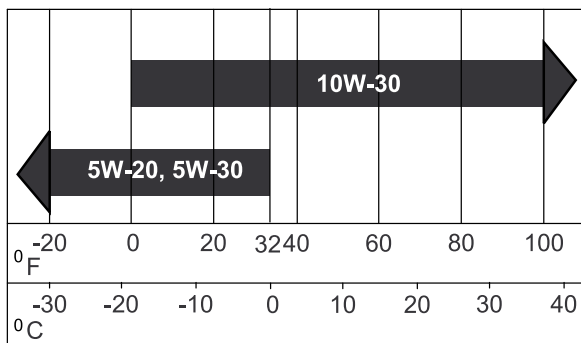

Figure 21

Contrôle du niveau d'huile moteur

Périodicité des entretiens: À chaque utilisation ou une fois par jour

Remarque: Contrôlez le niveau d'huile moteur avant de démarrer le moteur pour la journée de travail. Si le moteur vient de tourner, patientez au moins 10 minutes pour donner le temps à l'huile moteur de retourner dans le carter avant de contrôler le niveau. Si le niveau d'huile se trouve à la même hauteur ou en dessous du repère MINIMUM sur la jauge, faites l'appoint pour le faire monter jusqu'au repère MAXIMUM. **Ne remplissez pas excessivement.** Si le niveau d'huile se situe entre les repères MAXIMUM et MINIMUM, il n'est pas nécessaire de faire l'appoint.

1. Garez la machine sur un sol plat et horizontal.
2. Avant de quitter la position d'utilisation, coupez le moteur, enlevez la clé et attendez l'arrêt complet de toutes les pièces mobiles.
3. Nettoyez la surface autour de la jauge d'huile (Figure 22) pour éviter que des impuretés tombent dans l'orifice et endommagent le moteur.

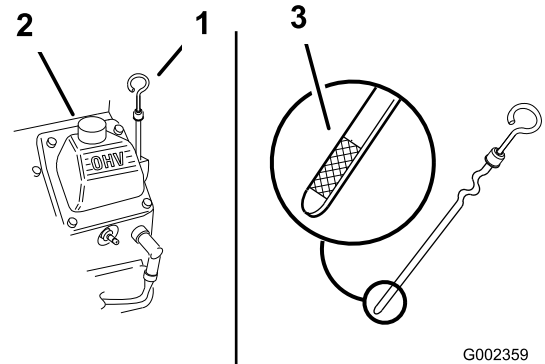

Figure 22

1. Jauge d'huile
2. Trou de remplissage
3. Plage de niveau d'huile

4. Retirez la jauge d'huile et essuyez soigneusement l'extrémité (Figure 22).
5. Insérez la jauge au fond du goulot de remplissage (Figure 22).
6. Sortez de nouveau la jauge et examinez l'extrémité métallique. Si le niveau est bas, versez lentement une quantité d'huile suffisante dans le goulot de remplissage pour faire monter le niveau jusqu'au repère MAXIMUM.

Important: Ne faites pas tourner le moteur avec un carter d'huile trop rempli, sous peine d'endommager le moteur.

Vidange de l'huile

Périodicité des entretiens: Toutes les 100 heures

1. Démarrez le moteur et laissez-le tourner pendant 5 minutes.

Remarque: Le moteur en marche réchauffe l'huile qu'il est alors plus facile de vidanger.

2. Garez la machine en plaçant le côté de la vidange légèrement plus bas que l'autre côté, pour assurer la vidange complète de l'huile.
3. Avant de quitter la position d'utilisation, coupez le moteur, enlevez la clé et attendez l'arrêt complet de toutes les pièces mobiles.
4. Placez un bac sous la vidange. Tournez le robinet de vidange pour permettre à l'huile de s'écouler (Figure 23).

Remarque: Vous pouvez brancher un flexible directement sur le robinet pour diriger l'écoulement de l'huile. Le flexible n'est pas fourni avec la machine.

5. Lorsque la vidange d'huile est terminée, refermez le robinet

Remarque: Débarrassez-vous de l'huile usagée dans un centre de recyclage.

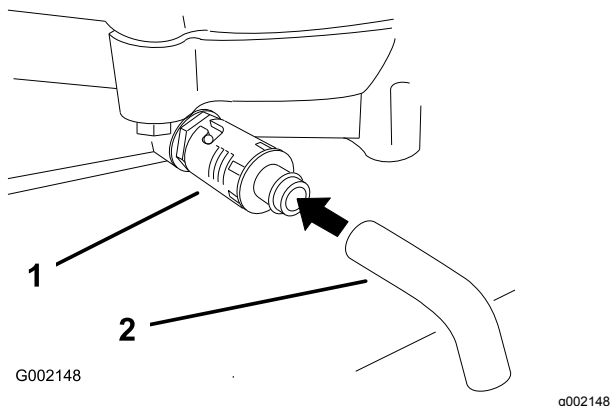

Figure 23

1. Robinet de vidange d'huile
2. Flexible de vidange d'huile (Non fourni)

6. Versez avec précaution environ 80 % de la quantité d'huile spécifiée dans l'orifice de remplissage (Figure 22).
7. Vérifiez le niveau d'huile; voir [Contrôle du niveau d'huile moteur \(page 14\)](#).

Remplacement du filtre à huile

Périodicité des entretiens: Toutes les 200 heures

Remarque: Remplacez le filtre à huile plus souvent si vous travaillez dans des conditions très poussiéreuses ou sableuses.

1. Vidangez l'huile moteur; voir [Contrôle du niveau et vidange de l'huile moteur \(page 24\)](#).

2. Déposez le filtre à huile usagé et essuyez la surface du joint (Figure 24)

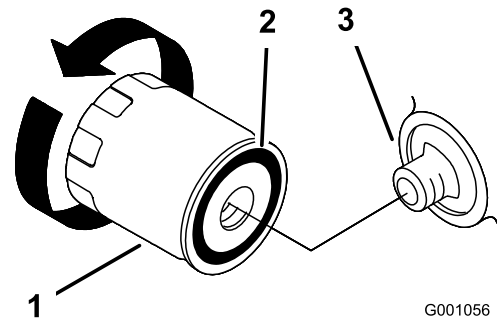

Figure 24

1. Filtre à huile
2. Joint
3. Adaptateur

3. Appliquez une fine couche d'huile neuve sur le joint en caoutchouc du filtre de rechange (Figure 24).
4. Posez le filtre à huile de rechange sur l'adaptateur, tournez le filtre dans le sens horaire jusqu'à ce que le joint en caoutchouc touche l'adaptateur, puis serrez le filtre de 2/3 de tour à 1 tour supplémentaire (Figure 24).
5. Remplissez le carter moteur d'une huile neuve du type voulu; voir [Contrôle du niveau et vidange de l'huile moteur \(page 24\)](#).
6. Laissez tourner le moteur pendant environ 3 minutes puis arrêtez-le et vérifiez que le filtre à huile ne fuit pas.
7. Contrôlez le niveau d'huile moteur et faites l'appoint au besoin; voir [Contrôle du niveau d'huile moteur \(page 24\)](#).

Entretien des bougies

Avant de monter une bougie, assurez-vous que l'écartement entre l'électrode centrale et l'électrode latérale est correct. Utilisez une clé à bougies pour déposer et reposer les bougies, et une jauge d'épaisseur pour contrôler et régler l'écartement des électrodes. Remplacez les bougies au besoin.

Type : Champion® RC12YC, Champion® Platinum 3071 ou bougie équivalente

Écartement des électrodes : 0,76 mm (0,030 po)

Contrôle des bougies

Périodicité des entretiens: Toutes les 200 heures

1. Examinez le centre des bougies (Figure 25). Si le bec isolant est recouvert d'un léger dépôt gris ou brun, le moteur fonctionne correctement. S'il est recouvert d'un dépôt noir, cela signifie généralement que le filtre à air est encrassé.

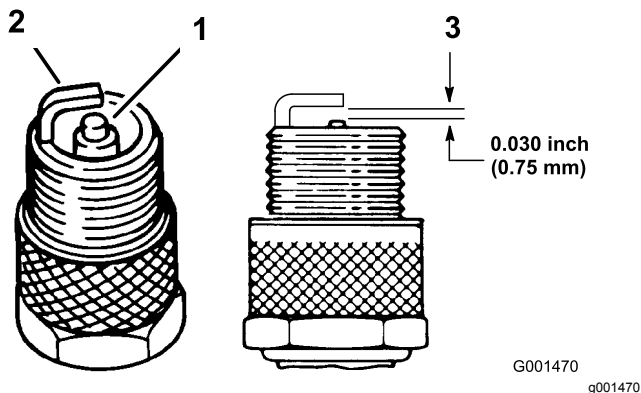

Figure 25

1. Bec isolant d'électrode centrale
2. Électrode latérale
3. Écartement des électrodes : 0,75 mm (0,030 po) (pas à l'échelle)

Important: Remplacez toujours les bougies si elles sont recouvertes d'un dépôt noir ou d'une couche grasse, si elle sont fissurées ou si les électrodes sont usées.

2. Contrôlez l'écartement entre l'électrode centrale et l'électrode latérale (Figure 25). Courbez l'électrode latérale si l'écartement est incorrect.

Dépose des bougies

1. Avant de quitter la position d'utilisation, coupez le moteur, enlevez la clé et attendez l'arrêt complet de toutes les pièces mobiles.
2. Débranchez le fil des bougies (Figure 26).

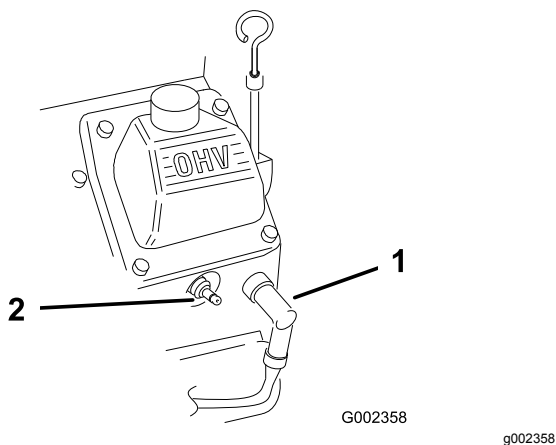

Figure 26

1. Fil de bougie
2. Bougie

3. Nettoyez la surface autour des bougies pour éviter que des impuretés n'endommagent le moteur en tombant à l'intérieur.
4. Déposez les bougies et les rondelles métalliques.

Mise en place des bougies

1. Posez la bougie et la rondelle métallique. Vérifiez que l'écartement des électrodes est correct; voir [Contrôle des bougies \(page 25\)](#).
2. Vissez les bougies à un couple de 24 à 30 N·m (18 à 22 pi-lb).
3. Rebranchez le fil des bougies (Figure 26).

Nettoyage de la protection du moteur et du refroidisseur d'huile

Périodicité des entretiens: À chaque utilisation ou une fois par jour

Avant chaque utilisation, contrôlez et nettoyez la protection du moteur et le refroidisseur d'huile. Enlevez l'herbe, les saletés et autres débris éventuellement accumulés sur le refroidisseur d'huile et la protection du moteur (Figure 27).

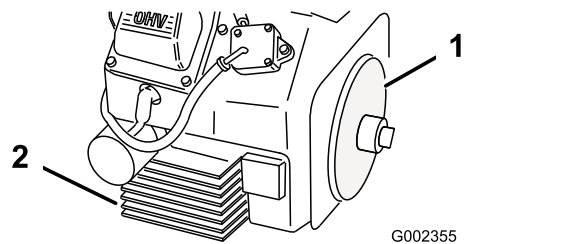

Figure 27

1. Protection du moteur
2. Refroidisseur d'huile

Entretien du système d'alimentation

Remplacement du filtre à carburant

Périodicité des entretiens: Toutes les 500 heures

Ne remontez jamais un filtre encrassé après l'avoir enlevé de la conduite de carburant.

1. Avant de quitter la position d'utilisation, coupez le moteur, enlevez la clé et attendez l'arrêt complet de toutes les pièces mobiles.
2. Laissez refroidir la machine.
3. Pincez les extrémités des colliers et éloignez les colliers du filtre (Figure 28).

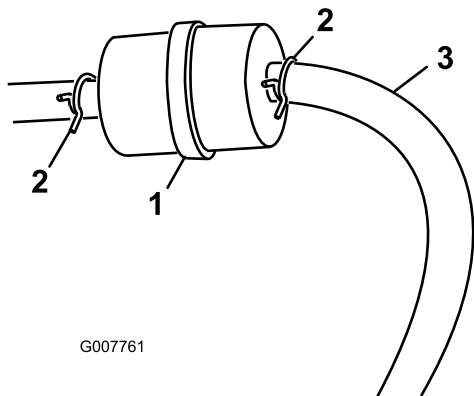

Figure 28

- | | |
|-----------------------|--------------------------|
| 1. Filtre à carburant | 3. Flexible de carburant |
| 2. Collier | |
-
4. Déposez le filtre des conduites de carburant.
 5. Posez un filtre neuf et rapprochez les colliers de fixation du filtre (Figure 28).

Entretien du réservoir de carburant

⚠ DANGER

Dans certaines circonstances, le carburant est extrêmement inflammable et hautement explosif. Un incendie ou une explosion causé(e) par du carburant peut vous brûler, ainsi que les personnes se tenant à proximité, et causer des dommages matériels.

- Vidangez le réservoir de carburant lorsque le moteur est froid. Travaillez à l'extérieur, dans un endroit dégagé. Essuyez tout carburant répandu.
- Ne fumez jamais pendant la vidange du carburant et tenez-vous à l'écart des flammes nues ou des sources d'étincelles qui pourraient enflammer les vapeurs de carburant.

1. Garez la machine sur une surface plane et horizontale pour que les réservoirs de carburant puissent se vider entièrement.
2. Avant de quitter la position d'utilisation, coupez le moteur, enlevez la clé et attendez l'arrêt complet de toutes les pièces mobiles.
3. Desserrez le collier de serrage au niveau du filtre à carburant et éloignez-le du filtre en le poussant le long de la conduite de carburant (Figure 28).
4. Débranchez les conduites de carburant du filtre à carburant (Figure 28).

Remarque: Laissez couler le carburant dans un bidon ou un bac de vidange (Figure 28).

Remarque: Profitez éventuellement de ce que le réservoir est vide pour remplacer le filtre à carburant.

5. Raccordez la conduite de carburant au filtre. Rapprochez le collier de serrage du filtre pour fixer la conduite de carburant (Figure 28).

Entretien du système électrique

Important: Avant d'effectuer des soudures sur la machine, débranchez le module de commande et le câble négatif de la batterie pour éviter d'endommager le circuit électrique.

Consignes de sécurité relatives au système électrique

- Débranchez la batterie avant de réparer la machine. Débranchez toujours la borne négative de la batterie avant la borne positive. Rebranchez la borne positive avant la borne négative.
- Chargez la batterie dans un endroit dégagé et bien aéré, à l'écart des flammes ou sources d'étincelles. Débranchez le chargeur avant de brancher ou de débrancher la batterie. Portez des vêtements de protection et utilisez des outils isolés.

Remplacement des piles de la télécommande

La télécommande portable est alimentée par 4 piles AAA. Quand vous installez les piles, respectez toujours la polarité indiquée à l'intérieur du logement.

1. Retirez les 6 vis au dos de la télécommande et déposez le couvercle (Figure 29).

Remarque: Si possible, laissez les joints en caoutchouc et en acier dans la gorge quand vous enlevez le couvercle et les piles.

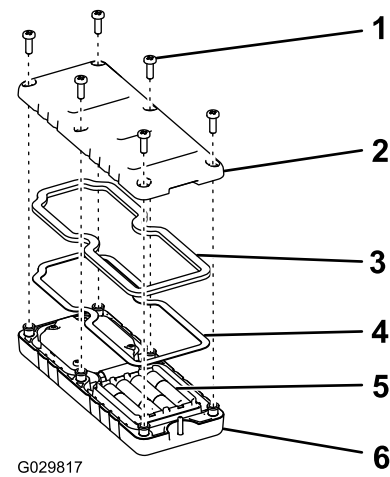

G029817

g029817

Figure 29

- | | |
|--------------|------------------------|
| 1. Vis | 4. Joint en acier |
| 2. Couvercle | 5. Piles |
| 3. Joint | 6. Télécommande à main |

2. Retirez les piles déchargées et mettez-les au rebut en tenant compte de la réglementation locale en la matière.
3. Placez chaque pile neuve dans un des emplacements du logement. Respectez la polarité.
Remarque: Si les piles ne sont pas installées correctement, la machine ne sera pas endommagée, mais elle ne fonctionnera pas.
4. Si vous enlevez accidentellement le joint en caoutchouc et le joint en acier, remettez-les avec précaution dans la gorge de la télécommande à main.
5. Remettez le couvercle en place et fixez-le avec les 6 vis retirées précédemment (Figure 29) serrées à un couple de 1,5 à 1,7 N·m (13 à 15 po-lb).

Remplacement des fusibles

Moteur

Un fusible en ligne (15 A) est incorporé dans le faisceau de câblage du moteur (Figure 30).

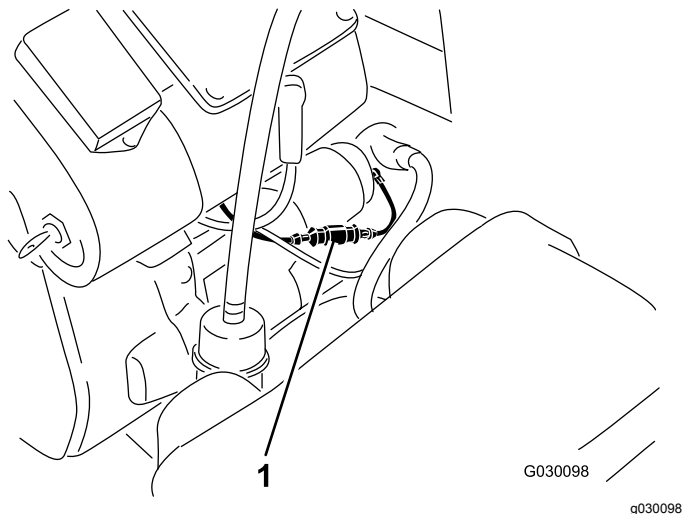

Figure 30

1. Porte-fusibles

Récepteur

Un porte-fusibles est incorporé dans le faisceau de câblage du récepteur. Il est situé derrière le récepteur sur le côté droit de la tour de commande (Figure 31).

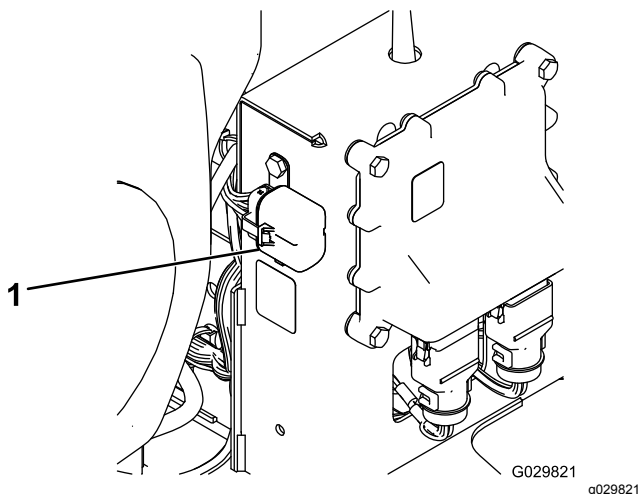

Figure 31

1. Fusible

Entretien du système d'entraînement

Contrôle des pneus

Périodicité des entretiens: Toutes les 100 heures

Vérifiez fréquemment la pression des pneus pour garantir un gonflage correct (2,41 bar [35 psi]). Si les pneus ne sont pas gonflés à la pression correcte, ils s'useront prématurément.

Un accident peut endommager les pneus ou les jantes pendant l'utilisation; vous devez donc vérifier leur état après un accident.

Le numéro d'identification DOT est indiqué de chaque côté du pneu. Cette information indique les classes de charge et de vitesse. Les pneus de rechange doivent être de spécifications égales ou supérieures.

La Figure 32 est un exemple d'usure du pneu causée par un gonflage insuffisant.

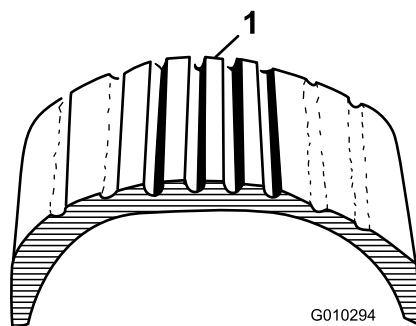

Figure 32

1. Exemple d'usure de pneu causée par un sous-gonflage

La Figure 33 est un exemple d'usure du pneu causée par un gonflage excessif.

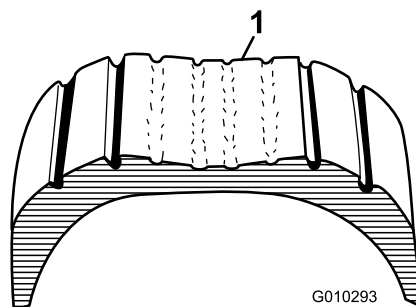

Figure 33

1. Exemple d'usure de pneu causée par un surgonflage

Entretien des courroies

Réglage de la courroie

Périodicité des entretiens: Après les 8 premières heures de fonctionnement

Toutes les 50 heures

Réglez la courroie si elle glisse quand vous changez l'orientation de l'embout.

1. Desserrez les boulons qui fixent le support de la poulie au cadre du souffleur (Figure 34).
2. Placez une clé dynamométrique dans le support de la poulie (Figure 34).
3. Faites pivoter le support de poulie et éloignez-le de l'embout jusqu'à ce que la clé dynamométrique indique 23 à 26 N·m (200 à 230 po-lb) (Figure 34).
4. Resserrez les boulons de montage.

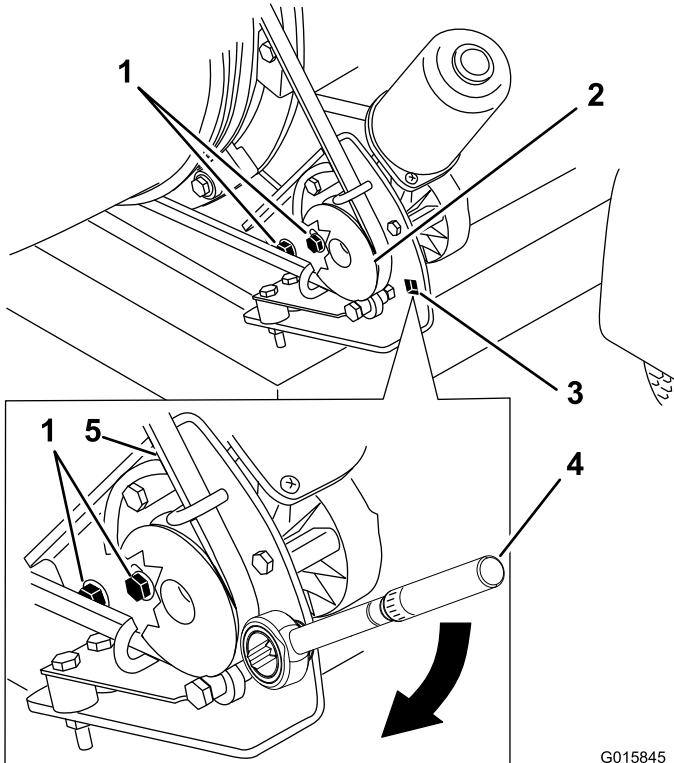

Figure 34

G015845
g015845

- | | |
|---------------------------------|--|
| 1. Boulons de montage | 4. Clé dynamométrique dans support de poulie (22,6 à 26 N·m [200 à 230 po-lb]) |
| 2. Poulie | 5. Courroie |
| 3. Trou pour clé dynamométrique | |

Entretiens divers

Contrôle de l'embout du souffleur

Périodicité des entretiens: À chaque utilisation ou une fois par jour

Contrôle du collier de l'embout du souffleur

Chaque jour, vérifiez le serrage du collier de l'embout du souffleur (Figure 35). Si l'embout est traîné sur des obstacles ou dans des creux, il risque de se détacher du collier. Serrez les fixations du collier à un couple de 5,1 à 5,7 N·m (45 à 50 po-lb).

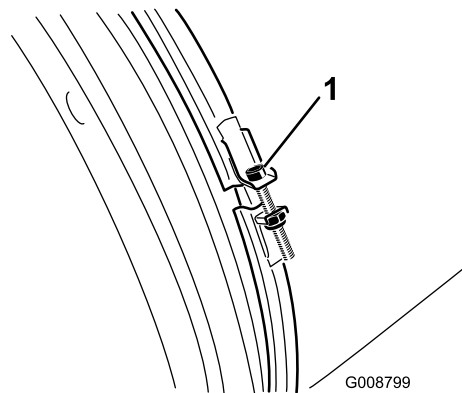

Figure 35

G008799

g008799

1. Collier d'embout

Nettoyage des guides de l'embout

Enlevez l'herbe, la saleté ou les débris accumulés autour et entre les guides de l'embout (Figure 36). Si vous ne maintenez pas les guides propres, la rotation de l'embout peut être gênée, ce qui peut faire caler le moteur.

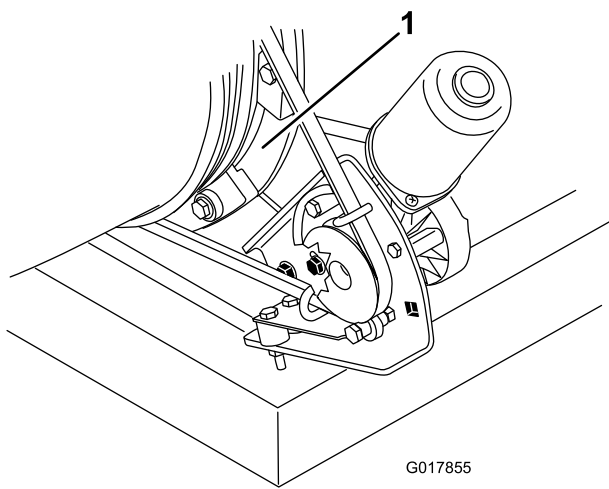

Figure 36

1. Guides de l'embout

Association de la télécommande à la machine

Important: Lisez toute la procédure avant d'entreprendre la procédure d'association.

La télécommande est associée à la machine avant le départ de l'usine. La télécommande doit établir la communication avec l'unité de base pour que la machine soit opérationnelle. Dans les situations exigeant de rétablir la communication entre la télécommande et la machine (introduction d'une télécommande neuve ou de rechange pour une unité de base existante ou changement de fréquence des signaux dû à des problèmes d'interférence locale par exemple), vous devez effectuer la procédure d'association suivante.

Seule une télécommande Pro Force peut être associée à une unité de base Pro Force. L'association d'une télécommande Pro Force à une unité de base différente a pour effet de la désassocier de l'unité de base d'origine

Remarque: Les interférences locales peuvent désassocier la télécommande de l'unité de base en cours de fonctionnement. Comme l'unité de base sélectionne la meilleure des nombreuses fréquences de signaux pendant le processus d'association, amenez la machine jusqu'au lieu de perturbation des signaux ou de désassociation, et effectuez la procédure d'association pour obtenir des résultats optimaux.

1. Tournez la clé de contact en position ARRÊT pour couper le moteur.
2. Tenez-vous près de l'unité de base de façon à avoir un champ de vision libre et dégagé en tenant la télécommande à la main.

3. Appuyez simultanément sur les boutons de ROTATION À DROITE et ROTATION À GAUCHE. La diode va clignoter environ une fois par seconde.
4. Maintenez les deux boutons enfoncés jusqu'à ce que la diode se mette à clignoter environ deux fois par seconde.
5. Relâchez les boutons.
6. Appuyez de manière prolongée sur le bouton de ROTATION À GAUCHE. La diode va clignoter environ deux fois par seconde.
7. Tournez la clé à la position CONTACT tout en continuant d'appuyer sur le bouton de ROTATION À GAUCHE. La diode s'allume en continu si la procédure réussit.

Remarque: Cela peut demander jusqu'à 20 secondes.

8. Relâchez le bouton de ROTATION À GAUCHE.

Le système est prêt à l'utilisation avec cette télécommande.

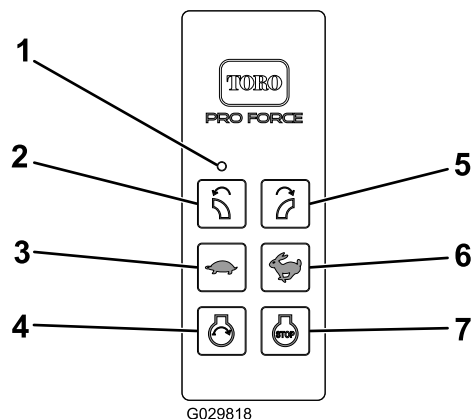

Figure 37

- | | |
|----------------------------|----------------------------|
| 1. Éclairage à LED | 5. Rotation à droite |
| 2. Rotation à gauche | 6. Hausse du régime moteur |
| 3. Baisse du régime moteur | 7. Arrêt du moteur |
| 4. Démarrage du moteur | |

Remisage

Remisage de la machine

1. Effectuez la procédure indiquée au début de la section [Consignes de sécurité pendant l'entretien \(page 21\)](#).
2. Débarrassez l'extérieur de la machine, et surtout le moteur, des déchets d'herbe coupée, des saletés et de la crasse. Éliminez les saletés et les débris pouvant se trouver sur les ailettes de la culasse et le carter du ventilateur.

Important: Vous pouvez laver la machine avec de l'eau et un détergent doux. N'utilisez pas de nettoyeur haute pression. Évitez d'utiliser une trop grande quantité d'eau.

3. Faites l'entretien du filtre à air; voir [Entretien du filtre à air \(page 22\)](#).
4. Vidangez l'huile moteur; voir [Vidange de l'huile \(page 25\)](#).
5. Contrôlez la pression des pneus; voir [Contrôle de la pression des pneus \(page 14\)](#).
6. Si vous ne comptez pas utiliser la machine avant plus d'un mois, préparez-la comme suit :
 - A. Ajoutez un additif stabilisateur/conditionneur à base de pétrole dans le réservoir de carburant. Respectez les proportions spécifiées par le fabricant du stabilisateur. N'utilisez pas de stabilisateur à base d'alcool (éthanol ou méthanol).

Remarque: L'efficacité des stabilisateurs/conditionneurs est optimale lorsqu'ils sont mélangés à du carburant frais et sont utilisés de manière systématique.

- B. Faites tourner le moteur pendant 5 minutes pour faire circuler le carburant traité dans tout le circuit d'alimentation.
- C. Coupez le moteur, laissez-le refroidir puis vidangez le réservoir de carburant; voir [Entretien du réservoir de carburant \(page 27\)](#).
- D. Redémarrez le moteur et laissez-le tourner jusqu'à ce qu'il s'arrête.
- E. Actionnez le starter. Mettez le moteur en marche et laissez-le tourner jusqu'à ce qu'il ne veuille plus démarrer.
- F. Débarrassez-vous du carburant correctement. Le recyclage doit être conforme à la réglementation locale en matière d'environnement.

Important: Ne conservez pas le carburant additionné de stabilisateur/conditionneur

plus longtemps que recommandé par le fabricant du stabilisateur de carburant.

7. Déposez la ou les bougies et vérifiez leur état; voir [Entretien des bougies \(page 25\)](#). Versez deux cuillerées à soupe d'huile moteur dans l'ouverture laissée par la ou les bougie(s). Actionnez le démarreur pour faire tourner le moteur et bien répartir l'huile dans le cylindre. Reposez la ou les bougies. Ne rebranchez pas le fil de la ou des bougies.
8. Contrôlez et resserrez toutes les fixations. Réparez ou remplacez toute pièce endommagée ou manquante.
9. Peignez toutes les surfaces métalliques éraflées ou mises à nu. Une peinture pour retouches est disponible chez les dépositaires-réparateurs agréés.
10. Rangez la machine dans un endroit propre et sec, comme un garage ou une remise. Retirez la clé du commutateur d'allumage et rangez-la en lieu sûr, hors de la portée des enfants ou des personnes non autorisées. Couvrez la machine pour la protéger et la garder propre.

Élimination des déchets

L'huile moteur, le moteur et les piles de la télécommande sont polluants. Débarrassez-vous en conformément à la réglementation nationale et locale en matière d'environnement.

Dépistage des défauts

Accès au mode diagnostic et contrôle des codes

1. Tournez la clé de contact en position ARRÊT pour couper le moteur.
2. Enlevez le bouchon captif sur les 2 prises shunt de diagnostic (Figure 38, A).
3. Branchez ensemble les prises shunt de diagnostic (Figure 38, B).

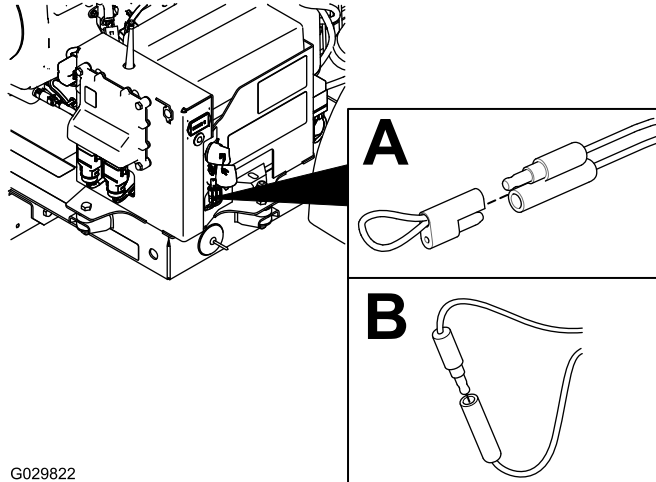

G029822

g029822

Figure 38

-
4. Tournez la clé de contact en position CONTACT pour mettre la machine sous tension.
 5. Comptez le nombre de clignotements pour identifier le code d'anomalie, puis consultez le tableau suivant :

Remarque: En présence de plusieurs anomalies, les deux diodes clignotent, puis s'éteignent pendant un long moment avant de se remettre à clignoter.

| Code | Nombre de clignotement | Comportement | Détails |
|------------------------------------|--|---|---|
| Anomalies spécifiques à la machine | | | |
| 11 | Un clignotement, une pause, un clignotement, une longue pause, puis répétition de la séquence | Perte de communication avec l'unité de BASE. | Connecteur débranché; localisez le connecteur desserré ou débranché et rebranchez-le. |
| | | | Problème de câblage; contactez votre distributeur Toro agréé. |
| | | | Unité de BASE défectueuse; contactez votre distributeur Toro agréé. |
| 12 | Un clignotement, une pause, deux clignotements, une longue pause, puis répétition de la séquence | Version incompatible de la BASE et/ou télécommande à main | Erreur de logiciel (installez le logiciel correct de TORODIAG); contactez votre distributeur Toro agréé. |
| 13 | Un clignotement, une pause, 3 clignotements, une longue pause, puis répétition de la séquence | Erreur de télécommande à main – non disponible pour la Rév A | Erreur d'association de produit (par ex. tentative de mise à jour de logiciel sur un MH-400 avec une télécommande à main ProPass) |
| 14 | Un clignotement, une pause, 4 clignotements, une longue pause, puis répétition de la séquence | La mise sous tension (ETR) est abandonnée pour cause de basse pression d'huile. | La pression d'huile est basse; contrôlez l'huile. Si le problème persiste, le manocontact d'huile est peut-être endommagé. |
| 15 | Un clignotement, une pause, 5 clignotements, une longue pause, puis répétition de la séquence | La mise sous tension (ETR) est abandonnée pour cause de basse tension. | Le régulateur de tension ou l'alternateur est défectueux; contactez votre distributeur Toro agréé. |

Contrôle des codes d'anomalie

Si le témoin de diagnostic indique une anomalie de système, vérifiez les codes d'anomalie pour déterminer ce qui ne va pas dans la machine; voir [Témoin de diagnostic \(page 11\)](#).

Réinitialisation des codes d'anomalie

Une fois le problème résolu, tournez la clé de contact à la position CONTACT, puis débranchez et rebranchez les connecteurs de diagnostic. Le témoin de diagnostic clignote de façon continue une fois par seconde.

Quitter le mode diagnostic

1. Tournez la clé de contact en position ARRÊT pour couper le moteur.
2. Débranchez les prises shunt de diagnostic.
3. Poussez le bouchon captif sur les 2 prises shunt de diagnostic.
4. Tournez la clé de contact en position CONTACT pour mettre la machine sous tension.

Proposition 65 de Californie – Information concernant cet avertissement

En quoi consiste cet avertissement?

Certains produits commercialisés présentent une étiquette d'avertissement semblable à ce qui suit :



AVERTISSEMENT : Cancer et troubles de la reproduction –
www.p65Warnings.ca.gov.

Qu'est-ce que la Proposition 65?

La Proposition 65 s'applique à toute société exerçant son activité en Californie, qui vend des produits en Californie ou qui fabrique des produits susceptibles d'être vendus ou importés en Californie. Elle stipule que le Gouverneur de Californie doit tenir et publier une liste des substances chimiques connues comme causant des cancers, malformations congénitales et/ou autres troubles de la reproduction. Cette liste, qui est mise à jour chaque année, comprend des centaines de substances chimiques présentes dans de nombreux objets du quotidien. La Proposition 65 a pour objet d'informer le public quant à l'exposition à ces substances chimiques.

La Proposition 65 n'interdit pas la vente de produits contenant ces substances chimiques, mais impose la présence d'avertissements sur tout produit concerné, sur son emballage ou sur la documentation fournie avec le produit. D'autre part, un avertissement de la Proposition 65 ne signifie pas qu'un produit est en infraction avec les normes ou exigences de sécurité du produit. D'ailleurs, le gouvernement californien a clairement indiqué qu'un avertissement de la Proposition 65 « n'est pas une décision réglementaire quant au caractère « sûr » ou « dangereux » d'un produit ». Bon nombre de ces substances chimiques sont utilisées dans des produits du quotidien depuis des années, sans aucun effet nocif documenté. Pour plus de renseignements, rendez-vous sur <https://oag.ca.gov/prop65/faqs-view-all>.

Un avertissement de la Proposition 65 signifie qu'une société a soit (1) évalué l'exposition et conclu qu'elle dépassait le « niveau ne posant aucun risque significatif »; soit (2) choisi d'émettre un avertissement simplement sur la base de sa compréhension quant à la présence d'une substance chimique de la liste, sans tenter d'en évaluer l'exposition.

Cette loi s'applique-t-elle de partout?

Les avertissements de la Proposition 65 sont exigés uniquement en vertu de la loi californienne. Ces avertissements sont présents dans tout l'état de Californie, dans des environnements très variés, notamment mais pas uniquement les restaurants, magasins d'alimentations, hôtels, écoles et hôpitaux, et sur un vaste éventail de produits. En outre, certains détaillants en ligne et par correspondance fournissent des avertissements de la Proposition 65 sur leurs sites internet ou dans leurs catalogues.

Comment les avertissements de Californie se comparent-ils aux limites fédérales?

Les normes de la Proposition 65 sont souvent plus strictes que les normes fédérales et internationales. Diverses substances exigent un avertissement de la Proposition 65 à des niveaux bien inférieurs aux limites d'intervention fédérales. Par exemple, la norme de la Proposition 65 en matière d'avertissements pour le plomb se situe à 0,5 µg/jour, soit bien moins que les normes fédérales et internationales.

Pourquoi l'avertissement ne figure-t-il pas sur tous les produits semblables?

- Pour les produits commercialisés en Californie, l'étiquetage Proposition 65 est exigé, tandis qu'il ne l'est pas sur des produits similaires commercialisés ailleurs.
- Il se peut qu'une société impliquée dans un procès lié à la Proposition 65 et parvenant à un accord soit obligée d'utiliser les avertissements de la Proposition 65 pour ses produits, tandis que d'autres sociétés fabriquant des produits semblables peuvent ne pas être soumises à cette obligation.
- L'application de la Proposition 65 n'est pas uniforme.
- Certaines sociétés peuvent choisir de ne pas indiquer d'avertissements car elles considèrent qu'elles n'y sont pas obligées au titre de la Proposition 65; l'absence d'avertissements sur un produit ne signifie pas que le produit ne contient pas de substances de la liste à des niveaux semblables.

Pourquoi cet avertissement apparaît-il sur les produits Toro?

Toro a choisi de fournir aux consommateurs le plus d'information possible afin qu'ils puissent prendre des décisions éclairées quant aux produits qu'ils achètent et utilisent. Toro fournit des avertissements dans certains cas d'après ses connaissances quant à la présence de l'une ou plusieurs des substances chimiques de la liste, sans en évaluer le niveau d'exposition, car des exigences de limites ne sont pas fournies pour tous les produits chimiques de la liste. Bien que l'exposition avec les produits Toro puisse être négligeable ou parfaitement dans les limites « sans aucun risque significatif », par mesure de précaution, Toro a décidé de fournir les avertissements de la Proposition 65. De plus, en l'absence de ces avertissements, la société Toro pourrait être poursuivie en justice par l'État de Californie ou par des particuliers cherchant à faire appliquer la Proposition 65, et donc assujettie à d'importantes pénalités.



La garantie Toro

Garantie limitée de 2 ans ou 1 500 heures

Conditions et produits couverts

The Toro Company et sa filiale, Toro Warranty Company, en vertu de l'accord passé entre elles, certifient conjointement que votre produit commercial Toro (« Produit ») ne présente aucun défaut de matériau ni vice de fabrication pendant une période de deux ans ou 1 500 heures de service*, la première échéance prévalant. Cette garantie s'applique à tous les produits à l'exception des Aérateurs (veuillez-vous reporter aux déclarations de garantie séparées de ces produits). Dans l'éventualité d'un problème couvert par la garantie, nous nous engageons à réparer le Produit gratuitement, frais de diagnostic, pièces, main-d'œuvre et transport compris. La période de garantie commence à la date de réception du Produit par l'acheteur d'origine.

* Produit équipé d'un compteur horaire.

Comment faire intervenir la garantie

Il est de votre responsabilité de signaler le plus tôt possible à votre Distributeur de produits commerciaux ou au Dépositaire de produits commerciaux agréé qui vous a vendu le Produit, toute condition couverte par la garantie. Pour obtenir l'adresse d'un Distributeur de produits commerciaux ou d'un Dépositaire agréé, ou pour tout renseignement concernant les droits et responsabilités vis à vis de la garantie, veuillez nous contacter à l'adresse suivante :

Toro Commercial Products Service Department
Toro Warranty Company
8111 Lyndale Avenue South
Bloomington, MN 55420-1196, États-Unis
+1-952-888-8801 ou +1-800-952-2740
Courriel : commercial.warranty@toro.com

Responsabilités du propriétaire

En tant que propriétaire du Produit, vous êtes responsable des entretiens et réglages mentionnés dans le *Manuel de l'utilisateur*. Les réparations du produit nécessaires parce que les entretiens et réglages exigés n'ont pas été effectués ne sont pas couvertes par cette garantie.

Ce que la garantie ne couvre pas

Les défaillances ou anomalies de fonctionnement survenant au cours de la période de garantie ne sont pas toutes dues à des défauts de matériaux ou des vices de fabrication. Cette garantie ne couvre pas :

- Les défaillances du Produit dues à l'utilisation de pièces qui ne sont pas d'origine ou au montage et à l'utilisation d'accessoires et produits ajoutés ou modifiés d'une autre marque.
- Les défaillances du Produit dues au non respect du programme d'entretien et/ou des réglages recommandés.
- Les défaillances du Produit dues à une utilisation abusive, négligente ou dangereuse.
- Les pièces sujettes à l'usure pendant l'utilisation qui ne sont pas défectueuses. Par exemple, les pièces consommées ou usées durant le fonctionnement normal du Produit, notamment mais pas exclusivement : plaquettes et garnitures de freins, garnitures d'embrayage, lames, cylindres, galets et roulements (étanches ou graissables), contre-lames, bougies, roues pivotantes et roulements, pneus, filtres, courroies, et certains composants des pulvérisateurs, notamment membranes, buses et clapets antiretour.
- Les pannes causées par une influence extérieure comprennent, sans y être limités, les conditions atmosphériques, les pratiques de remisage, la contamination, l'utilisation de carburants, liquides de refroidissement, lubrifiants, additifs, engrais, eau ou produits chimiques non agréés.
- Les défaillances ou mauvaises performances causées par l'utilisation de carburants (essence, carburant diesel ou biodiesel par exemple) non conformes à leurs normes industrielles respectives.
- Les bruits, vibrations, usure et détérioration normaux. L'usure normale comprend, mais pas exclusivement, les dommages des sièges dus à l'usure ou l'abrasion, l'usure des surfaces peintes, les autocollants ou vitres rayés.

Pays autres que les États-Unis et le Canada

Pour les produits Toro exportés des États-Unis ou du Canada, demandez à votre distributeur (dépositaire) Toro la police de garantie applicable dans votre pays, région ou état. Si, pour une raison quelconque, vous n'êtes pas satisfait des services de votre distributeur, ou si vous avez du mal à vous procurer des renseignements sur la garantie, contactez un centre de réparation Toro agréé.

Pièces

Les pièces à remplacer dans le cadre de l'entretien courant seront couvertes par la garantie jusqu'à la date du premier remplacement prévu. Les pièces remplacées au titre de cette garantie bénéficient de la durée de garantie du produit d'origine et deviennent la propriété de Toro. Toro se réserve le droit de prendre la décision finale concernant la réparation ou le remplacement de pièces ou ensembles existants. Toro se réserve le droit d'utiliser des pièces remises à neuf pour les réparations couvertes par la garantie.

Garantie de la batterie ion-lithium et à décharge complète :

Les batteries ion-lithium et à décharge complète disposent d'un nombre de kilowatt-heures spécifique à fournir au cours de leur vie. Les techniques d'utilisation, de recharge et d'entretien peuvent contribuer à augmenter ou réduire la vie totale des batteries. À mesure que les batteries de ce produit sont consommées, la proportion de travail utile qu'elles offrent entre chaque recharge diminue lentement jusqu'à leur épuisement complet. Le remplacement de batteries usées, suite à une consommation normale, est la responsabilité du propriétaire du produit. Remarque (batterie ion-lithium seulement) : au pro-rata après 2 ans. Voir la garantie de la batterie pour plus de renseignements.

Garantie à vie du vilebrequin (modèle ProStripe 02657 seulement)

Le modèle Prostripe, équipé en première monte d'un disque de friction et du débrayage de frein de lame avec protection de vilebrequin (ensemble débrayage de frein de lame [BBC] + disque de friction) Toro d'origine, et utilisé par le premier acheteur en conformité avec les procédures d'utilisation et d'entretien recommandées, bénéficie d'une garantie à vie contre la flexion du vilebrequin. Les machines équipées de rondelles de friction, du débrayage du frein de lame (BBC) et autres équipements de ce type ne sont pas couvertes par la garantie à vie du vilebrequin.

Entretien aux frais du propriétaire

La mise au point du moteur, le graissage, le nettoyage et le polissage, le remplacement des filtres, du liquide de refroidissement et les entretiens recommandés font partie des services normaux requis par les produits Toro qui sont aux frais du propriétaire.

Conditions générales

La réparation par un distributeur ou un dépositaire Toro agréé est le seul dédommagement auquel cette garantie donne droit.

The Toro Company et Toro Warranty Company déclinent toute responsabilité en cas de dommages accessoires, consécutifs ou indirects liés à l'utilisation des produits Toro couverts par cette garantie, notamment en ce qui concerne les coûts et dépenses encourus pour se procurer un équipement ou un service de substitution durant une période raisonnable pour cause de défaillance ou d'indisponibilité en attendant la réparation sous garantie. Il n'existe aucune autre garantie expresse, à part la garantie spéciale du système antipollution, le cas échéant. Toutes les garanties implicites relatives à la qualité marchande et à l'aptitude à l'emploi sont limitées à la durée de la garantie expresse.

L'exclusion de la garantie des dommages secondaires ou indirects, ou les restrictions concernant la durée de la garantie implicite, ne sont pas autorisées dans certains états et peuvent donc ne pas s'appliquer dans votre cas. Cette garantie vous accorde des droits spécifiques, auxquels peuvent s'ajouter d'autres droits qui varient selon les états.

Note concernant la garantie du système antipollution

Le système antipollution de votre Produit peut être couvert par une garantie séparée répondant aux exigences de l'agence américaine de défense de l'environnement (EPA) et/ou de la direction californienne des ressources atmosphériques (CARB). Les limitations d'heures susmentionnées ne s'appliquent pas à la garantie du système antipollution. Reportez-vous à la Déclaration de garantie de conformité à la réglementation antipollution fournie avec votre produit ou figurant dans la documentation du constructeur du moteur.