



Cales de hauteur de coupe

Tondeuse GrandStand®

N° de modèle 133-1439

Instructions de montage

Remarque: Les côtés gauche et droit de la machine sont déterminés d'après la position d'utilisation normale.

Montage

Préparation de la machine

1. Garez la machine sur une surface plane, désengagez la PDF, amenez les leviers de commande de déplacement en position de **VERROUILLAGE AU POINT MORT** et serrez le frein de stationnement.
2. Avant de quitter la position d'utilisation, coupez le moteur, enlevez la clé et attendez l'arrêt complet de toutes les pièces mobiles.
3. Amenez le levier de hauteur de coupe à la position de **TRANSPORT**.
4. Placez la goupille de réglage de la hauteur de coupe à la position 7 cm (3 po) ou une position inférieure.
5. Contrôlez la pression des pneus arrière; voir le *Manuel de l'utilisateur* de la machine.

Correction de la hauteur de coupe

1. Placez les cales de hauteur de coupe sous le tablier de sorte que la coque du tablier repose sur les cales quand vous abaissez le tablier (**Figure 1**).

Remarque: Veillez à ne pas placer les cales juste sous les déflecteurs à l'avant du tablier ou des lames.

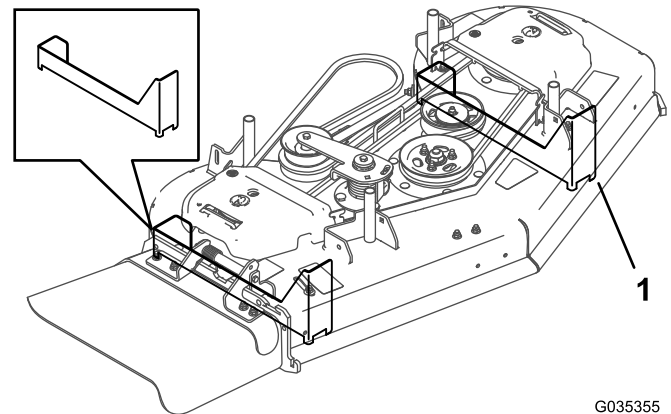

G035355
g035355

Figure 1

1. Cale de hauteur de coupe (sous le tablier)

2. Abaissez le tablier sur les cales.
3. Vérifiez que seule la coque du tablier est en appui sur les cales.

Remarque: Vérifiez que le poids du tablier de coupe repose sur les cales et qu'aucune tension n'est exercée sur les tringleries.



- Avec un doigt, tirez légèrement le levier de hauteur de coupe vers l'arrière et notez la position du levier par rapport à la tangente du trou correspondant à la hauteur de coupe de 7,6 cm (3 po) (Figure 2).

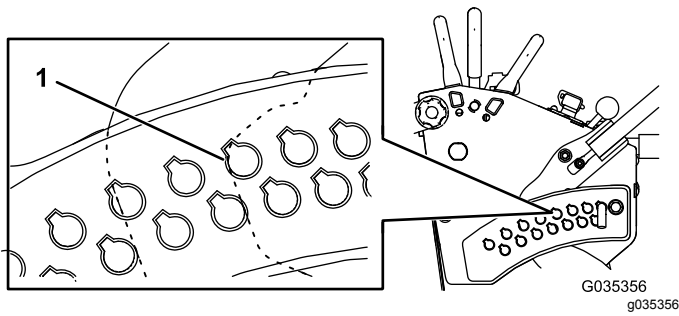

Figure 2

- Tangente pour hauteur de coupe de 7,6 cm (3 po)

- Desserrez les 2 écrous de blocage sur la tringlerie de hauteur de coupe (Figure 3).

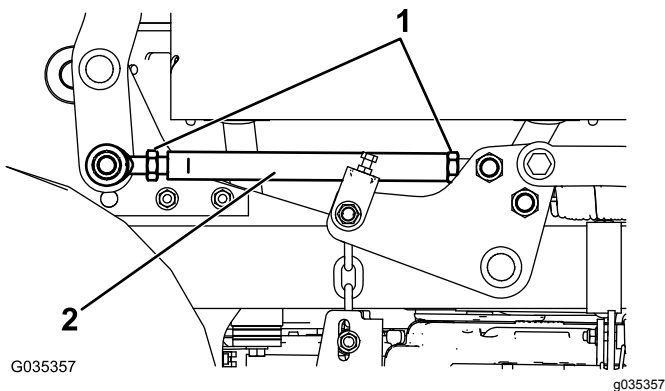

Figure 3

- Écrou de blocage
- Tringlerie de hauteur de coupe

- Réglez la tringlerie jusqu'à ce que le levier soit tangent au trou de 7,6 cm (3 po) quand vous tirez le levier en arrière avec un doigt (Figure 2).
- Resserrez les 2 écrous de blocage.

- Desserrez les écrous de blocage et les boulons latéraux sur les chapes des chaînes du tablier et des tringleries (Figure 4).

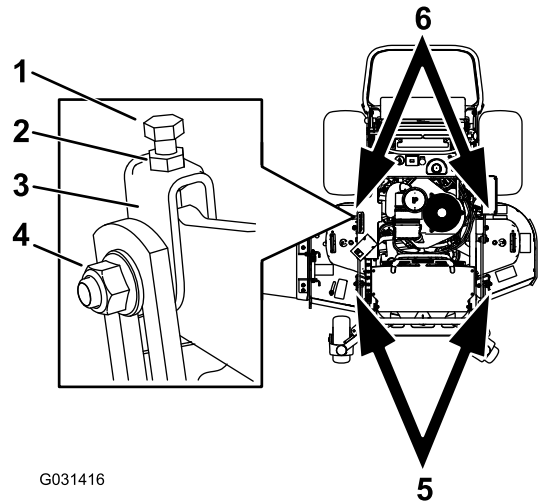

Figure 4

- | | |
|---------------------|------------------|
| 1. Boulon supérieur | 4. Écrou latéral |
| 2. Écrou de blocage | 5. Chaîne |
| 3. Chape | 6. Tringleries |

- Tournez le boulon supérieur des chapes dans le sens horaire jusqu'à ce qu'il n'y ait plus de mou dans les chaînes et les tringleries (Figure 4).

Remarque: Ne serrez pas les boulons excessivement. Un serrage excessif peut vous empêcher de lever le tablier à la position de TRANSPORT.

- Resserrez les écrous de blocage et les boulons latéraux (Figure 4).
- Vérifiez que vous pouvez lever le tablier de coupe à la position de TRANSPORT.
- Retirez les cales.