



# Комплект устройства очистки траншеи

## Компактный погрузчик с набором рабочих органов

Номер модели 22464

Инструкции по монтажу

### ⚠ ПРЕДУПРЕЖДЕНИЕ

#### КАЛИФОРНИЯ

Положение 65, Предупреждение

Лица, использующие данное вещество, должны иметь в виду, что, согласно информации, имеющейся в распоряжении компетентных органов штата Калифорния, оно содержит химическое соединение (соединения), отнесенные к категории канцерогенных, способных вызвать врождённые пороки и оказывающих вредное воздействие на репродуктивную систему человека.

## Техника безопасности

### Наклейки с правилами техники безопасности и инструкциями



Предупреждающие наклейки и инструкции по технике безопасности должны быть хорошо видны оператору и установлены во всех местах потенциальной опасности. Если наклейка отсутствует или повреждена, установите новую наклейку.



115-1497

decal115-1497

1. Опасность сдавливания рук; опасность сдавливания ног! Не допускайте посторонних лиц к машине; держитесь на безопасном расстоянии от движущихся частей.

⚠ WARNING: Cancer and Reproductive Harm - [www.P65Warnings.ca.gov](http://www.P65Warnings.ca.gov).  
For more information, please visit [www.ttcoCAProp65.com](http://www.ttcoCAProp65.com)

decal133-8061

133-8061



# Монтаж

## ▲ ПРЕДУПРЕЖДЕНИЕ

Прикосновение движущимся частям может привести к травме.

- Следите за тем, чтобы пальцы, руки и одежда находились на безопасном расстоянии от движущихся частей.
- Никогда не пытайтесь управлять навесным орудием при работающем двигателе.

## Установка устройства очистки траншеи

1. Припаркуйте машину на ровной поверхности, включите стояночный тормоз (при наличии) и опустите стрелы погрузчика.
2. Выключите двигатель и извлеките ключ из замка зажигания.
3. Наденьте монтажный кронштейн устройства очистки траншеи на конец предохранительной штанги траншекопателя, совместив отверстия в кронштейне с отверстиями в штанге (Рисунок 1).



Рисунок 1

- |   |                         |
|---|-------------------------|
| 1. Устройство очистки траншеи                     | 4. Регулировочная гайка |
| 2. Монтажный кронштейн устройства очистки траншеи | 5. Болт (2 шт.)         |
| 3. Гайка (2 шт.)                                  |                         |
- 
4. Закрепите кронштейн на штанге с помощью 2 болтов и гаек (Рисунок 1).

# Эксплуатация

## Регулировка устройства очистки траншеи

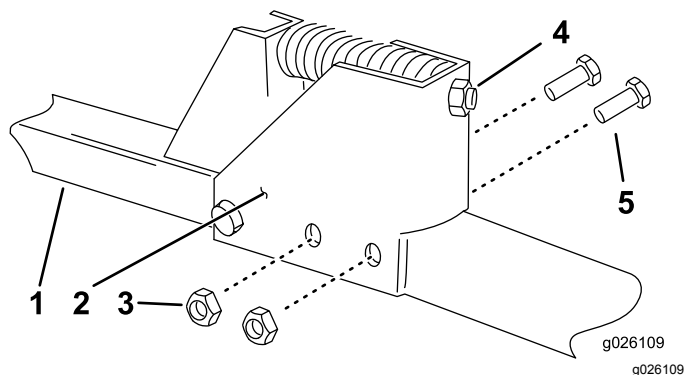
Отрегулируйте устройство очистки траншеи таким образом, чтобы его лопасть находилась в пределах от 3,8 до 6,35 см от зубьев траншекопателя. Для регулировки устройства очистки траншеи ослабьте или затяните регулировочную гайку по мере необходимости (Рисунок 1).

## Транспортировка устройства очистки траншеи

Перед транспортировкой траншекопателя с установленным устройством очистки траншеи выполните следующие действия:

1. Припаркуйте машину на ровной поверхности, включите стояночный тормоз (при наличии) и опустите стрелы погрузчика.
2. Выключите двигатель и извлеките ключ из замка зажигания.
3. Снимите шплинт и шплинт, хранящийся в штанге устройства очистки траншеи.
4. Переместите устройство очистки траншеи назад насколько возможно (Рисунок 2).



Рисунок 2

- |  |                                      |
|--|--------------------------------------|
| 1. Сдвижная часть устройства очистки траншеи | 4. Шплинт                            |
| 2. Скребок                                   | 5. Штанга устройства очистки траншеи |
| 3. Штифт                                     |                                      |
- 
5. Вставьте штифт в сдвижную часть и штангу устройства очистки траншеи и закрепите его шплинтом (Рисунок 2).

# Замена устройства очистки траншеи

Скребок ([Рисунок 2](#)), установленный на устройстве очистки траншеи, должен соответствовать ширине цепи траншекопателя. Для замены скребка, установленного на устройстве очистки траншеи, отверните 2 болта и 2 гайки крепления скребка, затем установите новый скребок на это место.

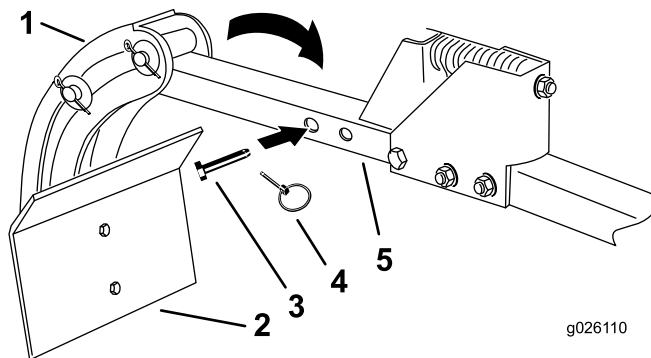
**Примечание:** Скребки немного уже, чем цепи, с которыми они соединены. Например, 6-дюймовый скребок фактически имеет ширину 5½ дюйма, но предназначен для использования с 6-дюймовой цепью траншекопателя.

# Предупреждение согласно Prop. 65 (Положению 65) штата Калифорния

## В чем заключается это предупреждение?

Возможно, вы увидите в продаже изделие, на котором имеется предупреждающая наклейка, аналогичная следующей:



**ПРЕДУПРЕЖДЕНИЕ:** Риск возникновения онкологических заболеваний или нарушений репродуктивной функции – [www.p65Warnings.ca.gov](http://www.p65Warnings.ca.gov).

## Что такое Prop. 65 (Положение 65)?

Prop. 65 действует в отношении всех компаний, осуществляющих свою деятельность в штате Калифорния, продающих изделия в штате Калифорния или изготавливающих изделия, которые могут продаваться или ввозиться на территорию штата Калифорния. Согласно этому законопроекту губернатор штата Калифорния должен составлять и публиковать список химических веществ, которые считаются канцерогенными, вызывающими врожденные пороки и оказывающими иное вредное воздействие на репродуктивную функцию человека. Этот ежегодно обновляемый список включает сотни химических веществ, присутствующих во многих изделиях повседневного использования. Цель Prop 65 — информирование общественности о возможном воздействии этих химических веществ на организм человека.

Prop 65 не запрещает продажу изделий, содержащих эти химические вещества, но требует наличие предупредительных сообщений на всех изделиях, упаковке изделий и в соответствующей сопроводительной документации. Более того, предупреждение Prop 65 не означает, что какое-либо изделие нарушает какие-либо стандарты или требования техники безопасности. Фактически правительство штата Калифорния пояснило, что предупреждение Prop 65 не следует рассматривать как регулятивное решение относительно признания изделия «безопасным» или «небезопасным». Большинство таких химических веществ применяется в товарах повседневного использования в течение многих лет без какого-либо вреда, подтвержденного документально. Для получения дополнительной информации посетите веб-сайт <https://oag.ca.gov/prop65/faqs-view-all>.

Предупреждение Prop 65 означает, что компания либо (1) провела оценку воздействия на организм человека и сделала заключение, что оно превышает уровень, соответствующий «отсутствию значимого риска»; либо (2) приняла решение предоставить предупреждение на основании имеющейся у компании информации о наличии в составе изделия химического вещества, входящего в указанный список без оценки риска воздействия.

## Применяется ли данный закон где-либо еще?

Предупреждения Prop 65 являются обязательными только согласно законодательству штата Калифорния. Эти предупреждения можно увидеть на территории штата Калифорния в самых разнообразных местах, включая, помимо прочего, рестораны, продовольственные магазины, отели, школы и больницы, а также присутствуют на широком ассортименте изделий. Кроме того, некоторые розничные продавцы в интернете или через почтовые заказы указывают предупреждения Prop 65 на своих веб-сайтах или в каталогах.

## Как предупреждения штата Калифорния соотносятся с федеральными нормативами?

Стандарты, Prop 65 часто бывают более строгими, чем федеральные или международные стандарты. Существует множество веществ, для которых требуется наличие предупреждения Prop 65 при уровнях их содержания значительно более низких, чем значения пределов воздействия, допускаемые федеральными нормативами. Например, согласно Prop 65, основанием для нанесения на изделие предупреждения является поступление в организм 0,5 мкг/г свинца в сутки, что значительно ниже уровня ограничений, устанавливаемых федеральными и международными стандартами.

## Почему не на всех аналогичных изделиях имеются подобные предупреждающие сообщения?

- Для изделий, продаваемых в штате Калифорния, требуются этикетки согласно Prop 65, а для аналогичных изделий, продаваемых за пределами указанного штата, такие этикетки не требуются.
- К компании, вовлеченной в судебное разбирательство по Prop 65 для достижения соглашения может быть предъявлено требование указывать на своих изделиях предупреждения Prop 65, однако в отношении других компаний, производящих подобные изделия, такие требования могут не выдвигаться.
- Применение Prop 65 не является последовательным.
- Компании могут принять решение не указывать такие предупреждения в силу их заключения, что они не обязаны делать это согласно Prop 65. Отсутствие предупреждений на изделии не означает, что это изделие не содержит приведенные в списке химические вещества, имеющие аналогичные уровни концентрации.

## Почему компания Того указывает это предупреждение?

Компания Того решила предоставить своим потребителям как можно больше информации, чтобы они смогли принять обоснованные решения относительно изделий, которые они приобретают и используют. Того предоставляет предупреждения в некоторых случаях, основываясь на имеющейся у нее информации о наличии одного или нескольких указанных в списке химических веществ, не оценивая риска их воздействия, так как не для всех указанных в списке химикатов имеются требования в отношении предельно допустимых уровней воздействия. В то время как риск воздействия на организм веществ, содержащихся в изделиях Того, может быть пренебрежимо малым или попадать в диапазон «отсутствия значимого риска», компания Того, действуя из принципа «перестраховки», решила указать предупреждения Prop 65. Более того, если бы компания Того не предоставила эти предупреждения, ее могли бы преследовать в судебном порядке органами власти штата Калифорния или частные лица, стремящиеся к исполнению силой закона положения Prop 65, что могло бы привести к существенным штрафам.