



Count on it.

Form No. 3429-105 Rev A

Gebruikershandleiding

Groundsmaster® 360 vierwielaangedreven multifunctioneel voertuig

Modelnr.: 31223—Serienr.: 403450001 en hoger

Modelnr.: 31223TE—Serienr.: 400000000 en hoger

Modelnr.: 31230—Serienr.: 403450001 en hoger

Modelnr.: 31236—Serienr.: 403450000 en hoger

Modelnr.: 31236TE—Serienr.: 400000000 en hoger



Dit product voldoet aan alle relevante Europese richtlijnen; zie voor details de aparte productspecifieke conformiteitsverklaring.

Als de machine zonder goed werkende vonkenvanger of goed onderhouden brandveilige motor wordt gebruikt in een bosgebied of op een met dicht struikgewas of gras begroeid terrein, handelt de bestuurder in strijd met de bepalingen van sectie 4442 of 4443 van de Wet op de Openbare Hulpbronnen (Public Resources Code) van de Staat Californië.

De bijgevoegde Gebruikershandleiding van de motor biedt informatie over het Amerikaanse Environmental Protection Agency (EPA) en het Californische controlesysteem voor emissies, onderhoud en garantie. U kunt vervangingsonderdelen bestellen via de fabrikant van de motor.

▲ WAARSCHUWING

CALIFORNIË

Proposition 65 Waarschuwing

De uitlaatgassen van de dieselmotor van dit product bevatten bestanddelen waarvan bekend is dat ze kanker, geboortefwijkingen of andere schade aan de voortplantingsorganen kunnen veroorzaken.

Accuklemmen, accupolen en dergelijke onderdelen bevatten lood en loodverbindingen. Van deze stoffen is bekend dat ze kanker en schade aan de voortplantingsorganen veroorzaken. Was altijd uw handen nadat u met deze onderdelen in aanraking bent geweest.

Gebruik van dit product kan leiden tot blootstelling aan chemische stoffen waarvan de Staat Californië weet dat ze kanker, geboortefwijkingen en andere schade aan het voortplantingssysteem veroorzaken.

voor andere doeleinden dan het bedoelde gebruik kan gevaarlijk zijn voor u of voor omstanders.

Lees deze informatie zorgvuldig door, zodat u weet hoe u de machine op de juiste wijze moet gebruiken en onderhouden en om schade aan de machine en letsel te voorkomen. U bent verantwoordelijk voor het juiste en veilige gebruik van de machine.

Ga naar www.Toro.com voor documentatie over productveiligheid en bedieningsinstructies, informatie over accessoires, hulp bij het vinden van een dealer of om uw product te registreren.

Als u service, originele Toro onderdelen of aanvullende informatie nodig hebt, kunt u contact opnemen met een erkende servicedealer of met de klantenservice van Toro. U dient hierbij altijd het modelnummer en het serienummer van het product te vermelden. De locatie van het plaatje met het modelnummer en het serienummer van het product is aangegeven op [Figuur 1](#). U kunt de nummers noteren in de ruimte hieronder.

Belangrijk: U kunt met uw mobiel apparaat de QR-code op het plaatje met het serienummer (indien aanwezig) scannen om toegang te krijgen tot de garantie, onderdelen en andere productinformatie.

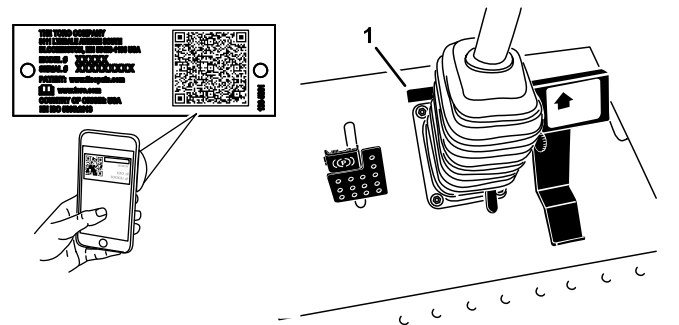

Figuur 1

1. Plaats van modelnummer en serienummer

Modelnr.: _____

Serienr.: _____

Inleiding

Deze machine is een multifunctionele zitmaaier bedoeld voor gebruik door professionele bestuurders in commerciële toepassingen. De sets zijn voornamelijk ontworpen voor de verzorging van gras van goed onderhouden gazons in parken, sportvelden en golfbanen. De machine is niet ontworpen voor het maaien van struikgewas. Dit product gebruiken

Deze handleiding wijst u op mogelijke gevaren en bevat veiligheidswaarschuwingen die u kunt herkennen aan het waarschuwingspictogram ([Figuur 2](#)), dat wijst op een gevaar dat ernstig letsel of de dood kan veroorzaken indien u nalaat de voorgeschreven maatregelen te treffen.



Figuur 2

Waarschuwingpictogram

g000502

Er worden in deze handleiding ook twee woorden gebruikt om uw aandacht op bijzondere informatie te vestigen. **Belangrijk** attendeert u op bijzondere technische informatie en **Opmerking** duidt algemene informatie aan die bijzondere aandacht verdient.

Inhoud

Veiligheid	4
Algemene veiligheid	4
Veiligheids- en instructiestickers	5
Montage	12
1 De aftakas op een optionele maai-eenheid of QAS monteren	13
2 De bevestigingsmiddelen voor de optionele maai-eenheid gebruiken	14
3 De rolbeugel verstellen	14
4 De bandenspanning controleren	14
5 De vloeistofniveaus controleren	14
6 De sticker aanbrengen (uitsluitend voor CE-machines)	15
Algemeen overzicht van de machine	16
Bedieningsorganen	16
Cabineknoppen	18
Specificaties	20
Werktuigen/accessoires	21
Voor gebruik	21
Veiligheidsinstructies voorafgaand aan het werk	21
Brandstof tanken	22
Het motoroliepeil controleren	23
Het koelsysteem controleren	23
Hydraulische vloeistof controleren	23
Het veiligheidssysteem	23
De standaard bestuurdersstoel verstellen	24
De stoel naar voren kantelen	24
De maaihoogte instellen	25
Tijdens gebruik	25
Veiligheid tijdens het werk	25
Starten van de motor	28
De motor afzetten	29
Met de machine rijden	29
De machine stoppen	29
De besturingsmodus selecteren	29
De maai-eenheid of het werktuig gebruiken	30
Tips voor bediening en gebruik	31
Na gebruik	32

Algemene veiligheid	32
Machine met de hand duwen	32
De machine transporteren	32
De bevestigingspunten bepalen	32
Onderhoud	34
Veiligheid bij onderhoud	34
Aanbevolen onderhoudsschema	34
Controlelijst Dagelijks Onderhoud	36
Procedures voorafgaande aan onderhoud	37
De steunstang van de motorkap gebruiken	37
Smering	38
Lagers en lagerbussen smeren	38
Onderhoud motor	40
Veiligheid van de motor	40
Onderhoud van het luchtfilter	40
Motorolie verversen	40
Het motoroliepeil controleren	40
Olievolume in het carter	41
Motorolie verversen en filter vervangen	41
De gashendel afstellen	42
Onderhoud brandstofsysteem	42
Onderhoud van de waterafscheider	42
Het brandstofsysteem ontluichten	43
Brandstofinjectors ontluichten	43
Brandstoftank reinigen	44
Brandstofleidingen en -verbindingen controleren	44
Onderhoud elektrisch systeem	44
Veiligheid van het elektrisch systeem	44
Onderhoud van de accu	44
Zekeringen controleren	45
Opslag van de accu	45
Display van Diagnostische ACE	45
De interlockschakelaars controleren	45
Onderhoud aandrijfsysteem	48
De bandenspanning controleren	48
Corrigeren van het verlopen van de uitlijning van de besturing	48
Onderhoud koelsysteem	49
Veiligheid van het koelsysteem	49
Het koelsysteem controleren	49
Radiateur reinigen	49
Onderhouden remmen	50
Remmen afstellen	50
Parkeerrem afstellen	50
Onderhoud riemen	51
Riem van wisselstroomdynamo controleren	51
Onderhoud bedieningsysteem	52
De tractie-aandrijving afstellen voor de neutraalstand	52
Maximumsnelheid instellen	52
Onderhoud hydraulisch systeem	53
Veiligheid van het hydraulische systeem	53
Hydraulische vloeistof	53
Hydraulische vloeistof controleren	54

Veiligheid

Deze machine is ontworpen in overeenstemming met B71.4-2017 van het American National Standards Institute (ANSI) en EN ISO 5395 wanneer de CE-set is gemonteerd volgens de conformiteitsverklaring.

Algemene veiligheid

Dit product kan handen of voeten afsnijden en voorwerpen uitwerpen. Volg altijd alle veiligheidsinstructies op om ernstig letsel te voorkomen.

- Lees deze *Gebruikershandleiding* en zorg ervoor dat u deze begrijpt voordat u de motor start.
- Geef uw volledige aandacht als u de machine gebruikt. Zorg ervoor dat u met niets anders bezig bent waardoor u kunt worden afgeleid, anders kunnen er letsels ontstaan of kan eigendom worden beschadigd.
- Gebruik de machine niet als er schermen of andere beveiligingsmiddelen ontbreken of als deze niet naar behoren werken.
- Houd uw handen en voeten uit de buurt van draaiende onderdelen. Blijf uit de buurt van de afvoeropening.
- Hou omstanders en kinderen uit de buurt van het werkgebied. Laat kinderen nooit de machine bedienen.
- Zet de motor af, verwijder het sleuteltje (indien aanwezig) en wacht totdat alle bewegende onderdelen tot stilstand zijn gekomen voordat u de bestuurderspostie verlaat. Laat de machine afkoelen voordat u deze afstelt, schoonmaakt, stalt of er onderhoudswerkzaamheden aan verricht.

Onjuist gebruik of onderhoud van deze machine kan letsel tot gevolg hebben. Om het risico op letsel te verkleinen, dient u zich aan de volgende veiligheidsinstructies te houden en altijd op het veiligheidssymbool ▲ te letten, dat betekent Voorzichtig, Waarschuwing of Gevaar – instructie voor persoonlijke veiligheid. Niet-naleving van deze instructies kan leiden tot lichamelijk of dodelijk letsel.

Hydraulische vloeistof verversen en de filter vervangen	54
Onderhoud van de cabine	55
Het sproeiervloeistofreservoir monteren	55
Reinigen van de luchtfilters in de cabine	55
Reinigen van de condensor (spoel) van de airconditioning	56
Reiniging	57
De cabine reinigen	57
Afvalverwijdering	57
Stalling	58
Veiligheid tijdens opslag	58
De machine gebruiksklaar maken	58
De motor gebruiksklaar maken	58

Veiligheids- en instructiestickers



Veiligheidsstickers en veiligheidsinstructies zijn gemakkelijk zichtbaar voor de bestuurder en bevinden zich bij plaatsen waar gevaar kan ontstaan. Vervang alle beschadigde of verdwenen stickers.

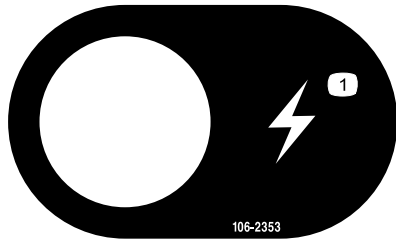

106-2353

decal106-2353

1. Elektrisch aansluitpunt

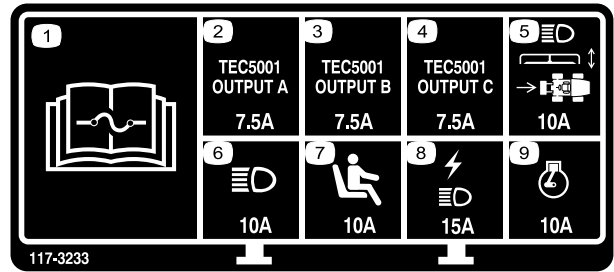

117-3233

decal117-3233

117-3233

1. Lees de *Gebruikershandleiding* voor informatie over de zekeringen.
2. Solenoïde vierwielbesturing – 7,5 A
3. Aftakas mogelijk, lamp vierwielbesturing, maaideklift, zwevend maaidek – 7,5 A
4. Gloeibougie-indicator, solenoïde brandstofstroom, diagnoselampje, start – 7,5 A
5. Koplampen, maaidekbediening, aftakas – 10 A
6. Lichten – 15 A
7. Dodemansschakelaar – 10 A
8. Aansluitpunt, verlichting – 15 A
9. Motor – 10 A

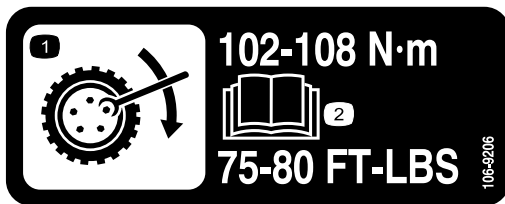

106-9206

decal106-9206

1. Aandraai-moment (torsie) van de wielbouten
2. Lees de *Gebruikershandleiding*.

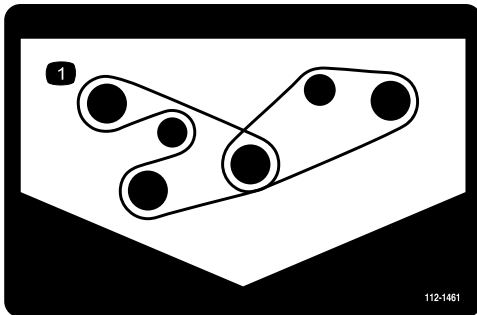

112-1461

decal112-1461

1. Geleiding van drijfriem

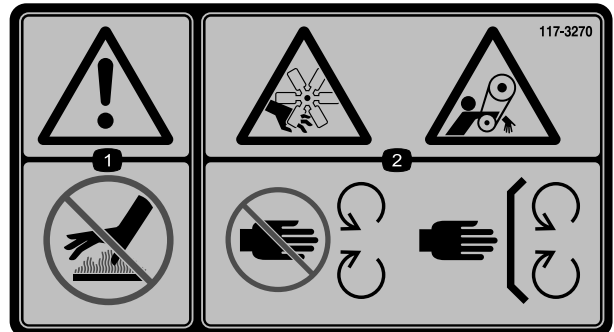

117-3270

decal117-3270

117-3270

1. Waarschuwing – Raak het hete oppervlak niet aan.
2. Gevaar op snijwonden of verlies van de hand; ledematen kunnen gegrepen worden, riem – Blijf uit de buurt van bewegende delen, houd alle beschermende delen op hun plaats.



117-3272

decal117-3272

1. Waarschuwing – Lees de *Gebruikershandleiding*; als u de kantelbeveiliging niet gebruikt, kan dit leiden tot letsels wanneer de machine kantelt; draag een veiligheidsgordel als de kantelbeveiliging gemonteerd is, draag geen veiligheidsgordel als de kantelbeveiliging ingeklapt is.



117-3276

decal117-3276

- | | |
|---|--|
| 1. Motorkoelvloeistof onder druk | 3. Waarschuwing – Raak het hete oppervlak niet aan. |
| 2. Risico van explosie – Lees de <i>Gebruikershandleiding</i> . | 4. Waarschuwing – Lees de <i>Gebruikershandleiding</i> . |

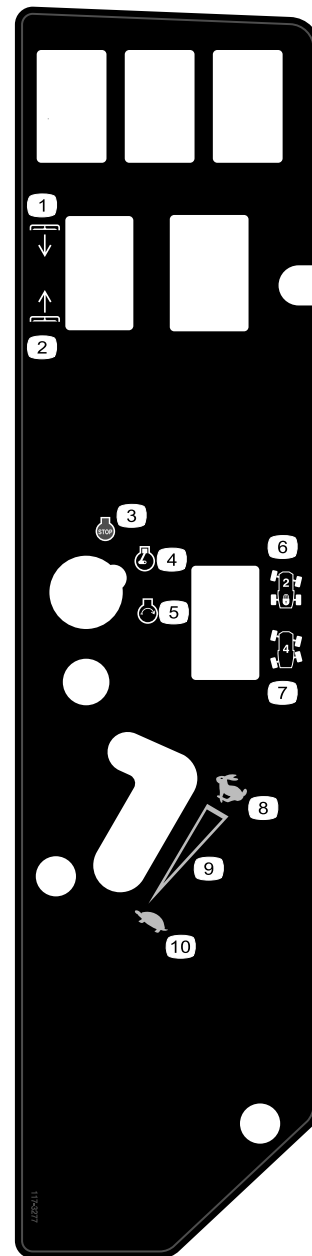

117-3277

decal117-3277

- | | |
|------------------------|------------------------------|
| 1. Onderste maaidekken | 6. Tweewielbesturing |
| 2. Dekken omhoog | 7. Vierwielbesturing |
| 3. Motor – Afzetten | 8. Snel |
| 4. Motor – Lopen | 9. Continu snelheidsregeling |
| 5. Motor – Starten | 10. Langzaam |



117-4766

decal117-4766

1. Gevaar op snijwonden of vermindering, ventilator – hou afstand tot bewegende delen; houd alle beschermende delen op hun plaats.

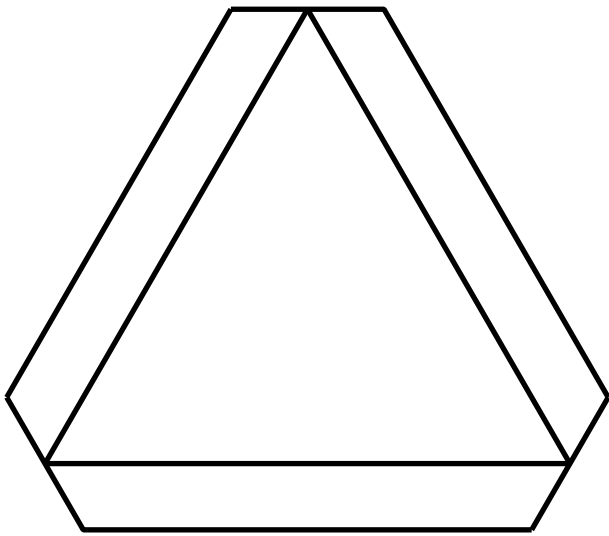

120-0250

decal120-0250

1. Langzaam rijdend voertuig

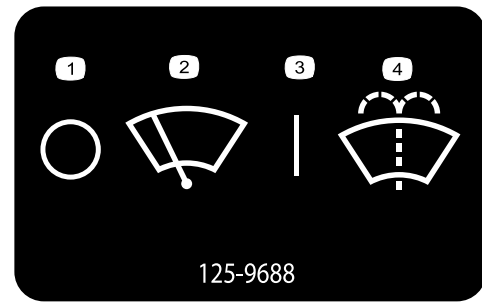

125-9688

decal125-9688

125-9688

Alleen voor model met cabine

- | | |
|------------------------|---------------------------------------|
| 1. Ruitenwissers – uit | 3. Ruitenwissers – aan |
| 2. Ruitenwissers | 4. Ruitensproeiervloeistof
spuiten |

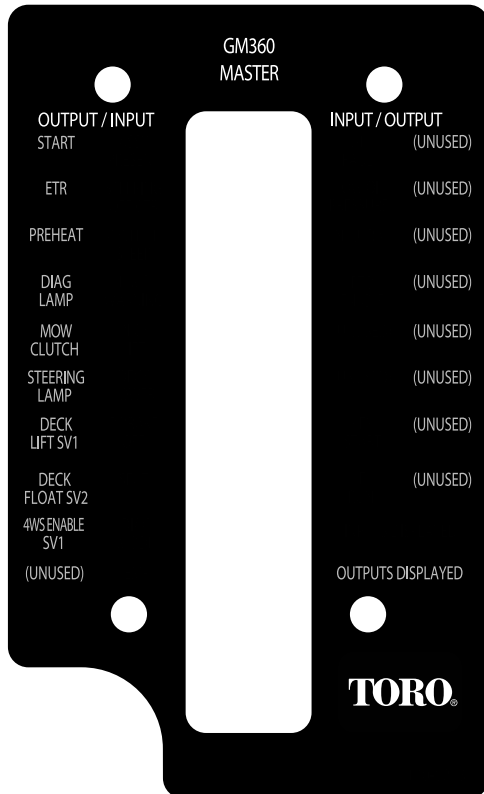

120-0273

decal120-0273

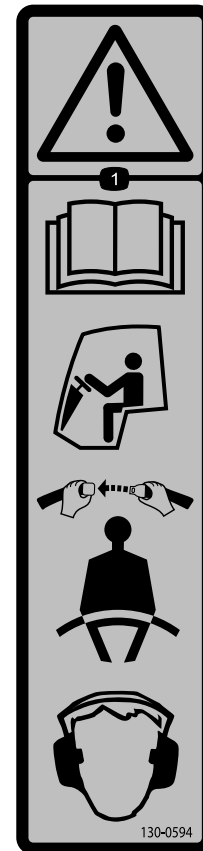

130-0594

decal130-0594

130-0594

Alleen voor model met cabine

1. Waarschuwing – Lees de *Gebruikershandleiding*; draag altijd een veiligheidsgordel als u in de cabine zit; draag gehoorbescherming.

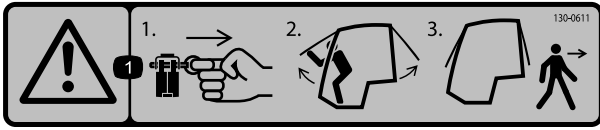

decal130-0611

130-0611

Alleen voor model met cabine

1. Waarschuwing – 1) Verwijder de pen; 2) Breng de deuren omhoog; 3) Verlaat de cabine

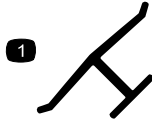

decaloemmermark

Merkteken van fabrikant

1. Geeft aan dat het mes onderdeel van een originele Toro maaimachine is.

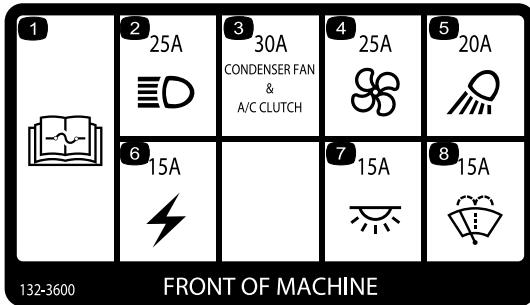

132-3600

FRONT OF MACHINE

decal132-3600

132-3600

Alleen voor model met cabine

- | | |
|---|-----------------------------|
| 1. Lees de <i>Gebruikershandleiding</i> voor meer informatie over zekeringen. | 5. Werkverlichting (20 A) |
| 2. Koplamp (25 A) | 6. Hulpaggregaat (15 A) |
| 3. Koppeling condenserventilator en airconditioning (30 A) | 7. Cabineverlichting (15 A) |
| 4. Ventilator (25 A) | 8. Ruitenwissers (15 A) |

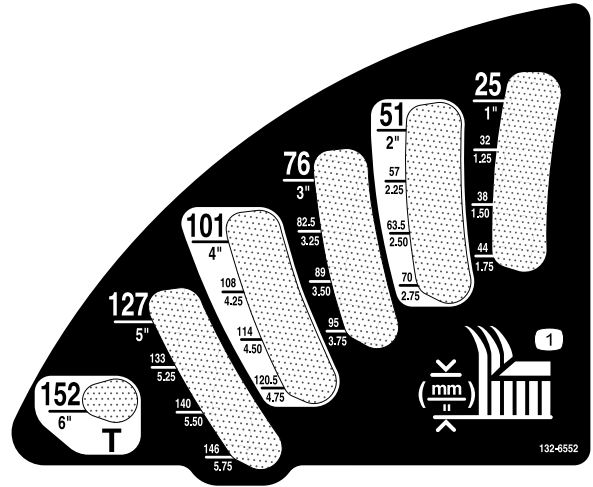

132-6552

132-6552

Uitsluitend modellen met rolbeugel en twee- en vierwielaandrijving

1. Maaihoogte

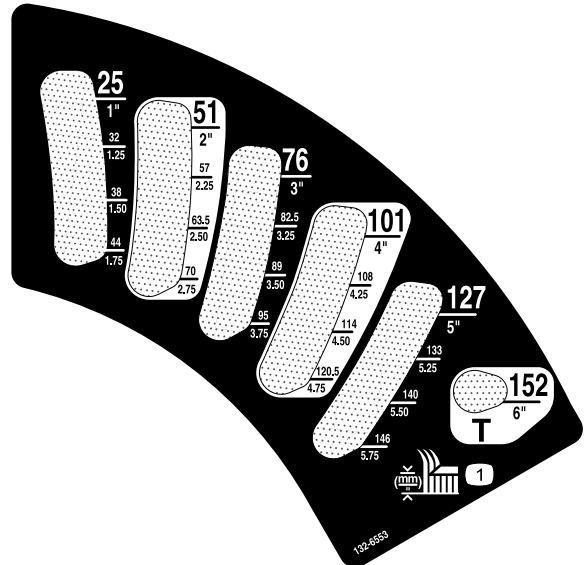

decal132-6553

132-6553

Alleen voor model met cabine

1. Maaihoogte



decal133-8062

133-8062

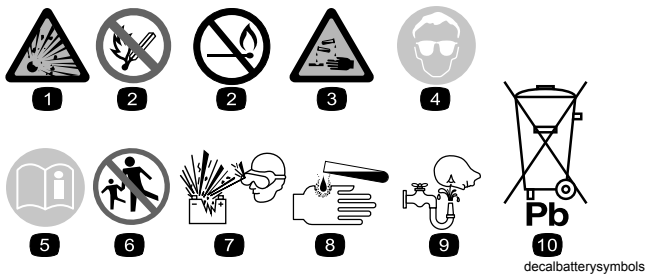

Symbolen op accu

Sommige of alle symbolen staan op de accu.

- | | |
|--|--|
| 1. Risico van explosie | 6. Houd omstanders uit de buurt van de accu. |
| 2. Niet roken. Geen open vuur of vonken | 7. Draag oogbescherming; explosieve gassen kunnen blindheid en ander letsel veroorzaken. |
| 3. Risico van bijtende vloeistof/chemische brandwonden | 8. Accuzuur kan blindheid of ernstige brandwonden veroorzaken. |
| 4. Draag oogbescherming. | 9. Ogen direct met water spoelen en snel arts raadplegen. |
| 5. Lees de <i>Gebruikershandleiding</i> . | 10. Bevat lood; niet weggooien |

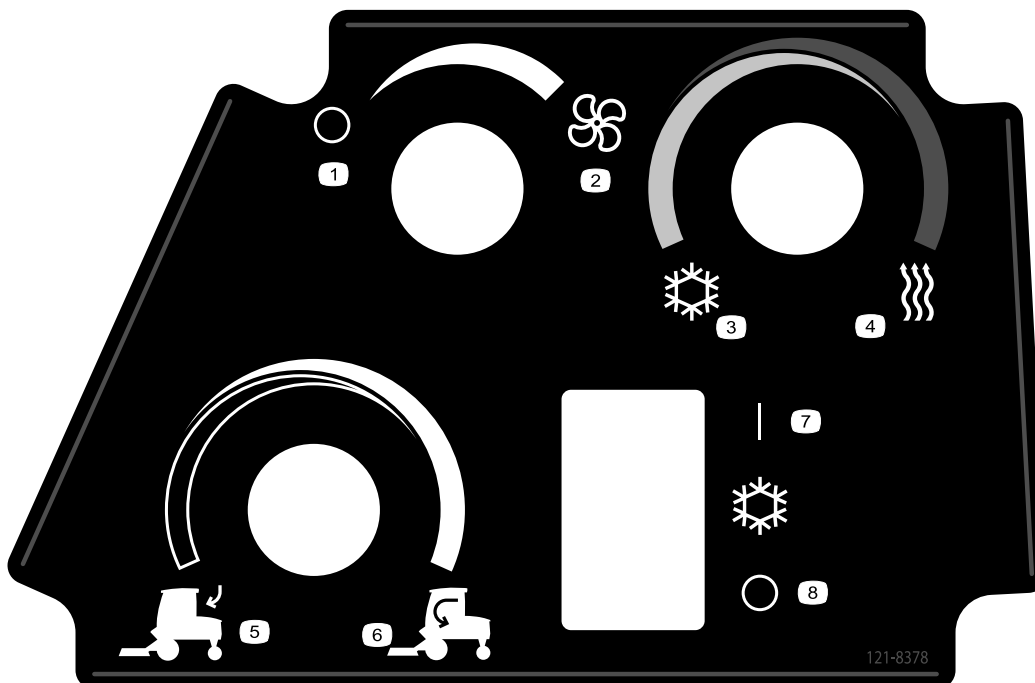

121-8378

Alleen voor model met cabine

- | | |
|---|--------------------------|
| 1. Ventilator – uit | 5. Buitenlucht |
| 2. Ventilator – aan (maximaal vermogen) | 6. Binnenlucht |
| 3. Koude lucht | 7. Airconditioning – uit |
| 4. Warme lucht | 8. Airconditioning – aan |

decal121-8378

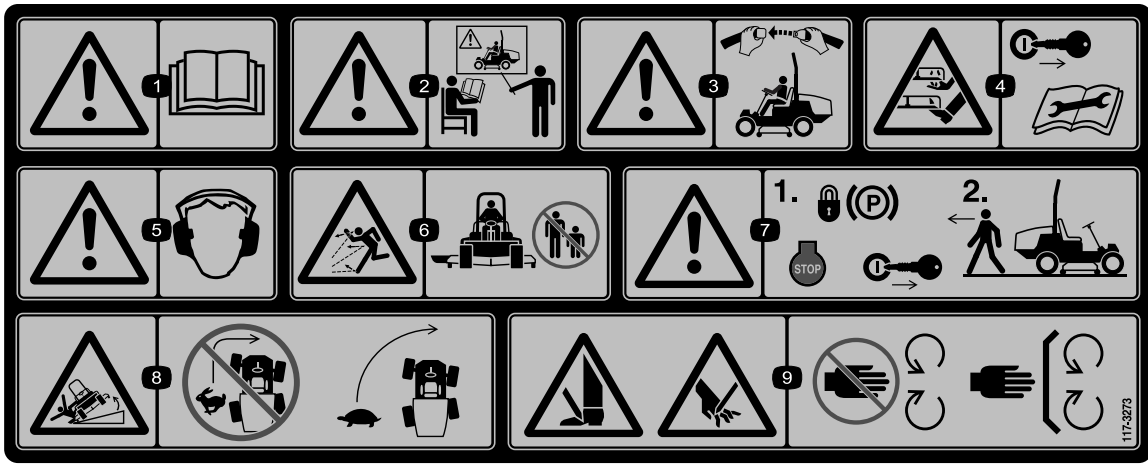

decal117-3273

117-3273

1. Waarschuwing – Lees de *Gebruikershandleiding*.
2. Waarschuwing – Bedien deze machine uitsluitend als u daarin bent getraind.
3. Waarschuwing – Doe de veiligheidsgordel om als u op de bestuurdersstoel zit.
4. Handen of voeten kunnen worden gesneden/geamputeerd, maimes – Verwijder het sleuteltje en lees de *Gebruikershandleiding* vóór u onderhoudswerkzaamheden uitvoert.
5. Waarschuwing – Draag gehoorbescherming.
6. Gevaar op weggeslingerde objecten – Houd omstanders op een afstand.
7. Waarschuwing – Stel de parkeerrem in werking, zet de motor af en verwijder het sleuteltje voordat u de machine verlaat.
8. Kantelgevaar – Verminder uw vaart voordat u een bocht neemt; neem geen bocht bij hoge snelheid.
9. Handen of voeten kunnen worden gesneden – Blijf uit de buurt van bewegende onderdelen, houd alle beschermende delen op hun plaats.

GROUNDMASTER 360

CHECK/SERVICE (daily)

1. OIL LEVEL, ENGINE
2. OIL LEVEL, HYDRAULIC TANK
3. COOLANT LEVEL, RADIATOR
4. FUEL /WATER SEPARATOR
5. PRECLEANER - AIR CLEANER
6. RADIATOR SCREEN
7. BRAKE FUNCTION
8. TIRE PRESSURE
9. BATTERY
10. BELTS - DECK, FAN, ALTERNATOR
11. GEARBOX

GREASING - SEE OPERATOR'S MANUAL

QUICK REFERENCE AID

SEE OPERATOR'S MANUAL FOR INITIAL CHANGES.	FLUID TYPE	CAPACITY	CHANGE INTERVAL*		FILTER PART NO.	
			FLUID	FILTER		
A. ENGINE OIL	4 CYL.-1.5L 3 CYL.-1.1L	SAE 15W-40*	5.5 QTS. (5.2 LITERS) 3.9 QTS. (3.7 LITERS)	150 HRS.	150 HRS.	108-3841
B. HYDRAULIC CIRCUIT OIL		MOBIL 424	4.5 GALS. (17 LITERS)	800 HRS.	800 HRS.	108-5194
C. AIR CLEANER					SEE INDICATOR	108-3810
D. WATER SEPARATOR				400 HRS.		110-9049
E. FUEL TANK	NO. 2-Diesel	13.5 GALS. (51.1 LITERS)		Drain and flush, 2 yrs.		
F. COOLANT	50/50 Ethylene glycol/water	8 QTS. (7.5 LITERS)		Drain and flush, 2 yrs.		
G. GEARBOX	SAE EP90W	12 oz. (355 ml)		400 HRS.		

*SEE OPERATOR'S MANUAL FOR INITIAL CHANGES / WINTER USE.

decal120-0259

120-0259

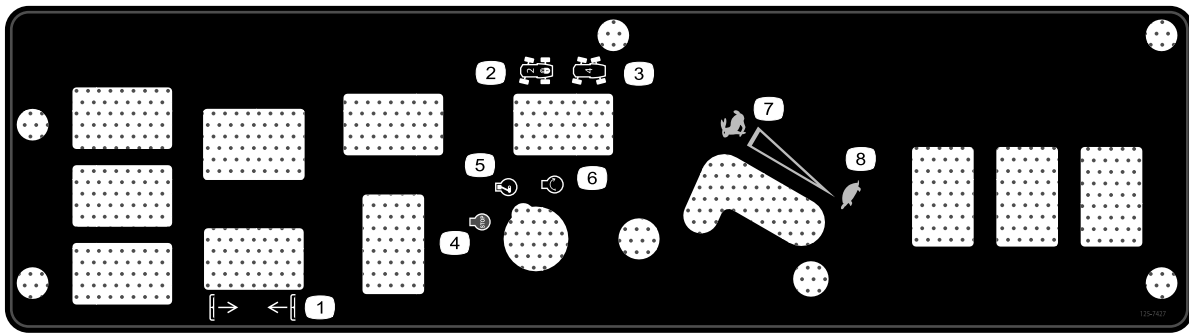

decal132-3378

132-3378

Alleen voor model met cabine

- | | |
|--|--------------------|
| 1. Maai-eenheden omhoog brengen/omlaag brengen | 5. Motor – Lopen |
| 2. Tweewielbesturing | 6. Motor – Starten |
| 3. Vierwielbesturing | 7. Snel |
| 4. Motor – Afzetten | 8. Langzaam |
-

Montage

Losse onderdelen

Gebruik onderstaande lijst om te controleren of alle onderdelen zijn geleverd.

Procedure	Omschrijving	Hoeveelheid	Gebruik
1	Aftakas Bout (5/16" x 1¾") Borgmoer (5/16") Rolpen (3/16" x 1½")	1 4 4 2	De aftakas op een optionele maai-eenheid of QAS monteren.
2	Bevestigingspen Smeernippel Flenskopschroef (5/16" x 7/8")	2 2 2	De bevestigingsmiddelen gebruiken om de optionele maai-eenheid te monteren.
3	Geen onderdelen vereist	–	De rolbeugel verstellen.
4	Geen onderdelen vereist	–	De bandenspanning controleren.
5	Geen onderdelen vereist	–	Peil van hydraulische vloeistof, motorolie en koelvloeistof controleren.
6	Sticker modeljaar	1	De sticker aanbrengen (uitsluitend voor CE-machines).

Instructiemateriaal en aanvullende onderdelen

Omschrijving	Hoeveelheid	Gebruik
Gebruikershandleiding	1	Lezen voordat de machine in gebruik wordt genomen.
Gebruikershandleiding van de motor	1	Gebruiken om motorgegevens op te zoeken.
Conformiteitsverklaring	1	
Contactsleuteltjes	2	De motor starten.

1

De aftakas op een optionele maai-eenheid of QAS monteren

Benodigde onderdelen voor deze stap:

1	Aftakas
4	Bout (5/16" x 1¾")
4	Borgmoer (5/16")
2	Rolpen (3/16" x 1½")

Procedure

Opmerking: Het monteren van de aftakas is eenvoudiger als de machine opgeheven is.

1. Parkeer de machine op een horizontaal oppervlak, stel de parkeerrem in werking, schakel de motor uit en verwijder het sleuteltje.

⚠ WAARSCHUWING

Als u de motor start en de aftakas laat draaien, kan dit ernstig lichamelijk letsel en beschadiging van de machine tot gevolg hebben.

- U mag de motor niet starten en de aftakasschakelaar niet inschakelen als de aandrijfas van de aftakas niet op het maaidek is aangesloten.
 - Voordat u de aftakas losmaakt van het maaidek moet u de magneetkleespoel-connector van de aftakas losmaken van de kabelboom om onbedoeld inschakelen van de aftakaskoppeling te voorkomen.
2. Maak de kabelboomconnector los van de magneetkleespoel-connector van de aftakas (Figuur 3).

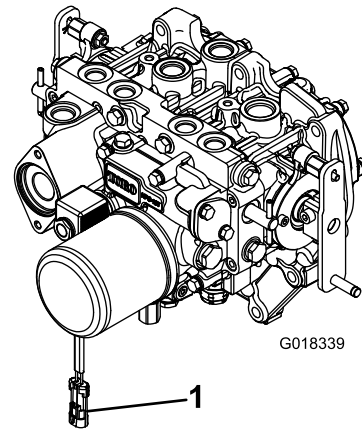

Figuur 3

g018339

1. Kabelboomconnector

3. Plaats de aftakas onder de voorkant van de machine. Verzeker dat het verschuifbare juk van de aftakas naar de aandrijfas van de transmissie wijst (Figuur 4).

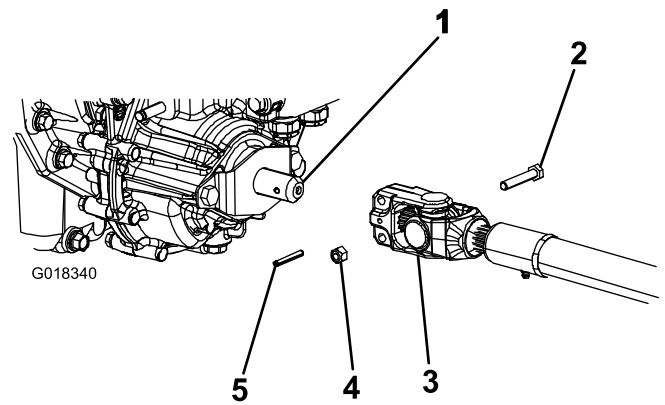

Figuur 4

g018340

1. Aandrijfas van de transmissie
2. Bout
3. Aftakas
4. Borgmoer
5. Spanbus

4. Lijn de spievertanding en de rolpen-opening van de aftakas uit met de aandrijfas van de transmissie.
5. Schuif het eindjuk van de aftakas op de as van de transmissie.
6. Bevestig het eindjuk van de aftakas:
 - A. Breng de rolpen aan in het eindjuk en de as.
 - B. Plaats de bouten door het juk van de as.
 - C. Monteer de borgmoeren en zet ze vast om het juk aan de aftakas te bevestigen.

Opmerking: Bewaar de resterende bouten, borgmoeren en rolpen om het andere uiteinde van de as aan de tandwielkast van het werktuig te bevestigen.

- D. Draai de borgmoeren vast met een torsie van 20 tot 25 N·m.
- Pers vet in de smeernippels van de aftakas.
 - Nadat u het andere uiteinde van de as heeft aangesloten op de tandwielkast van het werktuig kunt u de kabelboomconnector aansluiten op de magneetkleespoel-connector van de aftakas (Figuur 3).

2

De bevestigingsmiddelen voor de optionele maai-eenheid gebruiken

Benodigde onderdelen voor deze stap:

2	Bevestigingspen
2	Smeernippel
2	Flenskopschroef (5/16" x 7/8")

Procedure

Opmerking: Deze onderdelen en procedure zijn alleen vereist als een maai-eenheid die bevestigingspennen nodig heeft op de tractie-eenheid wordt gemonteerd. Raadpleeg de *Gebruikershandleiding* van de maai-eenheid voor de montage-instructies.

Opmerking: Als u geen maai-eenheid op de tractie-eenheid monteert, verwijdert u de 4 kettingen om het maaidek op te heffen van de hefondersteuning, of bindt u ze vast.

3

De rolbeugel verstellen

Geen onderdelen vereist

Procedure

- Maak de 2 haarspeldveren en de 2 pennen van de rolbeugel los (Figuur 5).
- Zet de rolbeugel overeind en borg hem met de 2 pennen en 2 haarspeldveren (Figuur 5).

Opmerking: Om de rolbeugel omlaag te klappen, moet u deze naar voren duwen om de druk van de pennen te halen en de pennen verwijderen. Vervolgens klapt u de rolbeugel langzaam omlaag en zet u hem vast met de pennen om te voorkomen dat hij de kap beschadigt.

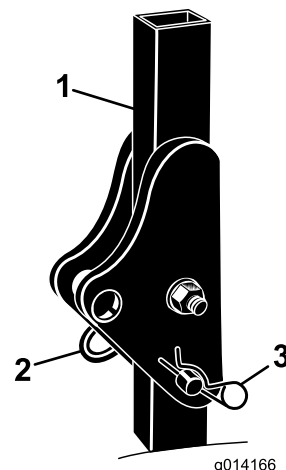

Figuur 5

- Rolbeugel
- Pen
- R-pen

4

De bandenspanning controleren

Geen onderdelen vereist

Procedure

Controleer de bandenspanning; zie [De bandenspanning controleren \(bladz. 48\)](#).

Belangrijk: Zorg ervoor dat alle banden steeds de juiste bandenspanning hebben; hierdoor kan de machine optimale maaiprestaties leveren en goed functioneren. Pomp de banden niet te zacht op.

5

De vloeistofniveaus controleren

Geen onderdelen vereist

Procedure

1. Controleer het peil van de hydraulische olie voordat u de motor start; zie [Hydraulische vloeistof controleren \(bladz. 54\)](#).
2. Controleer het peil van de motorolie voordat u de motor start; zie [Het motoroliepeil controleren \(bladz. 40\)](#).
3. Controleer het koelsysteem voordat u de motor start; zie [Het koelsysteem controleren \(bladz. 49\)](#).

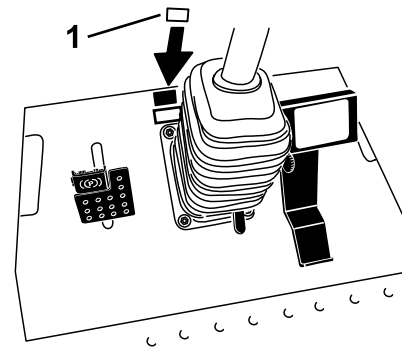

Figuur 6

g278147

1. Sticker modeljaar

6

De sticker aanbrengen (uitsluitend voor CE-machines)

Benodigde onderdelen voor deze stap:

1	Sticker modeljaar
---	-------------------

Procedure

Breng de sticker met het modeljaar aan naast de plaat met het serienummer op de machine ([Figuur 6](#)).

Opmerking: Om te voldoen aan de norm EN ISO 5395, moet u de montage van de CE-set voltooien. Neem contact op met uw erkende Toro verdeler voor de juiste CE-set.

Algemeen overzicht van de machine

Bedieningsorganen

Zorg dat u vertrouwd bent met alle bedieningsorganen voordat u de motor start en de machine gebruikt.

Tractiepedaal

Het tractiepedaal (Figuur 7) regelt de beweging vooruit en achteruit. Om vooruit te rijden, moet u de bovenkant van het pedaal intrappen en om achteruit te rijden de onderkant van het pedaal. De rijsnelheid hangt af van hoever het pedaal wordt ingetrapt. Voor de maximale onbelaste rijsnelheid trapt u het pedaal volledig in terwijl de gashendel op SNEL staat.

Om de machine te stoppen, laat u het tractiepedaal opkomen en weer terugkeren in de middelste stand.

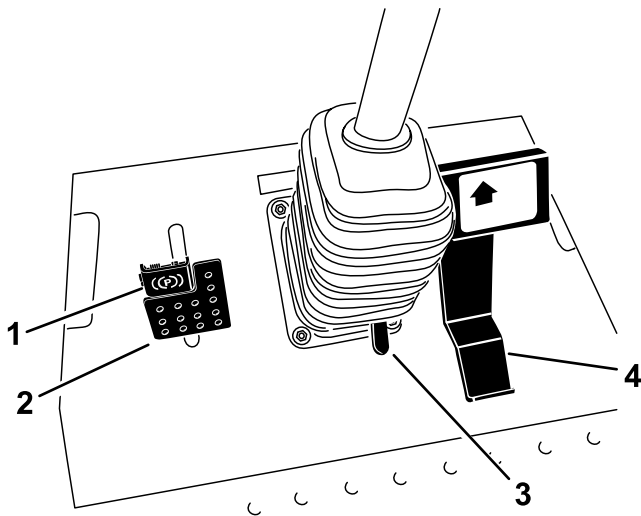

Figuur 7

g197397

- | | |
|---------------|---------------------------------|
| 1. Parkeerrem | 3. Pedaal voor stuurverstelling |
| 2. Rempedaal | 4. Tractiepedaal |

Rempedaal

Gebruik het rempedaal met de rempedaalvergrendeling om de parkeerrem in en uit te schakelen (Figuur 7). Om de machine te stoppen, laat u het tractiepedaal opkomen en weer terugkeren in de middelste stand. In noodgevallen kunt u de rem gebruiken ter ondersteuning om de machine te stoppen.

Pedaal voor stuurverstelling

Om het stuur in uw richting te kantelen, moet u het pedaal intrappen, de stuurkolom naar u toe trekken in

een positie die voor u het meest comfortabel is, en uw voet van het pedaal halen (Figuur 7). Om het stuur van u weg te kantelen, moet u het pedaal intrappen en loslaten wanneer het stuur de gewenste stand bereikt.

Parkeerrem

Om de parkeerrem in werking te stellen, moet u het rempedaal intrappen en de bovenkant naar voren drukken om dit vast te zetten (Figuur 7). Om de parkeerrem vrij te zetten, trapt u het rempedaal in totdat de vergrendeling van de parkeerrem wordt ingetrokken.

Contactschakelaar

De contactschakelaar heeft 3 standen: UIT, AAN/VOORGLOEIEN en START (Figuur 8).

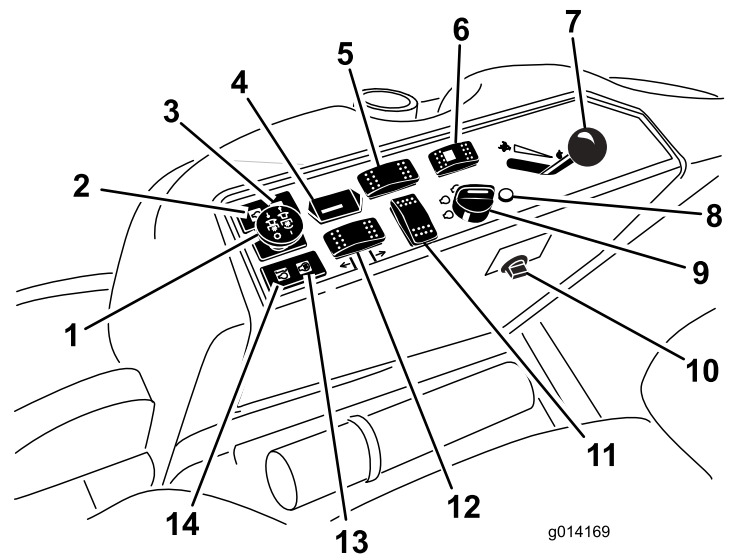

Figuur 8

g014169

g014169

- | | |
|---|---|
| 1. Aftakasschakelaar | 8. Diagnoselampje (alleen vierwielaandrijving) |
| 2. Oliedruklampje | 9. Contactschakelaar |
| 3. Laadindicator | 10. Aansluitpunt |
| 4. Urenteller | 11. Optionele schakelaar |
| 5. Schakelaar differentieelslot (alleen tweewielaandrijving) | 12. Hefschakelaar |
| 6. Schakelaar besturingsselectie (alleen vierwielaandrijving) | 13. Indicatielampje van gloeibougje |
| 7. Gashendel | 14. Waarschuwinglampje koelvloeistoftemperatuur |

Aftakasschakelaar

Met de aftakasschakelaar kunt u het werktuig in- en uitschakelen (Figuur 8).

Brandstofmeter

De brandstofmeter (Figuur 9) geeft aan hoeveel brandstof er nog in de brandstoftank is.

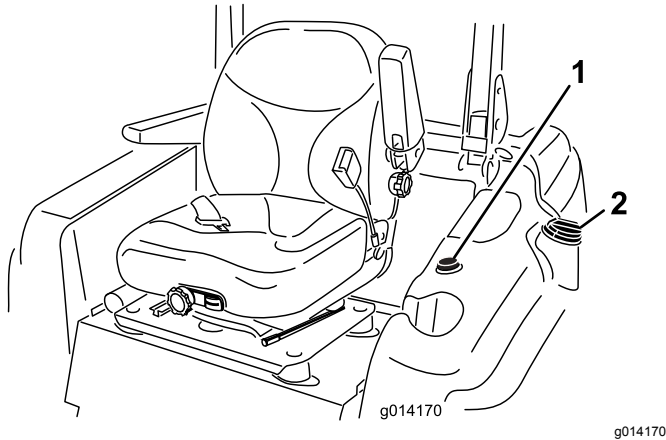

Figuur 9

1. Brandstofmeter
2. Dop van brandstoftank

Gashendel

Met de gashendel (Figuur 8) regelt u het toerental. U verhoogt het motortoerental door de gashendel vooruit te zetten naar de stand SNEL. U verlaagt het motortoerental door de gashendel naar achteren (LANGZAAM) te bewegen. Met de gashendel regelt u de snelheid van de aftakas en, in combinatie met het tractiepedaal, de rijsnelheid van de machine. Zet de gashendel altijd op SNEL als u werktuigen gebruikt.

Urenteller

De urenteller telt het aantal uren dat de machine wordt gebruikt met de contactschakelaar in de stand LOPEN. Gebruik deze tijden om regelmatig onderhoudswerkzaamheden te plannen.

Waarschuwinglampje koelvloeistoftemperatuur motor

Als de koelvloeistoftemperatuur hoog is, gaat het waarschuwinglampje (Figuur 8) branden en wordt het aangekoppelde werktuig uitgeschakeld. Als de koelvloeistoftemperatuur een bijkomende 11°C stijgt terwijl u met de machine blijft werken, slaat de motor af.

Belangrijk: Als het werktuig wordt uitgeschakeld en het waarschuwinglampje brandt, moet u de aftakasknop indrukken, de machine naar een veilig, vlak terrein rijden, de gashendel op LANGZAAM zetten, het tractiepedaal naar de NEUTRAALSTAND laten komen en de parkeerrem in werking stellen. Laat de motor een paar minuten stationair lopen om deze te laten afkoelen tot

een veilige temperatuur. Schakel de motor uit en controleer het koelsysteem; zie [Het koelsysteem controleren \(bladz. 49\)](#).

Indicatielampje van gloeibougie (oranje lampje)

Het indicatielampje van de gloeibougie (Figuur 8) gaat branden als u het contactsleuteltje op AAN draait. Het blijft 6 seconden branden. Als het lampje dooft, kunt u de motor starten.

Laadindicator

De laadindicator licht op als het elektrische laadsysteem een spanning heeft die hoger of lager is dan het normale bereik (Figuur 8). Controleer en/of repareer het elektrische laadsysteem.

Oliedruklampje

Het oliedruklampje licht op als de motoroliedruk gevaarlijk laag is (Figuur 8). Als de oliedruk te laag is, moet u de motor afzetten en nagaan wat de oorzaak is. Repareer het oliesysteem van de motor voordat u de motor weer start.

Schakelaar voor besturingsselectie

Alleen machines met vierwielaandrijving

Druk de schakelaar voor de besturingsselectie achteruit om de vierwielbesturing in te schakelen en vooruit om terug te keren naar tweewielbesturing (Figuur 8).

Diagnoselampje

Alleen machines met vierwielaandrijving

Het diagnoselampje licht op als het systeem een storing waarneemt (Figuur 8).

Werking van het diagnoselampje

Alleen machines met vierwielaandrijving

De machine is uitgerust met een diagnoselampje dat aangeeft dat het elektronische besturingssysteem een elektronische storing registreert. Het diagnoselampje bevindt zich op de bedieningspaneel (Figuur 10). Als het elektronische besturingssysteem correct functioneert en het contactsleuteltje in de stand AAN staat, brandt het diagnoselampje van het besturingssysteem 3 seconden en dooft daarna om aan te geven dat het lampje naar behoren werkt. Als de motor afslaat, brandt het lampje onafgebroken

totdat u het sleuteltje in een andere stand draait. Het lampje gaat knipperen als het besturingssysteem een elektrische storing ontdekt. Het lampje houdt op met knipperen en wordt automatisch opnieuw ingesteld als u het sleuteltje naar de stand UIT draait wanneer de storing verholpen is.

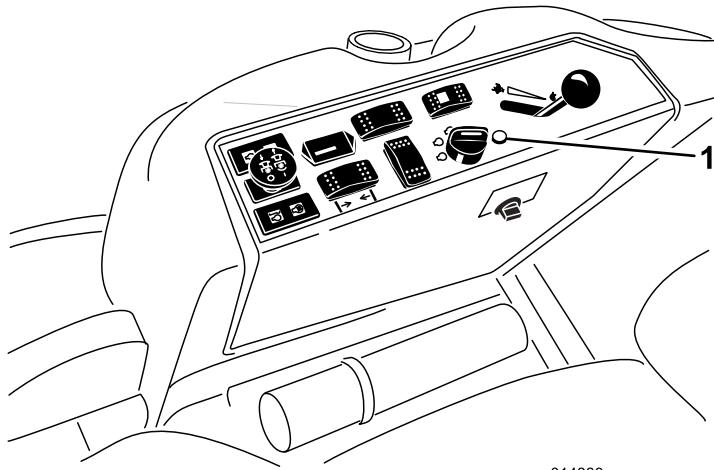

Figuur 10

1. Diagnoselampje

Als het diagnoselampje van het besturingssysteem knippert, heeft het besturingssysteem 1 van de volgende problemen ontdekt:

- Kortsluiting in een van de outputs.
- Open kring in een van de outputs.

Met behulp van het display van diagnostische ACE kunt u vaststellen welke output slecht functioneert.

Als het diagnoselampje niet oplicht wanneer het contactsleuteltje op AAN staat, betekent dit dat het elektronische besturingssysteem niet werkt. Mogelijke oorzaken zijn:

- Het lampje is doorgebrand.
- De zekeringen zijn doorgebrand.
- Het elektronische besturingssysteem werkt niet goed.

Controleer de elektrische aansluitingen, ingangszekeringen en het peertje van het diagnoselampje om het defect vast te stellen. Controleer of de kringloopstekker is bevestigd aan de stekker van de kabelboom.

Display van Diagnostische ACE

De machine is uitgerust met een elektronisch besturingssysteem dat de meeste functies van de machine regelt. Het besturingssysteem bepaalt welke functie nodig is voor de verschillende inputschakelaars (bv. stoelschakelaar en contactschakelaar) en schakelt de outputs in om de solenoides of relais voor de vereiste functie van de machine te bekrachtigen.

Om ervoor te zorgen dat het elektronische besturingssysteem de machine bestuurt zoals wordt vereist, moeten de solenoides en relais van de outputs zijn aangesloten en correct functioneren.

Gebruik de diagnostische ACE displaytool en overlay om de elektrische functies van de machine te controleren en te herstellen. Neem contact op met uw erkende Toro distributeur als u hulp nodig heeft.

Cabineknoppen

Alleen voor model met cabine

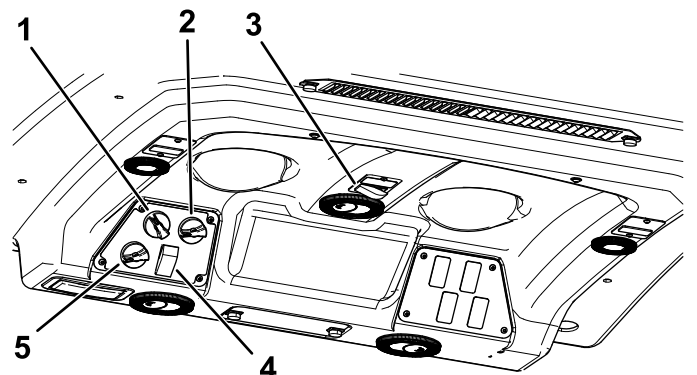

Figuur 11

- | | |
|---------------------------|----------------------------|
| 1. Ventilatorregeling | 4. Aircoschakelaar |
| 2. Temperatuurregeling | 5. Luchtcirculatieregeling |
| 3. Ruitenwisserschakelaar | |

Luchtcirculatieregeling

Stelt de cabine in op luchtcirculatie, ofwel lucht aanzuigen van buiten de cabine (Figuur 11).

- Stel de cabine in op luchtcirculatie als u de airconditioning gebruikt.
- Stel de cabine in om lucht aan te zuigen van buiten als u de verwarming of ventilator gebruikt.

Ventilatorregelingsknop

Draai aan de ventilatorregelingsknop om de snelheid van de ventilator te regelen (Figuur 11).

Temperatuurregelingsknop

Draai aan de temperatuurregelingsknop om de temperatuur in de cabine te regelen (Figuur 11).

Ruitenwisserschakelaar

Gebruik deze schakelaar om de ruitenwissers van de voorruit in of uit te schakelen (Figuur 11).

Aircoschakelaar

Met deze schakelaar kunt u de airconditioning aan- en uitzetten (Figuur 11).

Voorruitvergrendeling

Til de vergrendeling op om de voorruit te openen (Figuur 12). Druk op de vergrendeling om de ruit in de geopende stand te vergrendelen. Trek de vergrendeling uit en omlaag om de ruit te sluiten en vast te zetten.

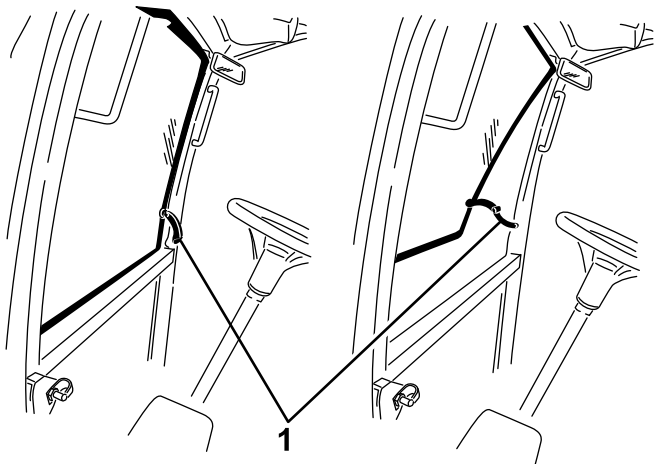

g196911

Figuur 12

1. Voorruitvergrendeling

Achterraitvergrendeling

Open de vergrendelingen om de achterrait te openen. Druk op de vergrendeling om de achterrait in de GEOPENDE stand te vergrendelen. Druk de vergrendeling uit en omlaag om de achterrait te sluiten en vast te zetten (Figuur 12).

Belangrijk: Sluit de achterrait voordat u de motorkap opent; anders kan de motorkap of de achterrait beschadigd worden.

Specificaties

Opmerking: Specificaties en ontwerp kunnen zonder voorafgaande kennisgeving worden gewijzigd.

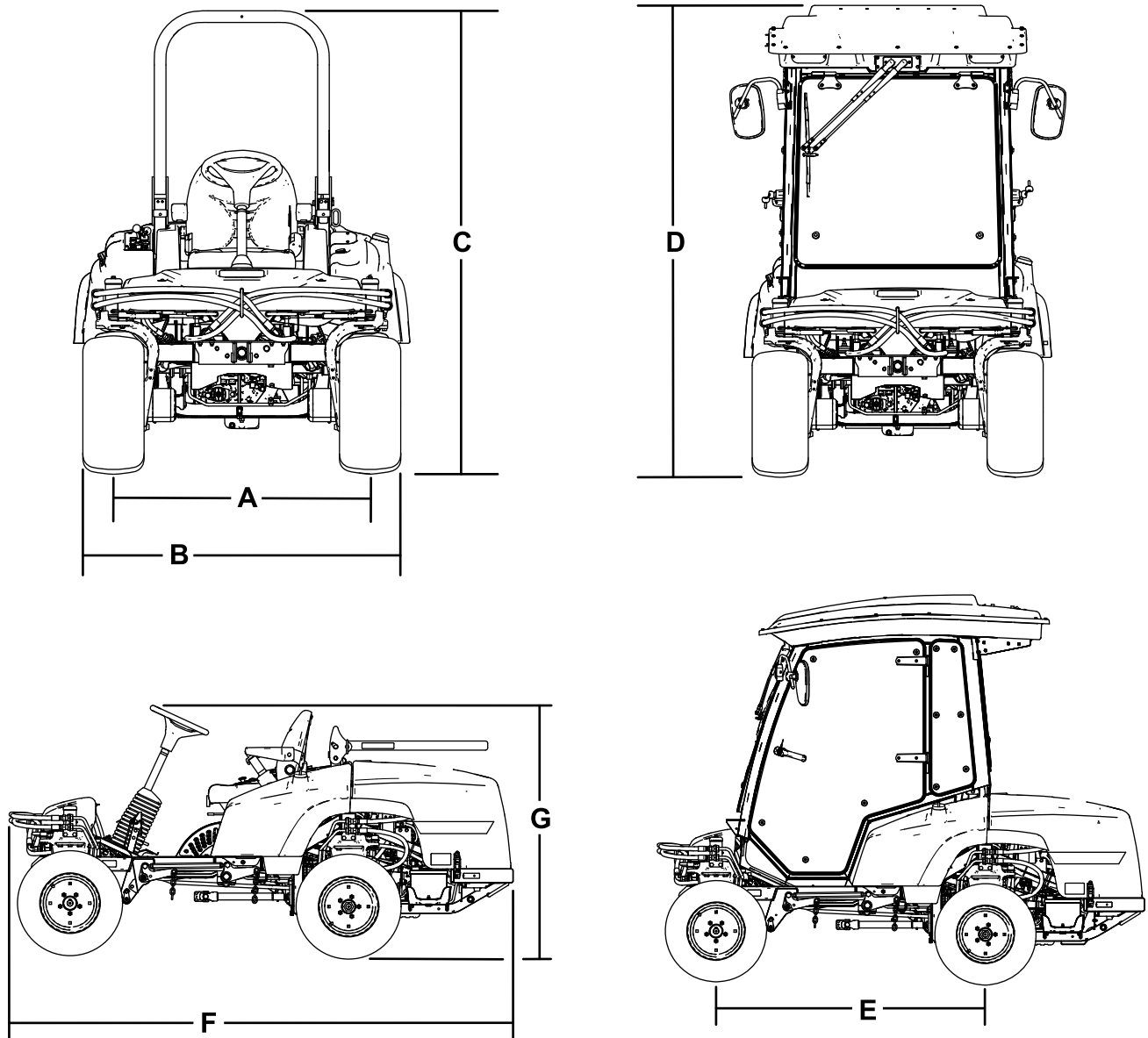

Figuur 13

g197702

Beschrijving	Figuur 13 referentie	Afmetingen of gewicht
Hoogte met rolbeugel omhooggeklapt	C	201 cm
Hoogte met rolbeugel omlaaggeklapt	G	137 cm
Hoogte met cabine	D	225 cm
Totale lengte	F	276 cm
Totale breedte	B	147 cm
Wielbasis	E	155 cm
Wielloopvlak achter (midden van wiel tot midden van wiel)	A	112 cm
Afstand tot de grond		15 cm

Gewicht van de machine met maai-eenheden

	Alleen machines met rolbeugel en vierwielaandrijving	Machine met cabine	Machine met rolbeugel en tweewielaandrijving
Geen maai-eenheid	1134 kg	1361 kg	1088 kg
Maai-eenheid van 183 cm met zijafvoer	1344 kg	1571 kg	1298 kg
Basis maai-eenheid van 183 cm	1323 kg	1549 kg	1276 kg
Basis maai-eenheid van 157 cm	1305 kg	1532 kg	1259 kg
Maai-eenheid van 254 cm met zijafvoer	1492 kg	1719 kg	1446 kg

Werktuigen/accessoires

Een selectie van door Toro goedgekeurde werktuigen en accessoires is verkrijgbaar voor gebruik met de machine om de mogelijkheden daarvan te verbeteren en uit te breiden. Neem contact op met een erkende servicedealer of een erkende Toro distributeur, of bezoek www.Toro.com voor een lijst van alle goedgekeurde werktuigen en accessoires.

Om de beste prestaties te verkrijgen en er zeker van te zijn dat de machine altijd veilig kan worden gebruikt, moet u ter vervanging uitsluitend originele Toro onderdelen en accessoires gebruiken. Gebruik ter vervanging nooit onderdelen en accessoires van andere fabrikanten, omdat dit gevaarlijk kan zijn. Dit kan ertoe leiden dat de garantie op het product komt te vervallen.

Gebruiksaanwijzing

Opmerking: Bepaal vanuit de normale bedieningspositie de linker- en rechterzijde van de machine.

Voor gebruik

Veiligheidsinstructies voorafgaand aan het werk

Algemene veiligheid

- Laat kinderen of personen die geen instructie hebben ontvangen, de machine nooit gebruiken of onderhoudswerkzaamheden daaraan verrichten. Plaatselijke voorschriften kunnen nadere eisen stellen aan de leeftijd van degene die met de machine werkt. De eigenaar is verantwoordelijk voor de instructie van alle bestuurders en technici.
- Zorg ervoor dat u vertrouwd raakt met de bedieningsorganen en de veiligheidssymbolen, en weet hoe u de machine veilig kunt gebruiken.
- Zet de motor af, verwijder het sleutelkje (indien aanwezig) en wacht totdat alle bewegende onderdelen tot stilstand zijn gekomen voordat u de bestuurderspositie verlaat. Laat de machine afkoelen voordat u deze afstelt, schoonmaakt, stalt of er onderhoudswerkzaamheden aan verricht.
- Zorg ervoor dat u weet hoe u de machine en de motor snel kunt stoppen.
- Controleer de aanwezigheid en goede werking van de dodemansinrichtingen, veiligheidsschakelaars en afschermingen. Gebruik de machine uitsluitend als deze naar behoren werkt.
- Controleer voordat u begint te maaien altijd de machine om zeker te zijn dat de messen, de mesbouten en het maaimechanisme in goede staat zijn. Vervang versleten of beschadigde messen en bouten altijd als complete set om een goede balans te behouden.
- Inspecteer het terrein waarop u de machine gaat gebruiken en verwijder voorwerpen die de machine kan uitwerpen.

Brandstofveiligheid

- Wees uiterst voorzichtig bij het omgaan met brandstof. Brandstof is ontvlambaar en de dampen kunnen tot ontploffing komen.
- Doof alle sigaretten, sigaren, pijpen en andere ontstekingsbronnen.
- Gebruik uitsluitend een goedgekeurd vat of blik voor de brandstof.

- Wanneer de motor loopt of heet is, mag u de brandstofdop niet verwijderen of geen brandstof toevoegen.
- Geen brandstof bijvullen of aftappen in een afgesloten ruimte.
- Bewaar de machine en het brandstofvat niet op plaatsen waar open vlammen, vonken of waakvlammen (bv. van een boiler of een ander toestel) aanwezig kunnen zijn.
- Probeer de motor niet te starten als u brandstof hebt gemorst; voorkom elke vorm van open vuur of vonken totdat de brandstofdampen volledig zijn verdwenen.

Brandstof tanken

Brandstof

- Gebruik geen kerosine of benzine in plaats van dieselbrandstof.
- Meng nooit kerosine of motorolie met de dieselbrandstof.
- Bewaar de brandstof nooit in vaten die van binnen verzinkt zijn.
- Voeg geen additieven toe aan de brandstof.

Diesel

Cetaangetal: 40 of hoger

Zwavelgehalte: laag (<500 ppm) of ultralaag (<15 ppm)

Brandstof

Diesel specificatie	Locatie
ASTM D975 No. 1-D S15 No. 2-D S15	VS
EN 590	EU
ISO 8217 DMX	Internationaal
JIS K2204 Grade No. 2	Japan
KSM-2610	Korea

- Gebruik uitsluitend schone, verse diesel of biodiesel.
- Koop brandstof in hoeveelheden die binnen 180 dagen kunnen worden gebruikt zodat u altijd verse brandstof heeft.

Gebruik zomerdieselbrandstof (nr. 2-D) bij temperaturen boven -7 °C en winterdieselbrandstof (nr. 1-D of nr. 1-D/2-D-mengsel) bij temperaturen beneden -7 °C.

Opmerking: Gebruik van winterdieselbrandstof bij lage temperaturen biedt een lager vlampunt en een lager stolpunt. Dit vergemakkelijkt het starten en vermindert de kans dat de filters verstopt raken.

Gebruik bij temperaturen boven -7 °C zomer- in plaats van winterdieselbrandstof om de brandstofpomp langer te laten meegaan en meer vermogen te ontwikkelen.

Biodiesel gebruiken

Deze machine kan ook gebruikmaken van een dieselmengsel tot maximaal B20 (20% biodiesel, 80% petrodiesel).

Zwavelgehalte: ultralaag (< 15 ppm)

Biodiesel specificatie: ASTM D6751 of EN 14214

Gemengde brandstof specificatie: ASTM D975, EN 590, of JIS K2204

Belangrijk: Het aandeel diesel moet een ultralaag zwavelgehalte hebben.

Neem de volgende voorzorgsmaatregelen in acht:

- Biodieselmengsels kunnen gelakte oppervlakken beschadigen.
- Gebruik B5 (biodieselinhoud 5%) of mengsels met een lager percentage in koud weer.
- Controleer afdichtingen, slangen en pakkingen, die in contact met brandstof komen, omdat zij in de loop der tijd hierdoor kunnen worden aangetast.
- Nadat u bent overgestapt op een biodieselmengsel kan een brandstoffilter een tijdlang verstopt raken.
- Neem voor meer informatie contact op met uw erkende Toro distributeur.

Inhoud brandstoftank

51 liter

Brandstoftank vullen

Opmerking: Vul de brandstoftank na elk gebruik indien dit mogelijk is. Dit beperkt mogelijke condensvorming in de brandstoftank tot een minimum.

Vul de brandstoftank tot aan de onderkant van de vulbuis. **Giet de brandstoftank niet te vol.**

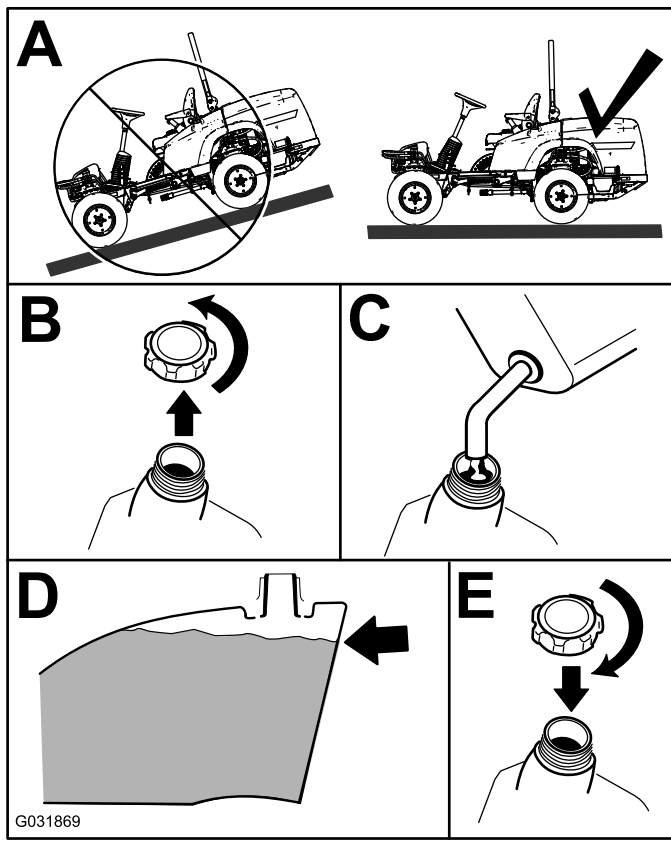

Figuur 14

Het veiligheidssysteem

⚠ VOORZICHTIG

Niet-aangesloten of beschadigde interlockschakelaars kunnen onverwachte gevolgen hebben op de werking van de machine. Dit kan lichamelijk letsel veroorzaken.

- Laat de interlockschakelaars ongemoeid.
- Controleer elke dag de werking van de interlockschakelaars en vervang beschadigde schakelaars voordat u de machine weer in gebruik neemt.

Werking van het veiligheidssysteem

Het veiligheidssysteem is bedoeld om starten van de motor alleen mogelijk te maken wanneer:

- de bestuurder op de stoel zit of de parkeerrem in werking is gesteld;
- de aftakas is uitgeschakeld;
- Het tractiepedaal staat in de NEUTRAALSTAND.
- de motortemperatuur beneden de maximale bedrijfstemperatuur is.

Het veiligheidssysteem zorgt er ook voor dat de motor wordt gestopt wanneer u de tractiehendels uit de NEUTRAALSTAND zet terwijl de parkeerrem in werking is gesteld. Als u opstaat van de stoel terwijl de aftakas is ingeschakeld, zal de motor na 1 seconde afslaan.

Het veiligheidssysteem testen

Onderhoudsinterval: Bij elk gebruik of dagelijks

Controleer de werking van het veiligheidssysteem telkens voordat u de machine in gebruik neemt. Als het veiligheidssysteem niet werkt zoals hieronder wordt beschreven, moet u het direct laten repareren door een erkende Toro verdeler.

1. Neem plaats op de stoel, stel de parkeerrem in werking en schakel de aftakas IN. Probeer de motor te starten; de motor mag nu niet gaan draaien.
2. Neem plaats op de stoel, stel de parkeerrem in werking en schakel de aftakas UIT. Druk het tractiepedaal in. Probeer de motor te starten; de motor mag nu niet gaan draaien.
3. Neem plaats op de bestuurdersstoel, stel de parkeerrem in werking, schakel de aftakas UIT en laat het tractiepedaal naar de NEUTRAALSTAND komen. Start nu de motor. Als de motor loopt, moet u de parkeerrem vrijzetten en de aftakas inschakelen. Kom iets overeind uit de

Het motoroliepeil controleren

Voordat u de motor start en de machine in gebruik neemt, moet u het oliepeil in het carter van de motor controleren; zie [Het motoroliepeil controleren \(bladz. 40\)](#).

Het koelsysteem controleren

Voordat u de motor start en de machine gaat gebruiken, moet u het koelsysteem controleren; zie [Het koelsysteem controleren \(bladz. 23\)](#).

Hydraulische vloeistof controleren

Voordat u de motor start en de machine gaat gebruiken, moet u het hydraulische systeem controleren; zie [Het koelsysteem controleren \(bladz. 49\)](#).

bestuurdersstoel. Bij tweewielaangedreven machines moet de motor binnen de 2 seconden afslaan. Bij machines met vierwielaandrijving wordt de maai-eenheid uitgeschakeld en blijft de motor lopen.

4. Ga niet op de stoel zitten, stel de parkeerrem in werking, schakel de aftakas UIT en zet het tractiepedaal in NEUTRAAL. Start nu de motor. Druk het tractiepedaal in terwijl de motor loopt; de motor moet binnen 2 seconden afslaan.
5. Ga niet op de stoel zitten, schakel de parkeerrem uit, schakel de aftakas uit en laat het tractiepedaal naar de NEUTRAALSTAND komen. Probeer de motor te starten; de motor mag nu niet gaan draaien.

De standaard bestuurdersstoel verstellen

De bestuurdersstoel verstellen

U kunt de stoel naar voren en naar achteren verschuiven. De stand van de stoel moet zo zijn dat u de machine het best kunt bedienen en dat u comfortabel zit.

1. Om de bestuurdersstoel af te stellen, moet u de hendel zijwaarts bewegen. Hiermee ontgrendelt u de stoel (Figuur 15).

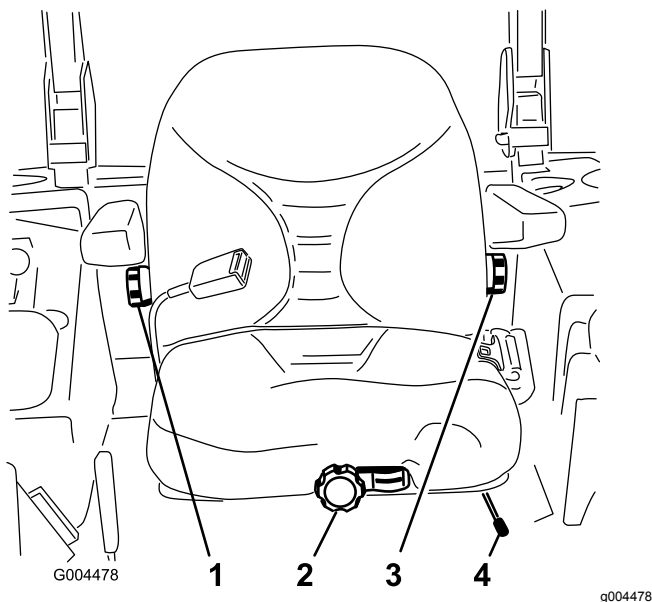

Figuur 15

- | | |
|-----------------------------|---------------------------------------|
| 1. Knop voor rugleuning | 3. Instelknop voor lendensteun |
| 2. Knop voor stoelophanging | 4. Instelhendel voor bestuurdersstoel |

2. Verschuif de stoel in de gewenste stand en laat de hendel los om de stoel te vergrendelen in zijn stand.
3. Probeer de stoel naar voren en naar achter te schuiven om te controleren of deze is vergrendeld op zijn plaats.

De stoelophanging verstellen

De stoel kan worden versteld voor een soepele en comfortabele rit. Zet de stoel in een stand die voor u het meest comfortabel is.

Om de stoel te verstellen, draait u de knop vooraan in een van beide richtingen voor de meest comfortabele positie; u mag hierbij niet op de stoel zitten (Figuur 15).

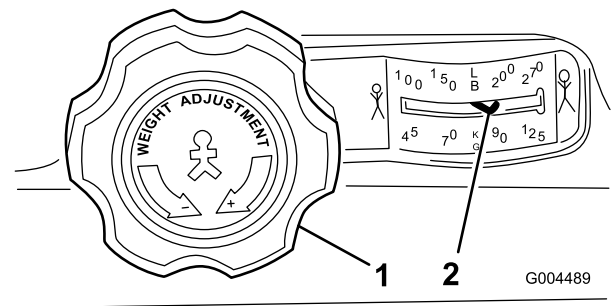

Figuur 16

1. Knop voor stoelophanging
2. Instellen gewicht bestuurder

De rugleuning verstellen

U kunt de rugleuning van de stoel instellen om comfortabel te rijden. Zet de rugleuning in een positie die voor u het meest comfortabel is.

Om de rugleuning te verstellen, draait u de knop onder de rechter armsteun in een van beide richtingen om de meest comfortabele positie te verkrijgen (Figuur 15).

Lendensteun instellen

U kunt de rugleuning verstellen om de lendensteun aan te passen aan de onderkant van uw rug.

Om de rugleuning te verstellen, draait u de knop onder de linker armsteun in een van beide richtingen om de meest comfortabele positie te verkrijgen (Figuur 15).

De stoel naar voren kantelen

Om bij het hydraulische systeem en andere systemen onder de stoel te kunnen komen, moet u de stoel ontgrendelen en naar voren kantelen.

1. Beweeg de pal van de stoel die zich links van de stoel bevindt naar achteren om de stoel te ontgrendelen en trek de bovenkant van de stoel naar voren (Figuur 17).

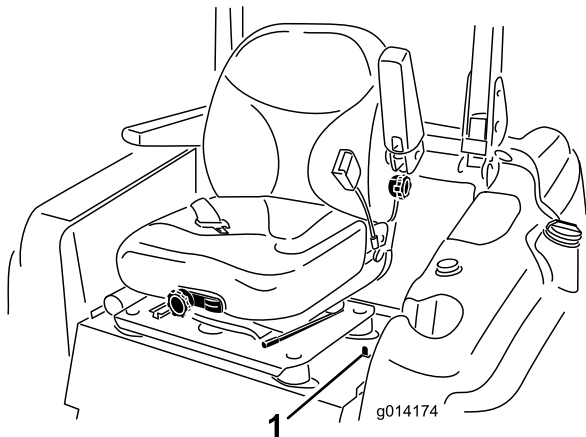

Figuur 17

1. Stoelvergrendeling

2. Om de stoel omlaag te brengen, ontgrendelt u de stoel met de hendel en beweegt u de stoel omlaag in de vergrendelde stand.

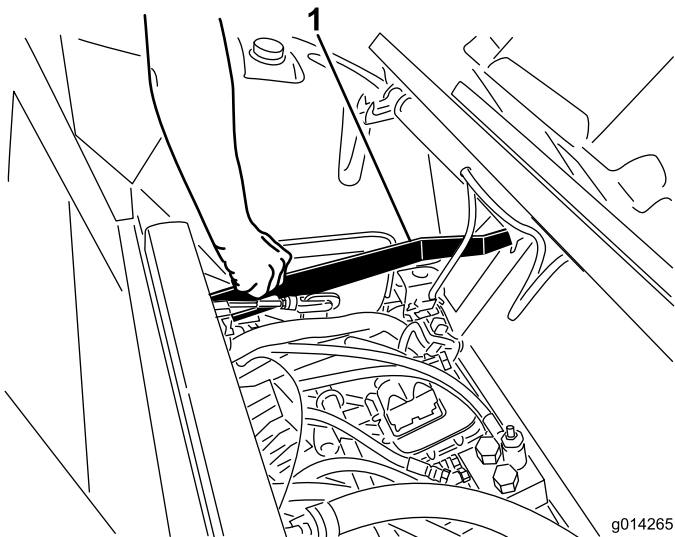

Figuur 18

1. Hendel van stoelvergrendeling

De maaihoogte instellen

De maaihoogte kan worden ingesteld van 2,5 tot 15,8 cm in stappen van 6 mm door de maaihoogtepen in verschillende openingen te plaatsen.

1. Laat de motor lopen, druk de hefschakelaar naar achteren totdat de maai-eenheid volledig is opgeheven, en **laat de schakelaar dan onmiddellijk los** zoals afgebeeld op [Figuur 19](#).

2. Draai de maaihoogtepen totdat de stomp ervan op één lijn staat met de gleuven in de openingen in de maaihoogtebeugel, en verwijder deze (Figuur 19).
3. Kies de opening in de maaihoogtebeugel die overeenkomt met de gewenste maaihoogtestand, steek de pen daarin en draai de pen naar beneden om deze te vergrendelen (Figuur 19).

Opmerking: Er zijn 4 rijen met openingen (Figuur 19). In de bovenste rij vindt u de maaihoogte die staat aangegeven boven de pen. De tweede rij is voor de aangegeven maaihoogte plus 6 mm. De derde rij is voor de aangegeven maaihoogte plus 12 mm. De onderste rij is voor de aangegeven maaihoogte plus 18 mm. Voor de stand van 15,8 cm is er slechts 1 opening, die zich in de tweede rij bevindt. Hiermee wordt de stand van 15,8 cm niet verhoogd met 6 mm.

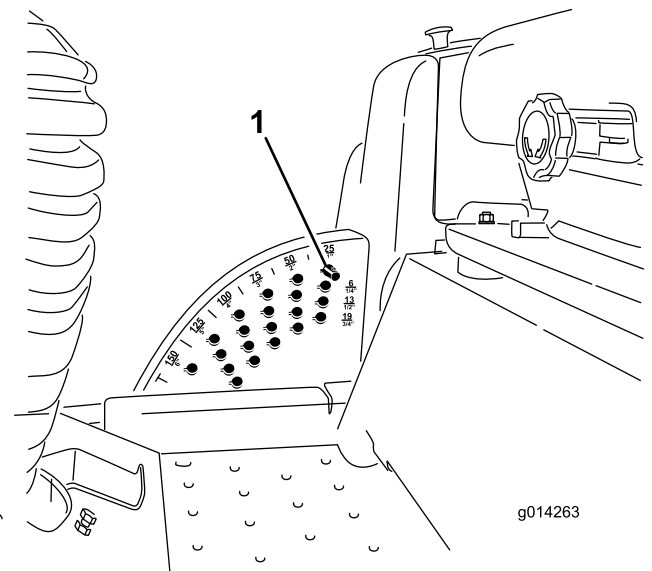

Figuur 19

1. Pen voor de maaihoogte

4. Stel de antiscalpeerrollen en glijders naar wens af.

Tijdens gebruik

Veiligheid tijdens het werk

Algemene veiligheid

- De eigenaar/gebruiker is verantwoordelijk voor ongelukken die persoonlijk letsel of materiële schade kunnen veroorzaken, en hij dient zulke ongelukken te voorkomen.

- Draag geschikte kleding en uitrusting, zoals oogbescherming, een lange broek, stevige schoenen met een gripvaste zool en gehoorbescherming. Draag lang haar niet los en draag geen losse kleding of juwelen.
- Gebruik de machine niet als u ziek, moe of onder de invloed van alcohol of drugs bent.
- Geef uw volledige aandacht als u de machine gebruikt. Zorg ervoor dat u met niets anders bezig bent waardoor u kunt worden afgeleid, anders kunnen er letsels ontstaan of kan eigendom worden beschadigd.
- Voordat u de motor start: zorg dat alle aandrijvingen in de neutraalstand staan, de parkeerrem in werking is gesteld en u zich in de bestuurderspositie bevindt.
- Vervoer geen passagiers op de machine en houd omstanders en kinderen weg uit het werkgebied.
- Gebruik de machine uitsluitend bij een goede zichtbaarheid zodat u kuilen en verborgen gevaren kunt vermijden.
- Gebruik de machine niet op nat gras. Als de wielen hun grip verliezen, kan de machine gaan glijden.
- Houd uw handen en voeten uit de buurt van draaiende onderdelen. Blijf uit de buurt van de afvoeropening.
- Kijk achterom en omlaag voordat u achteruitrijdt om er zeker van te zijn dat de weg vrij is.
- Wees voorzichtig bij het naderen van blinde hoeken, struiken, bomen, en andere objecten die uw zicht kunnen belemmeren.
- Stop de maaimessen als u niet daadwerkelijk maait.
- Stop de machine, verwijder het sleuteltje en wacht totdat alle bewegende onderdelen tot stilstand zijn gekomen voordat u het werktuig controleert nadat u een voorwerp heeft geraakt of de machine abnormaal begint te trillen. Voer alle noodzakelijke reparaties uit voordat u de machine weer in gebruik neemt.
- Verminder uw snelheid en wees voorzichtig als u een bocht maakt of wegen en voetpaden oversteekt met de machine. Verleen altijd voorrang.
- Schakel de aandrijving van de maai-eenheid uit, schakel de motor uit, verwijder het sleuteltje en wacht totdat alle bewegende onderdelen tot stilstand zijn gekomen voordat u de maaihoogte wijzigt (tenzij u deze kunt aanpassen vanuit de bestuurderspositie).
- Laat de motor enkel draaien in goed verluchte omgevingen. Uitlaatgassen bevatten koolstofmonoxide, dat dodelijk is bij inademing.
- Als u de machine verlaat, laat deze dan niet draaien.
- Doe het volgende voordat u de bestuurdersstoel verlaat:
 - Parkeer de machine op een horizontaal oppervlak.
 - Schakel de aftakas uit en laat de werktuigen zakken.
 - Stel de parkeerrem in werking.
 - Zet de motor uit en verwijder het sleuteltje (indien aanwezig).
 - Wacht totdat alle bewegende onderdelen tot stilstand zijn gekomen.
- Gebruik de machine uitsluitend als het zicht goed is en bij geschikte weersomstandigheden. Gebruik de machine niet als er kans op bliksem is.
- De machine niet gebruiken als sleepvoertuig.
- Gebruik alleen door Toro goedgekeurde accessoires, werktuigen en reserveonderdelen.

Bescherming van de rolbeugel

- Verwijder geen onderdelen van de rolbeugel van de machine.
- Zorg dat u de veiligheidsgordel draagt en deze in een noodgeval snel kunt losmaken.
- Controleer aandachtig of er obstakels zijn waar u onderdoor moet rijden, en zorg dat u ze niet raakt.
- Houd de rolbeugel in deugdelijke staat door deze regelmatig grondig te controleren op beschadiging, en zorg dat alle bevestigingsmateriaal stevig is vastgedraaid.
- Vervang beschadigde onderdelen van de rolbeugel. U mag deze niet repareren of aanpassen.
- Doe altijd de veiligheidsgordel om als de rolbeugel omhoog is geklapt.
- De rolbeugel is een integrale veiligheidsvoorziening. Houd een inklapbare rolbeugel in de opgeheven en vergrendelde positie en doe de veiligheidsgordel om als u de machine gebruikt met de rolbeugel omhoog.
- Klap een inklapbare rolbeugel slechts tijdelijk omlaag en alleen als dit noodzakelijk is. Doe de veiligheidsgordel niet om als de rolbeugel omlaag is geklapt.
- Let op: er is geen omkantelbeveiliging als een inklapbare rolbeugel omlaag is geklapt.
- Controleer het gebied dat u gaat maaien en klap de rolbeugel nooit omlaag op golvend terrein of gebieden met steile hellingen of waterkanten.

Machines met een cabine

- De rolbeugel is een volledige en doeltreffende veiligheidsvoorziening.

- Een door Toro gemonteerde cabine is een rolbeugel.
- Doe altijd de veiligheidsgordel om.

minder stabiel maken, waardoor u de controle over de machine kunt verliezen.

De machine veilig gebruiken op hellingen

- Het maaien op hellingen is een belangrijke factor bij ongelukken waarbij de controle over de machine wordt verloren of deze omkantelt. Dit kan ernstig of dodelijk letsel veroorzaken. U bent verantwoordelijk voor een veilig gebruik van de machine op hellingen. Gebruik van de machine op hellingen vereist altijd extra voorzichtigheid.
- Onderzoek de toestand van het werkgebied om te bepalen of de machine veilig kan worden gebruikt op de helling. Gebruik altijd uw gezond verstand en uw beoordelingsvermogen wanneer u dit onderzoek uitvoert.
- Neem de hieronder genoemde instructies voor gebruik van de machine op hellingen door en ga na na of u de machine in de specifieke situatie op het betreffende terrein kunt gebruiken. Veranderingen in het terrein kunnen tot gevolg hebben dat de machine anders reageert op hellingen.
- Vermijd starten, stoppen of bochten maken op hellingen. Vermijd plotse veranderingen van snelheid of richting. Draai langzaam en geleidelijk.
- Gebruik een machine nooit in omstandigheden waarbij u twijfelt over tractie, sturen of stabiliteit.
- Verwijder of markeer obstakels zoals greppels, putten, geulen, hobbels, stenen en andere verborgen gevaren. In hoog gras zijn obstakels niet altijd zichtbaar. De machine kan omslaan op oneffenheden in het terrein.
- Denk eraan dat de machine tractie kan verliezen doordat u bergafwaarts, op nat gras of dwars op een helling maait. Als de aandrijfwielen tractie verliezen, kunnen ze gaan slippen en kunt u niet meer remmen of sturen.
- Rij zeer voorzichtig als u de machine gebruikt in de buurt van steile hellingen, greppels, dijken, waterhindernissen en andere gevaarlijke punten. De machine kan plotseling omslaan als een wiel over de rand komt, of als de rand instort. Zorg voor een veilige afstand tussen de machine en een gevarezone.
- Spoor gevaren onderaan de helling op. Indien er gevaren zijn, maait u de helling met een loopmaaimachine.
- Laat de maai-eenheden indien mogelijk neer op de grond wanneer u de machine op een helling gebruikt. Als u de maai-eenheden omhoog brengt op hellingen, kan de machine onstabiel worden.
- Wees uiterst voorzichtig met grasopvangsystemen of andere werktuigen. Deze kunnen de machine

De omkantelbeveiliging (rolbeugel) gebruiken

⚠ WAARSCHUWING

Als de machine kantelt, kan dat lichamelijk letsel of overlijden tot gevolg hebben.

- Houd de rolbeugel in de omhooggeklapte, geborgde stand.
- Gebruik de veiligheidsgordel.
- Zorg ervoor dat de stoelplaat bevestigd is met de stoelvergrendeling.

⚠ WAARSCHUWING

U hebt geen omkantelbeveiliging als de rolbeugel omlaag is geklapt.

- Klap de rolbeugel uitsluitend omlaag als dit noodzakelijk is.
- Doe de veiligheidsgordel niet om als de rolbeugel omlaag is geklapt.
- Rij langzaam en voorzichtig.
- Klap de rolbeugel omhoog zodra de ruimte dit toelaat.
- Let goed op dat er voldoende ruimte boven de machine is (denk aan takken, deuropeningen, elektrische kabels) voordat u onder een object rijdt en zorg ervoor dat u dit niet raakt.

De rolbeugel omhoog klappen

Belangrijk: Doe altijd de veiligheidsgordel om als de rolbeugel omhoog is geklapt en is vergrendeld.

1. Zorg ervoor dat de stoel bevestigd is met de stoelvergrendeling.
2. Maak de 2 haarspeldveren los en verwijder de 2 pennen (Figuur 20).

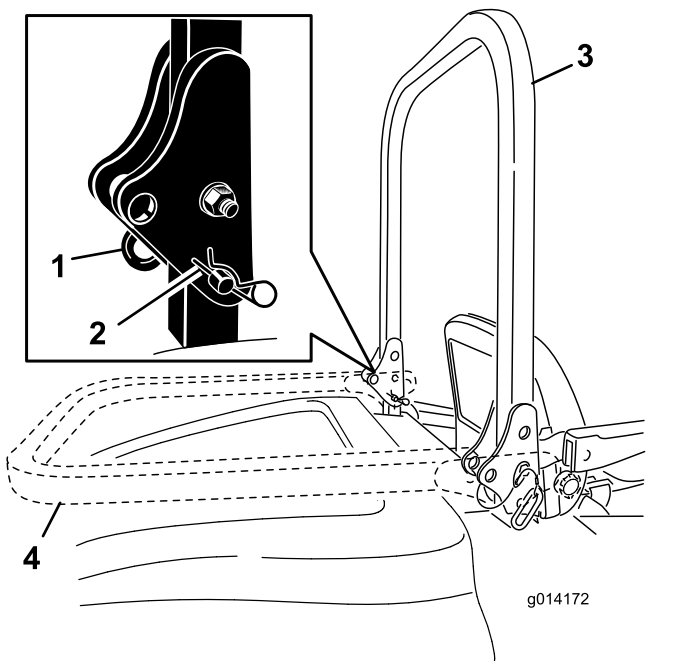

Figuur 20

- | | |
|------------------|------------------------------|
| 1. Pen | 3. Rolbeugel (omhooggeklapt) |
| 2. Haarspeldveer | 4. Rolbeugel (omlaaggeklapt) |

- Klap de rolbeugel omhoog (Figuur 20).
- Borg de rolbeugel met de 2 pennen en 2 haarspeldveren (Figuur 20).

De rolbeugel omlaag klappen

Belangrijk: Doe de veiligheidsgordel niet om als de rolbeugel omlaag is geklapt.

- Maak de haarspeldveren los, druk de rolbeugel naar voren tegen de veren aan en verwijder de 2 pennen (Figuur 20).
- Klap de rolbeugel omlaag (Figuur 20).
- Breng de 2 pennen aan in de draaiplaten en bevestig de pennen met de 2 haarspeldveren (Figuur 20).

Starten van de motor

- Klap de rolbeugel, indien aanwezig, omhoog en zet deze vast; neem vervolgens plaats op de bestuurdersstoel en doe de veiligheidsgordel om.
- Zorg ervoor dat het tractiepedaal zich in de NEUTRAALSTAND bevindt.
- Stel de parkeerrem in werking.
- Zet de aftakasschakelaar in de stand UIT (Figuur 21).

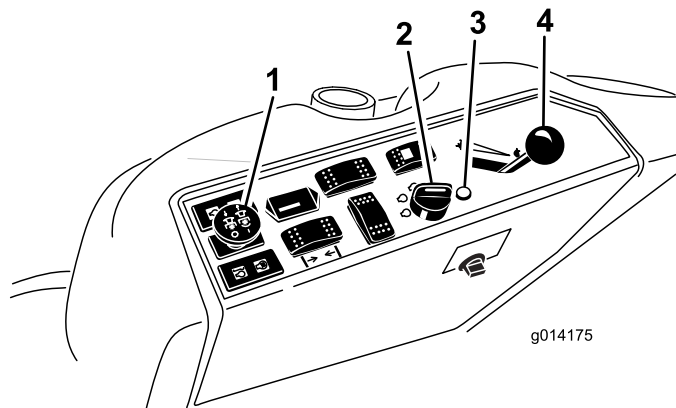

Figuur 21

- | | |
|----------------------|------------------------------------|
| 1. Aftakasschakelaar | 3. Indicatielampje van gloeibougje |
| 2. Contactschakelaar | 4. Gashendel |

- Zet de gashendel halverwege tussen SNEL en LANGZAAM (Figuur 21).
- Draai het contactsleuteltje naar rechts op DRAAIEN (Figuur 22).

Het indicatielampje van de gloeibougje moet 6 seconden oplichten.

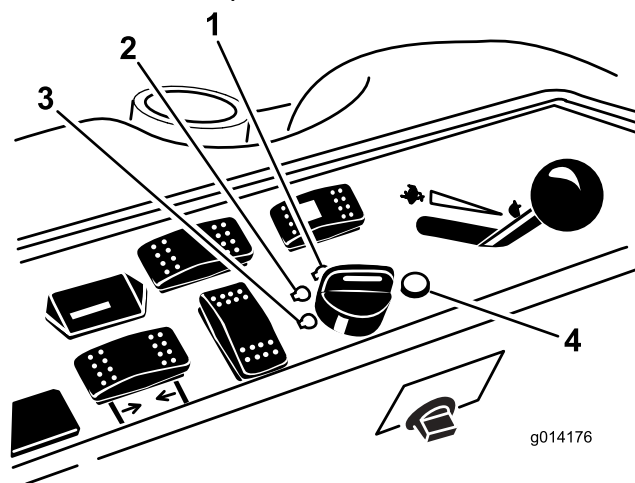

Figuur 22

- | | |
|----------------------|-------------------------------------|
| 1. Start | 3. Uit |
| 2. Lopen/Gloeibougje | 4. Indicatielampje van gloeibougjes |

7. Wanneer het gloeibougjelampje dooft, kunt u de sleutel op START draaien. Laat het sleuteltje los zodra de motor aanslaat.

Belangrijk: Start de motor telkens niet langer dan 15 seconden om te voorkomen dat de startmotor oververhit raakt.

Opmerking: Mogelijk moet u deze procedure enkele keren herhalen als u de motor voor het eerst wilt starten nadat u brandstof hebt toegevoegd aan een leeg brandstofsysteem.

8. Houd de gashendel halverwege tussen LANGZAAM en SNEL totdat de motor en het hydraulische systeem zijn opgewarmd.

Belangrijk: Als u de motor voor de eerste keer start, de motorolie is verversd of de motor, transmissie of wielmotor een revisiebeurt heeft gehad, moet u de machine met de gashendel op LANGZAAM 1 tot 2 minuten in zowel de vooruit- als de achteruitstand laten werken. Controleer ook de werking van de hefhendel en de aftakasschakelaar om er zeker van te zijn dat alle onderdelen naar behoren functioneren. Zet vervolgens de motor af, controleer het peil van de vloeistoffen en controleer op olielekken, losse onderdelen en andere defecten.

De motor afzetten

1. Parkeer de machine op een horizontaal oppervlak.
2. Schakel de aftakas uit, zorg ervoor dat het tractiepedaal zich in de NEUTRAALSTAND bevindt, stel de parkeerrem in werking en zet de toerentalschakelaar op stationair.
3. Laat de motor 60 seconden stationair draaien.
4. Draai het sleuteltje op UIT.
5. Verwijder het sleuteltje om te voorkomen dat de motor per ongeluk wordt gestart en voordat u de machine transporteert of stalt.

Opmerking: Verwijder het sleuteltje; anders kunnen de brandstofpomp of accessoires in werking blijven, waardoor de accu kan ontladen.

⚠ VOORZICHTIG

Kinderen of omstanders kunnen letsel oplopen als zij de machine verplaatsen of proberen te bedienen terwijl deze onbeheerd staat.

Verwijder altijd het sleuteltje en stel de parkeerrem in werking wanneer u de machine onbeheerd achterlaat, zelfs voor een korte tijdspanne waarin u de machine even niet gebruikt.

Met de machine rijden

Met de gashendel regelt u de snelheid van de motor, oftewel het toerental (in omwentelingen per minuut). Zet de gashendel op SNEL om de beste prestaties te verkrijgen. Zet de gashendel tijdens het maaien altijd op SNEL.

De machine stoppen

Om de machine te stoppen, laat u het tractiepedaal naar de NEUTRAALSTAND komen.

Stel de parkeerrem in werking telkens wanneer u de machine verlaat en verwijder het sleuteltje.

De besturingsmodus selecteren

Gebruik de machine in de vierwielbesturingsmodus voor maximaal trimmen en minimale gazonbeschadiging. Wanneer u echter de machine transporteert op wegen of paden, moet u de machine in de tweewielbesturingsmodus zetten.

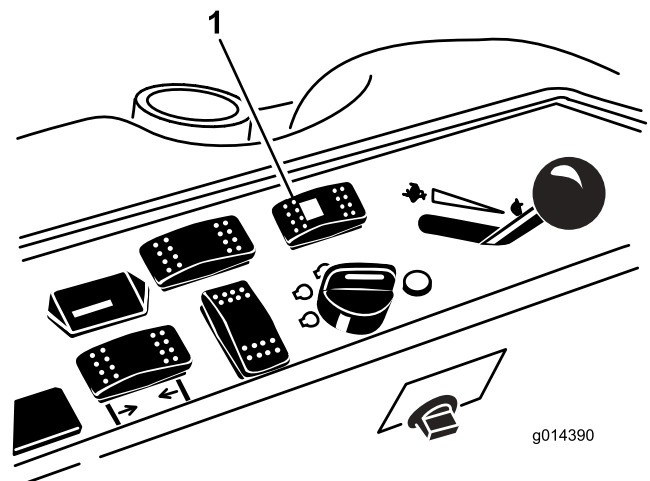

Figuur 23

1. Schakelaar voor besturingsselectie

Van vierwielbesturing naar tweewielbesturing schakelen

Druk de schakelaar voor de besturingsselectie (Figuur 23) naar voren. Wanneer de wielen niet voorwaarts gecentreerd zijn, gaat het groene licht knipperen en blijft de machine in vierwielbesturingsmodus tot de vier banden recht naar voren wijzen. Draai het stuur langzaam om de wielen recht te brengen tot het groene licht stopt met knipperen en aan blijft. Als het lichtje van de schakelaar ononderbroken groen blijft, staat de machine in tweewielbesturingsmodus.

Opmerking: Als u het stuurwiel te brusk draait, kan het zijn dat de wielen niet gecentreerd worden.

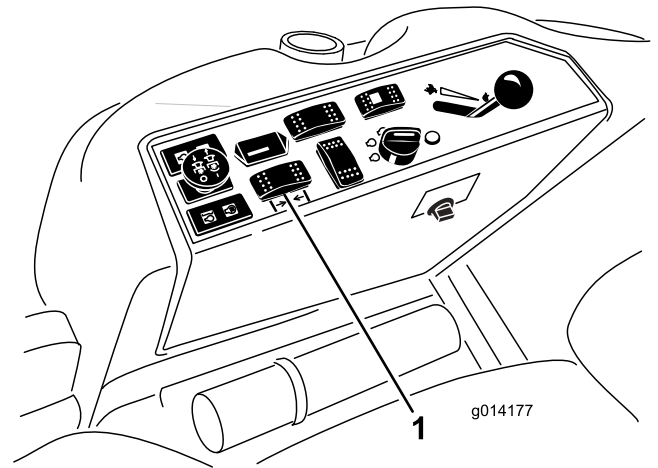

Figuur 24

Van tweewielbesturing naar vierwielbesturing schakelen

Druk de schakelaar voor de besturingsselectie (Figuur 23) naar achteren. Wanneer de voorwielen niet voorwaarts gecentreerd zijn, gaat het groene licht knipperen en blijft de machine in tweewielbesturingsmodus tot de vier banden recht naar voren wijzen. Draai het stuur langzaam om de wielen recht te brengen tot het groene licht stopt met knipperen en uit blijft. Als het licht van de schakelaar ononderbroken uit blijft, bevindt de machine zich in de vierwielbesturingsmodus.

Opmerking: Als u het stuurwiel te brusk draait, kan het zijn dat de wielen niet gecentreerd worden.

Opmerking: Als het besturingsstelsel niet juist gecentreerd wordt na herhaaldelijk schakelen van tweewielbesturing naar vierwielbesturing, raadpleeg dan [Corrigeren van het verlopen van de uitlijning van de besturing](#) (bladz. 48).

De maai-eenheid of het werktuig gebruiken

De maai-eenheid/het werktuig opheffen en neerlaten

Met de hefschakelaar kunt u de maai-eenheid/het werktuig opheffen en neerlaten (Figuur 24). De motor moet lopen om deze schakelaar te kunnen bedienen.

1. Hefschakelaar

- Om de maai-eenheid/het werktuig neer te laten, duwt u de schakelaar naar voren.
- Om de maai-eenheid/het werktuig omhoog te brengen, duwt u de schakelaar naar achteren.

Belangrijk: U mag de schakelaar niet achteruit blijven houden als de maai-eenheid/het werktuig volledig omhooggekomen is. Anders zal het hydraulische systeem schade oplopen.

Opmerking: Om de maai-eenheid/het werktuig te vergrendelen in de opgeheven positie, moet u de maai-eenheid/het werktuig boven de maaihoogtestand van 15 cm opheffen, de aanslagpen voor de maaihoogte verwijderen en de pen in de 15 cm stand plaatsen; zie [De maaihoogte instellen](#) (bladz. 25).

De aftakas inschakelen

Met de aftakasschakelaar kunt u de maaimessen en verschillende aangedreven werktuigen in- en uitschakelen.

1. Een koude motor moet u 5 tot 10 minuten warm laten worden voordat u de aftakas inschakelt.
2. Ga op de stoel zitten, zorg ervoor dat het tractiepedaal zich in de NEUTRAALSTAND bevindt en dat de motor op vol gas ingesteld is.
3. Trek de aftakasschakelaar omhoog om de aftakas in te schakelen (Figuur 25).

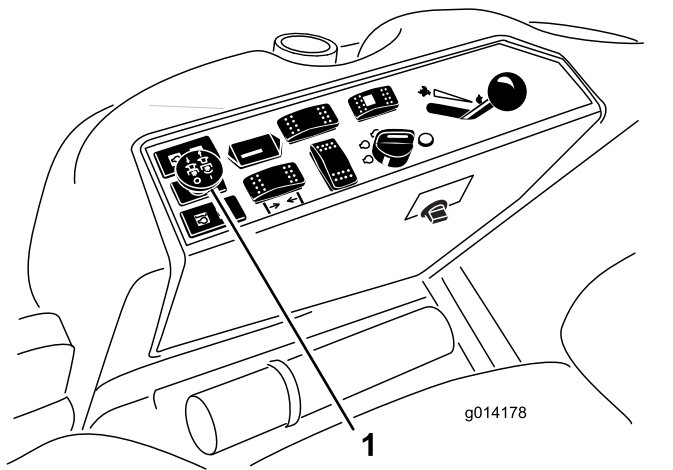

Figuur 25

1. Aftakasschakelaar

u de maaihoogte hoger. Hierdoor voorkomt u dat oneffenheden te kort worden afgemaaid.

Kies de juiste maaihoogte-instelling voor de omstandigheden

Verwijder bij het maaien ongeveer 25 mm of niet meer dan $\frac{1}{3}$ van de grassprietten. Bij zeer welig en dicht gras moet u misschien de snelheid aanpassen en/of de maaihoogte-instelling een stap omhoog zetten.

Belangrijk: Als u meer dan $\frac{1}{3}$ van de grassprietten maait, of met dun lang gras of in droge omstandigheden werkt, gebruik dan messen met een platte vleugel om rondvliegend kaf en vuil te verminderen en de druk op de maaiaandrijving te matigen.

Aftakas uitschakelen

Om de aftakas uit te schakelen, zet u de aftakasschakelaar op UIT.

Tips voor bediening en gebruik

Gebruik van de snel-stand van de gashendel

Om tijdens het maaien genoeg vermogen voor de machine en het maaidek te behouden, moet u de gashendel op Snel zetten en uw rijsnelheid aanpassen aan de omstandigheden.

Rijsnelheid kiezen

Om de maairesultaten te verbeteren, moet u maaien bij een lagere rijsnelheid. Verlaag de rijsnelheid als de belasting van de maaimessen verhoogt; verhoog de rijsnelheid als de belasting van de messen verlaagt.

Maairichting afwisselen

Maai afwisselend in verschillende richtingen om te voorkomen dat er na verloop van tijd voren op de grasmat ontstaan. Dit zorgt ook voor een betere verspreiding van het maaisel, wat de vertering en bemesting ten goede komt.

Vermijden dat gras te kort wordt gemaaid

Als de maai breedte van de machine groter is dan die van de machine die u voorheen gebruikte, zet

Lang gras maaien

Als u het gras iets langer dan normaal hebt laten groeien of als het gras een hoog vochtgehalte heeft, moet u de maaihoogte hoger instellen en het gras op deze hoogte maaien. Maai het gras daarna op de lagere, normale hoogte.

De maaier schoonhouden

Verwijder na elk gebruik maaisel en vuil van de onderkant van het maaidek. Als gras en vuil zich in de maaimachine ophopen, leidt dat uiteindelijk tot een onbevredigend maairesultaat.

Houd de motor, geluiddemper, accubehuizing, parkeerrem, maaidekken en de brandstofopslagplaats vrij van overtollig vet, gras en bladeren om het risico op brand te verminderen. Neem gemorste olie of brandstof meteen op.

De messen onderhouden

- Houd de maaimessen scherp gedurende het hele seizoen. Een scherp mes maait het gras goed af zonder het te scheuren of te rafelen. Door scheuren en rafelen wordt het gras bruin aan de randen, waardoor het langzamer groeit en gevoeliger is voor ziekten.
- Controleer elke dag of de maaimessen scherp zijn en of ze versleten of beschadigd zijn. Slijp de messen indien dit nodig is.
- Als een mes beschadigd of versleten is, moet u het onmiddellijk vervangen door een origineel Toro mes. Raadpleeg de *Gebruikershandleiding* van de maai-eenheid voor de instructies aangaande het vervangen van het mes.

Na gebruik

Algemene veiligheid

- Zet de motor af, verwijder het sleuteltje (indien aanwezig) en wacht totdat alle bewegende onderdelen tot stilstand zijn gekomen voordat u de bestuurderspositie verlaat. Laat de machine afkoelen voordat u deze afstelt, schoonmaakt, stalt of er onderhoudswerkzaamheden aan verricht.
- Verwijder gras en vuil van de maai-eenheden, de geluiddempers en het motorcompartiment om brand te voorkomen. Veeg gemorste olie en brandstof op.
- Als de maai-eenheden in de transportstand staan, breng dan een positieve mechanische vergrendeling aan (indien voorhanden) voordat u de machine onbeheerd achterlaat.
- Laat de motor afkoelen voordat u de machine in een afgesloten ruimte stalt.
- Verwijder het sleuteltje en sluit de brandstofafsluitklep (indien aanwezig) voordat u de machine stalt of sleept.
- Stal de machine of het brandstofvat nooit in de buurt van een open vuur, vonken of een waakvlam zoals die van een boiler of een ander apparaat.
- Onderhoud en reinig de veiligheidsgordel(s) indien nodig

Machine met de hand duwen

Als de machine stilvalt of afslaat wegens brandstofgebrek moet u de machine mogelijk duwen. Dan moet u eerst de beide hydraulische omloopkleppen openen.

Belangrijk: Duw de machine altijd met de hand en nooit over lange afstanden. Sleep de machine nooit; dit kan schade aan het hydraulische systeem veroorzaken.

De machine duwen

1. Schakel de aftakas uit, draai het sleuteltje op UIT, verwijder het sleuteltje en stel de parkeerrem in werking.
2. Til de stoel omhoog.
3. Draai de omloopkleppen 1 slag naar links (Figuur 26).

Opmerking: Hierdoor kan de hydraulische vloeistof langs de pomp worden geleid zodat de wielen kunnen draaien.

Belangrijk: Draai de omloopkleppen niet meer dan 1 slag. Dit voorkomt dat de kleppen uit de behuizing vallen en de vloeistof naar buiten stroomt.

4. Zet de parkeerrem vrij voordat u de machine gaat duwen.

Machine in bedrijf stellen

1. Draai de omloopkleppen 1 slag naar rechts en draai ze met de hand vast (Figuur 26).

Opmerking: Draai de omloopkleppen niet te vast.

2. Draai de kleppen vast met een torsie van ongeveer 8 N·m; zie Figuur 26.

Opmerking: De machine rijdt alleen als de omloopkleppen zijn ingedraaid.

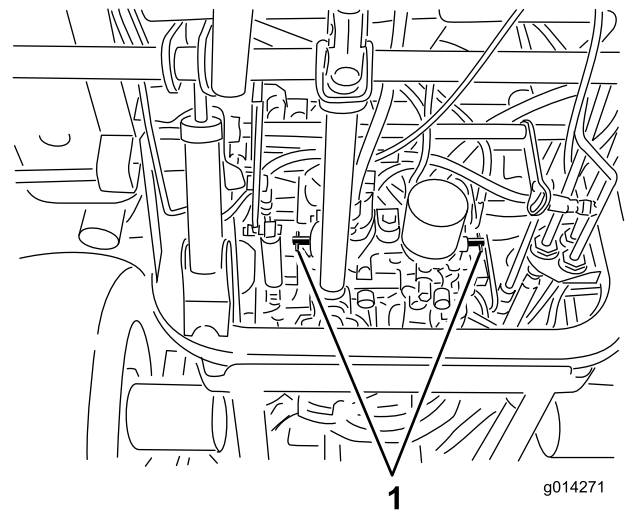

Figuur 26

1. Omleidingkleppen

De machine transporteren

- Verwijder het sleuteltje en sluit de brandstofafsluitklep (indien aanwezig) voordat u de machine stalt of transporteert.
- Wees voorzichtig als u de machine inlaadt op een aanhanger of een vrachtwagen of uitlaadt.
- Gebruik een oprijplaat van volledige breedte bij het laden van de machine op een aanhanger of vrachtwagen.
- Maak de machine stevig vast.

De bevestigingspunten bepalen

Er zitten bevestigingspunten op de voorzijde en achterzijde van de machine (Figuur 27).

Opmerking: Gebruik in de vier hoeken banden met de juiste specificaties en CE-merk om de machine vast te binden.

- Twee aan de voorzijde van het bestuurdersplatform
- Achterwiel

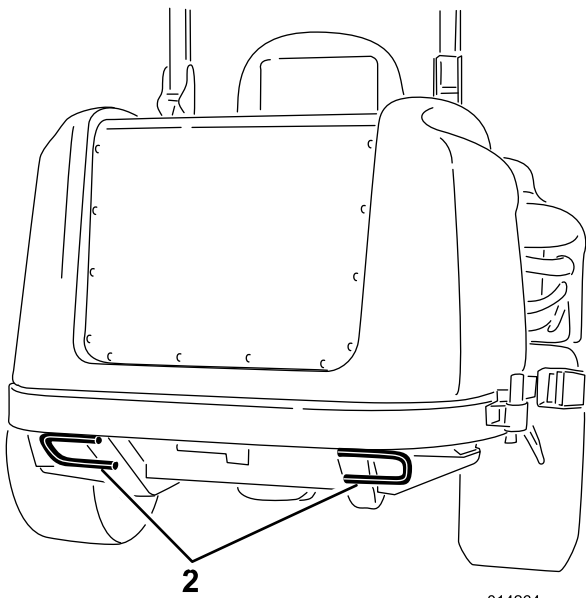
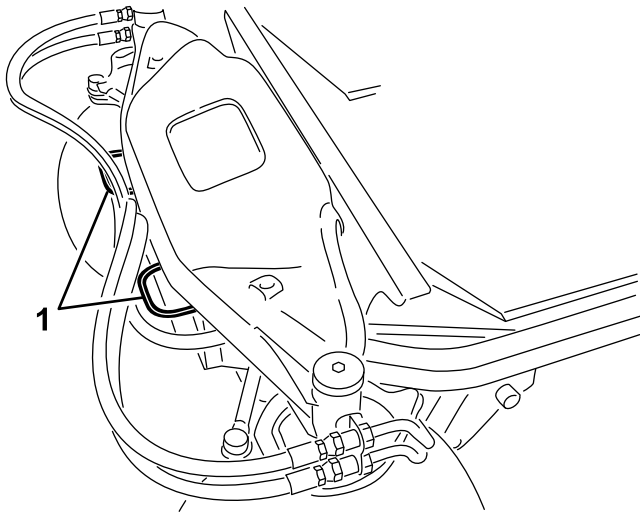

g014264

g014264

Figuur 27

1. Voorste bevestigingspunt 2. Achterste bevestigingspunten

Onderhoud

Opmerking: Bepaal vanuit de normale bedieningspositie de linker- en rechterzijde van de machine.

Download het elektrische of hydraulische schema gratis op www.Toro.com; u kunt uw machine zoeken via de link Handleidingen op de hoofdpagina.

Veiligheid bij onderhoud

- Doe het volgende voordat u de bestuurdersstoel verlaat:
 - Parkeer de machine op een horizontaal oppervlak.
 - Schakel de aftakas uit en laat de werktuigen zakken.
 - Stel de parkeerrem in werking.
 - Zet de motor uit en verwijder het sleuteltje (indien aanwezig).
 - Wacht totdat alle bewegende onderdelen tot stilstand zijn gekomen.
- Laat de onderdelen van de machine afkoelen voordat u onderhoudswerkzaamheden uitvoert.
- Als de maai-eenheden in de transportstand staan, breng dan een positieve mechanische vergrendeling aan (indien aanwezig) voordat u de machine onbeheerd achterlaat.
- Voer indien mogelijk geen onderhoudswerkzaamheden uit als de motor draait. Blijf uit de buurt van bewegende onderdelen.
- Ondersteun de machine met assteunen als u onder de machine werkt.
- Haal voorzichtig de druk van onderdelen met opgeslagen energie.
- Zorg ervoor dat alle onderdelen van de machine in goede staat verkeren en alle bevestigingselementen stevig vastzitten, in het bijzonder de bevestigingen van maaimessen.
- Vervang versleten of beschadigde stickers.
- Om veilige en optimale prestaties van de machine te verkrijgen, moet u ter vervanging alleen originele Toro onderdelen gebruiken. Gebruik ter vervanging nooit onderdelen van andere fabrikanten, omdat dit gevaarlijk kan zijn en de productgarantie hierdoor kan vervallen.

Aanbevolen onderhoudsschema

Onderhoudsinterval	Onderhoudsprocedure
Na de eerste 10 bedrijfsuren	<ul style="list-style-type: none">• Controleer de spanning van de riem van de wisselstroomdynamo.• Controleren van de spanning van de riem van de airconditioning-compressor.• Wielmoeren aandraaien.
Na de eerste 50 bedrijfsuren	<ul style="list-style-type: none">• Motorolie verversen en filter vervangen.
Na de eerste 200 bedrijfsuren	<ul style="list-style-type: none">• Ververs de hydraulische vloeistof en vervang de filter.
Bij elk gebruik of dagelijks	<ul style="list-style-type: none">• Veiligheidssysteem testen.• Oliepeil controleren.• Verwijder dagelijks water of ander vuil uit de waterafscheider.• Koelvloeistofpeil controleren.• Radiateur met perslucht reinigen (geen water gebruiken). Onder zeer stoffige en vuile omstandigheden moet de radiateur vaker gereinigd worden.• Controleer het peil van de hydraulische vloeistof.• De machine schoonmaken.• De veiligheidsgordel reinigen en onderhouden.
Om de 50 bedrijfsuren	<ul style="list-style-type: none">• Vet in de smeernippels van de lagers en lagerbussen spuiten. Spuit vaker vet in de smeernippels van de lagers en lagerbussen bij stoffige of vuile omstandigheden.• Aansluitingen van de accukabels controleren.• De bandenspanning controleren.• Reinigen van de condensor (spoel) van de airconditioning. Reinig de condensor (spoel) van de airconditioning vaker onder erg stoffige of vuile omstandigheden.
Om de 100 bedrijfsuren	<ul style="list-style-type: none">• Controleer de spanning van de riem van de wisselstroomdynamo.• Controleren van de spanning van de riem van de airconditioning-compressor.

Onderhoudsinterval	Onderhoudsprocedure
Om de 150 bedrijfsuren	<ul style="list-style-type: none"> • Motorolie verversen en filter vervangen.
Om de 200 bedrijfsuren	<ul style="list-style-type: none"> • Slangen en afdichtingen van koelsysteem controleren. Vervangen als deze gebarsten of gescheurd zijn. • Wielmoeren aandraaien.
Om de 250 bedrijfsuren	<ul style="list-style-type: none"> • Reinig de luchtfilters in de cabine en vervang ze als ze versleten zijn of heel erg vuil.
Om de 400 bedrijfsuren	<ul style="list-style-type: none"> • Luchtfilter onderhoudsbeurt geven. (Geef het luchtfilter een onderhoudsbeurt wanneer de luchtfilterindicator rood is. Dit moet vaker gebeuren in uiterst stoffige of vuile omstandigheden). • De brandstoffilterbus vervangen. • Brandstofleidingen en -verbindingen controleren.
Om de 800 bedrijfsuren	<ul style="list-style-type: none"> • Ververs de hydraulische vloeistof en vervang de filter. • De motorkleppeling controleren. Zie de gebruikershandleiding van de motor.
Om de 1500 bedrijfsuren	<ul style="list-style-type: none"> • Vervang loszittende slangen.
Om de 2 jaar	<ul style="list-style-type: none"> • Brandstoftank aftappen en reinigen. • Koelsysteem schoonspoelen en koelvloeistof vervangen. • Loszittende slangen vervangen.

Belangrijk: Raadpleeg de gebruikershandleiding van de motor voor verdere onderhoudsprocedures.

Controlelijst Dagelijks Onderhoud

Kopieer deze pagina ten behoeve van gebruik bij routinecontroles.

Gecontroleerde item	Voor week van:						
	maandag	dinsdag	woensdag	donderdag	vrijdag	zaterdag	zondag
Werking van interlockscha- kelaars controleren.							
Werking van de remmen controleren.							
Motoroliepeil controleren.							
Peil van de koelvloeistof controleren.							
Brandstoffilter/waterafschei- der aftappen.							
Luchtfilter, stofkap en ontluchtingsventiel controleren.							
Controleren of motor ongewone geluiden maakt. ¹							
Radiator en scherm controleren op vuil.							
Controleren op ongewone geluiden tijdens het gebruik.							
Het oliepeil van het hydraulische systeem controleren.							
Hydraulische slangen en leidingen op schade controleren.							
Controleren op lekkages.							
Brandstofpeil controleren.							
De bandenspanning controleren.							
Werking van instrumenten controleren.							
Maaihoogte-instelling controleren.							
Alle smeernippels smeren. ²							
Beschadigde lak bijwerken.							
Indicator voor verstopping in luchtfilter controleren ³							

¹Controleer de gloeibougie en de spuitmonden van de injector als de machine moeilijk start of buitensporig veel rook afgeeft, of als de motor ongelijkmatig loopt.

² **Onmiddellijk na elke wasbeurt, ongeacht het voorgeschreven interval**

³Als de indicator rood is

Aantekening voor speciale aandachtsgebieden:

Controle uitgevoerd door:		
Item	Datum	Informatie

Procedures voorafgaande aan onderhoud

⚠ VOORZICHTIG

Als u het sleuteltje in het contact laat, bestaat de kans dat iemand de motor per ongeluk start waardoor u of andere omstanders ernstig letsel kunnen oplopen.

Verwijder het sleuteltje uit het contact voordat u onderhoudswerkzaamheden uitvoert.

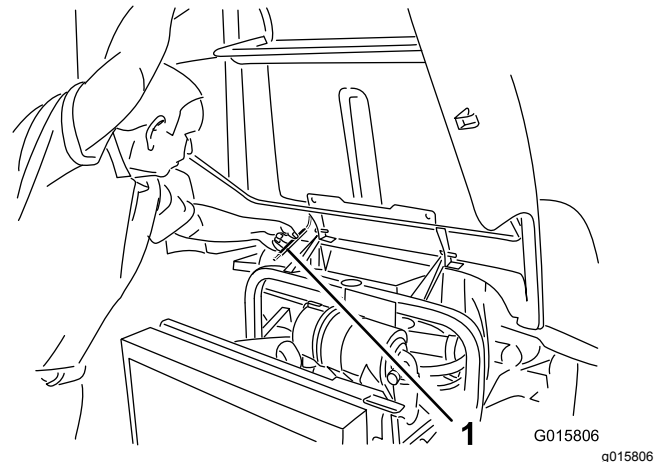

Figuur 28

1. Steunstang

De steunstang van de motorkap gebruiken

1. Ontgrendel de motorkap.
2. Til de motorkap omhoog tot u de steun achter de buis van het frame kunt plaatsen (Figuur 28).
3. Laat de motorkap zakken tot de steunstang zich voor de buis van het frame bevindt en ertegen rust.
4. Om de motorkap omlaag te brengen, tilt u deze eerst op tot u de stang boven de buis van het frame kunt tillen. Laat vervolgens de motorkap zakken.
5. Maak de sluitingen van de motorkap vast.

Smering

Lagers en lagerbussen smeren

Onderhoudsinterval: Om de 50 bedrijfsuren Spuit vaker vet in de smeernippels van de lagers en lagerbussen bij stoffige of vuile omstandigheden.

De machine is voorzien van smeerpunten die u regelmatig moet smeren met nr. 2 lithium vet. Pomp vet in de smeernippels onmiddellijk na elke wasbeurt, ongeacht het voorgeschreven interval.

1. Veeg de smeernippels schoon zodat er geen ongerechtigheden kunnen binnendringen in het lager of de lagerbus (Figuur 29).
2. Spuit het vet in de nippels.
3. Veeg overtollig vet weg.

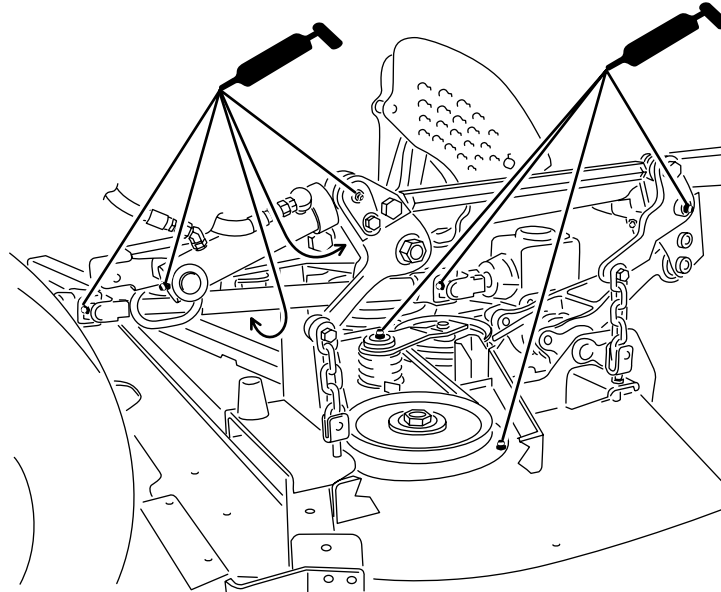

Figuur 29

Afgebeeld met gemonteerde maai-eenheid

g278285

Opmerking: Om bij de smeernippels van de achterste stuurkoppeling te komen, dient u het opslagcompartiment te verwijderen.

Opmerking: Krik de machine van de grond en ondersteun ze met kriksteunen om het vet beter

in zowel de hoge als de lage lagerbussen van de koppelpen te laten lopen. Het vet moet zowel boven- als onderaan uit de asgietstukken/-lagerbussen van alle vier de koppelpennen komen (Figuur 30).

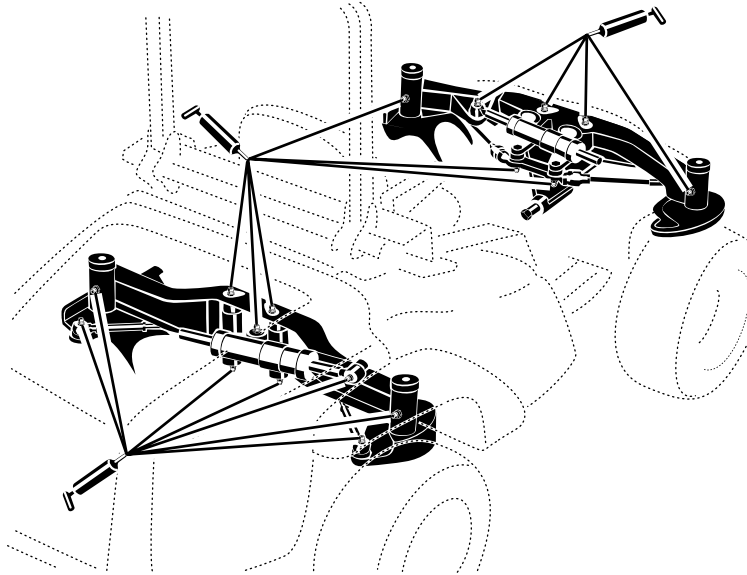

Figuur 30

g278286

Opmerking: De levensduur van lagers kan worden bekort door verkeerde wasmethoden. Was de machine niet als deze nog heet is en richt een hogedruk- of hoge volumespuit nooit op de lagers of pakkingen.

Onderhoud motor

Veiligheid van de motor

- Zet de motor af en haal het sleuteltje uit het contact voordat u het oliepeil controleert of het carter bijvult met olie.
- Verander de snelheid van de toerenregelaar niet en laat de motor het maximale toerental niet overschrijden.

Onderhoud van het luchtfilter

Onderhoudsinterval: Om de 400 bedrijfsuren

Controleer de luchtfilterbehuizing op schade die een luchttek kan veroorzaken. Vervang een beschadigd luchtfilter. Controleer het gehele luchtinlaatsysteem op lekken, beschadiging of losse slangklemmen.

Geef het luchtfilter uitsluitend een onderhoudsbeurt als de onderhoudsindicator ([Figuur 31](#)) dit aangeeft. Als u het luchtfilter vervangt voordat dit nodig is, wordt alleen maar de kans vergroot dat er vuil in de motor komt als u het filter verwijdert.

Belangrijk: Zorg ervoor dat het deksel goed vastzit en de luchtfilterbehuizing helemaal afsluit.

1. Maak de sluiting los waarmee het deksel van het luchtfilter is bevestigd aan het luchtfilterhuis ([Figuur 31](#)).

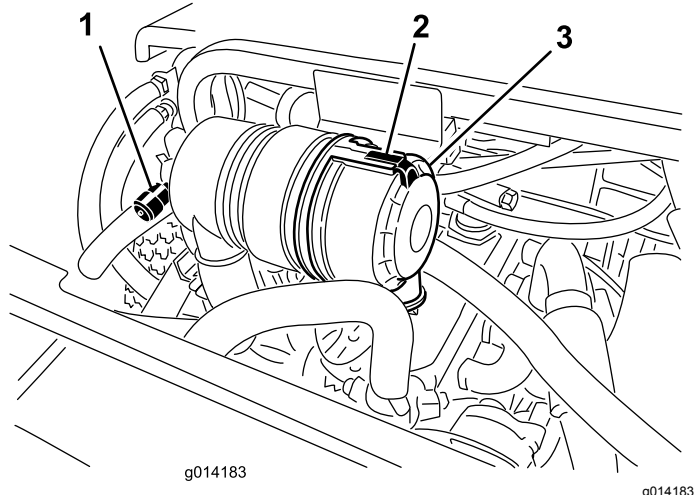

Figuur 31

- | | |
|---------------------------------------|---|
| 1. Onderhoudsindicator
luchtfilter | 3. Vergrendeling van
luchtfilterdeksel |
| 2. Luchtfilterdeksel | |

2. Verwijder het deksel van de luchtfilterbehuizing. Voordat u het filter verwijdert, moet u met schone en droge perslucht onder lage druk (2,76 bar) grote hoeveelheden aangekoekt vuil verwijderen

dat tussen de buitenkant van het filter en de filterbus zit. **Gebruik geen perslucht onder hoge druk, omdat hierdoor vuil via the filter in het inlaatkanaal kan worden geblazen.**

Opmerking: Deze reiniging voorkomt dat er vuil in de inlaat terecht komt als u het filter verwijdert.

3. Verwijder en vervang het filter.

Belangrijk: Reinig nooit een gebruikt element omdat dit kan leiden tot beschadiging van de filtermedia. Inspecteer het nieuwe filter op transportschade en controleer het uiteinde van het filter (dit moet goed aansluiten) en de filterbehuizing. **Een beschadigd element mag niet worden gebruikt.** Plaats het nieuwe filter door de buitenring van het element aan te drukken om dit vast te zetten in de filterbus. **Druk niet op het flexibele middendeel van het filter.**

4. Reinig de opening van de vuiluitlaat in het afneembare deksel.
5. Verwijder de rubberen uitlaatklep van het deksel, maak de holte schoon en plaats de klep terug.
6. Monteer het deksel met de rubberen uitlaatklep naar beneden gericht, in een stand tussen ongeveer 5 tot 7 uur gezien vanaf het uiteinde.
7. Maak de sluiting vast.

Motorolie verversen

Olie specificaties

Gebruik Toro Premium motorolie of een andere hoogwaardige motorolie met laag asgehalte die minstens voldoet aan de volgende specificaties:

- API service category CJ-4 of hoger
- ACEA service category E6
- JASO service category DH-2

Gebruik motorolie met de volgende viscositeit:

- Voorkeursolie: SAE 15W-40 (hoger dan -18 °C)
- Alternatieve olie: SAE 10W-30 of 5W-30 (voor alle temperaturen)

Toro Premium motorolie is verkrijgbaar bij uw erkende Toro distributeur, met een viscositeit van 15W-40 of 10W-30.

Het motoroliepeil controleren

Onderhoudsinterval: Bij elk gebruik of dagelijks

Het carter van de motor is in de fabriek gevuld met olie; het oliepeil moet echter worden gecontroleerd voor- en nadat de motor voor de eerste keer wordt gestart.

Belangrijk: Controleer het motoroliepeil dagelijks. Als de niveau van de motorolie hoger is dan het Vol-merkteken op de peilstok kan de olie verdund zijn met brandstof, in dat geval moet de olie vervangen worden.

De beste tijd om de motorolie te controleren is wanneer de motor koud is voordat deze is gestart voor de dag. Als hij al heeft gedraaid, moet u de olie eerst terug laten lopen gedurende tenminste 10 minuten voordat u controleert. Als het olieniveau op of onder de bijvulmarkering 'Add' op de peilstok staat, vul dan olie bij om het olieniveau bij het Vol-merkteken 'Full' te brengen. **Giet niet te veel olie in de motor.**

Belangrijk: Zorg ervoor dat het oliepeil tussen de merktekens voor het minimum en het maximum op de peilstok staat, de motor kan beschadigd worden indien deze te veel of te weinig olie bevat.

1. Voer de voorbereiding voor het onderhoud uit, zie [Veiligheid bij onderhoud \(bladz. 34\)](#).
2. Open de motorkap.
3. Verwijder de peilstok en veeg deze schoon. Plaats daarna de peilstok weer terug ([Figuur 32](#)).

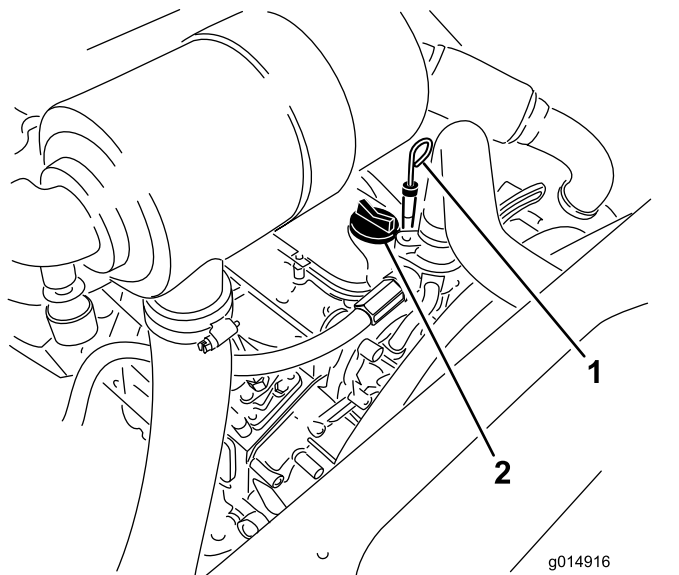

Figuur 32

1. Peilstok
2. Olievuldop

4. Haal de peilstok eruit en controleer het oliepeil. Het oliepeil moet tot aan de FULL-markering staan.
5. Als het oliepeil beneden de VOL-markering staat, verwijdert u de vuldop ([Figuur 32](#)) en vult u bij met olie totdat het oliepeil de VOL-markering op de peilstok bereikt.

6. Plaats de vuldop en sluit de kap.

Olievolume in het carter

5,2 l met het filter.

Motorolie verversen en filter vervangen

Onderhoudsinterval: Na de eerste 50 bedrijfsuren

Om de 150 bedrijfsuren

1. Verwijder de aftapplug ([Figuur 33](#)) en laat de olie in een opvangbak lopen.

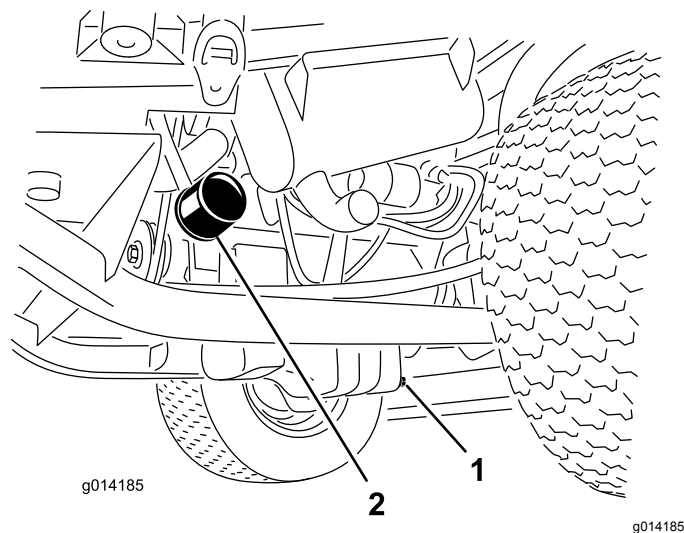

Figuur 33

1. Olieaftapplug
2. Oliefilter

2. Als er geen olie meer naar buiten stroomt, plaatst u de aftapplug terug.
3. Verwijder het oliefilter ([Figuur 33](#)).
4. Smeer een dun laagje schone olie op de pakking van het nieuwe filter.
5. Plaats het nieuwe filter op het filtertussenstuk. Draai het oliefilter rechtsom totdat de rubberen pakking contact maakt met het filtertussenstuk. Draai het filter vervolgens nog eens ½ slag.

Belangrijk: Draai het filter niet te vast.

6. Het carter met olie vullen, zie [Het motoroliepeil controleren \(bladz. 40\)](#).

De gashendel afstellen

1. Beweeg de gashendel vooruit naar de voorkant van de opening van het besturingspaneel en vervolgens ongeveer 3 mm terug naar de vrijloopstand SNEL.
2. Controleer de stand van de toerenregelaar op de brandstofinjectiepomp. De toerenregelaar moet contact maken met de schroef die het toerental begrenst als de gashendel zich in de (vergrendelde) stand SNEL bevindt (Figuur 34).

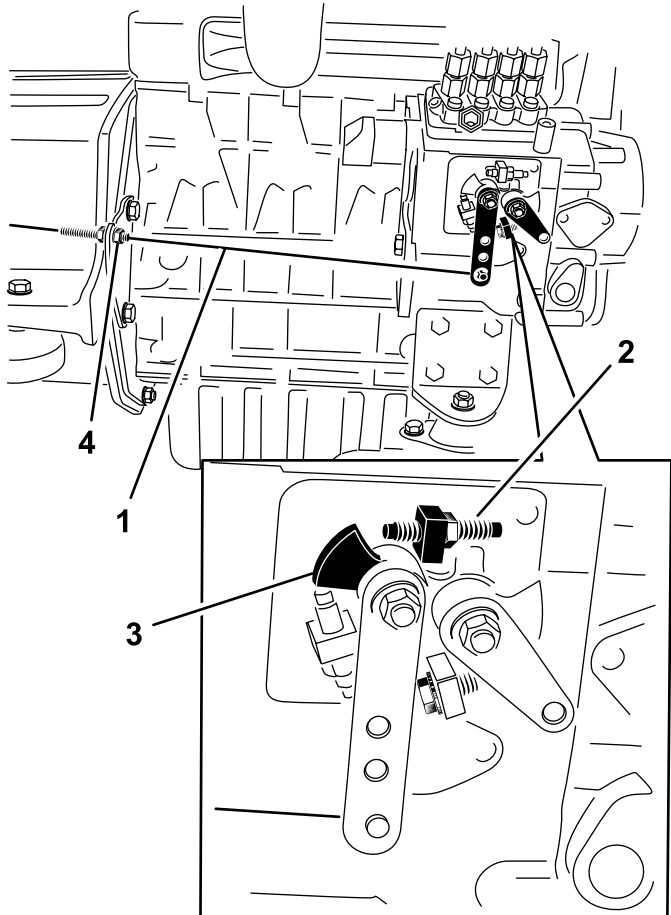

Figuur 34

- | | |
|-------------------------------|-------------------|
| 1. Gaskabel | 3. Toerenregelaar |
| 2. Schroef toerentalbegrenzer | 4. Contra moeren |

3. Indien nodig kunt u de stand van de kabelborgmoeren van de gashendel zo aanpassen dat de toerenregelaar contact maakt met de schroef die het toerental begrenst wanneer de gashendel zich in de (vergrendelde) stand SNEL bevindt (Figuur 34).
4. Zorg ervoor dat de kabelborgmoeren na de afstelling volledig vastgedraaid worden.

Onderhoud brandstofsysteem

Opmerking: Zie [Brandstof \(bladz. 22\)](#) voor de aanbevolen brandstof.

⚠ GEVAAR

In bepaalde omstandigheden zijn dieselbrandstof en brandstofdampen uiterst ontvlambaar en explosief. Brand of explosie van brandstof kan brandwonden of materiële schade veroorzaken.

- Gebruik een trechter of tuit; brandstof uitsluitend in de open lucht bij een afgezette of koude motor bijvullen. Eventueel gemorste brandstof opnemen.
- Vul de brandstoftank niet helemaal. Vul de brandstoftank tot aan de onderkant van de vulbuis.
- Rook nooit als u aan het werken bent met benzine en blijf uit de buurt van open vuur of plaatsen waar de kans bestaat dat benzinedampen door een vonk kunnen ontbranden.
- Bewaar de brandstof in schone, veilige en goedgekeurde containers en zorg dat de dop op zijn plaats blijft.

Onderhoud van de waterafscheider

Onderhoudsinterval: Bij elk gebruik of dagelijks

Om de 400 bedrijfsuren

Voer onderhoud uit aan de waterafscheider zoals getoond in [Figuur 35](#).

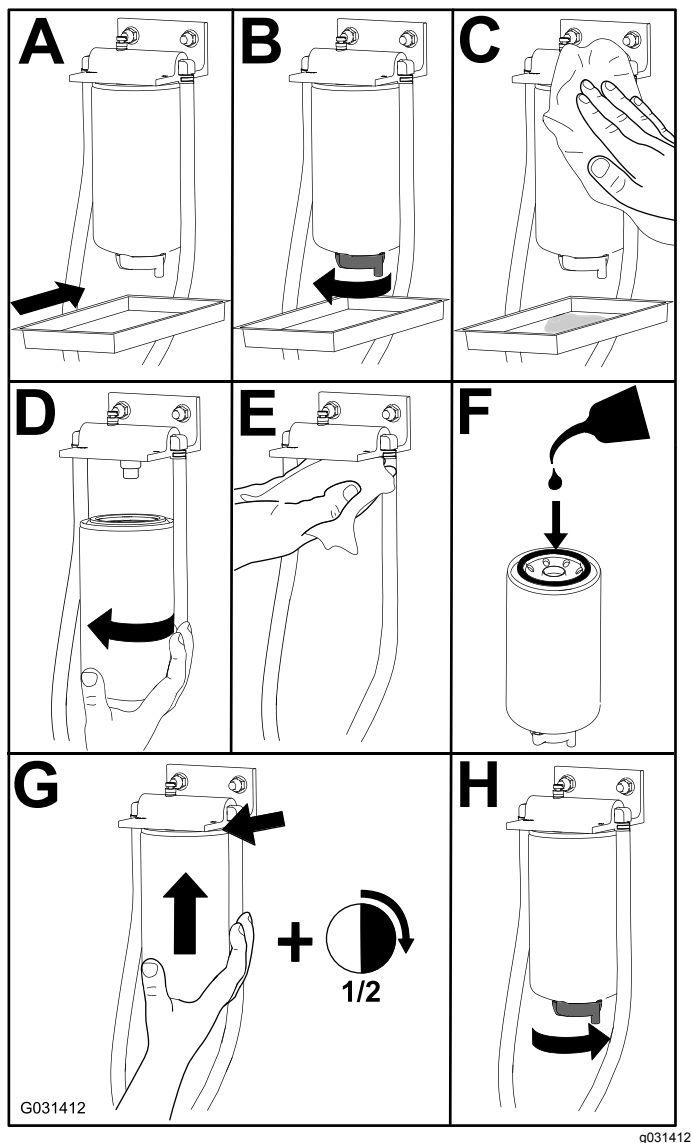

Figuur 35

2. Open de motorkap en zet deze vast met de steunstang.
3. Draai de ontluchtschroef op de brandstofinjectionpomp open (Figuur 36) met een sleutel van 12 mm.

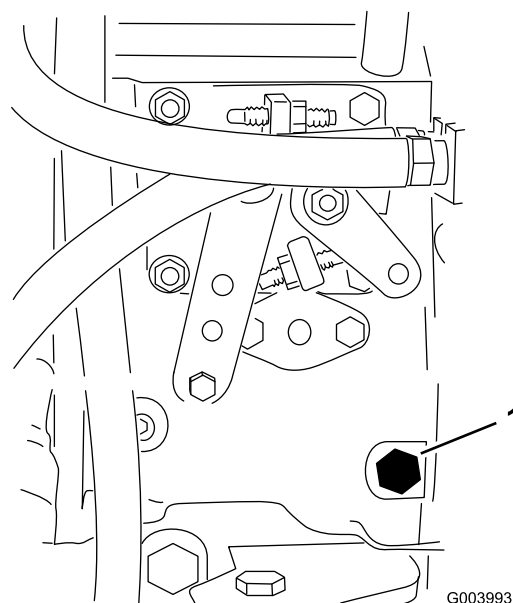

Figuur 36

1. Ontluchtschroef

4. Draai het contactsluteltje naar de stand AAN. De elektrische brandstofpomp begint te werken. Hierbij komt er lucht bij de ontluchtschroef naar buiten. Laat het sleuteltje op AAN staan totdat er een volle straal brandstof bij de schroef naar buiten komt.
5. Zet de ontluchtschroef weer vast en draai het sleuteltje op UIT.

Opmerking: De motor zou moeten starten wanneer u deze procedure uitgevoerd hebt. Indien de motor echter niet start, kan er lucht tussen de injectiepomp en de injectors zitten; zie [Brandstofinjectors ontlichten](#) (bladz. 43).

Brandstofinjectors ontlichten

Opmerking: Deze procedure mag uitsluitend worden toegepast als het brandstofsysteem is ontlicht met behulp van de normale ontlichtingsprocedures en de motor niet start; zie [Het brandstofsysteem ontlichten](#) (bladz. 43).

1. Draai de leidingconnector naar spuitstuk Nr. 1 en de houder los (Figuur 37).

Het brandstofsysteem ontlichten

U moet het brandstofsysteem ontlichten voordat u de motor start, indien zich één van de volgende situaties heeft voorgedaan:

- Eerste keer starten van een nieuwe machine
 - De motor is gestopt omdat de brandstof op was.
 - Er zijn onderhoudswerkzaamheden uitgevoerd aan onderdelen van het brandstofsysteem; bijvoorbeeld er is een nieuw filter gemonteerd, de waterafscheider heeft een onderhoudsbeurt gekregen, enz.)
1. Voer de voorbereiding van het onderhoud uit; zie [Veiligheid bij onderhoud](#) (bladz. 34) en controleer of de brandstoftank minstens halfvol is.

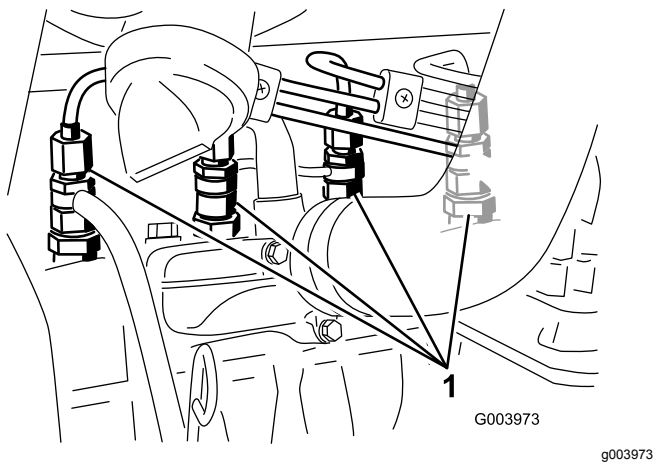

Figuur 37

1. Brandstofinjectors

2. Draai het sleuteltje op AAN en bekijk hoe de brandstof om de connector stroomt. Draai het sleuteltje op UIT wanneer u een ononderbroken straal brandstof ziet.
3. Draai de leidingconnector goed vast.
4. Herhaal stappen 1 tot en met 3 voor de andere mondstukken.

Brandstoftank reinigen

Onderhoudsinterval: Om de 2 jaar

De brandstoftank moet om de 2 jaar worden afgetapt en gereinigd. Verwijder en reinig ook de inline-zeven nadat u de tank hebt afgetapt. Gebruik schone dieselbrandstof om de tank uit te spoelen.

Belangrijk: Tap de tank af en reinig deze als het brandstofsysteem vervuild raakt of wanneer u de machine voor langere tijd gaat stallen.

Brandstofleidingen en -verbindingen controleren

Onderhoudsinterval: Om de 400 bedrijfsuren/Jaarlyks (houd hierbij de kortste periode aan)

Inspecteer de brandstofleidingen op slijtage, beschadigingen of loszittende verbindingen.

Onderhoud elektrisch systeem

Veiligheid van het elektrisch systeem

- Koppel de accu af voordat u reparaties aan de machine verricht. Maak eerst de minpool van de accu los en daarna de pluspool. Bevestig eerst de pluspool van de accu en daarna de minpool.
- Laad de accu op in een open, goed geventileerde ruimte, uit de buurt van vonken en open vuur. Haal de oplader uit het stopcontact voordat u de accu aan- of loskoppelt. Draag beschermende kleding en gebruik geïsoleerd gereedschap.

Onderhoud van de accu

Onderhoudsinterval: Om de 50 bedrijfsuren

Houd de bovenkant van de accu goed schoon. Indien de machine wordt opgeslagen in een zeer hete omgeving, zal de accu sneller ontladen dan wanneer de machine in een koele omgeving wordt opgeslagen.

Houd de bovenkant van de accu schoon door deze af en toe te reinigen met een borstel die in een oplossing van ammoniak of natriumbicarbonaat is gedompeld. Spoel de bovenkant na het reinigen af met water. Verwijder nooit de vuldoppen als u de accu reinigt.

De accukabels moeten stevig op de accupolen zitten zodat ze goed contact maken.

Als er op de accupolen corrosie ontstaat, moet u de kabels losmaken, de min (-) kabel eerst, en de klemmen en polen afzonderlijk schoonkrabben. Zet de kabels vast, de plus (+) kabel eerst, en smeer de accupolen in met vaseline.

⚠ WAARSCHUWING

Accupolen of metalen gereedschappen kunnen kortsluiting maken met metalen onderdelen van de machine, waardoor vonken kunnen ontstaan. Hierdoor kunnen accugassen tot ontploffing komen en lichamelijk letsel veroorzaken.

- Zorg ervoor dat bij het verwijderen of installeren van de accu de accupolen niet in aanraking komen met metalen onderdelen van de machine.
- Voorkom dat metalen gereedschappen kortsluiting veroorzaken tussen de accupolen en metalen onderdelen van de machine.

⚠ WAARSCHUWING

Als accukabels verkeerd worden verbonden, kan dit schade aan de machine en de kabels tot gevolg hebben en vonken veroorzaken. Hierdoor kunnen accugassen tot ontploffing komen en lichamelijk letsel veroorzaken.

- Maak altijd de minkabel (zwart) van de accu los voordat u de pluskabel (rood) losmaakt.
- Sluit altijd de pluskabel (rood) van de accu aan voordat u de minkabel (zwart) aansluit.

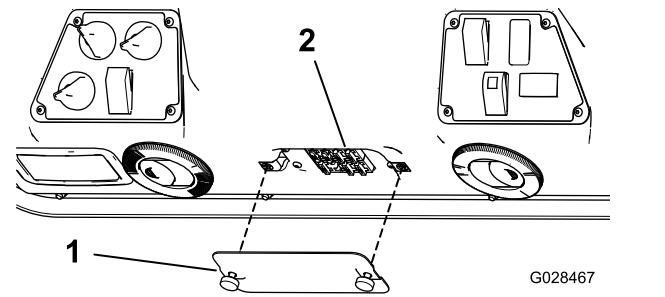

Figuur 39

1. Scherm
2. Zekeringen

Zekeringen controleren

Als de machine stopt of als er andere problemen met het elektrische systeem zijn, moet u de zekeringen controleren. Haal telkens één zekering eruit en controleer of deze is doorgebrand. Als u een zekering moet vervangen, dient u altijd **een zekering van hetzelfde type en hetzelfde ampère** te plaatsen als de zekering die u vervangt, **omdat anders schade aan het elektrische systeem kan ontstaan** (op de sticker naast de zekeringen vindt u een schema waarop elke zekering met het vereiste ampère staat aangegeven).

De zekeringen van de tractie-eenheid bevinden zich onder de stoel (Figuur 38).

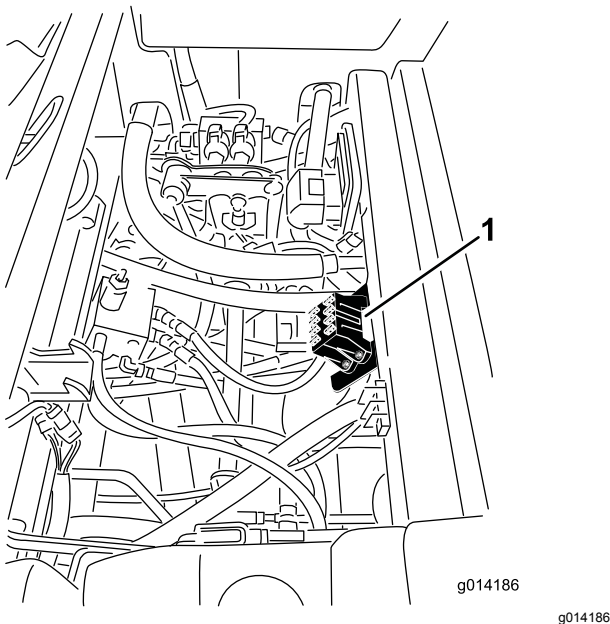

Figuur 38

1. Locatie van de zekeringhouder

De cabinezekeringen bevinden zich in de zekeringdoos op de cabineheadliner (Figuur 39).

Opslag van de accu

Als u de machine langer dan 30 dagen stalt, moet u de accu verwijderen en volledig opladen. U moet de accu apart opslaan of in de machine laten zitten. De accukabels mogen niet aangesloten zijn op de accu als u deze in het voertuig laat zitten. Sla de accu op in een koele omgeving om te voorkomen dat de accu snel ontlad. Om te voorkomen dat de accu bevriest, moet deze volledig zijn opgeladen. Het soortelijk gewicht van een volledig opgeladen batterij is 1,265-1,299.

Display van Diagnostische ACE

De machine is uitgerust met een elektronisch besturingssysteem dat de meeste functies van de machine regelt. Het besturingssysteem bepaalt welke functie nodig is voor de verschillende inputschakelaars (bv. stoelschakelaar en contactschakelaar) en schakelt de outputs in om de solenoïdes of relais voor de vereiste functie van de machine te bekrachtigen.

Om ervoor te zorgen dat het elektronische besturingssysteem de machine bestuurt zoals wordt vereist, moeten de solenoïdes en relais van de outputs zijn aangesloten en correct functioneren.

Gebruik de diagnostische ACE displaytool en overlay om de elektrische functies van de machine te controleren en te herstellen. Neem contact op met uw Toro-dealer als u hulp nodig hebt.

De interlockschakelaars controleren

De veiligheidsschakelaars zorgen ervoor dat de motor alleen aanslaat en start als het koppelingspedaal in de NEUTRAALSTAND staat en de vermogenaftakas uitgeschakeld is. De motor moet afslaan als u het

tractiepedaal intrapt terwijl u niet op de stoel zit of als de parkeerrem in werking is gesteld.

▲ VOORZICHTIG

Niet-aangesloten of beschadigde interlockschakelaars kunnen onverwachte gevolgen hebben op de werking van de machine. Dit kan lichamelijk letsel veroorzaken.

- Laat de interlockschakelaars ongemoeid.
- Controleer elke dag de werking van de interlockschakelaars en vervang beschadigde schakelaars voordat u de machine weer in gebruik neemt.

Controle of de interlockschakelaars functioneren

1. Plaats de machine op een horizontaal vlak, laat het werktuig neer, zet de motor af en stel de parkeerrem in werking.
2. Zet de stoel omhoog.
3. Zoek de kabelboom en de kabelstekkers bij het besturingssysteem (Figuur 40).

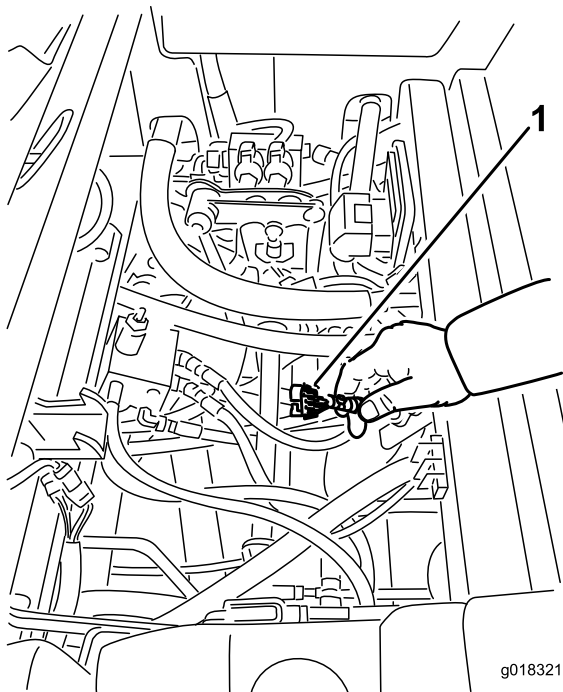

Figuur 40

1. Kabelboom en kabelstekkers

4. Koppel de stekker van de Diagnostische ACE-tool aan op de diagnoseaansluiting (Figuur 41).

Opmerking: Zorg ervoor dat de juiste overlay-sticker op het display van de Diagnostische ACE is geplaatst.

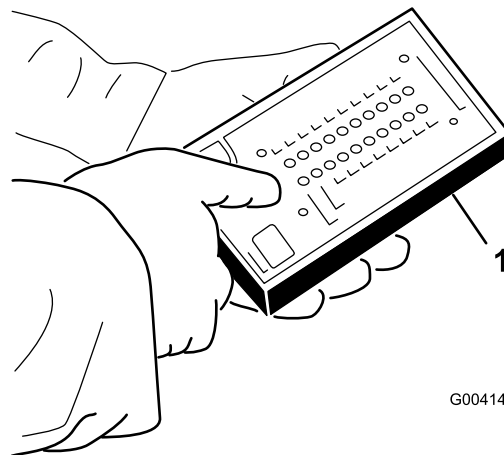

Figuur 41

1. Diagnostische ACE

5. Draai het contactsleuteltje op AAN, maar start de motor niet.

Opmerking: De rode tekst op de overlay-sticker heeft betrekking op de inputschakelaars en de groene tekst op de outputs.

6. De LED 'inputs getoond' op de kolom rechtsonder op de Diagnostische ACE moet oplichten. Als de LED 'outputs getoond' oplicht, moet u de tuimelschakelaar op de Diagnostische ACE indrukken om 'inputs getoond' te laten oplichten.

De Diagnostische ACE zal de LED laten oplichten die hoort bij de inputschakelaar die u sluit.

7. Laat elke schakelaar afzonderlijk van de open naar de gesloten stand gaan (d.w.z. neem plaats op de stoel, trap het tractiepedaal in, enz.) en controleer of de juiste LED op de Diagnostische ACE gaat knipperen wanneer u de corresponderende schakelaar sluit. Herhaal deze procedure bij elke schakelaar die u handmatig van de open in de gesloten stand kunt zetten.

8. Als de schakelaar wordt gesloten zonder dat de bijbehorende LED gaat branden, moet u alle kabels en aansluitingen naar de schakelaar controleren en/of de schakelaar doormeten met een weerstandsmeter. Vervang schakelaars die niet goed werken en repareer defecte kabels.

Opmerking: De Diagnostische ACE kan ook ontdekken welke solenoides of relais van de outputs zijn ingeschakeld. Op deze manier kunt u snel nagaan wat de oorzaak van een storing is.

Controle van de outputfunctie

1. Plaats de machine op een horizontaal vlak, laat het werktuig neer, zet de motor af en stel de parkeerrem in werking.
2. Zet de stoel omhoog.
3. Zoek de kabelboom en de kabelstekkers bij het besturingssysteem.
4. Trek de kringloopstekker voorzichtig uit de connector van de kabelboom.
5. Bevestig de stekker van de Diagnostische ACE aan de juiste stekker van de kabelboom. Als de machine met een frontwerktuig is uitgerust, is er sprake van 2 regelinrichtingen.

Opmerking: Zorg ervoor dat de juiste overlay-sticker op de Diagnostische ACE is geplaatst.

6. Draai het contactsleuteltje op AAN, maar start de motor niet.

Opmerking: De rode tekst op de overlay-sticker heeft betrekking op de inputschakelaars en de groene tekst op de outputs.

7. De LED 'inputs getoond' op de kolom rechtsonder op de Diagnostische ACE moet oplichten. Als de LED 'outputs getoond' oplicht, moet u de tuimelschakelaar op de Diagnostische ACE indrukken om 'inputs getoond' te laten oplichten.

Opmerking: Mogelijk moet u de LEDs 'inputs getoond' en 'outputs getoond' enige malen beurtelings laten oplichten om de volgende stap uit te voeren. Om de LED's beurtelings te laten oplichten, drukt u de tuimelschakelaar nog een keer in. Doe dit zo vaak als nodig is; hou de schakelaar niet ingedrukt.

8. Neem plaats op de stoel en probeer de gewenste functie van de machine. Als de juiste output-LED gaan branden, duidt dit erop dat de ECM die functie inschakelt.

Opmerking: Als de juiste output-LEDs niet branden, moet u controleren of de vereiste inputschakelaars in de stand zijn gezet die nodig is om deze functie in te schakelen. Controleer of de schakelaar correct functioneert.

Als de output-LEDs branden zoals is gespecificeerd, maar de machine niet naar behoren werkt, duidt dit op een defect dat niet van elektrische aard is; voer de nodige reparaties uit.

Opmerking: Als een outputschakelaar in de juiste stand staat en naar behoren functioneert, maar de output-LED's niet correct branden, duidt dit op een

probleem in de ECM. In dit geval dient u contact op te nemen met uw Toro-dealer voor hulp.

Belangrijk: Laat het display van de Diagnostische ACE niet op de machine zitten. Het display is niet bestand tegen de omstandigheden waarin de machine elke dag wordt gebruikt. Als u klaar bent met de Diagnostische ACE, moet u deze losmaken van de machine en de kringloopstekker weer bevestigen aan de stekker van de kabelboom. De machine werkt niet als de kringloopstekker niet op de kabelboom zit. Bewaar de Diagnostische ACE op een droge veilige plek in de werkplaats, niet op de machine.

Onderhoud aandrijfsysteem

De bandenspanning controleren

Onderhoudsinterval: Om de 50 bedrijfsuren

Zorg ervoor dat de voor- en achterbanden de voorgeschreven spanning hebben. De correcte spanning is 1,72 bar in de achterbanden en 1,03 bar in de voorbanden. Als de machine over een cabine beschikt, dienen zowel de voor- als de achterbanden opgepompt te worden tot 1,72 bar. Een ongelijke bandenspanning kan leiden tot onregelmatige maairesultaten. De bandenspanning kan het best bij koude banden worden gecontroleerd.

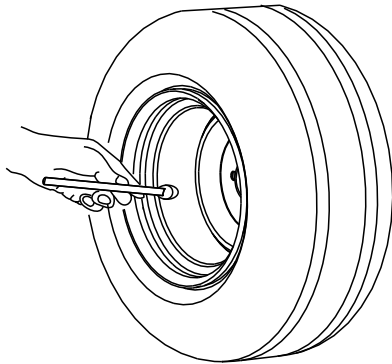

G001055

Figuur 42

g001055

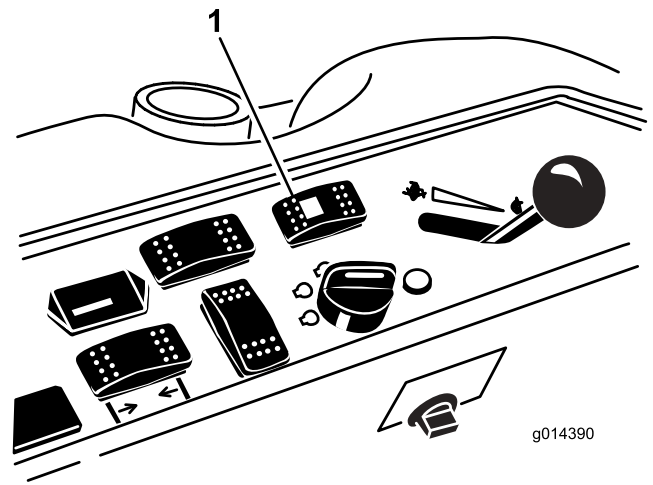

g014390

g014390

Figuur 43

1. Schakelaar voor besturingsselectie
2. Op een verharde of aarden ondergrond draait u het stuur naar links of rechts en blijft u draaien tot alle vier de wielen stoppen met draaien. De wieluitlijning zou nu automatisch gesynchroniseerd moeten worden.

Belangrijk: Als u deze procedure uitvoert op gras, zou dat kunnen leiden tot beschadiging van het gras onder de draaiende banden.

Corrigeren van het verlopen van de uitlijning van de besturing

1. Druk de schakelaar voor de besturingsselectie (Figuur 43) naar achteren voor vierwielbesturing.

Onderhoud koelsysteem

Veiligheid van het koelsysteem

- Motorkoelvloeistof inslikken kan vergiftiging veroorzaken; buiten het bereik van kinderen en huisdieren houden.
- Als u hete, onder druk staande koelvloeistof over u heen krijgt of in aanraking komt met een hete radiator of omliggende delen, kunt u ernstige brandwonden oplopen.
 - Laat de motor altijd minstens 15 minuten afkoelen voordat u de radiator dop losdraait.
 - Gebruik een doek als u de radiator dop verwijdert en draai de dop langzaam open om de stoom te laten ontsnappen.
- Gebruik de machine nooit zonder dat de kappen zijn geplaatst.
- Houd uw vingers, handen en kleding uit de buurt van draaiende ventilatoren en drijfriemen.

Het koelsysteem controleren

Onderhoudsinterval: Bij elk gebruik of dagelijks

Het koelsysteem bevat een oplossing die half uit water, half uit permanente ethyleenglycol-antivries bestaat. Controleer elke dag vóór het starten van de motor het koelvloeistofpeil in de expansietank. De inhoud van het koelsysteem is 7,5 liter.

1. Controleer het koelvloeistofpeil in de expansietank (Figuur 44). Het koelvloeistofpeil behoort tussen de markeringen op de zijkant van de tank te staan.
2. Als het koelvloeistofpeil te laag staat, verwijdert u de dop van de expansietank en vult u het systeem bij. **Niet te vol vullen.**

3. Plaats de dop van de expansietank terug.

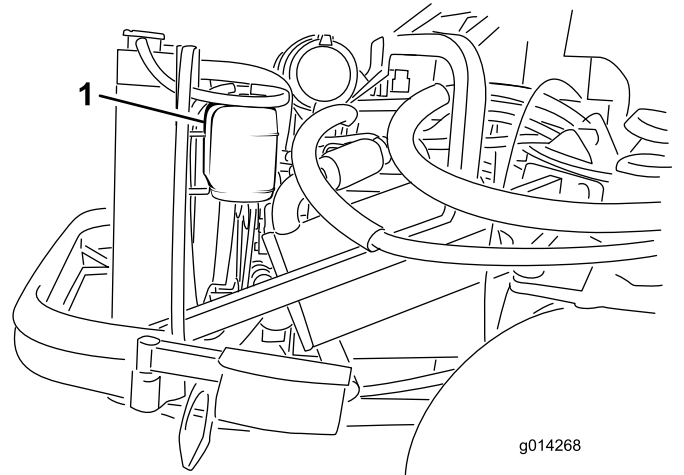

Figuur 44

1. Expansietank

Radiator reinigen

Onderhoudsinterval: Bij elk gebruik of dagelijks
Onder zeer stoffige en vuile omstandigheden moet de radiator vaker gereinigd worden.

Reinig de radiator om te voorkomen dat de motor oververhit raakt.

Opmerking: Als het maaidek of de motor wordt uitgeschakeld ten gevolge van oververhitting moet u eerst controleren of er een buitensporig grote hoeveelheid aangekoekt vuil op de ventilator van de radiator zit.

1. Open de motorkap en zet vast met de steunstang.
2. Draai de flensmoer los die het reinigingsdeksel aan de onderkant van het achterframe houdt (Figuur 45). Draai het deksel naar de zijkant zodat het reinigingsgat in het frame zichtbaar is.

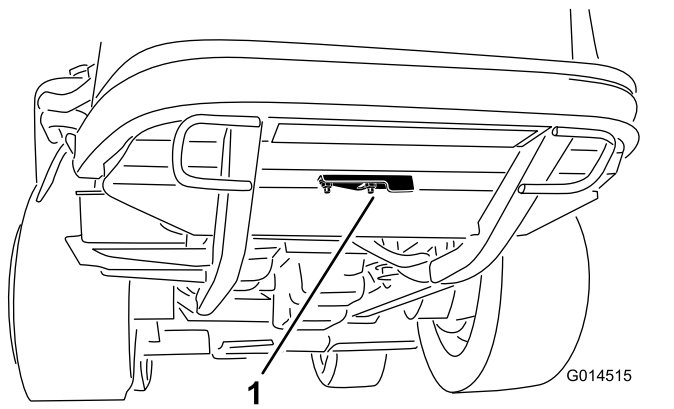

Figuur 45

1. Reinigingsdeksel

3. Reinig de radiator met perslucht onder lage druk (3,45 bar). Doe dit vanaf de ventilatorzijde van de radiator (**geen water gebruiken**). Reinig vervolgens op dezelfde manier vanaf de voorkant van de radiator, opnieuw vanaf de ventilatorzijde.
4. Nadat de radiator grondig is gereinigd verwijdert u vuil uit het kanaal onderaan de radiator en rond het frame.
5. Reinig het motorcompartiment en de verbindingstang van de rem.
6. Sluit het reinigingsdeksel en zet de flensmoer vast.
7. Sluit de motorkap.

Onderhouden remmen

Remmen afstellen

Stel de bedrijfsremmen af als de rempedalen meer dan 25 mm 'speling' hebben of als de remmen niet naar behoren functioneren. Met speling wordt de afstand bedoeld die het rempedaal wordt ingetrapt voordat er remweerstand wordt gevoeld.

Opmerking: Gebruik de speling van de wielmotor om de trommels heen en weer te bewegen om te controleren of deze voor en na het afstellen vrij kunnen bewegen.

1. Om de speling op de rempedalen te verkleinen, draait u de remmen vast. Draai hiervoor de voorste moer op het draadeinde van de remkabel los (Figuur 46).

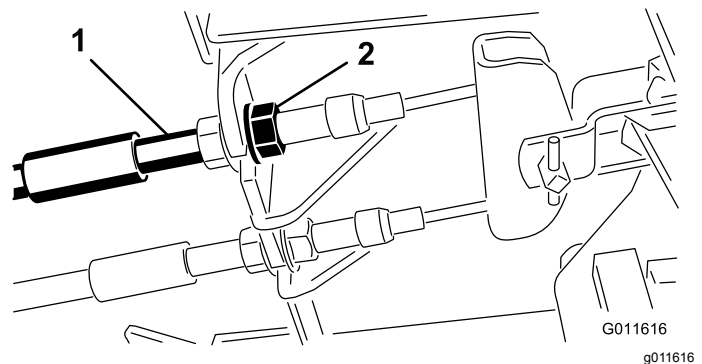

Figuur 46

1. Remkabels
2. Moeren voorzijde

2. Draai de achterste moer vast om de kabel naar achteren te halen totdat de rempedalen 1,27 tot 1,9 cm speling hebben voordat de wielen blokkeren.
3. Draai de voorste moeren aan en controleer of beide kabels de remmen gelijktijdig in werking stellen.

Parkeerrem afstellen

Als u de parkeerrem niet kunt inschakelen, moet u de pal van de rem afstellen.

1. Draai de 2 schroeven los waarmee de pal van de parkeerrem is bevestigd aan het frame (Figuur 47).

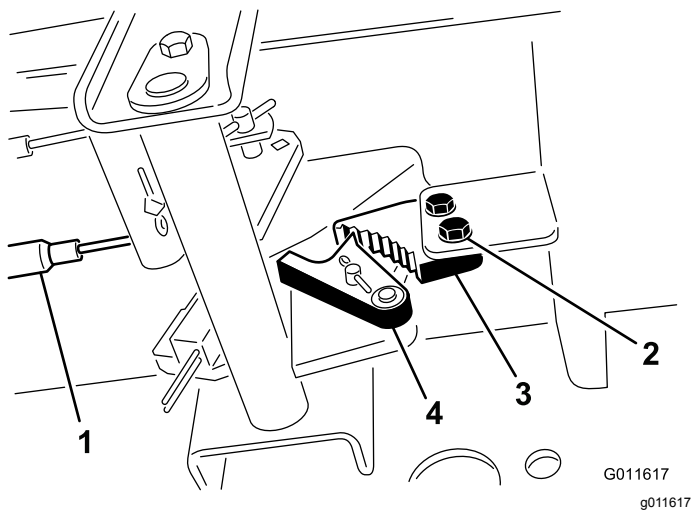

Figuur 47

- | | |
|------------------|-----------------------|
| 1. Remkabels | 3. Pal van parkeerrem |
| 2. Schroeven (2) | 4. Remvergrendeling |

2. Trap het pedaal van de parkeerrem naar voren totdat de remvergrendeling de rempal geheel vastgrijpt (Figuur 47).
3. Draai de 2 schroeven vast om de afstelling te borgen.
4. Trap op het rempedaal om de parkeerrem vrij te zetten.
5. Controleer de afstelling en stel nogmaals af indien dit nodig is.

Onderhoud riemen

Riem van wisselstroomdynamo controleren

Onderhoudsinterval: Om de 100 bedrijfsuren

Na de eerste 10 bedrijfsuren

1. Open de motorkap en zet vast met de steunstang.
2. Controleer de spanning van de riem van de wisselstroomdynamo door deze (Figuur 48) midden tussen de poelies van de wisselstroomdynamo en de krukas in te drukken met een kracht van 10 kg.

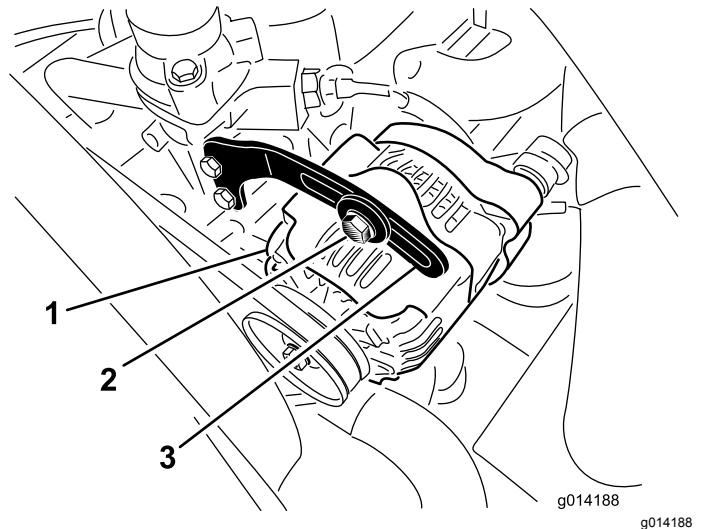

Figuur 48

- | | |
|-----------------------|-----------|
| 1. Wisselstroomdynamo | 3. Beugel |
| 2. Bout | |

De riem moet een speling van 11 mm hebben. Als de speling niet correct is, gaat u verder met stap. In geval van een correcte speling bent u klaar met de procedure.

3. Draai de bout los waarmee de beugel aan de alternator (Figuur 48) en de scharnierbout van de alternator is bevestigd.
4. Plaats een rolkoevoet tussen de wisselstroomdynamo en de motor en wrik de wisselstroomdynamo los.
5. Als de juiste spanning is verkregen, draait u de wisselstroomdynamo, de beugel en de ankerbouten vast om de afstelling te borgen.

Onderhoud bedieningsysteem

De tractie-aandrijving afstellen voor de neutraalstand

Opmerking: Als de hydraulische vloeistof, tractiemotoren of slangen van de machine onlangs vervangen zijn, dient u lucht die in het systeem gevangen zit te verwijderen voordat u deze procedure uitvoert. Dit doet u door de machine gedurende enkele minuten in vooruit en achteruit te gebruiken en nadien de vloeistof zoals vereist bij te vullen.

Opmerking: De machine mag op een vlakke ondergrond niet kruipen als u het tractiepedaal loslaat.

1. Plaats de machine op een horizontaal vlak, stel de parkeerrem in werking, laat de maai-eenheid neer en zet de motor af.
2. Krik de achterkant van de machine op tot de achterbanden vrijkomen van de vloer van de werkplaats. Ondersteun de machine met assteunen om te voorkomen dat de machine valt.

Opmerking: Bij modellen met vierwielaandrijving moeten ook de voorwielen vrijkomen van de grond en ondersteund worden door assteunen.

⚠ WAARSCHUWING

De motor moet lopen opdat u deze afstelling kunt uitvoeren. Dit kan lichamelijk letsel veroorzaken.

Houd uw gezicht, handen, voeten en andere lichaamsdelen uit de buurt van hete delen van de motor en draaiende onderdelen.

3. Start de motor, stel de gashendel in op LANGZAAM en controleer in welke richting de achterwielen draaien.

Belangrijk: Zorg ervoor dat het tractiepedaal zich in de NEUTRALE stand bevindt.

- Als de linkerachterband draait, draait u de borgmoeren van de regelstang van de transmissie aan de linkerkant losser (Figuur 49).

Opmerking: Het voorste uiteinde van de regelstang heeft linkse draad. De achterkant van de stang, die verbonden is met de transmissie, heeft rechtse draad.

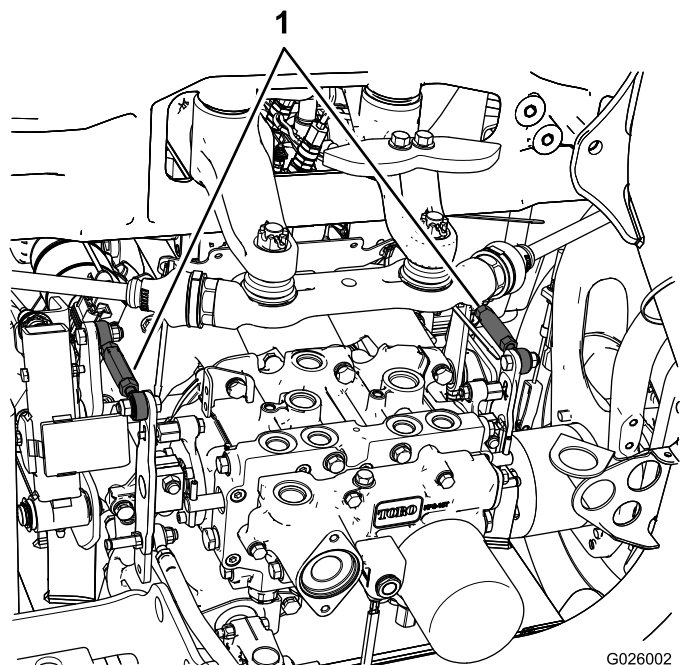

Figuur 49

1. Regelstangen van de transmissie

- Als de linkerachterband achteruit draait, verlengt u de stang door deze langzaam tegen de wijzers van de klok in (gezien van de voorkant) te draaien tot de linkerachterband stopt met draaien of deze lichtjes achteruit draait.
- Als de linkerachterband vooruit draait, verkort u de stang door deze langzaam met de wijzers van de klok mee (van de voorkant gezien) te draaien tot de linkerachterband stopt met draaien.

4. Zet de gashendel op SNEL . Controleer of het wiel nog steeds niet beweegt of minimaal achteruit kruipt. Indien nodig afstellen.
5. Draai de contraoeren vast.
6. Ga indien nodig op dezelfde manier te werk voor de rechterachterband. Gebruik hiervoor de regelstang van de transmissie aan de rechterkant.
7. Zet de motor af, haal de assteunen weg en laat de machine neer op de grond.
8. Maak een proefrit met de machine om er zeker van te zijn dat deze niet kruipt.

Maximumsnelheid instellen

1. Parkeer de machine op een horizontaal oppervlak, schakel de aftakas uit, laat het tractiepedaal naar de NEUTRAALSTAND komen en stel de parkeerrem in werking.

- Zet de gashendel in de stand LANGZAAM, schakel de motor uit, verwijder het contactsleuteltje en wacht totdat alle bewegende delen tot stilstand zijn gekomen voordat u de bestuurdersstoel verlaat.
- Draai de conramoer op de aanslagbout voor het tractiepedaal los (Figuur 50).

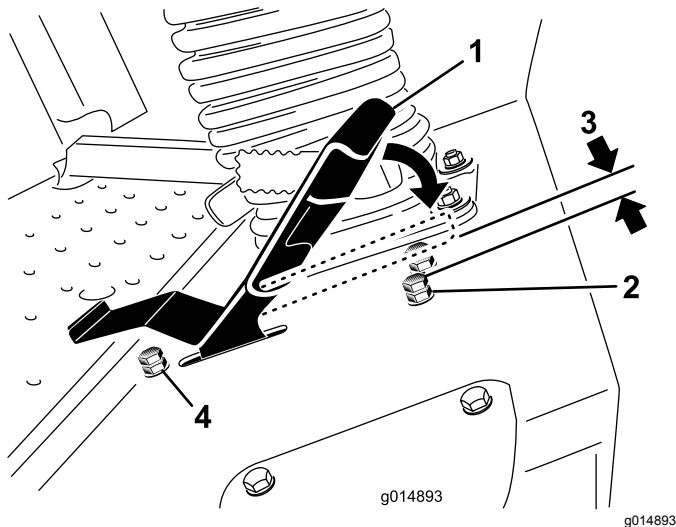

Figuur 50

- | | |
|--|--|
| 1. Tractiepedaal | 3. 1,5 mm |
| 2. Aanslagbout met conramoer (vooruit) | 4. Aanslagbout met conramoer (achteruit) |

- Draai de aanslagbout helemaal in (van het tractiepedaal weg).
- Druk met de hand het tractiepedaal helemaal naar voren. Oefen lichte druk uit tot het pedaal stopt en houd het in die positie vast.

Opmerking: Druk niet te hard op het pedaal als u het naar helemaal naar voor duwt.

- Controleer met de stoel omhooggeklapt of u de koppeling niet overbelast: verzeker u ervan dat de transmissie niet beweegt wanneer u het pedaal tot aan de stop indruwt.
- Draai de aanslagbout losser (in de richting van het tractiepedaal) totdat de afstand tussen de kop van de aanslagbout en de onderkant van het tractiepedaal 1,5 mm is.
- Draai de conramoer vast om de aanslagbout vast te zetten.
- Om de snelheid in achteruit aan te passen, kunt u de aanslagbout voor achteruit verstellen. Wilt u de snelheid in achteruit verhogen, draai dan de aanslagbout vaster. Om trager achteruit te rijden, draait u de bout losser.

Onderhoud hydraulisch systeem

Veiligheid van het hydraulische systeem

- Waarschuw onmiddellijk een arts als er hydraulische vloeistof is geïnjecteerd in de huid. Geïnjecteerde vloeistof moet binnen enkele uren operatief worden verwijderd door een arts.
- Controleer of alle hydraulische slangen en leidingen in goede staat verkeren en alle hydraulische aansluitingen en fittings stevig vastzitten voordat u druk zet op het hydraulische systeem.
- Houd lichaam en handen uit de buurt van kleine lekgaten of spuitmonden waaruit onder hoge druk hydraulische vloeistof ontsnapt.
- U kunt lekken in het hydraulische systeem opsporen met behulp van karton of papier.
- Hef alle druk in het hydraulische systeem op veilige wijze op, voordat u werkzaamheden gaat verrichten aan het hydraulische systeem.

Hydraulische vloeistof

Het reservoir is in de fabriek gevuld met hoogwaardige transmissie-/hydraulische vloeistof voor tractoren. Aanbevolen wordt het reservoir bij te vullen met de volgende hydraulische vloeistof:

Toro Premium transmissie-/hydraulische vloeistof voor tractoren (verkrijgbaar in emmers van 19 liter of vaten van 208 liter. Raadpleeg de *Onderdelencatalogus* of uw Toro dealer voor de onderdeelnummers).

Andere vloeistoffen: Als er geen Toro-vloeistof verkrijgbaar is, kan Mobil® 424 hydraulische vloeistof worden gebruikt.

Opmerking: Toro aanvaardt geen enkele aansprakelijkheid voor schade die wordt veroorzaakt door gebruik van verkeerde vervangende vloeistoffen.

Veel hydraulische vloeistoffen zijn bijna kleurloos, zodat het moeilijk is lekkages op te sporen. Er is een rode kleurstof voor de vloeistof in het hydraulisch systeem verkrijgbaar in flesjes van 20 ml. Eén flesje is voldoende voor 15 tot 22 liter hydraulische vloeistof. U kunt deze kleurstof bestellen bij een erkende Toro dealer, onderdeelnr. 44-2500.

Hydraulische vloeistof controleren

Onderhoudsinterval: Bij elk gebruik of dagelijks

1. Parkeer de machine op een horizontaal oppervlak, laat het tractiepedaal naar de NEUTRAALSTAND komen en start de motor.
2. Laat de motor lopen bij het laagst mogelijk toerental om alle lucht uit het systeem te verwijderen.

Belangrijk: Schakel de aftakas niet in.

3. Breng het maaidek omhoog om de hefcilinders naar buiten te schuiven, zet de motor af en verwijder het sleuteltje.
4. Verwijder de vuldop voor hydraulische vloeistof (Figuur 51) van de vulbuis.
5. Verwijder de peilstok en veeg deze af met een schone doek (Figuur 51).
6. Schroef de peilstok helemaal in de vulbuis, haal hem er vervolgens weer uit en controleer het vloeistofpeil (Figuur 51).

Als het peil niet tussen de markeringen op de peilstok staat, moet u voldoende hoogwaardige hydraulische vloeistof bijvullen totdat het peil binnen die markeringen komt te staan. **Vul het hydraulische systeem niet te vol.**

7. Plaats de peilstok terug en schroef de vuldop met de hand vast op de vulbuis.
8. Controleer alle slangen en aansluitingen op lekkages.

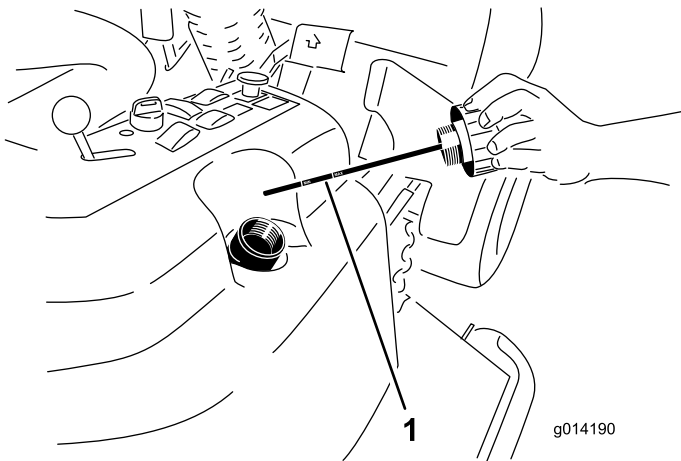

Figuur 51

1. Peilstok

Hydraulische vloeistof verversen en de filter vervangen

Onderhoudsinterval: Na de eerste 200 bedrijfsuren
Om de 800 bedrijfsuren

Inhoud hydraulisch reservoir: ongeveer 17 l

1. Schakel de aftakas uit, laat het tractiepedaal naar de NEUTRAALSTAND komen en stel de parkeerrem in werking.
2. Zet de gashendel in de stand LANGZAAM, schakel de motor uit, verwijder het contactsleuteltje en wacht totdat alle bewegende delen tot stilstand zijn gekomen voordat u de bestuurdersstoel verlaat.
3. Plaats een grote bak onder het hydraulische reservoir en de versnellingsbak en verwijder de aftappluggen om alle hydraulische vloeistof weg te laten lopen (Figuur 52).

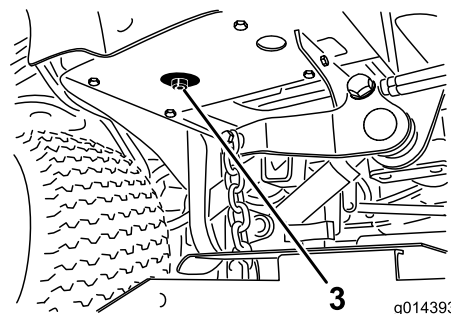
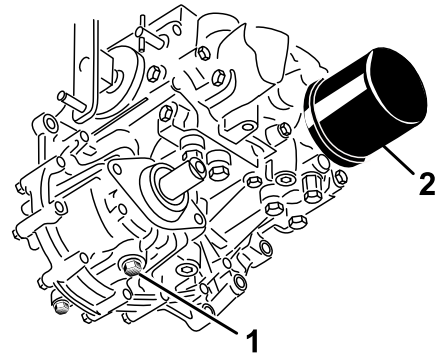

Figuur 52

1. Aftapplug versnellingsbak
3. Aftapplug hydraulisch reservoir

2. Filter

4. Reinig de omgeving van het hydraulische filter en verwijder het filter (Figuur 52).
5. Monteer direct een nieuw hydraulisch vloeistoffilter.
6. Plaats de aftapplugs in het hydraulische reservoir en de versnellingsbak.

7. Vul het reservoir tot het correcte niveau; zie [Hydraulische vloeistof controleren \(bladz. 54\)](#).
8. Start de motor en controleer of er lekken zijn. Laat de motor ongeveer 5 minuten lopen en zet deze daarna af.
9. Controleer na 2 minuten het peil van de hydraulische vloeistof; zie [Hydraulische vloeistof controleren \(bladz. 54\)](#).

Onderhoud van de cabine

Belangrijk: Gebruik geen brak of teruggewonnen water om de machine schoon te maken.

Het sproeiervloeistofreservoir monteren

1. Voer de voorbereiding voor het onderhoud uit, zie [Veiligheid bij onderhoud \(bladz. 34\)](#).
2. Open de motorkap en zoek het sproeiervloeistofreservoir ([Figuur 53](#)).

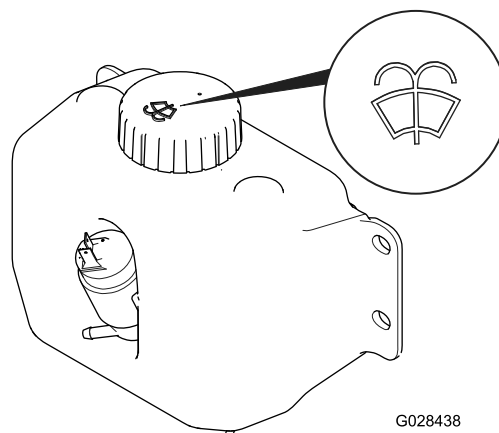

Figuur 53

Sproeiervloeistofreservoir met sproeiersymbool

3. Vul het reservoir indien nodig met sproeiervloeistof.
4. Sluit de motorkap.

Reinigen van de luchtfilters in de cabine

Onderhoudsinterval: Om de 250 bedrijfsuren

1. Verwijder de schroeven en de roosters van boven de luchtfilters in en achter de cabine ([Figuur 54](#) en [Figuur 55](#)).

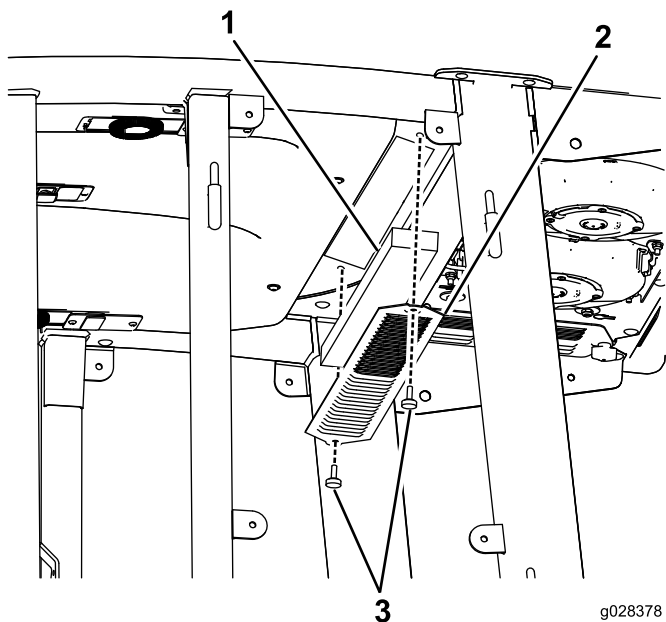

g028378
g028378

Figuur 54

Luchtfilter in de cabine

- | | |
|------------|------------|
| 1. Filter | 3. Schroef |
| 2. Rooster | |

Reinigen van de condensor (spoel) van de airconditioning

Onderhoudsinterval: Om de 50 bedrijfsuren Reinig de condensor (spoel) van de airconditioning vaker onder erg stoffige of vuile omstandigheden.

1. Voer de voorbereiding voor het onderhoud uit, zie [Veiligheid bij onderhoud \(bladz. 34\)](#).
2. Trek de 4 nokken van het scherm van de airconditioning uit ([Figuur 56](#)) en verwijder het scherm van de bovenkant van de cabine.

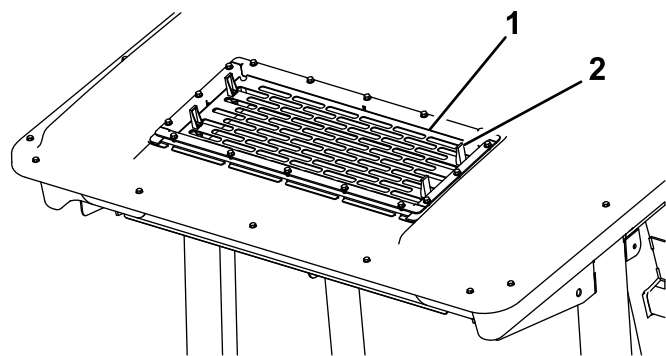

g033067
g033067

Figuur 56

- | | |
|-----------|------------|
| 1. Scherm | 2. Nok (4) |
|-----------|------------|

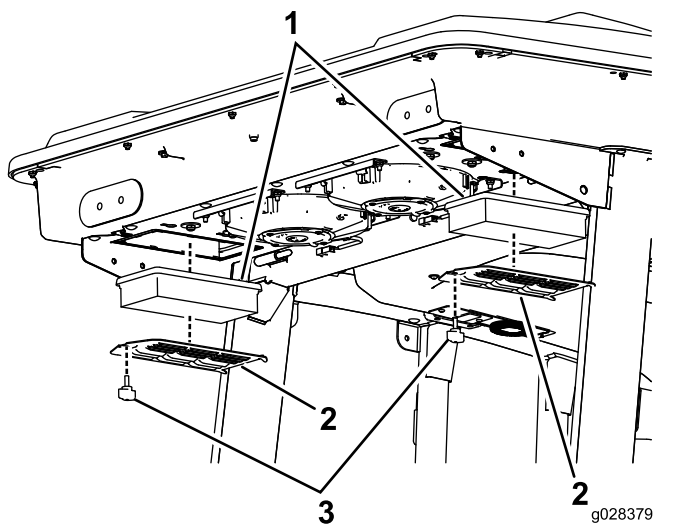

g028379
g028379

Figuur 55

Luchtfilter achter de cabine

- | | |
|------------|------------|
| 1. Filter | 3. Schroef |
| 2. Rooster | |

3. Maak de connector en kabel van de ventilators los ([Figuur 57](#)).

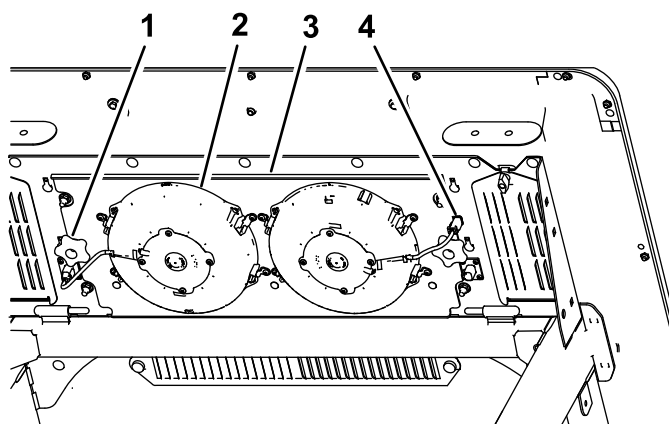

g033068
g033068

Figuur 57

- | | |
|-------------------|---------------------------|
| 1. Knop (2) | 3. Ventilatorpaneel |
| 2. Ventilator (2) | 4. Connector en kabel (2) |

2. Reinig de filters door er schone, olievrije perslucht door te blazen.

Belangrijk: Als er in een filter een gat, scheur of andere beschadiging zit, moet het filter worden vervangen.

3. Installeer de filters en het rooster met de duimschroeven.

4. Verwijder de 2 knoppen waarmee het ventilatorpaneel en de ventilators zijn bevestigd in de cabine ([Figuur 57](#)) en verwijder deze eenheid.

5. Reinig het scherm, de airconditioning-kanalen, ventilators en ventilatorpaneel met lucht onder lage druk, niet meer dan 2,76 bar.

Belangrijk: Maak de condensor niet schoon met water omdat vocht op deze onderdelen vuil en stof aantrekt, en het reinigen van de onderdelen bemoeilijkt.

6. Monteer het ventilatorpaneel en de ventilators in de cabine met de 2 knoppen die u in stap 4 heeft verwijderd.
7. Sluit de ventilatorkabel weer aan, u heeft deze losgemaakt in stap 3.
8. Monteer het scherm van de airconditioning in de opening aan de bovenkant van de cabine en zet deze vast met de 4 nokken.

Reiniging

De cabine reinigen

Belangrijk: Wees voorzichtig in de buurt van de afdichtingen en verlichting van de cabine (Figuur 58). Als u een hogedrukreiniger gebruikt, hou de spuitstok dan minstens 0,6 m van de machine vandaan. Richt de hogedrukreiniger niet rechtstreeks op de afdichtingen en verlichting van de cabine of onder de overhang aan de achterzijde.

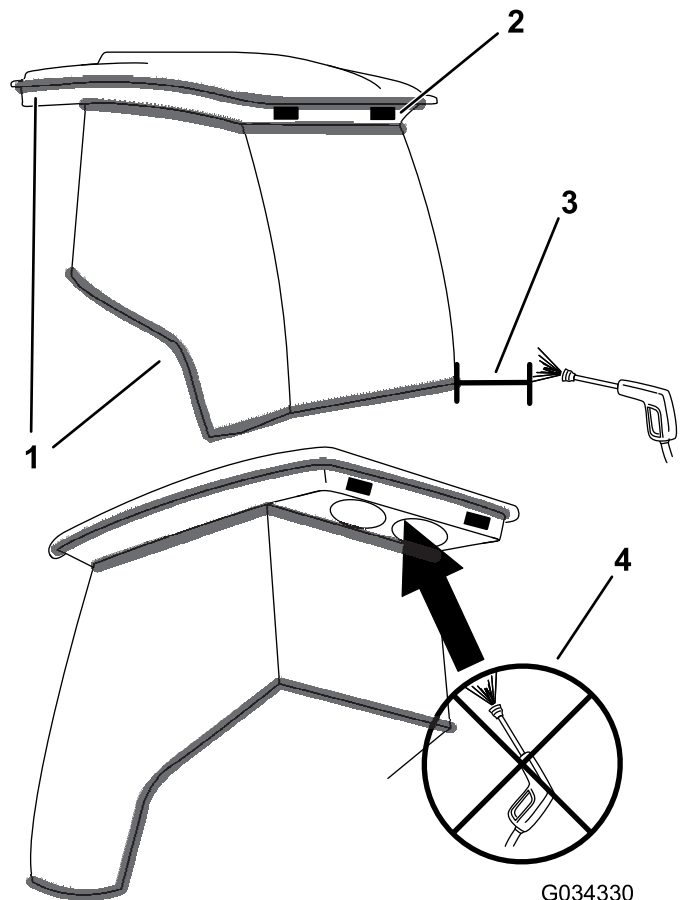

Figuur 58

1. Afdichting
2. Verlichting
3. Breng de spuitstok niet dichterbij dan 0,6 m.
4. Richt de hogedrukreiniger niet onder de overhang aan de achterzijde.

Afvalverwijdering

Motorolie, accu's, hydraulische vloeistof en motorkoelvloeistof verontreinigen het milieu. Verwijder deze stoffen volgens de plaatselijke voorschriften.

Stalling

Veiligheid tijdens opslag

- Zet de motor af, verwijder het contactsleuteltje (indien aanwezig) en wacht totdat alle bewegende onderdelen tot stilstand zijn gekomen voordat u de bestuurderspositie verlaat. Laat de machine afkoelen voordat u deze afstelt, reinigt, stalt of er onderhoudswerkzaamheden aan verricht.
- Bewaar de machine en het brandstofvat niet op plaatsen waar open vlammen, vonken of waakvlammen (bv. van een boiler of een ander toestel) aanwezig kunnen zijn.

De machine gebruiksklaar maken

1. Reinig de machine, het maaidek en de motor grondig en let daarbij speciaal op de volgende punten:
 - Radiateur en radiateurscherm
 - Veren van tegengewicht
 - Aftakas
 - Alle smeernippels en draaipunten
 - Binnenkant van de bedieningskast (verwijder het bedieningspaneel om hiertoe toegang te krijgen).
 - Ruimte onder de stoelplaat en de bovenkant van de transmissie
2. Controleer de bandenspanning en breng de banden op de juiste spanning; zie [De bandenspanning controleren \(bladz. 48\)](#).
3. Controleer of alle bevestigingen vastzitten; zet ze vast indien nodig.
4. Smeer of olie alle smeernippels, draaipunten en de pennen van de omloopklep van de transmissie. Neem overtollig vet op.
5. Plaatsen waar de lak is bekrast, beschadigd of geroest, moeten licht geschuurd en bijgewerkt worden. Eventuele deuken in de metalen carrosserie uitdeuken.
6. Verricht de volgende onderhoudswerkzaamheden aan de accu en de kabels:
 - A. Haal de accuklemmen los van de accupolen.
 - B. Reinig de accu, de klemmen en de polen met behulp van een staalborstel en een oplossing van zuiveringszout (natriumbicarbonaat).

- C. Smeer een dun laagje Grafo 112X-vet (Toro onderdeelnr. 505-47) of petrolatum op de kabelklemmen en de accupolen om corrosie te voorkomen.
- D. Laad de accu om de 60 dagen gedurende 24 uur langzaam op om loodsulfatie van de accu te voorkomen.

De motor gebruiksklaar maken

1. Tap de motorolie af uit het carter en plaats de aftapplug.
2. Ververs de motorolie en het filter; zie [Motorolie verversen en filter vervangen \(bladz. 41\)](#).
3. Vul de motor met de aangegeven hoeveelheid motorolie; zie [Olie specificaties \(bladz. 40\)](#).
4. Start de motor en laat deze 2 minuten stationair lopen.
5. Tap de dieselbrandstof af uit de brandstoftank, de brandstofleidingen, de pomp, het filter en de waterafscheider. Spoel de brandstoftank om met schone dieselbrandstof en sluit alle brandstofleidingen aan.
6. Zorg ervoor dat het luchtfilter grondig wordt gereinigd en een onderhoudsbeurt krijgt.
7. Plak de luchtfilterinlaat en de uitlaat af met weerbestendige afplakband.
8. Controleer de olievuldop en de tankdop om er zeker van te zijn dat deze goed vastzitten.

Opmerkingen:

Opmerkingen:

Opmerkingen:

Privacyverklaring EEA/VK

Toro's gebruik van uw persoonlijke gegevens

The Toro Company ("Toro") respecteert uw recht op privacy. Wanneer u onze producten koopt, kunnen we bepaalde persoonlijke informatie over u verzamelen, ofwel rechtstreeks via u ofwel via uw plaatselijk Toro bedrijf of dealer. Toro gebruikt deze informatie om te voldoen aan contractuele verplichtingen – zoals het registreren van uw garantie, het behandelen van uw garantieclaim of om contact met u op te nemen in het geval van terugroepacties – en voor legitieme zakelijke doeleinden – zoals klanttevredenheid meten, onze producten verbeteren of u productinformatie verschaffen die van belang kan zijn. Toro kan uw informatie delen met onze dochterondernemingen, verdelers of andere zakenpartners in verband met deze activiteiten. We kunnen ook persoonlijke informatie vrijgeven van rechtswege of in verband met de verkoop, aankoop of fusie van een bedrijf. We verkopen uw persoonsgegevens nooit aan andere bedrijven voor marketingdoeleinden.

Behoud van uw persoonlijke gegevens

Toro bewaart uw persoonlijke informatie zolang deze relevant is voor de bovengenoemde doeleinden en in overeenstemming is met de wettelijke vereisten. Gelieve contact op te nemen via legal@toro.com voor meer informatie over de bewaarperiodes die van toepassing zijn.

Toro's engagement inzake veiligheid

Uw persoonlijke informatie kan behandeld worden in de VS of een ander land dat mogelijk soepelere databeschermingswetten heeft dan het land waar u verblijft. Indien we uw informatie overdragen naar een ander land dan het land waar u verblijft, nemen wij de wettelijk verplichte maatregelen om ervoor te zorgen dat de informatie op gepaste wijze wordt beschermd en veilig wordt behandeld.

Toegang en correctie

U hebt het recht om uw persoonlijke gegevens te corrigeren of te raadplegen, of zich te verzetten tegen de verwerking van uw gegevens of deze te beperken. Om deze rechten uit te oefenen, gelieve een e-mail te sturen naar legal@toro.com. Als u zich zorgen maakt over de manier waarop Toro uw informatie heeft behandeld, vragen wij u om deze direct ten aanzien van ons te uiten. Europese burgers hebben het recht om een klacht in te dienen bij hun gegevensbeschermingsautoriteit.

Californië Proposition 65 Waarschuwingsinformatie

Wat betekent deze waarschuwing?

Sommige producten die op de markt zijn bevatten een etiket met een waarschuwing als:



WAARSCHUWING: Kanker en schade aan de voortplantingsorganen –
www.p65Warnings.ca.gov.

Wat is Prop 65?

Prop 65 geldt voor elk bedrijf dat actief is in Californië, producten verkoopt in Californië, of producten maakt die kunnen worden verkocht of geïmporteerd in Californië. De wet schrijft voor dat de Gouverneur van Californië een lijst van chemische stoffen bijhoudt en publiceert waarvan bekend is dat ze kanker, geboortefwijkingen en/of andere schade aan de voortplantingsorganen kunnen veroorzaken. De lijst wordt jaarlijks bijgewerkt en omvat honderden chemische stoffen die in veel alledaagse voorwerpen voorkomen. Prop 65 heeft als doel mensen te informeren over blootstelling aan deze chemische stoffen.

Prop 65 verbiedt de verkoop van producten die deze chemicaliën bevatten niet; wel schrijft de wet voor dat het product, de productverpakking en de bijgevoegde documentatie waarschuwingen bevatten. Een Prop 65-waarschuwing betekent ook niet dat een product enige norm of vereiste inzake productveiligheid schendt. De Californische regering stelt duidelijk dat een Prop 65-waarschuwing "niet neerkomt op een wettelijke beslissing dat een product 'veilig' of 'onveilig' is." Veel van deze chemische stoffen worden al jaren op grote schaal en zonder gedocumenteerde schade gebruikt in alledaagse voorwerpen. Ga voor meer informatie naar <https://oag.ca.gov/prop65/faqs-view-all>

Een Prop 65-waarschuwing betekent dat (1) een bedrijf de blootstelling heeft beoordeeld en van mening is dat deze het niveau 'geen significant risico' overschrijdt, of dat (2) het bedrijf kiest om een waarschuwing te vermelden omdat het weet dat een betreffende chemische stof aanwezig is, zonder evenwel de blootstelling eraan te beoordelen.

Is deze wet overal van kracht?

Prop 65-waarschuwingen zijn enkel vereist krachtens de Californische wet. Deze waarschuwingen ziet men in heel Californië in uiteenlopende omgevingen, bijvoorbeeld in restaurants, kruidenierswinkels, hotels, scholen, ziekenhuizen en op een groot aantal producten. Daarnaast kiezen sommige webverkopers en postorderbedrijven ervoor om Prop 65-waarschuwingen te geven op hun website of in catalogi.

Hoe verhouden de Californische waarschuwingen zich tot de federale limieten?

De Prop 65-voorschriften zijn vaak strikter dan federale en internationale normen. Voor verschillende stoffen is in Californië al bij veel lagere dosissen een waarschuwing vereist dan elders in de VS. Bijvoorbeeld: de Prop 65-norm voor waarschuwingen voor lood bedraagt 0,5 microgram per dag, wat veel minder is dan de federale en internationale standaarden.

Waarom worden niet alle vergelijkbare producten van de waarschuwing voorzien?

- Producten die verkocht worden in Californië moeten voorzien worden van een Prop 65-aanduiding, maar dit geldt niet voor vergelijkbare producten op andere plaatsen.
- Een bedrijf kan in navolging van een rechtszaak verplicht worden om zijn producten te voorzien van Prop 65-waarschuwingen, terwijl dit voor andere bedrijven die vergelijkbare producten verkopen niet geldt.
- Prop 65 wordt niet eenduidig opgelegd.
- Bedrijven kunnen ervoor kiezen geen waarschuwing te vermelden omdat ze vinden dat ze daar niet toe verplicht zijn in het kader van de Prop 65-voorschriften; ook als er geen waarschuwingen op een product staan, is het best mogelijk dat de betreffende chemische producten toch in vergelijkbare dosissen aanwezig zijn.

Waarom vermeldt Toro deze waarschuwing?

Toro wil consumenten zo goed mogelijk informeren zodat ze geïnformeerde beslissingen kunnen nemen over de producten die ze kopen en gebruiken. Toro vermeldt in sommige gevallen waarschuwingen op basis van zijn kennis over de aanwezigheid van één of meer van de betreffende chemische stoffen, zonder evenwel het niveau van blootstelling te beoordelen, aangezien niet alle betreffende chemische stoffen voorzien zijn van voorschriften voor blootstellingslimieten. Ook al is de blootstelling door producten van Toro verwaarloosbaar of valt deze ruim binnen de categorie 'geen significant risico', heeft Toro er veiligheidshalve voor gekozen om Prop 65-waarschuwingen op te nemen. Als Toro deze waarschuwingen niet vermeldt, zou het bovendien vervolgd kunnen worden door de Staat Californië of door private personen die tenuitvoerlegging van Prop 65 beogen, en het kan op die manier aanzienlijke boetes krijgen.



Toro garantie

Garantie gedurende twee jaar of 1500 bedrijfsuren

Voorwaarden en producten waarvoor de garantie geldt

De Toro Company en de hieraan gelieerde onderneming, Toro Warranty Company, bieden krachtens een overeenkomst tussen beide ondernemingen gezamenlijk de garantie dat uw Toro product (hierna: het 'product') gedurende 2 jaar of 1.500 bedrijfsuren* vrij van materiaalgebreken of fabricagefouten is, met dien verstande dat hierbij de kortste periode moet worden aangehouden. Deze garantie geldt voor alle producten met uitzondering van beluchters (zie de afzonderlijke garantieverklaringen voor deze producten). In een geval waarin de garantie van toepassing is, zullen wij het product kosteloos repareren en ook niet de kosten van diagnose, arbeid, onderdelen en transport in rekening brengen. De garantie gaat in op de datum waarop het product is geleverd aan de oorspronkelijke koper.
* Producten uitgerust met een urenteller.

Aanwijzingen voor aanvraag van garantieservice

U dient contact op te nemen met de distributeur van commerciële producten of erkende dealer bij wie u het product heeft gekocht, zodra u denkt dat er sprake is van een geval waarop de garantie van toepassing is. Als het u moeite kost een distributeur of erkende dealer te vinden of vragen over rechten of plichten uit hoofde van de garantie heeft, kunt u contact met ons opnemen op:

Toro Commercial Products Service Department
Toro Warranty Company
8111 Lyndale Avenue South
Bloomington, MN 55420-1196, VS

+1-952-888-8801 of +1-800-952-2740
E-mail: commercial.warranty@toro.com

Plichten van de eigenaar

Als eigenaar van het product bent u verantwoordelijk voor de vereiste onderhouds- en afstelwerkzaamheden die worden vermeld in de *Gebruikershandleiding*. Herstellingen voor problemen met het product die worden veroorzaakt door het niet uitvoeren van de vereiste onderhouds- en afstelwerkzaamheden worden niet gedekt door deze garantie.

Zaken en gevallen die niet onder de garantie vallen

Niet alle storingen of defecten van het product die plaatsvinden tijdens de garantieperiode zijn materiaalgebreken of fabricagefouten. Buiten deze garantie vallen:

- Productstoringen die het gevolg zijn van het gebruik van vervangstukken niet afkomstig van Toro, of van het aanbrengen of gebruiken van randapparaten of aangepaste accessoires en producten die niet van het merk Toro zijn.
- Productstoringen veroorzaakt door het feit dat de eigenaar nalaat aanbevolen onderhoud en/of aanpassingen uit te voeren.
- Defecten als gevolg van verkeerd, achteloos of roekeloos gebruik van het product.
- Door gebruik versleten onderdelen die niet defect zijn. Voorbeelden van onderdelen die slijten of worden verbruikt tijdens een normaal gebruik van het product zijn onder meer, maar niet uitsluitend: remblokken en remvoeringen, koppelingsvoeringen, maaimessen, messenkooien, rollen en lagers (verzegeld of smerbaar), snijplaten, bougies, zwenkwielen en zwenkwielagers, banden, filters, drijfriemen en sommige onderdelen van spuitmachines zoals membranen, spuitdoppen en afsluitkleppen.
- Storingen die worden veroorzaakt door externe invloeden zijn onder meer, maar niet uitsluitend: weersomstandigheden, wijze van opslag, verontreiniging, gebruik van niet-goedgekeurde brandstoffen, koelvloeistoffen, smeermiddelen, additieven, meststoffen, water of chemicaliën.
- Storingen of gebrekkige prestaties die het gevolg zijn van het gebruik van brandstoffen (bv. benzine, diesel of biodiesel) die niet voldoen aan hun respectievelijke industriestandaarden.
- Normale geluidsterkte, trillingen, slijtage en achteruitgang. Normale slijtage omvat, maar is niet beperkt tot, schade aan zittingen ten gevolge van slijtage of afslijting, afgesleten geverfde oppervlakken, gekraste stickers of ramen.

Andere landen dan de Verenigde Staten en Canada

Kopers van Toro producten die zijn geëxporteerd uit de Verenigde Staten of Canada moeten contact opnemen met hun Toro distributeur (dealer) voor de garantieregelingen die in hun land, provincie of staat van toepassing zijn. Als u om een of andere reden ontevreden bent over de service van uw verdeler of moeilijk informatie over de garantie kunt krijgen, verzoeken wij u contact op te nemen met uw erkend Toro servicecenter.

Onderdelen

Garantie wordt verleend op onderdelen die moeten worden vervangen in het kader van het vereiste onderhoud, gedurende de garantieperiode tot hun geplande vervanging. Een onderdeel dat uit hoofde van de garantie is vervangen, komt voor de duur van de oorspronkelijke productgarantie in aanmerking voor de garantie en wordt eigendom van Toro. Toro beslist in laatste instantie of een onderdeel of een groep van onderdelen wordt gerepareerd of vervangen. Toro mag voor garantiereparaties in de fabriek gereviseerde onderdelen gebruiken.

Garantie semitractieaccu en lithiumionaccu

Semitractieaccu's en lithiumionaccu's hebben een specifiek totaal aantal kilowatturen die zij tijdens hun levensduur kunnen leveren. De gebruikte technieken voor het bedienen, opladen en onderhouden van de accu kan leiden tot een langere of kortere levensduur van de accu. Als de accu's in dit product worden gebruikt, zal hun bruikbaarheid tussen de oplaadintervallen langzaam verminderen totdat zij volledig uitgeput zijn. Een accu vervangen die versleten is ten gevolge van normaal gebruik is de verantwoordelijkheid van de eigenaar van het product. Opmerking (alleen lithiumionaccu): pro-rata na 2 jaar. Raadpleeg de garantie van de accu voor meer informatie.

Levenslange garantie van krukas (uitsluitend voor ProStripe 02647 model)

De ProStripe met originele Toro koppelingsplaat en mesremkoppeling (ingebouwde mesremkoppeling (BBC) + koppelingsplaat) als originele uitrusting die door de originele aankoper wordt gebruikt in overeenstemming met de aanbevolen gebruiks- en onderhoudsprocedures, valt onder een levenslange garantie tegen verbuiging van de krukas van de motor. Machines die zijn uitgerust met frictieringen, mesremkoppelingen (BBC) en andere dergelijke toestellen vallen niet onder de levenslange garantie van de krukas.

Onderhoud is ten koste van de eigenaar

Opvoeren van de motor, smeren, reinigen en waxen, het vervangen van filters, koelvloeistof en het uitvoeren van aanbevolen onderhoudswerkzaamheden behoren tot de gebruikelijke werkzaamheden die nodig zijn voor Toro producten en die voor rekening van de eigenaar zijn.

Algemene voorwaarden

Op grond van deze garanties mogen reparaties uitsluitend worden uitgevoerd door een erkende Toro dealer.

The Toro Company en de Toro Warranty Company zijn niet aansprakelijk voor indirecte of bijkomende schade of gevolgschade in samenhang met het gebruik van de Toro producten die onder deze garantie vallen, inclusief de kosten of uitgaven voor de levering van vervangen materiaal of diensten gedurende een redelijke periode van onbruikbaarheid of buitengebruikstelling tijdens de uitvoering van reparatiewerkzaamheden op grond van deze garantie. Met uitzondering van de emissiegarantie waarnaar hieronder, indien van toepassing, wordt verwezen, bestaat er geen andere expliciete garantie. Alle impliciete garanties van verkoopbaarheid of geschiktheid voor gebruik zijn beperkt tot de duur van deze expliciete garantie.

Sommige staten laten geen uitsluiting van incidentele of voortvloeiende schade toe, noch beperkingen van de duur van geïmpliceerde garanties. De bovenstaande uitsluitingen en beperkingen zijn daarom mogelijk niet op u van toepassing. Deze garantie geeft u specifieke juridische rechten; daarnaast kunt u beschikken over andere rechten die per land kunnen verschillen.

Opmerking met betrekking tot de emissiegarantie

Het emissiecontrolesysteem op uw product kan vallen onder de dekking van een afzonderlijke garantie die tegemoetkomt aan de eisen van de Amerikaanse Environmental Protection Agency (EPA) en/of de California Air Resources Board (CARB). De beperkingen van de bedrijfsuren die hierboven zijn genoemd, gelden niet voor de garantie op het emissiecontrolesysteem. Zie de garantieverklaring voor het controlesysteem van de emissie van de motor in de Gebruikershandleiding van uw product of in het documentatiemateriaal van de fabrikant van de motor.