



Count on it.

Form No. 3427-681 Rev A

Brukerhåndbok

Halmfjernererenhet

**TriFlex®-trekkenhet i Greensmaster®
3300/3400-serien**

Modellnr. 04720—Serienr. 403430001 og oppover



Dette produktet er i samsvar med alle relevante europeiske direktiver. Hvis du vil ha mer informasjon, kan du se sammenstillingserklæringen (DOI) på baksiden av denne publikasjonen.

Innledning

Halmfjernerenheten monteres på en trekkenhet som er beregnet for bruk av profesjonelle, innleide operatører for kommersielle bruksområder. Den er hovedsakelig utviklet for halmfjerning fra gress på allerede godt vedlikeholdte parkplener, golfbaner, idrettsbaner og plener i kommersielle områder. Hvis du bruker dette produktet til andre formål enn det er beregnet på, kan du utsette deg selv eller andre for fare.

Les denne håndboken nøye, slik at du lærer å bruke og vedlikeholde produktet på riktig måte og unngår person- eller produktskade. Du har ansvar for å bruke produktet på en riktig og sikker måte.

Gå til www.Toro.com for materialer for produktsikkerhet og opplæring i bruk, og informasjon om tilbehør, hjelp til å finne en forhandler eller for å registrere produktet ditt.

Hvis maskinen må repareres, om du trenger originale Toro-deler eller mer informasjon, kan du kontakte et autorisert forhandlerverksted eller Toros kundeserviceavdeling. Ha modell- og serienummer for hånden når du tar kontakt. [Figur 1](#) identifiserer plasseringen av modell- og serienummer på produktet. Skriv inn numrene i tilhørende felt.

Viktig: Med den mobile enheten skanner du QR-koden på serienummermerket for å få tilgang til garantien, deler og annen produktinformasjon.

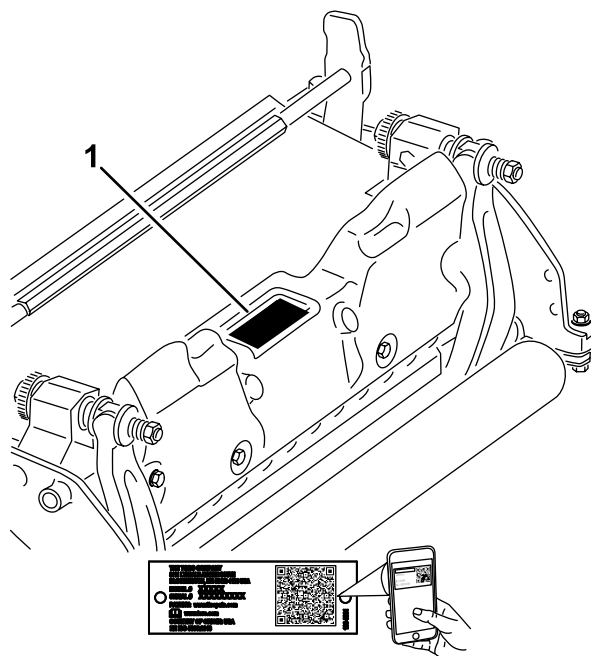

Figur 1

g272197

1. Plassering av modell- og serienummer

Modellnr. _____
Serienr. _____

Denne brukerhåndboken identifiserer mulige farer, og markerer sikkerhetsbeskjeder gjennom sikkerhetsvarslingssymbolet ([Figur 2](#)) som varslers om en fare som kan føre til alvorlige skader eller dødsfall hvis du ikke følger de anbefalte forholdsreglene.



Figur 2

g000502

1. Sikkerhetsvarslingssymbol

I tillegg brukes to ord for å utheve informasjon. **Viktig** gjør oppmerksom på spesiell mekanisk informasjon og **Obs** henviser til generell informasjon som er verdt å huske.

Innhold

Sikkerhet	3
Generell sikkerhet	4
Klippehetssikkerhet	4
Kniv sikkerhet	4
Sikkerhets- og instruksjonsmerker	4
Montering	5
1 Montere fremre valse	5
2 Justere spoleknivene for positiv innstilling (over bakken)	5
3 Justere spoleknivene for negativ innstilling (under bakken)	5
4 Montere halmfjerner enheten	6
5 Montere den elektriske motvekten	6
Oversikt over produktet	7
Spesifikasjoner	7
Tilbehør	7
Vedlikehold	8
Demontere spolen	8

Sikkerhet

Denne maskinen er blitt designet i henhold til standardene EN ISO 5395 og ANSI B71.4—2017.

- Les, forstå og følg alle instruksjoner i trekkenhetens og halmfjerner enhetens *brugerhåndbok* før du tar i bruk halmfjerner enheten.
- La aldri barn få lov til å bruke trekkenheten eller halmfjerner enhetene. La ikke voksne bruke trekkenheten eller halmfjerner enhetene uten å ha fått instruksjoner. Kun opplærte førere som har lest denne håndboken skal bruke trekkenheten eller halmfjerner enhetene.
- Bruk aldri halmfjerner enhetene når du er trøtt, syk eller påvirket av medisiner, alkohol eller andre rusmidler.
- Sørg for at alle verneplater og sikkerhetsanordninger er på plass. Hvis en verneplate, en sikkerhetsanordning eller et merke er uleselig eller skadet, må reparasjon eller utskifting utføres før arbeidet begynner. Stram også alle løse muttere, bolter og skruer, slik at du er sikker på at halmfjerner enheten er trygg å bruke.
- Bruk alltid kraftig, sklisikkert fottøy. Sett opp langt hår. Ikke bruk løstsittende klær eller smykker. Vernebriller, vernesko og hjelm anbefales, og er i enkelte land påbudt i henhold til lokale bestemmelser og forsikringsforskrifter.
- Fjern alt rusk eller andre gjenstander som halmfjerner enheten kan plukke opp og kaste ut. Hold alle andre på god avstand fra arbeidsområdet.
- Hvis halmfjerner enheten slår borti en hard gjenstand eller enheten vibrerer unormalt, må du slå av motoren. Kontroller halmfjerner enheten for skadede deler. Reparer eventuell skade før du starter på nytt og bruker halmfjerner enheten.
- Senk halmfjerner enhetene ned på bakken, og ta ut nøkkelen fra tenningsbryteren når maskinen står uten tilsyn.
- Sørg for at halmfjerner enhetene er trygge å bruke ved å holde alle monteringsdelene godt strammet fast.
- Ta nøkkelen ut av tenningen for å unngå at noen starter motoren ved et uhell under vedlikehold, justering eller lagring av maskinen.
- Følg kun de vedlikeholdsinstruksjonene som står beskrevet i håndboken. Hvis du på noe tidspunkt ønsker omfattende reparasjoner eller assistanse, kan du ta kontakt med en godkjent Toro-forhandler.
- For å oppnå optimal ytelse og holde maskinen i sikkerhetsgodkjent stand bruker du bare ekte Toro-reservedeler og -tilbehør. Reservedeler og tilbehør som er laget av andre produsenter kan være farlige, og de kan derfor føre til at garantien blir ugyldig.

Generell sikkerhet

Dette produktet kan amputere hender og føtter. Følg alltid alle sikkerhetsinstruksjoner for å unngå alvorlige skader.

- Les og forstå innholdet i denne *brugerhåndboken* før du starter maskinen.
- Vær alltid fokusert på oppgaven når du bruker maskinen. Ikke delta i aktiviteter som forårsaker distraksjoner, da dette kan føre til personskade eller materiell skade.
- Hold hender og føtter borte fra roterende deler på maskinen.
- Bruk aldri maskinen uten at alle verneplater og andre sikkerhetsanordninger sitter på plass og fungerer som tiltenkt.
- Hold deg unna alle åpninger på utløpssjakten.
- Hold tilskuere, spesielt små barn, borte fra arbeidsområdet. Utstyret er ikke tillatt for barn.
- Før du forlater førerplassen, gjør følgende:
 - Parker maskinen på en jevn flate.
 - Senk klippeenheten(e).
 - Koble fra drivverket.
 - Sett på parkeringsbremsen (hvis utstyrt).
 - Slå av motoren og ta ut nøkkelen (hvis utstyrt).
 - Vent til alle bevegelige deler har stoppet.

Feilaktig bruk og vedlikehold av maskinen kan føre til personskade. For å redusere muligheten for skader bør du følge disse sikkerhetsinstruksjonene og alltid være oppmerksom på sikkerhetsalarmsymbolet (⚠) som betyr Forsiktig, Advarsel eller Fare – personsikkerhetsinstruks. Hvis ikke disse instruksjonene tas hensyn til, kan det føre til alvorlige personskader eller dødsfall.

Klippeenhetssikkerhet

- Klippeenheten er ikke en komplett maskin før den er montert på en trekkenhet. Les trekkenhetens *brugerhåndbok* nøye for fullstendige instruksjoner om trygg bruk av maskinen.
- Stopp maskinen, ta ut nøkkelen (hvis utstyrt) og vent til alle bevegelige deler har stanset før du undersøker tilbehøret, hvis du har truffet gjenstander eller hvis maskinen begynner å vibrere unormalt. Foreta alle nødvendige reparasjoner før du gjenopptar bruk.
- Hold alle delene i god stand, og sørg for at de er godt festet. Skift ut slitte eller skadde merker.
- Bruk kun tilleggsutstyr, tilbehør og reservedeler som er godkjente av Toro.

Knivsikkerhet

En slitt eller skadet kniv kan brette, og en del av kniven kan slynges ut mot deg eller andre og føre til alvorlige personskader eller en dødsulykke.

- Undersøk kniven regelmessig for slitasje eller skade.
- Vær forsiktig når du kontrollerer knivene. Legg noe rundt knivene eller bruk hansker, og vær svært forsiktig når du håndterer knivene. Bare skift ut eller slip knivene. Du må aldri rette eller sveise dem.
- Vær forsiktig hvis maskinen har flere knivblader, da resten av knivene kan begynne å rotere når det ene knivbladet roteres.

Sikkerhets- og instruksjonsmerker



Sikkerhetsmerker og instruksjoner er lett synlige for føreren og er plassert i nærheten av alle områder som representerer en potensiell fare. Bytt ut alle merker som er ødelagte eller mangler.

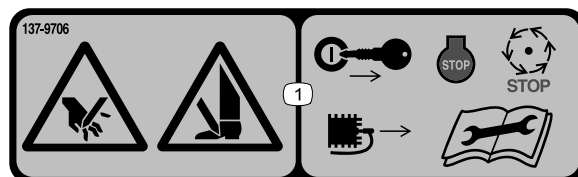

decal137-9706

137-9706

1. Fare for kutting av hender og føtter – stopp motoren, ta ut nøkkelen, vent til alle bevegelige deler har stoppet, koble fra tennpluggen og les *brugerhåndboken* før du utfører vedlikehold.

Montering

1

Montere fremre valse

Ingen deler er nødvendige

Prosedyre

Halmfjernerenheden leveres uten fremre valse. Monter valsen ved hjelp av de løse delene som leveres med halmfjernerenheden og monteringsveiledningen som følger med valsen.

2

Justere spoleknivene for positiv innstilling (over bakken)

Ingen deler er nødvendige

Prosedyre

1. Plasser halmfjernerenheden på en jevn overflate.
2. Plasser en målestang som har den ønskede høyden til knivene over bakken under hver ende av halmfjernerenheden (Figur 3).

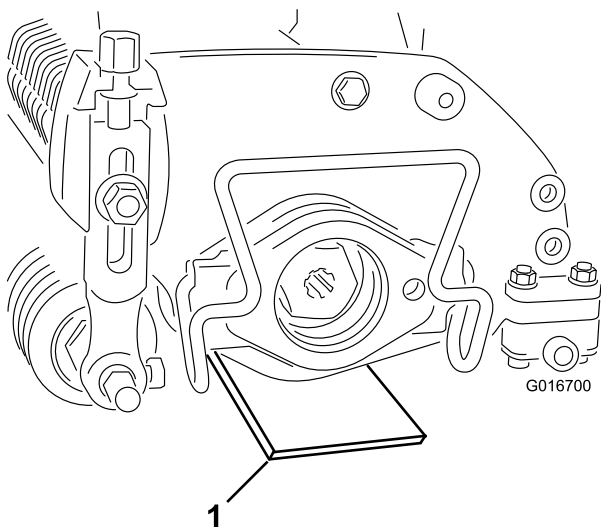

Figur 3

G016700

1. Målestang

3. La den bakre valsen være i kontakt med det jevne underlaget, og løsne begge klippehøydemutrene.
4. Roter klippehøyden til begge endene til den fremre valsen kommer i kontakt med underlaget.
5. Kontroller kontakten med et papirark for å sjekke hver valseende.
6. Stram til begge klippehøydemutrenes låsemutter igjen.

3

Justere spoleknivene for negativ innstilling (under bakken)

Ingen deler er nødvendige

Prosedyre

Merk: Maksimalt anbefalt negativ innstilling er 5 mm dyp gjennomtrengning.

1. Plasser halmfjernerenheden på en jevn flate.
2. Plasser fire målestenger som har den ønskede gjennomtrengningsdybden under bakkenivå under den fremre og bakre valsen til halmfjernerenheden (Figur 4).

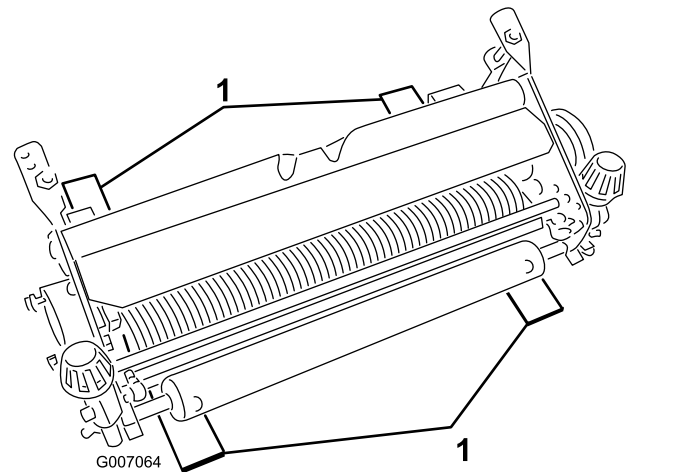

Figur 4

G007064

1. Målestang (fire)
3. La den bakre valsen være i kontakt med det jevne underlaget, og løsne begge klippehøydemutrene.
4. Roter klippehøyden til begge endene til den fremre valsen kommer i kontakt med underlaget.

5. Kontroller kontakten med et papirark for å sjekke hver valseende.
6. Stram til begge klippehøydeknottenens låsemutre igjen.

4

Montere halmfjernereneheten

Ingen deler er nødvendige

Prosedyre

Se trekkenhetens *brugerhåndbok* for instruksjoner for montering av halmfjernereneheten på maskinen.

Viktig: Hvis du setter halmfjernereneheten på en negativ innstilling, unngå kontakt med betonggulv og asfalterte overflater. Kontakt med disse overflatene kan skade knivene til halmfjernereneheten.

5

Montere den elektriske motvekten

Ingen deler er nødvendige

Prosedyre

Merk: Hvis halmfjernereneheten monteres på maskinmodell 04530 eller 04540, må du montere en ekstra elektrisk motvekt til den eksisterende motvekten.

Fest den elektriske motvekten til den eksisterende motvekten med to hodeskruer, som vist i [Figur 5](#).

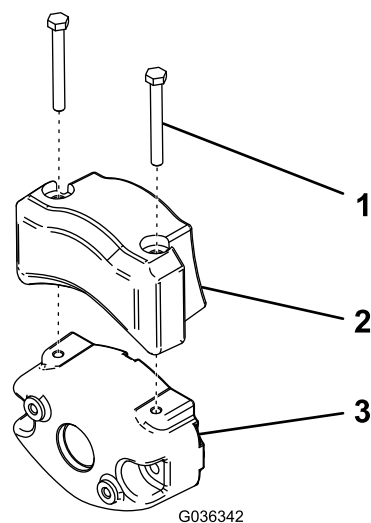

Figur 5

1. Hodeskrue
2. Elektrisk motvekt
3. Eksisterende motvekt

Oversikt over produktet

Spesifikasjoner

Kompatibilitet med trekkenhet	Halmfjerningsenheten kan festes på trekkenheter i Greensmaster 3300- og 3400-serien.
Klippehøyde	Halmfjerningshøyden justeres på den fremre valsen med to vertikale skruer og holdes på plass av to låsehodeskruer.
Klippehøydeområde	Standard innstilt klippehøydespekter er 4,78 mm under bakkenivå til 6,35 mm over bakkenivå.
Spolelagre	To forseglede kulelagre i rustfritt stål med dypt spor.
Valser	Den bakre valsen er en full valse av stål med en diameter på 5,1 cm.
Gressbeskyttelse	Ikke-justerbar beskyttelse med justerbar klippestang for å forbedre gressutslippet fra spolen under våte forhold.
Motvekt	En støpejernsvekt som er festet på motsatt side av drivmotoren balanserer halmfjernererenheten.
Nettovekt	33 kg

Tilbehør

Et utvalg av Toro-godkjent tilbehør som kan brukes sammen med maskinen for å forbedre og utvide dens funksjoner er tilgjengelig. Ta kontakt med en autorisert serviceforhandler eller Toro-forhandler, eller gå til www.Toro.com for å få en liste over godkjent tilbehør og utstyr.

For å oppnå optimal ytelse og holde maskinen i sikkerhetsgodkjent stand bruker du bare ekte Toro-reservedeler og -tilbehør. Reservedeler og tilbehør som er laget av andre produsenter kan være farlige, og de kan derfor føre til at garantien blir ugyldig.

Vedlikehold

Merk: Angi hva som er høyre og venstre side på maskinen ved å stå i normal arbeidsstilling.

Demontere spolen

Demonter spolen når en kniv eller et spolelager må skiftes ut.

Viktig: Sørg for at de to aksselfestene og avstandsstykket sitter på plass før du monterer lageret på spolen (**Figur 6**). Stram innsatsmutterne til 136 N·m.

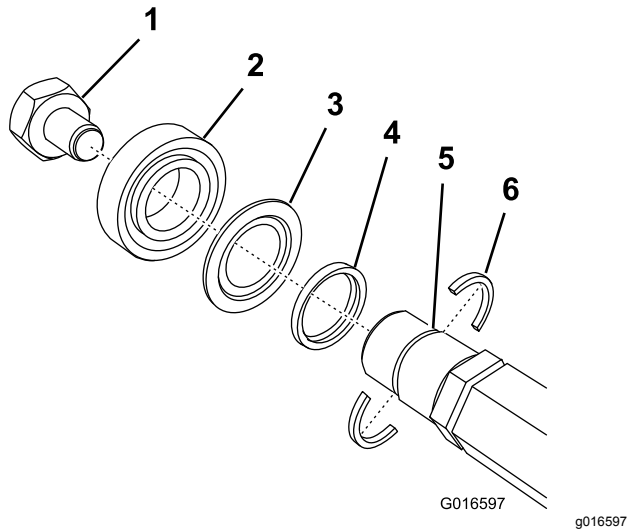

Figur 6

- | | |
|--|-------------------------------------|
| 1. Gjenget innsatsmutter på venstre side | 4. Avstandsstykke |
| 2. Lager | 5. Spor i aksel |
| 3. Tetning | 6. Aksselfeste (monter disse først) |

Notat:

Notat:

Sammenstillingserklæring

The Toro Company, 8111 Lyndale Ave. South, Bloomington, MN, USA erklærer at følgende enhet(er) er i samsvar med følgende direktiver, når de er montert i henhold til de medfølgende instruksjonene for bestemte Toro-modeller som indikert i den relevante samsvarserklæringen.

Modellnr.	Serienr.	Produktbeskrivelse	Fakturabeskrivelse	Generell beskrivelse	Direktiv
04720	403430001 og oppover	Halmfjernerenheter, TriFlex-trekkenhet i Greensmaster 3300/3400-serien	THATCHING REEL KIT-TRIFLEX	Halmfjerningsspole	2006/42/EF

Relevant teknisk dokumentasjon er utarbeidet i henhold til kravene i del B av vedlegg VII til direktiv 2006/42/EF.

Vi påtar oss å overføre, som svar på henvendelser fra nasjonale myndigheter, relevant informasjon om dette delvis fullførte maskineriet. Informasjonen vil bli overført elektronisk.

Maskineriet skal ikke tas i bruk før det er integrert i godkjente Toro-modeller som indikert på tilknyttede samsvarserklæringer og i samsvar med alle instruksjoner. Når dette er tilfelle, kan det erklæres i samsvar med alle relevante direktiver.

Godkjent:



John Heckel
Overordnet ingeniørsjef
8111 Lyndale Ave. South
Bloomington, MN 55420, USA
January 21, 2019

Autorisert representant:

Marcel Dutrieux
Manager European Product Integrity
Toro Europe NV
Nijverheidsstraat 5
2260 Oevel
Belgium



Toro-garantien

To år eller 1500 timer begrenset garanti

Betingelser og inkluderte produkter

Toro Company og datterselskapet Toro Warranty Company, i henhold til en avtale mellom dem, garanterer i fellesskap at ditt kommersielle Toro-produkt («produktet») er uten feil i materialer eller håndverk i to år eller 1500 driftstimer*, avhengig av hva som inntreffer først. Denne garantien gjelder alle produkter, med unntak av luftemaskiner (se separate garantierklæringer for disse produktene). Der det finnes berettigede forhold, vil vi reparere produktet uten ekstra kostnad for deg, inkludert diagnostikkutstyr, arbeid, deler og transport. Denne garantien tar effekt på den dato som produktet leveres til kunden.

* Produkt utstyrt med timeteller.

Instruksjoner for å innhente garantitjenester

Du er ansvarlig for å underrette distributøren eller den autoriserte forhandleren av kommersielle produkter om hvem du kjøpte produktet av, straks du tror at det foreligger et berettiget forhold. Hvis du trenger hjelp med å finne en distributør eller autorisert forhandler av kommersielle produkter, eller hvis du har spørsmål ang. dine garantirettigheter eller ansvar, kan du kontakte:

Toros serviceavdeling for kommersielle produkter
Toro Warranty Company
8111 Lyndale Avenue South
Bloomington, MN 55420-1196, USA

+1-952-888-8801 eller +1-800-952-2740
E-post: commercial.warranty@toro.com

Eierens ansvar

Som eier av produktet er du ansvarlig for nødvendig vedlikehold og justeringer som beskrives i *brukerhåndboken*. Reparasjoner for produktproblemer forårsaket av at man ikke har utført nødvendig vedlikehold og justeringer dekkes ikke av denne garantien.

Elementer og betingelser som ikke inkluderes

Ikke all produktsvikt eller feilfunksjon som finner sted i løpet av garantiperioden er et resultat av defekter i materialene eller håndverket. Denne garantien dekker ikke følgende:

- Produktsvikt som er et resultat av at man ikke har brukt originale Toro-deler ved utskiftninger, eller fra montering og bruk av tilleggsutstyr eller endret tilbehør som ikke kommer fra Toro.
- Produktsvikt som er et resultat av at man ikke har utført anbefalt vedlikehold og/eller justeringer.
- Produktsvikt som er et resultat av at man har brukt produktet på en grov, uaktsom eller uforsiktig måte.
- Deler som er forbruksdeler gjennom bruk som ikke er defekte. Eksempler på deler som anses som forbruksdeler, eller som brukes opp, under normal drift av produktet er, men er ikke begrenset til, bremseklosser og bremsebelegg, clutchbelegg, knivblad, spoler, valser og lagre (tettet eller smurt), motstål, tennplugg, styrehjul og lagre, dekk, filtre, remmer og enkelte sprøytodeler som diafragma, munnstykker og kontrollventiler.
- Feil forårsaket av utenforliggende krefter, inkludert, men ikke begrenset til, vær, lagringsprosedyrer, kontaminering, eller bruk av ikke-godkjente drivstoff, kjølevæsker, smøremidler, tilsetningsstoffer, gjødsel, vann eller kjemikalier.

Andre land enn USA og Canada

Kunder som har kjøpt Toro-produkter som er eksportert fra USA eller Canada bør ta kontakt med sin Toro-distributør (forhandler) for å få garantipoliser for ditt land, din provins eller din delstat. Hvis du av noen grunn er misfornøyd med din forhandlers tjenester eller har vanskeligheter med å skaffe deg informasjon om garantien, ta kontakt med et lokalt autorisert servicesenter.

- Feil eller ytelsesproblemer på grunn av drivstoffbruk (f.eks. bensin, diesel eller biodiesel) som ikke samsvarer med de respektive bransjestandardene.
- Normal støy, vibrasjon, slitasje og forringelse. «Vanlig slitasje» inkluderer, men er ikke begrenset til, skade på seter pga. slitasje eller slipevirking, slitte, lakkerte overflater, oppskrapte merker eller vinduer.

Deler

Deler som skal skiftes ut som en del av nødvendig vedlikehold, er garantert for perioden opptil tidspunktet for utskiftningen av delen. Deler som skiftes ut under garantien, dekkes i gyldighetsperioden for garantien til originalproduktet og blir Toros eiendom. Toro vil ta den siste avgjørelsen om å reparere eventuelle eksisterende deler eller montere eller erstatte den. Toro kan bruke fabrikkreparerte deler for garanti-reparasjoner.

Garanti for dypsyklus- og litiumionbatterier

Dypsyklus- og litiumionbatterier har et begrenset antall kilowattimer de kan levere i løpet av levetiden. Bruks-, lade- og vedlikeholdsteknikker kan forlenge eller forkorte den totale levetiden til batteriet. Etter hvert som batteriene i dette produktet brukes, vil mengden med faktisk arbeid mellom ladeintervallene minke sakte, men sikkert til batteriet er helt brukt opp. Skifte ut oppbrukte batterier, på grunn av normalt forbruk, er produkteiers ansvar. Merk: (kun litiumionbatteri): forholdsmessig etter to år. Se batterigarantien for ytterligere informasjon.

Vedlikehold foretas for eiers regning

Trimming av motor, smøring, rengjøring og lakkering, utskifting av filtre, kjølevæske og utføring av anbefalt vedlikehold, er noen av de normale tjenestene som Toro-produkter forutsetter må foretas for eiers regning.

Generelle betingelser

Reparasjon av en autorisert Toro-distributør eller -forhandler, er ditt eneste rettsmiddel under denne garantien.

Verken Toro Company eller Toro Warranty Company er ansvarlig for indirekte, tilfeldig eller betingede skader i forbindelse med bruken av Toro-produkter som dekkes av denne garantien, inkludert eventuelle kostnader eller utgifter med å erstatte utstyr eller tjenester i løpet av rimelige perioder med feilfunksjon eller uten bruk i påvente av fullføring av reparasjoner under denne garantien. Bortsett fra utslippsgarantien som det vises til nedenfor, hvis den gjelder, er det ingen andre uttrykkelige garantier. Alle impliserte garantier om salgbarhet og egnethet til bruk er begrenset til varigheten av denne uttrykkelige garantien.

Noen stater tillater ikke utelatelse av tilfeldige eller betingede skader eller begrensninger på hvor lenge en implisert garanti varer, så ovenfor nevnte utelatelse og begrensninger gjelder kanskje ikke for deg. Denne garantien gir deg spesielle rettigheter i henhold til loven, og du kan kanskje også ha andre rettigheter som varierer fra stat til stat.

Merknad vedrørende utslippsgaranti

Systemet for utslippskontroll på ditt produkt dekkes kanskje også av en separat garanti som overholder kravene som ble etablert av det amerikanske Environmental Protection Agency (EPA) og/eller California Air Resources Board (CARB). Timebegrensningene som fastsettes ovenfor, gjelder ikke for garantien for systemer for utslippskontroll. Du finner mer informasjon om dette i garantierklæringen for motorutslippskontroll i brukerhåndboken eller i dokumentasjonen fra motorprodusenten.