



Count on it.

Form No. 3427-674 Rev A

Betjeningsvejledning

Stråklippeenhed

TriFlex[®]-traktionsenhed i Greensmaster[®]
3300/3400-serien

Modelnr. 04720—Serienr. 403430001 og derover



Dette produkt overholder alle relevante EU-direktiver. Få yderligere oplysninger i inkorporeringserklæringen bagest i denne udgivelse.

Indledning

Stråklippeenheden er monteret på en traktionsenhed, som er beregnet til brug af professionelle, ansatte operatører i kommercielle anvendelsesområder. Den er primært beregnet til klipning af græs på velholdte plæner i parker, golfbaner, på sportsbaner og kommercielle områder. Brug af dette produkt til andre formål end den tilsigtede anvendelse kan udsætte dig selv og andre omkringstående for fare.

Læs denne vejledning omhyggeligt, så du kan lære at betjene og vedligeholde produktet korrekt samt undgå person- og produktskade. Det er dit ansvar at betjene produktet korrekt og sikkert.

Besøg [www. Toro.com](http://www.Toro.com) for at få materialer om produktsikkerhed og oplæring i betjening, oplysninger om tilbehør, hjælp til at finde en forhandler eller for at registrere dit produkt.

Når du har brug for service, originale Toro-dele eller yderligere oplysninger, bedes du kontakte en autoriseret serviceforhandler eller Toros kundeservice samt have produktets model- og serienummer parat. **Figur 1** angiver, hvor model- og serienummeret er placeret på produktet. Skriv numrene, hvor der er gjort plads til dette.

Vigtigt: Scan QR-koden (hvis udstyret hermed) på serienummerpladen med din mobilenhed for at få adgang til oplysninger om garanti, reservedele og andre produktoplysninger.

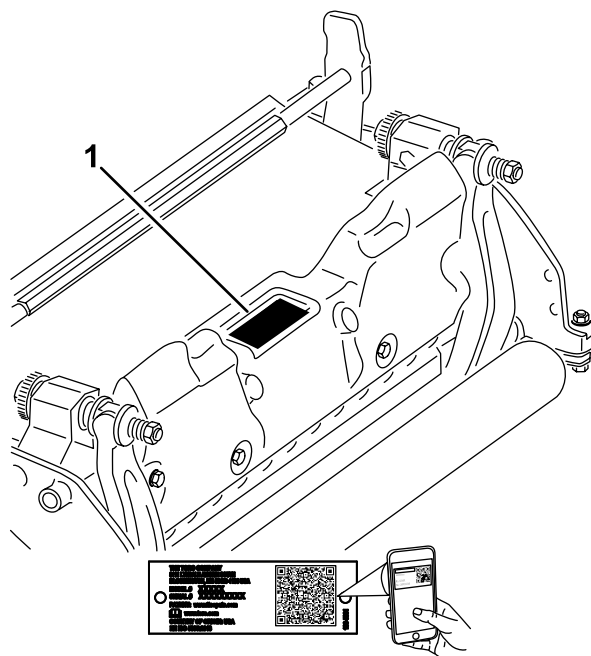

Figur 1

g272197

1. Model- og serienummerets placering

Modelnr. _____
Serienr. _____

Denne vejledning advarer dig om mulige farer og giver dig særlige sikkerhedsoplysninger ved hjælp af advarselssymbolet (**Figur 2**), der angiver en fare, som kan forårsage alvorlig personskade eller død, hvis du ikke følger de anbefalede forholdsregler.



Figur 2

g000502

1. Advarselssymbol

Denne betjeningsvejledning bruger to ord til at fremhæve oplysninger. **Vigtigt** henleder opmærksomheden på særlige mekaniske oplysninger, og **Bemærk** angiver generel information, som det er værd at lægge særligt mærke til.

Indhold

Sikkerhed	3
Generelt om sikkerhed.....	4
Klippeenhed – Sikkerhed.....	4
Skærekniv – Sikkerhed.....	4
Sikkerheds- og instruktionsmærkater	4
Opsætning	5
1 Montering af frontrullen.....	5
2 Positiv indstilling af knivcylindrene (over jorden).....	5
3 Negativ indstilling af knivcylindrene (under jorden).....	5
4 Montering af stråklippeenheden.....	6
5 Montering af den elektriske kontravægt.....	6
Produktoversigt	7
Specifikationer	7
Redskaber/tilbehør	7
Vedligeholdelse	8
Afmontage af knivcylinderen.....	8

Sikkerhed

Denne maskine er designet i overensstemmelse med EN ISO 5395 og ANSI B71.4:2017.

- Læs, forstå og følg alle instruktionerne i traktions- og stråklippeenhedens *betjeningsvejledning*, før stråklippeenheden betjenes.
- Lad aldrig børn betjene traktionsenheden eller stråklippeenhederne. Lad ikke voksne betjene traktionsenheden eller stråklippeenhederne uden korrekt instruktion. Det bør kun være uddannede operatører, som har læst denne vejledning, som betjener traktionsenheden eller stråklippeenhederne.
- Stråklippeenhederne må aldrig betjenes af personer, som er syge, trætte eller påvirkede af medicin eller alkohol.
- Sørg for, at alle afskærmninger og sikkerhedsanordninger er på plads. Hvis en afskærmning, sikkerhedsanordning eller mærkat er ulæselig eller beskadiget, skal den repareres eller udskiftes, før maskinen sættes i drift. Spænd også alle løse møtrikker, bolte og skruer for at sikre, at stråklippeenheden er i sikker driftsmæssig stand.
- Bær altid kraftigt, skridsikkert fodtøj. Sæt langt hår op. Bær ikke løstsiddende tøj eller smykker. Det tilrådes at bære sikkerhedsbriller, sikkerhedssko og hjelm, og dette er påkrævet i henhold til visse lokale bestemmelser og forsikringsregler.
- Fjern alt snavs og andre genstande, der kan opsamles og udslynges af stråklippeenheden. Hold alle omkringstående væk fra arbejdsområdet.
- Sluk for motoren, hvis stråklippeenheden rammer en fast genstand, eller hvis enheden vibrerer unormalt. Kontroller stråklippeenheden for eventuelt beskadigede dele. Reparer eventuelle skader, før stråklippeenheden startes og betjenes.
- Sænk stråklippeenhederne ned til jorden, og tag nøglen ud af tændingen, når maskinen efterlades uden opsyn.
- Sørg for, at stråklippeenhederne er i sikker driftsmæssig stand ved at alle beslag fast tilspændt.
- Fjern nøglen fra tændingen for at forhindre, at nogen utilsigtet kommer til at starte motoren, når du efterser, justerer eller opbevarer maskinen.
- Udfør kun den vedligeholdelse, som er beskrevet i instruktionerne i denne vejledning. Kontakt en autoriseret Toro-forhandler, hvis det nogen sinde skulle være nødvendigt med større reparationer, eller du har brug for anden hjælp.
- Brug kun originale Toro-reservedele og tilbehør for at sikre optimal ydelse og sikre, at maskinen fortsat overholder sikkerhedscertificeringen.

Reserve dele og tilbehør, der er fremstillet af andre producenter, kan være farlige, og brug heraf kan gøre garantien ugyldig.

Generelt om sikkerhed

Dette produkt kan afskære hænder og fødder. Følg altid sikkerhedsforskrifterne for at undgå alvorlig personskade.

- Læs og forstå indholdet i denne *betjeningsvejledning*, før du starter maskinen.
- Betjening af maskinen kræver din fulde opmærksomhed. Giv dig ikke i kast med aktiviteter, der afleder opmærksomheden, da dette kan medføre person- eller tingskade.
- Hold hænder og fødder væk fra bevægelige maskinkomponenter.
- Betjen ikke maskinen, uden at alle afskærmninger og øvrige sikkerhedsanordninger sidder og fungerer korrekt på maskinen.
- Hold afstand til udblæsningsåbninger.
- Hold omkringstående og børn væk fra arbejdsområdet. Lad aldrig børn betjene maskinen.
- Før du forlader førersædet, skal du gøre følgende:
 - Parker maskinen på en plan overflade.
 - Sænk klippeenheden/-erne.
 - Udkobl drevene.
 - Aktiver parkeringsbremsen (hvis udstyret hermed).
 - Sluk motoren, og tag nøglen ud (hvis udstyret hermed).
 - Vent på, at al bevægelse standser.

Hvis maskinen betjenes eller vedligeholdes forkert, kan det medføre personskade. Operatøren skal altid følge sikkerhedsforskrifterne og være opmærksom på advarselssymbolet , der betyder Forsigtig, Advarsel eller Fare – personlig sikkerhedsanvisning, for at nedsætte risikoen for personskade. Hvis disse forskrifter ikke følges, kan det medføre personskade eller død.

Klippeenheden – Sikkerhed

- Klippeenheden udgør kun en komplet maskine, når den er monteret på en traktionsenhed. Læs traktionsenhedens *betjeningsvejledning* omhyggeligt for at få komplet vejledning om sikker brug af maskinen.
- Stands maskinen, tag nøglen ud (hvis udstyret hermed), og vent, indtil al bevægelse er standset,

før du efterser redskabet, når du har ramt en genstand, eller hvis der opstår en unormal vibration i maskinen. Foretag alle nødvendige reparationer, inden driften genoptages.

- Hold alle dele i god driftsmæssig stand og alle beslag tilspændt. Udskift alle slidte eller beskadigede mærkater.
- Brug kun tilbehør, redskaber og reserve dele, der er godkendt af Toro.

Skærekniv – Sikkerhed

En slidt eller beskadiget skærekniv kan gå itu, og et stykke af den kan blive kastet mod dig eller omkringstående, hvilket kan forårsage alvorlige eller livsfarlige kvæstelser.

- Efterse jævnligt skærekniven for slid og skader.
- Vær forsigtig, når du efterser skæreknivene. Pak skæreknivene ind, eller bær handsker, og vær forsigtig når du efterser skæreknivene. Du må kun udskifte eller slibe skæreknivene. De må aldrig rettes ud eller svejses.
- På maskiner med mange skæreknive skal du være meget forsigtig, da én skæreknivs rotation kan få andre skæreknive til at rotere.

Sikkerheds- og instruktionsmærkater



Sikkerheds- og instruktionsmærkaterne kan nemt ses af operatøren og er placeret tæt på potentielle risikoområder. Beskadigede eller bortkomne mærkater skal udskiftes.

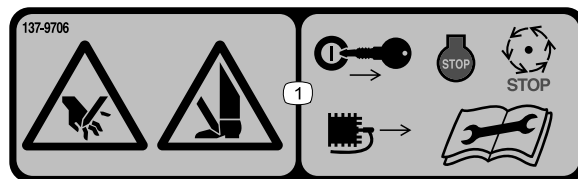

137-9706

decal137-9706

1. Risiko for at skære hænder og fødder – sluk motoren, tag nøglen ud, vent, til de bevægelige dele er standset, frakobl tændrørskabet, og læs *betjeningsvejledningen*, før du udfører vedligeholdelsesarbejde.

Opsætning

1

Montering af frontrullen

Kræver ingen dele

Fremgangsmåde

Stråklippeenheden leveres uden frontrulle. Monter rullen vha. de løse dele der følger med stråklippeenheden, og monteringsvejledningen der følger med rullen.

2

Positiv indstilling af knivcylindrene (over jorden)

Kræver ingen dele

Fremgangsmåde

1. Placer stråklippeenheden på en plan overflade.
2. Placer en målestang, som har den ønskede knivhøjde over jorden, under hver ende af stråklippeenheden (Figur 3).

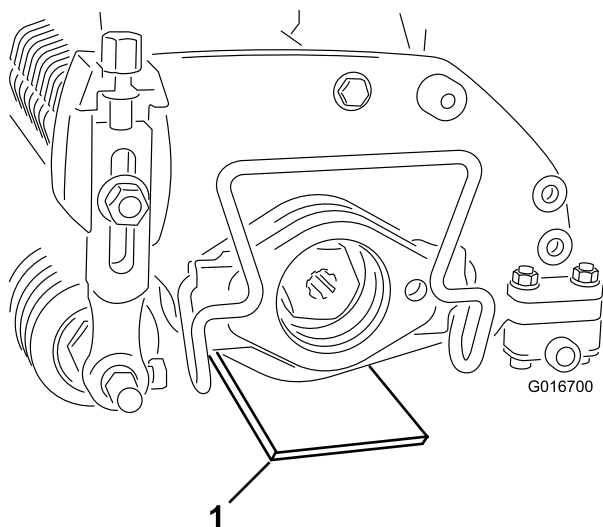

Figur 3

g016700

1. Målestang

3. Når bagrullen berører det plane underlag, skal du løsne begge klippehøjdemøtrikker.
4. Drej klippehøjden, indtil begge ender af frontrullen berører det plane underlag.
5. Brug et stykke papir til at kontrollere hver rulleendes berøring med underlaget.
6. Tilspænd begge låsemøtrikker på klippehøjdeknapperne.

3

Negativ indstilling af knivcylindrene (under jorden)

Kræver ingen dele

Fremgangsmåde

Bemærk: Det anbefales, at den negative indstilling for skæreklingen ikke overstiger en nedramningsdybde på 5 mm.

1. Placer stråklippeenheden på en plan overflade.
2. Placer 4 målestænger, som er indstillet til den ønskede nedramningsdybde under jorden, under stråklippeenhedens frontrulle og bagrulle (Figur 4).

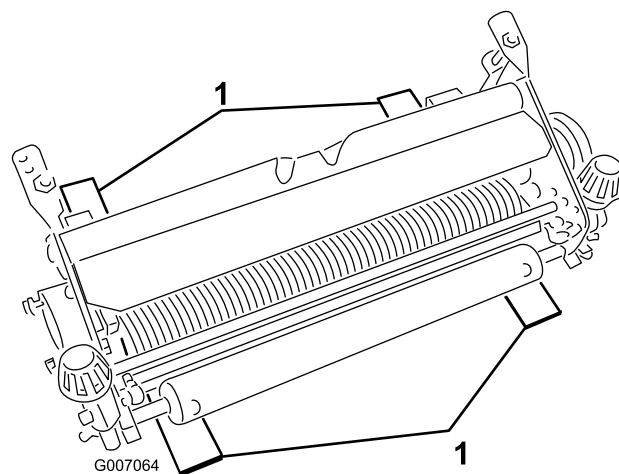

Figur 4

g007064

1. Målestang (4)

3. Når bagrullen berører det plane underlag, skal du løsne begge klippehøjdemøtrikker.
4. Drej klippehøjden, indtil begge ender af den forreste rulle berører det plane underlag.

5. Brug et stykke papir til at kontrollere hver rulleendes berøring med underlaget.
6. Tilspænd begge låsemøtrikker på klippehøjdeknapperne.

4

Montering af stråklippeenheden

Kræver ingen dele

Fremgangsmåde

Se traktionsenhedens *betjeningsvejledning* for anvisninger om montering af stråklippeenheden på maskinen.

Vigtigt: Hvis du indstiller stråklippeenheden til en negativ indstilling, skal du forhindre enheden i at komme i kontakt med betongulv eller asfalterede overflader. Kontakt med disse overflader kan beskadige stråklippeenhedens skæreknive.

5

Montering af den elektriske kontravægt

Kræver ingen dele

Fremgangsmåde

Bemærk: Hvis stråklippeenheden er monteret på maskinmodel 04530 eller 04540, skal du montere en yderligere elektrisk kontravægt på den eksisterende kontravægt.

Monter den elektriske kontravægt på den eksisterende kontravægt med 2 maskinskruer som vist i [Figur 5](#).

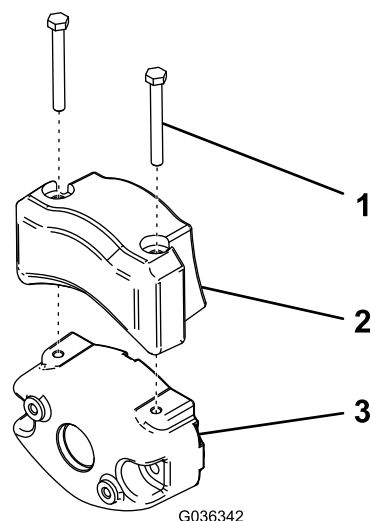

Figur 5

1. Maskinskrue
2. Elektrisk kontravægt
3. Eksisterende kontravægt

Produktoversigt

Specifikationer

Traktionsenhedskompatibilitet	Stråklippeenheden kan monteres på traktionsenheder i Greensmaster 3300- og 3400-serien.
Klippehøjde	Stråklippehøjden justeres på frontrullen med 2 lodrette skruer og holdes på plads med 2 maskinskruer.
Klippehøjdeinterval	Klippehøjdeindstillingen for bænken fra er 4,78 mm under jordhøjde til 6,35 mm over jordhøjde.
Knivcylindernes lejer	To forseglede kuglelejer i rustfrit stål med dybe riller.
Ruller	Bagrullen er en fuld stålrolle med en diameter på 5,1 mm.
Græsafskærmning	Ikke justerbar afskærmning med justerbar klippestang for at forbedre græsudkastningen fra knivcylindere ved våde forhold.
Modvægt	En støbejernsvægt, der er monteret over for drivmotoren, holder stråklippeenheden i balance.
Nettovægt	33 kg

Redskaber/tilbehør

Der kan fås en række forskellige Toro-godkendte redskaber og tilbehør til brug sammen med maskinen, som gør den bedre og mere alsidig. Kontakt en autoriseret serviceforhandler eller en autoriseret Toro-forhandler, eller gå ind på www.Toro.com for at få en liste over alt godkendt udstyr og tilbehør.

Brug kun originale Toro-reservedele og tilbehør for at sikre optimal ydelse og sikre, at maskinen fortsat overholder sikkerhedscertificeringen. Reservedele og tilbehør, der er fremstillet af andre producenter, kan være farlige, og brug heraf kan gøre garantien ugyldig.

Vedligeholdelse

Bemærk: Maskinens venstre og højre side er som set fra den normale betjeningsposition.

Afmontering af knivcylinderen

Afmonter knivcylinderen, når du skal udskifte en skærekniv eller knivcylinderens lejer.

Vigtigt: Sørg for, at de 2 akselholdere og afstandsbøsningen er på plads, før du installerer lejet på knivcylinderen (**Figur 6**). Tilspænd indskruningsmøtrikkerne med et moment på 136 N·m.

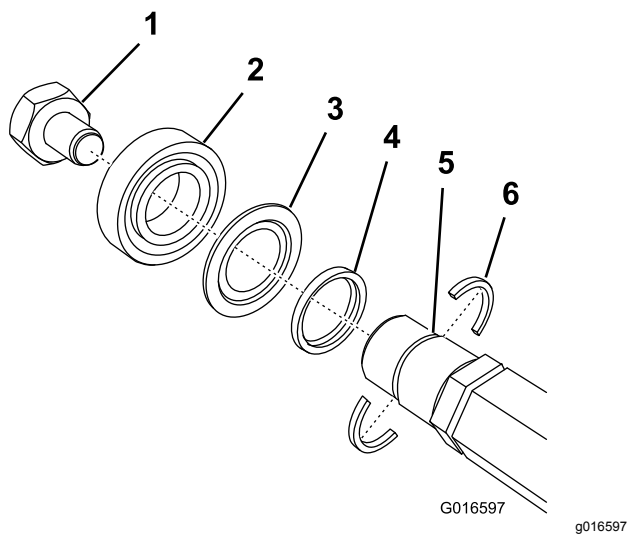

Figur 6

- | | |
|-----------------------------------------|--------------------------------------|
| 1. Indskruningsmøtrik med venstregevind | 4. Afstandsbøsning |
| 2. Leje | 5. Rille i aksel |
| 3. Pakning | 6. Akselholder (skal monteres først) |

Bemærkninger:

Bemærkninger:

Inkorporeringserklæring

The Toro Company, 8111 Lyndale Ave. South, Bloomington, MN, USA, erklærer, at de(n) følgende enhed(er) overholder de anførte direktiver, når de(n) installeres iht. den medfølgende vejledning på visse Toro-modeller som angivet i den relevante overensstemmelseserklæring.

Modelnr.	Serienr.	Produktbeskrivelse	Fakturabeskrivelse	Generel beskrivelse	Direktiv
04720	403430001 og derover	Stråklippeenhed, TriFlex-traktionsenhed i Greensmaster 3300-/3400-serien	THATCHING REEL KIT-TRIFLEX	Stråklippeenhed	2006/42/EF

Relevant teknisk dokumentation er blevet udarbejdet som krævet iht. del B i bilag VII til direktiv 2006/42/EF.

Vi vil som svar på anmodninger fra nationale myndigheder fremsende relevant information om dette delvist komplette maskineri. Informationerne bliver fremsendt elektronisk.

Dette maskineri må ikke idriftsættes, før det er inkorporeret i godkendte Toro-modeller som angivet i den tilknyttede overensstemmelseserklæring og iht. alle vejledninger, hvorved det kan erklæres at overholde alle relevante direktiver.

Certificeret:



John Heckel
Overordnet teknisk chef
8111 Lyndale Ave. South
Bloomington, MN 55420, USA
January 21, 2019

Bemyndiget repræsentant:

Marcel Dutrieux
Manager European Product Integrity
Toro Europe NV
Nijverheidsstraat 5
2260 Oevel
Belgium



Toros garanti

Begrænset garanti på to år eller 1.500 timer

Fejl og produkter, der er dækket

The Toro Company og dets søsterselskab, Toro Warranty Company, garanterer i fællesskab i henhold til en aftale mellem dem, at dit Toro-produkt ("produktet") er frit for materialefejl og fejl i den håndværksmæssige udførelse i 2 år eller 1.500 driftstimer*, hvad end der måtte indtræde først. Denne garanti gælder for alle produkter med undtagelse af dybdeflufere (se de separate garantierklæringer for disse produkter). Hvis der forekommer en fejl, som er dækket af garantien, vil vi reparere produktet uden omkostninger for dig. Dette inkluderer fejldiagnose, arbejds løn, reservedele og transport. Denne garanti træder i kraft på den dato, produktet leveres til den person, som oprindeligt køber det i detailledet. * Produkt udstyret med timetæller.

Sådan får du udført service, der er dækket af garantien

Det påhviler dig at underrette produktforhandleren eller den autoriserede produktforhandler, som du har købt produktet hos, så snart du tror, der er opstået en fejl, som er dækket af garantien. Hvis du har brug for hjælp til at finde frem til en produktforhandler eller en autoriseret forhandler, eller hvis du har spørgsmål vedrørende dine rettigheder eller ansvar i henhold til garantien, kan du kontakte os her:

Toro Commercial Products Service Department
Toro Warranty Company
8111 Lyndale Avenue South
Bloomington, MN 55420-1196, USA

+1-952-888-8801 eller +1-800-952-2740
E-mail: commercial.warranty@toro.com

Ejerens ansvar

Du er som ejer af produktet ansvarlig for at udføre den vedligeholdelse og de justeringer, som er nødvendige i henhold til din *betjeningsvejledning*. Reparationer af produktfejl, der skyldes manglende udførelse af nødvendig vedligeholdelse og justeringer, dækkes ikke af denne garanti.

Genstande og fejl, der ikke er dækket

Det er ikke alle produktfejl eller funktionsfejl, der måtte opstå i garantiperioden, som udgør materialefejl eller fejl i den håndværksmæssige udførelse. Denne garanti dækker ikke følgende:

- Produktfejl, som er en følge af brug af ikke-originale Toro-reservedele eller af installation og brug af ekstra eller modificeret eller ikke-originalt Toro-tilbehør og -produkter.
- Produktfejl, som er en følge af manglende udførelse af anbefalet vedligeholdelse og/eller justeringer.
- Produktfejl, der stammer fra brug af produktet på ødelæggende, uagtens eller hensynsløs vis.
- Reservedele, der bruges op, og som ikke er defekte. Eksempler på reservedele, som forbruges eller opbruges under normal betjening af produktet omfatter, men er ikke begrænset til, bremseklodder og -belægninger, koblingsbelægninger, skæreknive, knivcylindre, ruller og lejer (forseglede eller smørbare), bundknive, tænder, styrehjul, lejer, dæk, filtre, remme samt visse sprøjtekomponenter såsom membraner, dyser og kontraventiler.
- Fejl, der forårsages af eksterne forhold, herunder, men ikke begrænset til, vejrlig, opbevaringsforhold, forurening og brug af ikke-godkendte brændstoffer, kølevæsker, smøremidler, tilsætningsstoffer, gødningsmidler, vand og kemikalier.
- Funktions- eller driftsfejl forårsaget af brændstoffer (f.eks. benzin, diesel eller biodiesel), der ikke overholder deres respektive branchestandarder.
- Normal støj, vibration, slid og ælde samt nedbrydning. Normalt slid omfatter, men er ikke begrænset til, beskadigelse af sæder som følge

af slitage eller afslidning, slid på malede overflader, ridsede mærkater eller vinduer.

Reservedele

Reservedele, der planmæssigt skal udskiftet i forbindelse med nødvendig vedligeholdelse, er kun dækket af garantien i tidsrummet frem til det planmæssige tidspunkt for udskiftning af den pågældende reservedel. Reservedele, der udskiftes i henhold til denne garanti, er dækket af garantien i den originale produktgarantis løbetid og bliver Toros ejendom. Toro træffer endelig beslutning om, hvorvidt en reservedel eller en samlet enhed skal repareres eller udskiftes. Toro har ret til at bruge fabriksreoverede reservedele til reparationer, der er dækket af garantien.

Garanti på dybdeafladnings- og litium-ion-batterier

Dybdeafladnings- og litium-ion-batterier kan levere et samlet, specificeret antal kilowatttimer i løbet af deres levetid. Brugs-, opladnings- og vedligeholdelsesteknikker kan forlænge eller forkorte den samlede batterilevetid. I takt med at batterierne i dette produkt forbruges, vil mængden af nyttigt arbejde mellem opladningsintervaller langsomt formindskes, indtil batteriet er helt faldt. Udskiftning af slidte batterier som følge af normalt forbrug påhviler ejeren af produktet. Bemærk (kun litium-ion-batterier): Pro rata efter 2 år. Se batteriets garanti for at få yderligere oplysninger.

Omkostninger til vedligeholdelse afholdes af ejeren

Motorjustering, smøring, rengøring og polering, udskiftning af filtre, kølevæske og udførelse af anbefalet vedligeholdelse er eksempler på normal service, som Toro-produkter kræver, og omkostninger i forbindelse hermed afholdes af ejeren.

Generelle betingelser

Det eneste retsmiddel, du har til rådighed i henhold til nærværende garanti, er reparation hos en autoriseret Toro-forhandler.

Hverken The Toro Company eller Toro Warranty Company er ansvarlig for følgeskader eller indirekte eller hændelige skader i forbindelse med brugen af de Toro-produkter, der er dækket af nærværende garanti, herunder omkostninger eller udgifter til at fremskaffe erstatningsudstyr eller service i de perioder, der med rimelighed medgår i forbindelse med funktionsfejl eller manglende rådighed over produktet, mens der udføres reparationer i henhold til garantien. Bortset fra den emissionsgaranti, der er nævnt nedenfor, og kun såfremt denne måtte finde anvendelse, gives ingen anden udtrykkelig garanti. Alle underforståede garantier om salgbarhed og brugsegnethed er begrænset til denne udtrykkelige garantis varighed.

I visse stater er det ikke tilladt at fragå ansvar for hændelige og følgeskader eller at begrænse tidsrummet for en underforstået garantis varighed, så ovenstående ansvarsfragørelser og begrænsninger gælder muligvis ikke for dig. Denne garanti giver dig bestemte juridiske rettigheder, men derudover kan du også have andre rettigheder, som varierer fra stat til stat.

Bemærkning angående emissionsgaranti

Emissionskontrollsystemet på dit produkt kan være dækket af en separat garanti, som overholder de krav, der er fastsat af det amerikanske miljøbeskyttelsesagentur (Environmental Protection Agency, EPA) og/eller rådet for luftressourcer i Californien (California Air Resources Board, CARB). De tidsmæssige begrænsninger, der er anført ovenfor, gælder ikke for garantien på emissionskontrollsystemet. Der henvises til garantierklæringen om motoremissionsgaranti, som er vedlagt dit produkt eller er indeholdt i motorfabrikantens dokumentation.

Andre lande end USA og Canada

Kunder, som har købt Toro-produkter, der er eksporteret fra USA eller Canada, skal kontakte deres Toro-forhandler for at få en garantipolice, som gælder for deres land, provins eller stat. Såfremt du af en eller anden grund er utilfreds med din forhandlers service eller har problemer med at få oplysninger om garantien, bedes du kontakte dit autoriserede Toro-servicecenter.