



Count on it.

Betjeningsvejledning

**Greensmaster® 3400
TriFlex®-traktionsenhed**

Modelnr. 04520—Serienr. 403099001 og derover



g014597



Dette produkt overholder alle relevante EU-direktiver. Yderligere oplysninger fås på den separate produktspecifikke overensstemmelseserklæring.

Det er en overtrædelse af California Public Resource Code Section 4442 eller 4443 at bruge eller betjene denne motor på et skovbegrøet, buskbegrøet eller græsbegrøet område, medmindre motoren er forsynet med en gnistskærm som defineret i Section 4442, som vedligeholdes og er i god driftsmæssig stand, eller medmindre motoren er bygget, udstyret og vedligeholdt til brandforebyggelse.

Den medfølgende motorvejledning indeholder information om U.S. Environmental Protection Agency (EPA) og California Emission Control Regulation for emissionssystemer, vedligeholdelse og garanti. Nye eksemplarer kan bestilles via motorfabrikanten.

⚠ ADVARSEL

CALIFORNIEN

Advarsel i henhold til erklæring nr. 65 Dieselmotorens udstødningsgas og nogle af dens bestanddele er ifølge staten Californien kræftfremkaldende og kan medføre fødselsskader eller andre forplantningsskader.

Batteripoler og tilbehør indeholder bly og bly sammensætninger, som ifølge staten Californien er kræftfremkaldende og forårsager forplantningsskader. Vask hænder efter håndtering.

Brug af dette produkt kan medføre eksponering over for kemikalier, der ifølge staten Californien er kræftfremkaldende og giver medfødte defekter eller andre forplantningsskader.

Indledning

Dette er en greensklipper med knivcylindre, der er beregnet til brug af professionelle, ansatte operatører i kommercielle anvendelsesområder. Den er primært beregnet til klipning af græs på velholdt græs.

Læs denne vejledning omhyggeligt, så du kan lære at betjene og vedligeholde produktet korrekt samt undgå person- og produktskade. Det er dit ansvar at betjene produktet korrekt og sikkert.

Besøg www.Toro.com for at få flere oplysninger, herunder sikkerhedstip, undervisningsmaterialer,

oplysninger om tilbehør, hjælp til at finde en forhandler eller for at registrere dit produkt.

Når du har brug for service, originale Toro-dele eller yderligere oplysninger, bedes du kontakte en autoriseret Toro-forhandler samt have produktets model- og serienummer parat. **Figur 1** angiver, hvor model- og serienummeret er placeret på produktet. Skriv numrene, hvor der er gjort plads til dette.

Vigtigt: Scan QR-koden på serienummermærket (hvis udstyret hermed) med din mobilenhed for at tilgå garanti, reservedele og andre produktoplysninger.

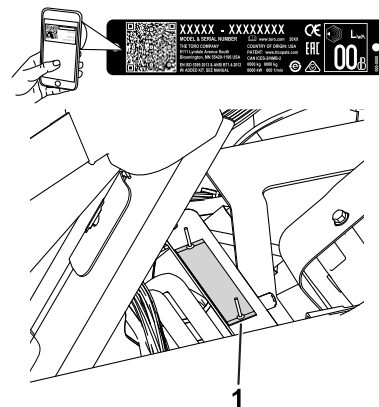

Figur 1

g233264

1. Placering af model- og serienummeret – løft sædet, og find serienummerpladen.

Modelnr. _____
Serienr. _____

Denne vejledning advarer dig om mulige farer og giver dig særlige sikkerhedsoplysninger ved hjælp af advarselssymbolet (**Figur 2**), der angiver en fare, som kan forårsage alvorlig personskade eller død, hvis du ikke følger de anbefalede forholdsregler.



Figur 2

Advarselssymbol

g000502

Denne betjeningsvejledning bruger to ord til at fremhæve oplysninger. **Vigtigt** henleder opmærksomheden på særlige mekaniske oplysninger, og **Bemærk** angiver generel information, som det er værd at lægge særligt mærke til.

Indhold

Sikkerhed	4	Vedligeholdelse af drivsystem	37
Generelt om sikkerhed	4	Kontrol af dæktrykket	37
Sikkerheds- og instruktionsmærkater	4	Kontrol af hjulmøtrikkernes tilspændingsmo- ment	37
Opsætning	10	Justering af transmission til neutral	37
1 Montering af styrtbøjlen	11	Justering af transporthastighed	37
2 Montering af sædet	11	Justering af klippehastigheden	38
3 Montering af rattet	11	Vedligeholdelse af kølesystem	39
4 Aktivering og opladning af batteriet	12	Kølesystem – Sikkerhed	39
5 Montering af olie køleren	13	Rengøring af kølergitter	39
6 Montering af krogene til græsopsamle- ren	13	Kontroller motorkølevæskestanden	39
7 Montering af klippeenhederne	13	Vedligeholdelse af bremseser	40
8 Tilføjelse af bagvægt	14	Trykpolering af bremseser	40
9 Montering af CE-afskærmningssættet	14	Justering af bremseser	40
10 Montering af CE-mærkaterne	14	Vedligeholdelse af remme	40
11 Reducering af dæktrykket	14	Justering af generatorremmen	40
12 Trykpolering af bremseser	14	Vedligeholdelse af hydrauliksystem	41
Produktoversigt	15	Hydrauliksystem – Sikkerhed	41
Betjeningsanordninger	15	Eftersyn af hydraulikvæsken	41
Specifikationer	19	Kontrol af hydraulikrør og -slanger	43
Redskaber/tilbehør	19	Vedligeholdelse af klippeenhederne	43
Betjening	20	Skæreknivssikkerhed	43
Sikkerhedshensyn før drift	20	Montering og afmontering af klippeenhederne	43
Brændstofs specifikation	20	Kontrol af kontakt mellem knivcylinder og bundkniv	46
Opfyldning af brændstoftanken	21	Indstilling af knivcylinderhastigheden	46
Udførelse af daglig vedligeholdelse	21	Baglapning af knivcylinderne	46
Sikkerhed under drift	21	Diagnostisk system	47
Tilkøring af maskinen	22	Fejlfinding af serviceindikatoren	47
Start af motoren	23	Opbevaring	48
Kontrol af maskinen efter motorstart	23		
Slukning af motoren	23		
Kontrol af sikkerhedslåsesystemet	24		
Kørsel med maskinen uden klipning	25		
Klipning af green	25		
Sikkerhed efter drift	26		
Eftersyn og rengøring efter klipning	27		
Bugsering af maskinen	27		
Trækning af maskinen	27		
Vedligeholdelse	29		
Sikkerhed ved vedligeholdelse	29		
Skema over anbefalet vedligeholdelse	30		
Kontrolliste for daglig vedligeholdelse	31		
Motorvedligeholdelse	32		
Motorsikkerhed	32		
Eftersyn af luftfilteret	32		
Eftersyn af motorolien	32		
Vedligeholdelse af brændstofs system	34		
Tømning af vand fra brændstoffilteret	34		
Udskiftning af brændstoffilteret/vandudskille- ren	35		
Eftersyn af brændstofslanger og -forbindelser	35		
Vedligeholdelse af elektrisk system	36		
Elektrisk system – Sikkerhed	36		
Serviceeftersyn af batteriet	36		
Sikringernes placering	36		

Sikkerhed

Denne maskine er designet i overensstemmelse med EN ISO 5395:2013 og ANSI B71.4-2017 og opfylder disse standarder, når du gennemfører opsætningen og installerer sædet, styrtbøjlen, CE-mærkaterne, afskærmnings sættet og det relevante vægtsæt.

Generelt om sikkerhed

Dette produkt kan afskære hænder og fødder samt udslynge genstande.

Brug af dette produkt til andre end det tiltænkte formål kan udsætte dig selv og omkringstående for fare.

- Læs og forstå indholdet i denne *betjeningsvejledning*, før du starter motoren.
- Betjening af maskinen kræver din fulde opmærksomhed. Giv dig ikke i kast med aktiviteter, der afleder opmærksomheden, da dette kan medføre person- eller tingsskade.
- Hold hænder og fødder væk fra bevægelige maskinkomponenter.

- Betjen ikke maskinen, uden at alle værn og øvrige sikkerhedsanordninger sidder korrekt på plads og virker på maskinen.
- Hold afstand til udblæsningsåbninger.
- Hold børn, omkringstående og kæledyr væk fra arbejdsområdet. Lad aldrig børn betjene maskinen.
- Sluk altid motoren, tag nøglen ud (hvis den forefindes), vent, til alle bevægelige dele er standset, og lad maskinen køle af før justering, reparation og rengøring af maskinen, eller inden den stilles til opbevaring.

Hvis maskinen betjenes eller vedligeholdes forkert, kan det medføre personskade. Operatøren skal altid følge sikkerhedsforskrifterne og være opmærksom på advarselssymbolet (figur X), der betyder Forsigtig, Advarsel eller Fare – personlig sikkerhedsanvisning, for at nedsætte risikoen for personskade. Hvis disse forskrifter ikke følges, kan det medføre personskade eller død.

Sikkerheds- og instruktionsmærkater



Sikkerheds- og instruktionsmærkaterne kan nemt ses af operatøren og er placeret tæt på potentielle risikoområder. Beskadigede eller bortkomne mærkater skal udskiftes.

GREENSMASTER 3400/3420 TriFlex QUICK REFERENCE AID  **SEE OPERATOR'S MANUAL**

CHECK/SERVICE (daily)

- 1. OIL LEVEL, ENGINE
- 2. OIL LEVEL, HYDRAULIC TANK
- 3. BRAKE FUNCTION
- 4. INTERLOCK SYSTEM:
 - 4a. SEAT INTERLOCK
 - 4b. NEUTRAL SENSOR
 - 4c. MOW SENSOR
 - 4d. PARKING BRAKE INTERLOCK
- 5. WATER SEPARATOR / FUEL FILTER
- 6. AIR CLEANER
- 7. RADIATOR SCREEN
- 8. TIRE PRESSURE (12-16 psi)
- 9. BATTERY
- 10. FUEL - DIESEL #2
- 11. WHEEL NUT TORQUE (70-90 FT-LBS)
- 12. FAN / ALTERNATOR / WATER PUMP BELT
- 13. COOLANT LEVEL
- 14. REEL SPEED / BACKLAP CONTROL

FLUID SPECIFICATIONS / CHANGE INTERVALS

See operator's manual for initial change	FLUID TYPE	CAPACITY		CHANGE INTERVALS		FILTER PART NO.
		L	QTS.	FLUID	FILTER	
A. ENGINE OIL	SAE 10W-30 CH-4	3.7*	3.9*	150 HRS.	150 HRS.	115-8189
B. HYDRAULIC OIL	ISO VG 46	18.9*	20*	800 HRS.	800 HRS.	108-5194
C. AIR CLEANER (CLEAN EVERY 50 HOURS)					200 HRS.	108-3811
D. FUEL FILTER					800 HRS.	110-9049
E. FUEL TANK	NO. 2 DIESEL	22.7	6.0 GAL.	DRAIN AND FLUSH, 2 YEARS		
F. COOLANT	50/50 ETHYLENE GLYCOL WATER MIX	4.4	4.6	DRAIN AND FLUSH, 2 YEARS		

*Including filter

119-9343

decal119-9343

GREENSMMASTER 3XXX							
1	2		3		4		5
	3.8 MPH 6.1 Km/h	5.0 MPH 8.0 Km/h	3.8 MPH 6.1 Km/h	5.0 MPH 8.0 Km/h	3.8 MPH 6.1 Km/h	5.0 MPH 8.0 Km/h	3.8 MPH 6.1 Km/h
0.062" / 1.6mm	N/R	N/R	9	N/R	9	N/R	9
0.094" / 2.4mm	N/R	N/R	9	N/R	9	N/R	9
0.125" / 3.2mm	N/R	N/R	9	N/R	9	N/R	9
0.156" / 4.0mm	N/R	N/R	9	N/R	9	N/R	N/R
0.188" / 4.8mm	N/R	N/R	9	N/R	7	N/R	N/R
0.218" / 5.5mm	N/R	N/R	9	N/R	6	N/R	N/R
0.250" / 6.4mm	7	N/R	6	7	5	7	N/R
0.312" / 7.9mm	6	N/R	5	6	4	6	N/R
0.375" / 9.5mm	6	7	4	5	4	5	N/R
0.438" / 11.1mm	6	6	4	5	3	4	N/R
0.500" / 12.7mm	5	6	3	4	N/R	N/R	N/R
0.625" / 15.9mm	4	5	3	3	N/R	N/R	N/R
0.750" / 19.0mm	3	4	3	3	N/R	N/R	N/R
0.875" / 22.2mm	3	4	N/R	3	N/R	N/R	N/R
1.000" / 25.4mm	3	3	N/R	N/R	N/R	N/R	N/R

115-8156

decal115-8156

- | | | | |
|---------------------------------|----------------------------------|----------------------------------|------------|
| 1. Knivcylinderhøjde | 3. Klippeenhed med 8 skæreknive | 5. Klippeenhed med 14 skæreknive | 7. Hurtig |
| 2. Klippeenhed med 5 skæreknive | 4. Klippeenhed med 11 skæreknive | 6. Knivcylinderhastighed | 8. Langsom |

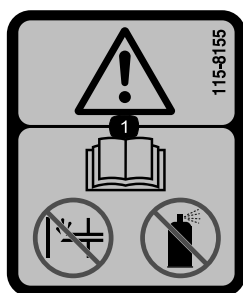

115-8155

decal115-8155

1. Advarsel – læs *Betjeningsvejledningen*, spæd ikke og brug ikke startvæske.

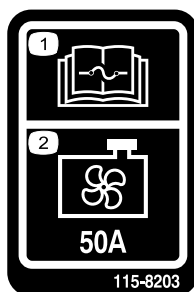

115-8203

decal115-8203

1. Læs *betjeningsvejledningen* for at få oplysninger om sikringer. 2. Kølerventilator – 50 A

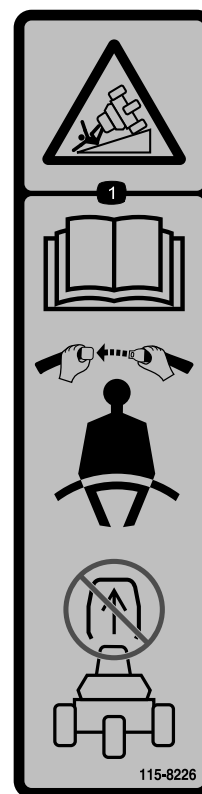

115-8226

decal115-8226

1. Tippefare – Læs *betjeningsvejledningen*. Brug altid sikkerhedssele under betjening. Fjern ikke styrtøjlesystemet (ROPS).



106-6755

decal106-6755

1. Motorkølevæske under tryk.
2. Eksplosionsfare – læs *betjeningsvejledningen*.
3. Advarsel – rør ikke ved den varme overflade.
4. Advarsel – læs *betjeningsvejledningen*.

⚠ WARNING: Cancer and Reproductive Harm - www.P65Warnings.ca.gov.
 For more information, please visit www.tccoCAProp65.com
CALIFORNIA SPARK ARRESTER WARNING
 Operation of this equipment may create sparks that can start fires around dry vegetation. A spark arrester may be required. The operator should contact local fire agencies for laws or regulations relating to fire prevention requirements.

133-8062

decal133-8062

133-8062

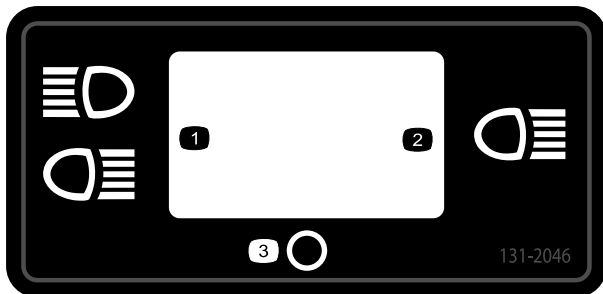

decal131-2046

131-2046

1. Dobbelt lys
2. Enkelt lys
3. Fra

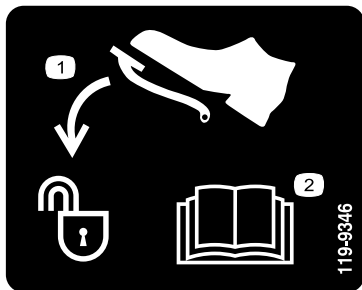

decal119-9346

119-9346

1. Træd på pedalen for at låse op.
2. Læs *betjeningsvejledningen* for at få yderligere oplysninger.

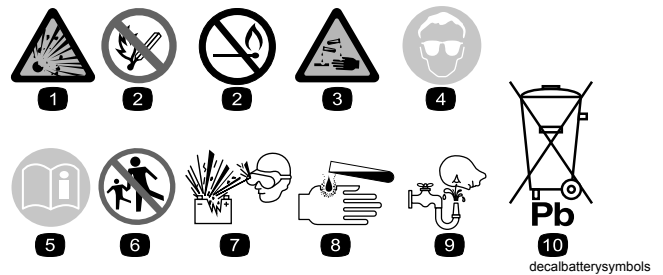

decalbatterysymbols

Batterisymboler

Nogle af eller alle disse symboler findes på batteriet.

1. Eksplosionsfare
2. Ingen ild, åben flamme eller rygning
3. Kaustisk væske/fare for kemisk forbrænding
4. Bær beskyttelsesbriller.
5. Læs *betjeningsvejledningen*.
6. Hold omkringstående på sikker afstand af batteriet.
7. Bær beskyttelsesbriller; eksplosive gasser kan forårsage blindhed og andre personskader.
8. Batterisyre kan forårsage blindhed og alvorlige forbrændinger.
9. Skyl omgående øjnene med vand, og søg hurtigt læge.
10. Indeholder bly; må ikke kasseres

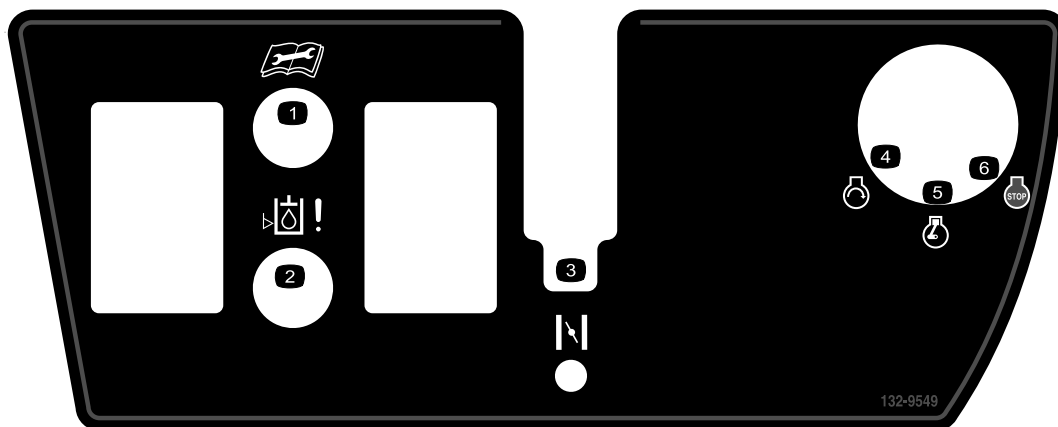

132-9549

decal132-9549

- | | |
|---|------------------|
| 1. Læs <i>betjeningsvejledningen</i> , før der foretages servicering eller vedligeholdelse. | 4. Motor – start |
| 2. Hydraulikvæskenniveau | 5. Motorkørsel |
| 3. Choker | 6. Motor - stop |

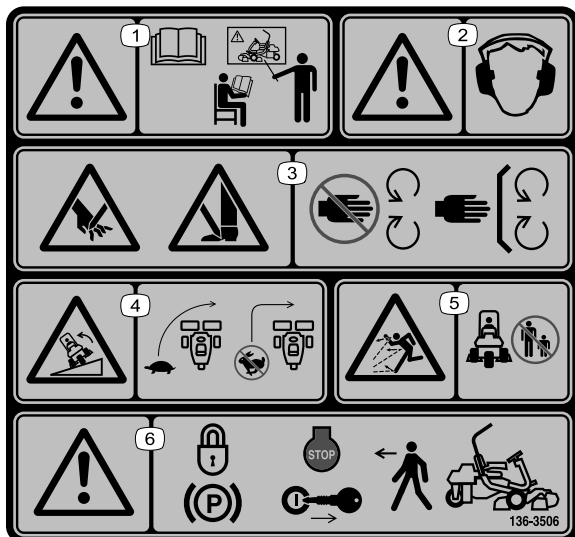

decal136-8506

136-8506

- | | |
|--|--|
| 1. Advarsel – Læs <i>betjeningsvejledningen</i> og få undervisning, før maskinen betjenes. | 4. Tippefare – sænk maskinens fart, før du drejer, og drej ikke ved høj hastighed. |
| 2. Advarsel – der skal bæres høreværn. | 5. Fare for udslyngede genstande – hold omkringstående på sikker afstand af maskinen. |
| 3. Fare for skæring/amputering af hænder eller fødder – bevar alle afskærmninger på plads. | 6. Advarsel – aktiver parkeringsbremsen, sluk for motoren, og tag tændingsnøglen ud, før du forlader maskinen. |

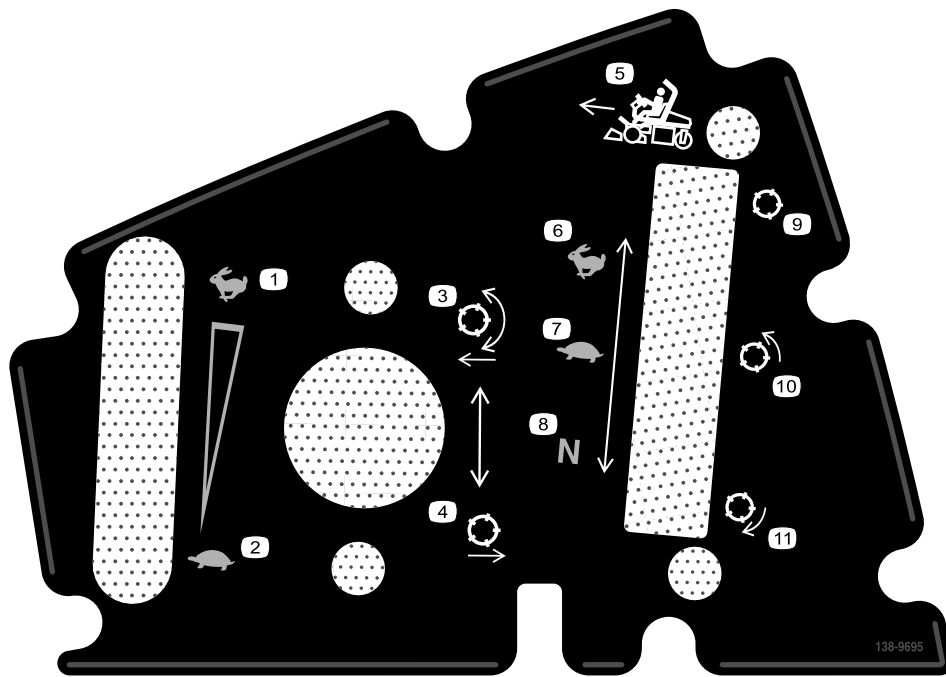

138-9695

decal138-9695

- | | |
|-------------------------------------|------------------------------------|
| 1. Motorhastighed – hurtig | 7. Knivcylinderhastighed – neutral |
| 2. Motorhastighed – langsom | 8. Knivcylinder – transport |
| 3. Sænk og kobl knivcylindrene ind. | 9. Knivcylinder – klipning |
| 4. Hæv og kobl knivcylindrene ud. | 10. Knivcylinder – baglæpning |
| 5. Knivcylinderhastighed – hurtig | 11. Kør fremad. |
| 6. Knivcylinderhastighed – langsom | |

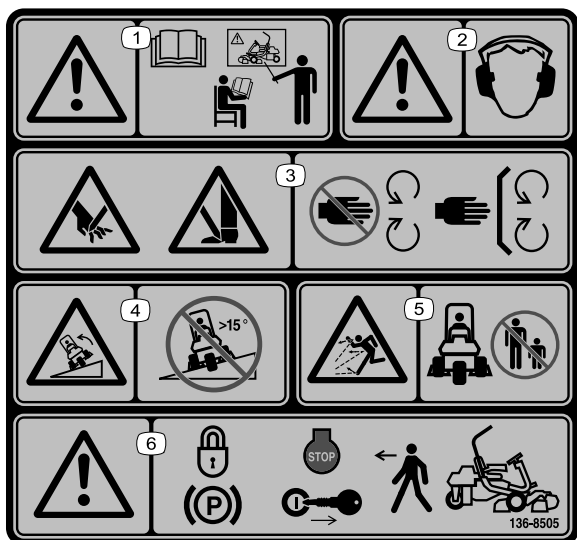

decal136-8505

136-8505

Erstatte mærkat 136-8506 for CE-maskiner

Bemærk: Denne maskine overholder industristandarden for stabilitetsprøvning i afprøvningen af statisk stabilitet, sidestabilitet og stabilitet i længderetningen ved den anbefalede maksimale hældning, der er angivet på mærkaten. Læs instruktionerne til betjening af maskinen på skrån timer i *betjeningsvejledningen*, og gennemgå de forhold, under hvilke maskinen skal betjenes, for at afgøre, om du kan betjene maskinen under forholdene på den pågældende dag og det pågældende sted. Ændringer i terrænet kan medføre en ændring i betjeningen af maskinen på skrån timer. Hvis det er muligt, skal klippeenhederne holdes sænket til jorden, mens maskinen betjenes på skrån timer. Hævning af klippeenhederne under betjening på skrån timer kan gøre maskinen ustabil.

- | | |
|---|--|
| 1. Advarsel – Læs <i>betjeningsvejledningen</i> og få undervisning, før maskinen betjenes. | 4. Tippefare – Kør ikke henover eller nedad skrån timer med en hældning på mere end 15 grader. |
| 2. Advarsel – der skal bæres høreværn. | 5. Fare for udslyngede genstande – Hold omkringstående på sikker afstand af maskinen. |
| 3. Risiko for at skære hænder og fødder (af), plæneklipperkniv – hold afstand til bevægelige dele, og hold alle afskærmninger og værn på plads. | 6. Advarsel – aktiver parkeringsbremsen, sluk for motoren, og tag tændingsnøglen ud, før du forlader maskinen. |

Opsætning

Løsdele

Brug skemaet herunder til at kontrollere, at alle dele er blevet leveret.

Fremgangsmåde	Beskrivelse	Antal	Anvendelse
1	Styrtbøjle	1	Montering af styrtbøjlen.
	Bolt (1/2" x 3/4")	4	
	Flangemøtrik (1/2")	4	
2	Sædets færdiggørelsessæt	1	Montering af sædet på sædesoklen.
3	Rat	1	Montering af rattet.
	Låsemøtrik (1 1/2")	1	
	Spændeskive	1	
	Rathætte	1	
4	Kræver ingen dele	–	Aktivering og opladning af batteriet.
5	Oliekølersæt – Greensmaster-traktionsenhed i 3300-serien, delnr. 119-1691 (købes separat)	–	Montering af olie køleren (ekstraudstyr).
6	Krog til græsopsamler	6	Montering af krogene til græsopsamleren.
	Flangebolte	12	
7	Målestang	1	Montering af klippeenhederne.
	Klippeenhed (fås hos din autoriserede Toro-forhandler)	3	
	Græsopsamler	3	
8	Vægtsæt, delnr. 121-6665 (købes separat) Bemærk: Dette sæt er ikke påkrævet for enheder monteret med trehjulstræksættet.	1	Tilføjelse af bagvægt.
9	CE-afskærmningssæt – delnr. 04442 (sælges separat)	1	Montering af CE-afskærmningssættet.
10	Advarselsmærkat (delnr. 136-8505)	1	Montering af CE-mærkaterne (om nødvendigt).
	CE-mærkat	1	
11	Kræver ingen dele	–	Reducering af dæktrykket.
12	Kræver ingen dele	–	Trykpolering af bremserne.

Medier og øvrige dele

Beskrivelse	Antal	Anvendelse
Betjeningsvejledning	1	Gransk den, inden du betjener maskinen.
Ejerens motorvejledning	1	Brug den til at tilgå motoroplysninger.
Overensstemmelseserklæring	1	For CE-overensstemmelse
Støjcertifikat	1	
Tændingsnøgler	2	Start af motoren.

1

Montering af styrtbøjlen

Dele, der skal bruges til dette trin:

1	Styrtbøjle
4	Bolt ($\frac{1}{2}$ " x $3\frac{3}{4}$ "")
4	Flangemøtrik ($\frac{1}{2}$ "")

Fremgangsmåde

1. Tag kassens øverste støttebøjle af kassen.
2. Tag styrtbøjlen ud af kassen.
3. Brug 4 bolte ($\frac{1}{2}$ " x $3\frac{3}{4}$ "") og 4 flangemøtrikker ($\frac{1}{2}$ "") til at fastgøre styrtbøjlen i beslagene på hver side af maskinen som vist i [Figur 3](#).

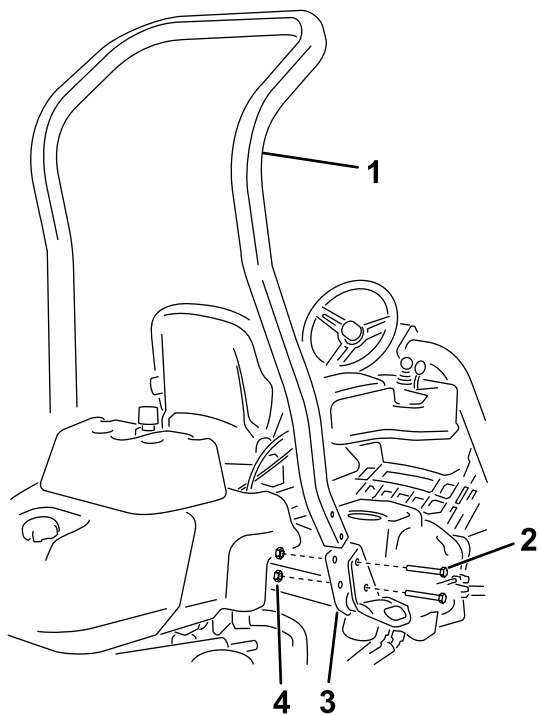

Figur 3

g233739

- | | |
|--|-------------------------------------|
| 1. Styrtbøjle | 3. Styrtbøjlebeslag |
| 2. Bolt ($\frac{1}{2}$ " x $3\frac{3}{4}$ "") | 4. Flangemøtrik ($\frac{1}{2}$ "") |

4. Tilspænd fastgørelsesanordningerne til et moment på 136 til 149 N·m.

2

Montering af sædet

Dele, der skal bruges til dette trin:

1	Sædets færdiggørelsessæt
---	--------------------------

Fremgangsmåde

Anskaf det ønskede sædesæt hos din forhandler, og monter det på maskinen. Se sættets *monteringsvejledning*.

3

Montering af rattet

Dele, der skal bruges til dette trin:

1	Rat
1	Låsemøtrik ($1\frac{1}{2}$ "")
1	Spændeskive
1	Rathætte

Fremgangsmåde

1. Sæt rattet på ratstammen ([Figur 4](#)).

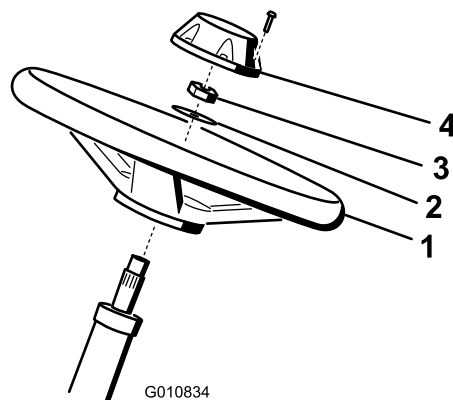

G010834

Figur 4

g010834

- | | |
|----------------|---------------|
| 1. Rat | 3. Låsemøtrik |
| 2. Spændeskive | 4. Hætte |

2. Sæt spændeskiven på ratstammen ([Figur 4](#)).
3. Fastgør rattet til akslen med en låsemøtrik, og spænd den til 27-35 N·m ([Figur 4](#)).

4. Sæt hættten på rattet, og fastgør den med 6 bolte (Figur 4).

4

Aktivering og opladning af batteriet

Kræver ingen dele

Fremgangsmåde

Benyt kun elektrolyt (specifik vægtfylde 1,265) til at fylde batteriet første gang.

⚠ ADVARSEL

Batteripoler eller metalværktøj kan kortslutte mod maskinens metaldele og forårsage gnister. Gnister kan få batterigasserne til at eksplodere og medføre personskaade.

- Når batteriet skal fjernes eller monteres, må batteriets poler ikke berøre nogen metaldele på maskinen.
- Metalværktøj må ikke kortslutte mellem batteripolerne og maskinens metaldele.

1. Fjern fastgørelsesanordningerne og batteriklemmen, og løft batteriet ud.

Vigtigt: Påfyld ikke elektrolyt, mens batteriet sidder i maskinen. Du kan risikere at spilde og dermed forårsage korrosion.

2. Rengør batteriet ovenpå, og fjern ventilationshætterne (Figur 5).

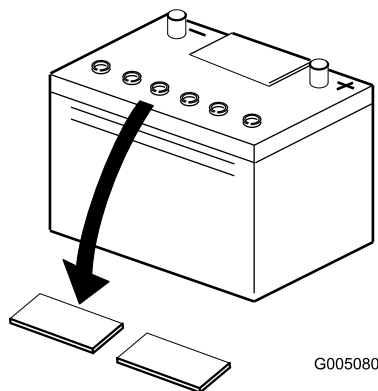

Figur 5

3. Fyld forsigtigt hver celle med elektrolyt, indtil pladerne er dækket med ca. 6 mm væske (Figur 6).

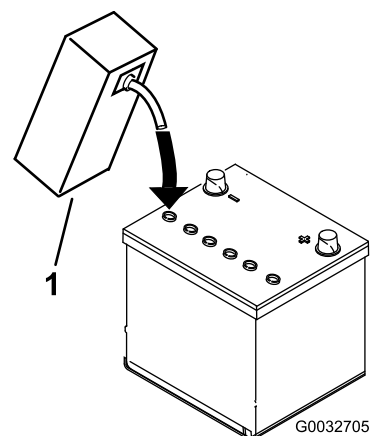

Figur 6

1. Elektrolyt

4. Vent ca. 20 til 30 minutter, mens elektrolytten trænger ind i pladerne. Fyld efter behov for at bringe elektrolytstanden op til ca. 6 mm fra bunden af påfyldningshullet (Figur 6).
5. Slut en 2-4 A batterioplader til batteripolerne. Oplad batteriet i mindst to timer ved 4 A eller i mindst fire timer ved 2 A, indtil vægtfylden er 1,250 eller derover, og temperaturen er mindst 16 °C, og lad gasserne fra alle celler spredes frit.

⚠ ADVARSEL

Opladning af batteriet producerer gasser, der kan eksplodere.

Der må aldrig ryges i nærheden af batteriet, og gnister og åben ild skal holdes væk fra batteriet.

Vigtigt: Hvis du ikke lader batteriet i den ovenfor angivne tidsperiode, kan du nedsætte batteriets levetid.

6. Når batteriet er opladet, tages opladeren ud af stikkontakten og frakobles batteripolerne.

Bemærk: Når batteriet er blevet aktiveret, må kun destilleret vand påfyldes for at erstatte normalt tab. Vedligeholdelsesfri batterier bør dog ikke kræve vand under normale driftsforhold.

Vigtigt: Hvis batteriet ikke aktiveres korrekt, kan det medføre batterigasning og/eller for tidligt batterisvigt.

7. Monter ventilationshætterne.
8. Placer batteriet på batteribakken, og fastgør det med batteriklemmen og fastgørelsesanordningerne, der blev fjernet tidligere.
9. Slut pluskablet (rødt) til pluspolen (+) og minuskablet (sort) til minuspolen (-) på batteriet, og fastgør dem med bolte og møtrikker (Figur

7). Skyd gummikappen ind over pluspolen for at forhindre eventuel kortslutning.

▲ ADVARSEL

Forkert batterikabelføring kan danne gnister og beskadige maskinen og kablerne. Gnister kan få batterigasserne til at eksplodere og medføre personskade.

- Frakobl altid batteriets (sorte) minuskabel, før du frakobler det røde pluskabel.
- Tilslut altid batteriets røde pluskabel, før du tilslutter det sorte minuskabel.

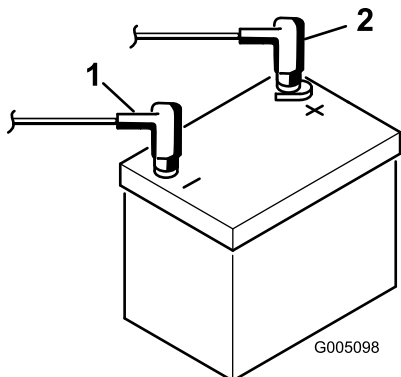

Figur 7

g005098

1. Minuspol (-)
2. Pluspol (+)

6

Montering af krogene til græsopsamleren

Dele, der skal bruges til dette trin:

6	Krog til græsopsamler
12	Flangebolte

Fremgangsmåde

Monter de 6 krogte til græsopsamleren på affjedringsarmens stangender med 12 flangebolte (Figur 8).

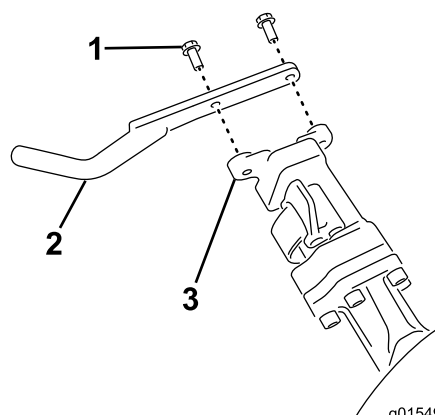

Figur 8

g015492

1. Flangebolt
2. Krog til græsopsamler
3. Affjedringsarmens stang

5

Montering af olie køleren

Ekstraudstyr

Dele, der skal bruges til dette trin:

-	Oliekølørsæt – Greensmaster-traktionsenhed i 3300-serien, delnr. 119-1691 (købes separat)
---	---

Fremgangsmåde

Hvis du betjener maskinen i et varmt klima, hvor omgivelsestemperaturen ligger over 29 °C, eller hvis du bruger den til ekstremt krævende opgaver (klipning af andet end greens, f.eks. fairways eller vertikal klipning), skal du montere hydraulikoliekølørsættet med delnr. 119-1691 (ekstraudstyr).

7

Montering af klippeenhederne

Dele, der skal bruges til dette trin:

1	Målestang
3	Klippeenhed (fås hos din autoriserede Toro-forhandler)
3	Græsopsamler

Fremgangsmåde

1. Klargør klippeenhederne til montering. Se *betjeningsvejledningen* for din klippeenhed.

- Smør indersiden af drivkoblingen med fedt.
- Monter klippeenhederne. Se [Montering af klippeenhederne \(side 44\)](#).

8

Tilføjelse af bagvægt

Dele, der skal bruges til dette trin:

1	Vægtsæt, delnr. 121-6665 (købes separat) Bemærk: Dette sæt er ikke påkrævet for enheder monteret med trehjulstræksættet.
---	---

Fremgangsmåde

Denne enhed opfylder EN ISO 5395:2013 og ANSI B71.4-2017, når den udstyres med vægtsæt 121-6665.

Bemærk: Hvis enheden er udstyret med et trehjulstræksæt, er der ikke behov for yderligere vægt for at opfylde EN ISO 5395:2013 og ANSI B71.4-2017.

9

Montering af CE-afskærmningssættet

Dele, der skal bruges til dette trin:

1	CE-afskærmningssæt – delnr. 04442 (sælges separat)
---	--

Fremgangsmåde

Monter CE-afskærmningssættet. Se *monteringsvejledningen* til CE-afskærmningssættet til Greensmaster 3400 TriFlex-traktionsenheden.

10

Montering af CE-mærkerne

Dele, der skal bruges til dette trin:

1	Advarselsmærkat (delnr. 136-8505)
1	CE-mærkat

Fremgangsmåde

Hvis du bruger maskinen i et land, der overholder CE-standarderne, skal du udføre følgende trin, når du har monteret afskærmningssættet på maskinen:

- Sæt CE-advarselsmærkatet på (delnr. 136-8505) over det eksisterende advarselsmærkat (delnr. 136-8506).
- Sæt CE-mærkatet på rammen under sædets forside ([Figur 9](#)).

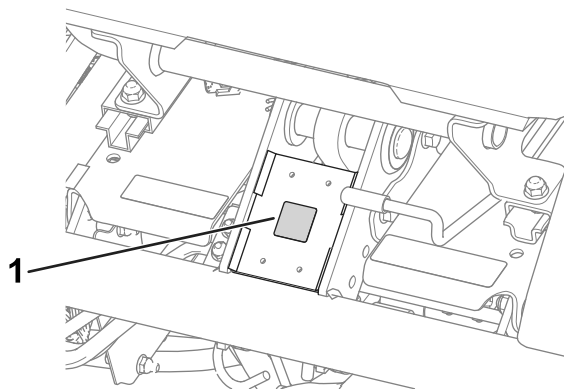

Figur 9

g233420

1. CE-mærkat

11

Reducering af dæktrykket

Kræver ingen dele

Fremgangsmåde

Dækkene er for hårdt oppumpede med henblik på forsendelse. Reducer trykket til det rette niveau, før maskinen startes. Se [Kontrol af dæktrykket \(side 37\)](#).

12

Trykpolering af bremserne

Kræver ingen dele

Fremgangsmåde

Bremserne skal trykpoleres. Se [Trykpolering af bremserne \(side 40\)](#).

Produktoversigt

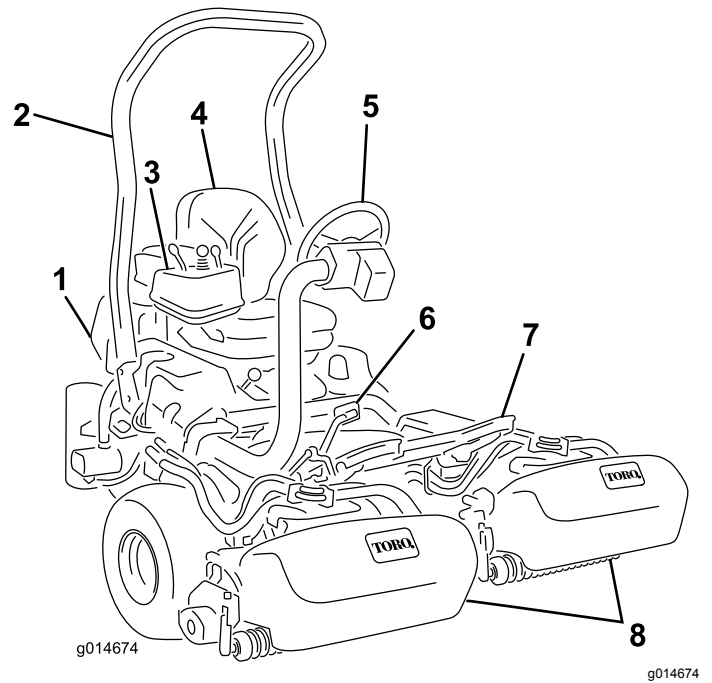

Figur 10

- | | |
|-----------------|-------------------|
| 1. Motor | 5. Rat |
| 2. Styrtøjle | 6. Traktionspedal |
| 3. Kontrolpanel | 7. Fodstøtte |
| 4. Sæde | 8. Klippeenheder |

Betjeningsanordninger

Traktionspedal

Traktionspedalen ([Figur 11](#)) har 3 funktioner: at få maskinen til at køre fremad, bakke og stoppe. Træd den øverste del af pedalen ned for at køre fremad og den nederste del af pedalen ned for at bakke eller som hjælp til at stoppe, når maskinen kører fremad. Lad også pedalen gå til den neutrale position for at standse maskinen. Af hensyn til din komfort skal du ikke hvile hælen på traktionspedalens bakposition, når du kører fremad ([Figur 12](#)).

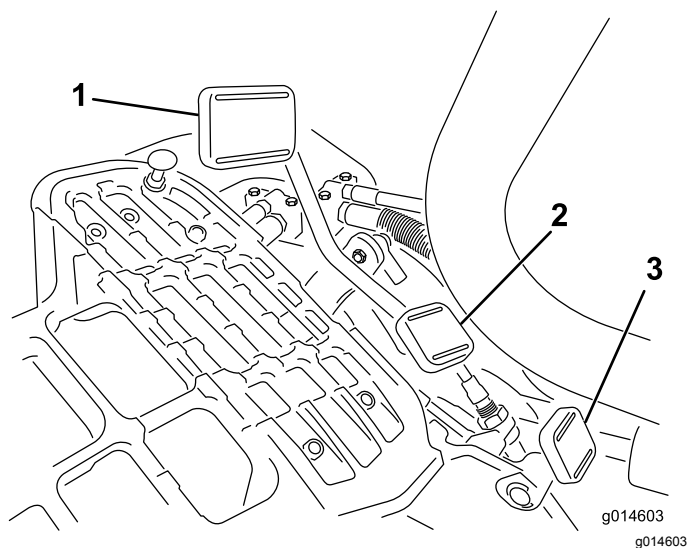

Figur 11

- | | |
|-----------------------------|--------------------------|
| 1. Traktionspedal – frem | 3. Styrearmens låsepedal |
| 2. Traktionspedal – tilbage | |



Figur 12

Kørselshastighederne er som følger:

- Klippehastighed i fremadgående retning 3,2 til 8 km/t
- Maksimum transporthastighed er 16 km/t
- Hastighed ved bakning 4 km/t

Tændingskontakt

Sæt nøglen i tændingen (Figur 13), og drej den med uret, indtil STARTPOSITIONEN nås, for at starte motoren. Slip nøglen, så snart motoren starter. Nøglen flytter sig til positionen ON (til). Drej nøglen mod uret til STOPPOSITIONEN for at slukke for motoren.

Styrearmens låsepedal

Tryk pedalen ned (Figur 11) og løft/sænk styrearmen af hensyn til førerens komfort, og slip derefter pedalen for at låse armen på plads.

Gashåndtag

Gashåndtaget (Figur 13) styrer motorens hastighed. Flyt gashåndtaget mod positionen HURTIG for at øge motorens hastighed. Flyt det mod positionen LANGSOM for at mindske motorens hastighed.

Bemærk: Du kan ikke stoppe motoren med gashåndtaget.

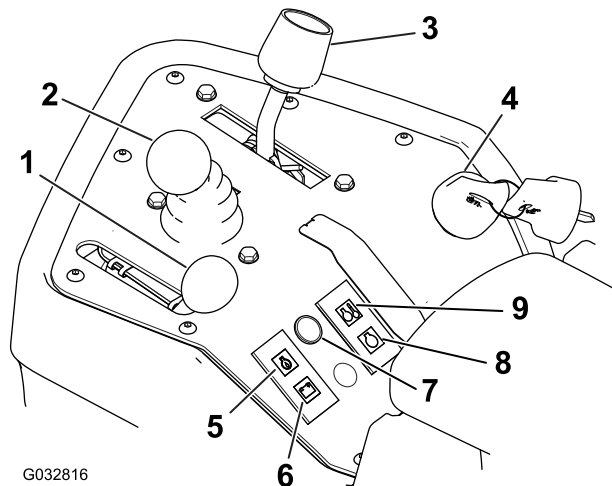

Figur 13

- | | |
|--|--------------------------|
| 1. Gashåndtag | 6. Batterilampe |
| 2. Håndtag til sænkning/hævning af klippeenheder | 7. Serviceindikator |
| 3. Funktionsbevægelseshåndtag | 8. Gløderørskontrollampe |
| 4. Tændingskontakt | 9. Vandtemperaturlampe |
| 5. Kontrollampe for motorolietryk | |

Håndtag til hævnning/sænkning af klippeenheder

Hvis klippekонтроlfunktionen (Figur 2) bevæges fremad under klipning, vil klippeenhederne sænkes, og knivcylindrene startes. Træk klippekontrolfunktionen bagud for at stoppe knivcylindrene og hæve klippeenhederne. For at stoppe knivcylindrene uden at løfte klippeenhederne skal du trække klippekontrolfunktionen kortvarigt tilbage og slippe den igen. Start knivcylindrene ved at bevæge håndtaget fremad.

Funktionsbevægelseshåndtag

Funktionsbevægelseshåndtaget (Figur 13) giver 2 traktionsvalg plus en neutral position. Du kan skifte fra klipning til transport eller fra transport til klipning (ikke til neutral), mens maskinen er i bevægelse. Dette medfører ikke nogen skader.

- BAGESTE position – neutral position, der anvendes ved baglapning af knivcylindrene
- MIDTERSTE position – anvendes, når der klippes græs
- FORRESTE position – anvendes, når maskinen køres mellem arbejdssteder

Batterilampe

Lampen (Figur 13) lyser, når batteriladningen er lav.

Olietrykslampe

Lampen (Figur 13) lyser, når olietrykket i motoren falder til under et sikkert niveau.

Advarselsslampe for vandtemperatur

Lampen (Figur 13) lyser, og motoren stopper automatisk, når kølevæsken når op på en meget høj temperatur. Hvis motoren stopper, kan du starte motoren og køre maskinen i 10 sekunder, før den stopper igen, således at du kan flytte maskinen til et sted, hvor den kan køle af.

Serviceindikator

Serviceindikatoren (Figur 13) lyser, når maskinens sensorer finder en fejl i en af maskinens systemer. Hvis denne indikator lyser, skal du indstille alt arbejde og køre hen til et sikkert sted, hvor du eller en servicetekniker kan finde årsagen til problemet. Yderligere oplysninger om fejlfinding ved systemfejl med serviceindikatoren findes i [Fejlfinding af serviceindikatoren \(side 47\)](#).

Gløderørskontrollampe

Kontrollampen for gløderør (Figur 13) lyser, når gløderørene er tændt.

Bemærk: Kontrollampen for gløderøret lyser muligvis et øjeblik, efter at motoren er startet. Dette er normalt.

Timetæller

Timetælleren (Figur 14) angiver samlet antal timer, hvor maskinen har været i brug. Den starter, når du drejer tændingsnøglen til positionen TIL.

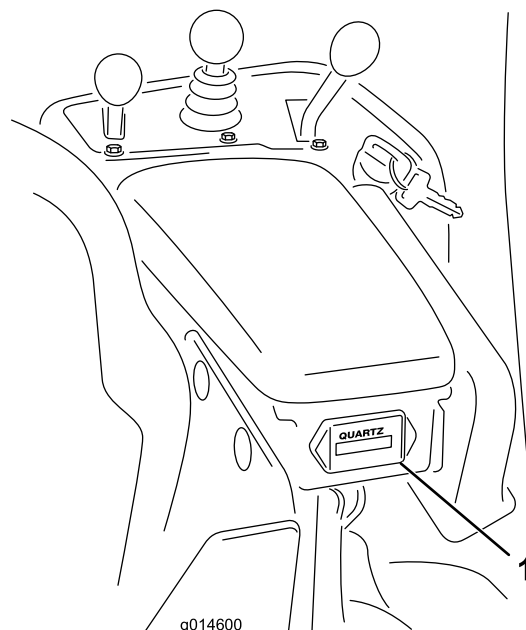

Figur 14

1. Timetæller

Parkeringsbremsehåndtag

Træk i bremsehåndtaget (Figur 15) for at aktivere parkeringsbremsen. Deaktiver parkeringsbremsen ved at klemme om udløsningshåndtaget på bremsehåndtagets underside og sænke det til udløst position. Aktiver parkeringsbremsen, når du forlader maskinen.

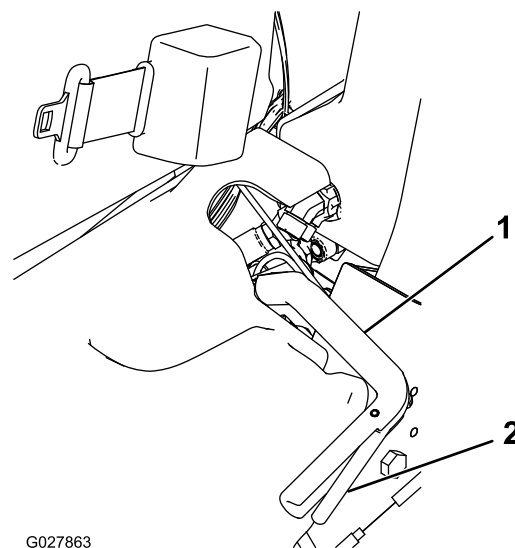

Figur 15

1. Parkeringsbremsehåndtag 2. Udløsningshåndtag

Baglapningsgreb

Baglapningsgrebet er placeret under plastdækslet til venstre for sædet. Brug baglapningsgrebet (Figur 16) sammen med håndtaget til hæving/sænkning af klippeenhederne og hastighedsregulatoren til knivcylindre til baglapning af knivcylindrene.

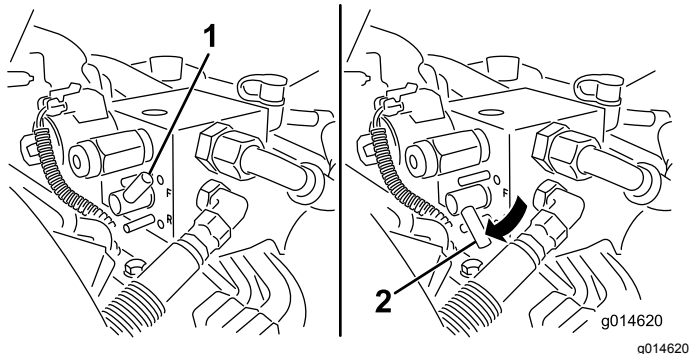

Figur 16

1. Baglapningsgreb – klippeposition
2. Baglapningsgreb – baglapningsposition

Hastighedsregulator til knivcylindre

Hastighedsregulatoren til knivcylindre er placeret under plastdækslet til venstre for sædet. Brug hastighedsregulatoren til knivcylindre (Figur 17) til at justere knivcylindrenes hastighed.

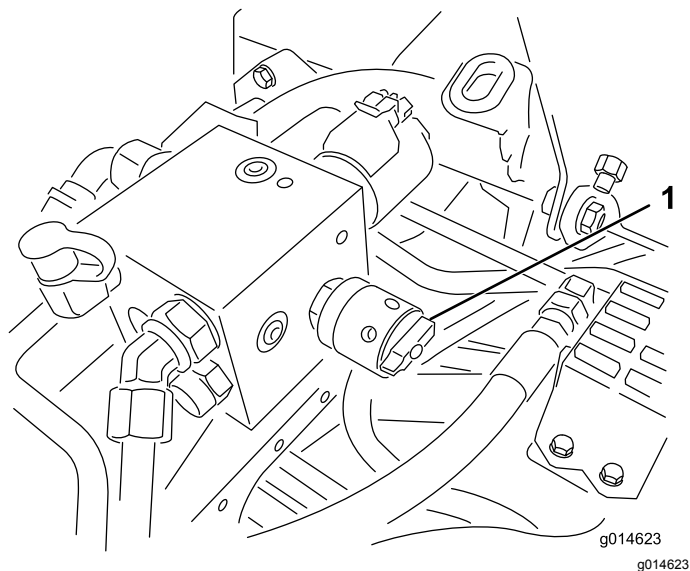

Figur 17

1. Hastighedsregulator til knivcylindre

Sædejusteringshåndtag

Sædejusteringshåndtaget er placeret på sædets forreste venstre hjørne (Figur 18), hvilket giver mulighed for at justere sædet frem og tilbage.

Bemærk: Hvis sædet skal justeres yderligere, kan du afmontere de 4 møtrikker, der fastgør sædets glideskinner til bundelementet, og flytte sædets glideskinner til det andet par monteringshuller.

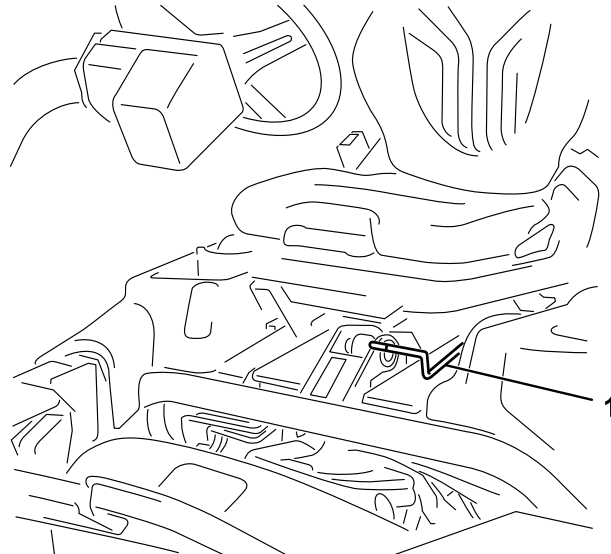

Figur 18

1. Sædejusteringshåndtag

Brændstofafbryderventil

Luk brændstofafbryderventilen (Figur 19) bag sædet og under brændstoftanken, når maskinen opbevares eller transporteres på en lastbil eller trailer.

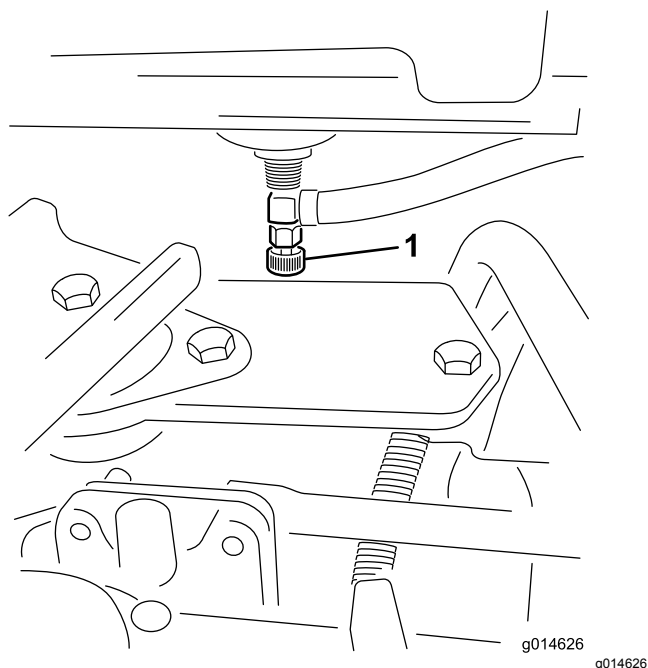

Figur 19

1. Brændstofafbryder (under brændstoftanken)

Specifikationer

Bemærk: Specifikationer og design kan ændres uden forudgående varsel.

Klippebredde	151 cm
Sporvidde	128 cm
Akselafstand	123 cm
Samlet længde (med opsamlere)	249 cm
Samlet bredde	179 cm
Samlet højde	205 cm
Nettovægt med knivcylindre (11 skæreknive)	696 kg

Redskaber/tilbehør

Der kan fås en række forskellige Toro-godkendte redskaber og tilbehør til brug sammen med maskinen, som gør den bedre og mere alsidig. Kontakt en autoriseret serviceforhandler eller en autoriseret Toro-forhandler, eller gå ind på www.Toro.com for at få en liste over alt godkendt udstyr og tilbehør.

Brug kun originale Toro-reservedele og tilbehør for at sikre optimal ydelse og sikre, at maskinen fortsat overholder sikkerhedscertificeringen. Reservedele og tilbehør, der er fremstillet af andre producenter, kan være farlige, og brug heraf kan gøre garantien ugyldig.

Betjening

Bemærk: Maskinens venstre og højre side er som set fra den normale betjeningsposition.

Sikkerhedshensyn før drift

Generelt om sikkerhed

- Maskinen må aldrig betjenes eller vedligeholdes af børn eller utrænede personale. Vær opmærksom på, at lokale forskrifter kan angive en mindstealder for operatøren. Ejeren er ansvarlig for at træne alle operatører og mekanikere.
- Bliv fortrolig med anvisningerne for sikker betjening af udstyret samt med betjeningsanordningerne og sikkerhedssymbolerne.
- Sluk altid motoren, tag nøglen ud (hvis den forefindes), vent, til alle bevægelige dele er standset, og lad maskinen køle af før justering, reparation og rengøring af maskinen, eller inden den stilles til opbevaring. Du skal vide, hvordan man hurtigt standser maskinen og slukker for motoren.
- Kontroller, at dødemandsgreb, sikkerhedskontakter og afskærmninger er korrekt påmonteret og fungerer korrekt. Betjen ikke maskinen, hvis de ikke fungerer korrekt.
- Før du klipper, skal du altid efterse maskinen for at sikre, at klippeenhederne er i god driftsmæssig stand.
- Efterse området, hvor maskinen skal bruges, og fjern alle objekter, som maskinen kan risikere at udslynge.

Brændstofsikkerhed

- Vær yderst forsigtig, når du håndterer brændstof. Det er letantændeligt, og dampene kan eksplodere.
- Sluk alle cigaretter, cigarer, piber og andre antændingskilder.
- Brug kun en godkendt brændstofbeholder.
- Fjern ikke brændstofdækslet, og fyld ikke brændstoftanken, mens motoren kører eller er varm.
- Du må ikke påfylde eller tømme brændstof i et lukket rum.
- Opbevar ikke maskinen eller brændstofbeholdere, hvor der er åben ild, gnister eller vågeblus som f.eks. på en vandvarmer eller andre apparater.
- Hvis du spilder brændstof, må du ikke forsøge at starte motoren. Foretag dig ikke noget, der kan antænde brændstoffet, før dampene er spredt.

Brændstofs-specifikation

- **Brændstoftankens kapacitet:** 22,7 l.
 - **Anbefalet brændstof:**
 - De bedste resultater opnås ved kun at bruge ren, frisk dieselloolie eller biodieselbrændstoffer med lavt (<500 ppm) eller ekstra lavt (<15 ppm) svovlindhold. Det minimale cetantal bør være 40. Køb brændstof i mængder, der kan bruges inden for 180 dage for at sikre, at brændstoffet er friskt.
 - Brug sommerdieselloolie (nr. 2-D) ved temperaturer over -7 °C og vinterdieselloolie (nr. 1-D eller en blanding af nr. 1-D/2-D) under denne temperatur. Brug af vinterbrændstof ved lavere temperaturer giver et lavere flammepunkt og en kold flowkarakteristik, der gør det nemmere at starte og minimerer tilstopning af brændstoffilteret.
- Bemærk:** Brug af sommerbrændstof ved over -7 °C bidrager til at forlænge brændstofpumpens levetid og giver øget kraft sammenlignet med vinterbrændstof.
- Denne maskine kan også bruge et blandet biodieselbrændstof på op til B20 (20 % biodiesel, 80 % petrodiesel). Andelen af petrodiesel bør være lav eller have et ekstra lavt svovlindhold. Træf følgende forholdsregler:
 - ◇ Andelen af biodiesel skal opfylde specifikationen anført i ASTM D6751 eller EN 14214.
 - ◇ Brændstofsammensætningen skal opfylde ASTM D975 eller EN 590.
 - ◇ Malede overflader kan beskadiges af biodieselblandinger.
 - ◇ Brug B5 (biodieselindhold på 5 %) eller blandinger med et lavere biodieselindhold under kolde vejrforhold.
 - ◇ Efterse tætninger, slanger og pakninger, der kommer i berøring med brændstoffet, da de kan forringes over tid.
 - ◇ Tilstopning af brændstoffilteret kan forventes i tiden efter, at du er gået over til at bruge biodieselblandinger.
 - ◇ Kontakt en autoriseret Toro-forhandler for at få flere oplysninger om biodiesel.

Opfyldning af brændstoftanken

1. Rengør området omkring brændstofdækslet, og afmonter det (Figur 20 eller Figur 21).

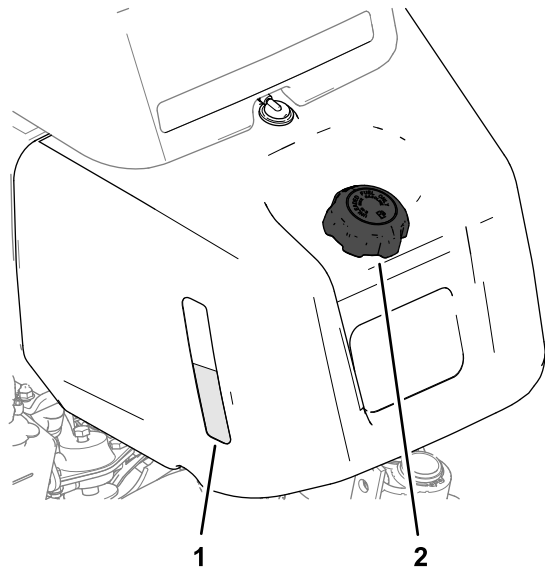

Figur 20

Maskiner med skueglas for brændstoftanken.

1. Brændstoftankens skueglas
2. Brændstofdæksel

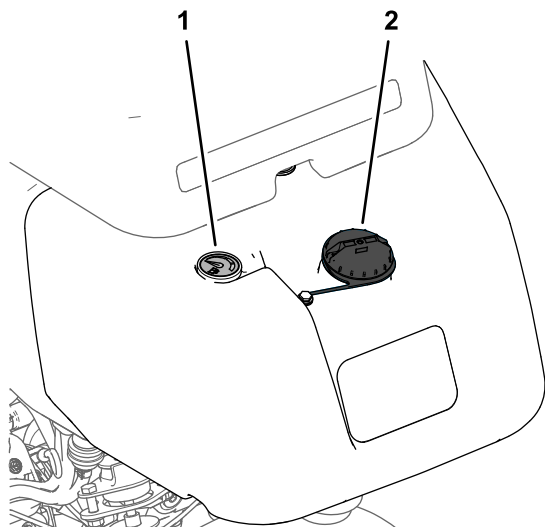

Figur 21

Maskiner med brændstofmåler.

1. Brændstofmåler
2. Brændstofdæksel

2. Hæld det angivne brændstof i brændstoftanken, indtil standen står 25 mm under bunden af påfyldningsstudsens.

Dette tomrum giver brændstoffet plads til at udvide sig.

Vigtigt: Fyld ikke brændstoftanken helt op.

3. Sæt dækslet på.

Bemærk: Du hører en klik-lyd, når hættens er fastgjort.

4. Tør eventuelt spildt brændstof op.

Udførelse af daglig vedligeholdelse

Eftersynsinterval: Hver anvendelse eller dagligt

Følgende procedurer bør udføres hver dag før opstart af maskinen:

- Kontroller motoroliestanden – se [Kontrol af motorolien \(side 32\)](#).
- Tøm brændstoffilteret for vand. Se [Tømning af vand fra brændstoffilteret \(side 34\)](#).
- Kontroller kølesystemet. Se [Vedligeholdelse af kølesystem \(side 39\)](#).
- Kontroller dæktrykket. Se [Kontrol af dæktrykket \(side 37\)](#).
- Kontroller hydraulikvæskestanden – se [Kontrol af hydraulikvæskestanden \(side 41\)](#).
- Kontroller kontakten mellem knivcylinderen og bundkniven – se [Kontrol af kontakt mellem knivcylinder og bundkniv \(side 46\)](#).

Sikkerhed under drift

Generelt om sikkerhed

- Ejeren/operatøren kan forhindre og er ansvarlig for ulykker, som kan forårsage personskade eller tingskade.
- Bær korrekt beklædning, herunder beskyttelsesbriller, lange bukser, skridsikkert, kraftigt fodtøj og høreværn. Sæt langt hår op, og bær ikke løstsiddende tøj eller smykker.
- Betjen ikke maskinen, hvis du er syg, træt eller påvirket af alkohol eller medicin.
- Betjening af maskinen kræver din fulde opmærksomhed. Giv dig ikke i kast med aktiviteter, der afleder opmærksomheden, da dette kan medføre person- eller tingskade.
- Før du starter motoren, skal du sørge for, at alle drev er i neutral, at parkeringsbremsen er aktiveret, og at du sidder i betjeningspositionen.
- Kør ikke med passagerer på maskinen, og hold omkringstående personer og kæledyr væk fra maskinen under drift.

- Betjen kun maskinen ved god sigtbarhed for at undgå huller eller skjulte farer.
- Undgå at klippe vådt græs. Nedsat traktion kan få maskinen til at skride ud.
- Hold dine hænder og fødder væk fra klippeenhederne. Hold dig altid på afstand af udkaståbningen.
- Se bagud og ned for at sikre, at der er fri bane, før du bakker.
- Vær forsigtig, når du nærmer dig blinde hjørner, buske, træer eller andre genstande, der kan blokere for dit udsyn.
- Stop klippeenhederne, når du ikke klipper.
- Sænk farten, og vær forsigtig, når du vender og krydser veje og fortove med maskinen. Hold altid tilbage for andre.
- Udkobl klippeenhedernes drev, og sluk motoren før justering af klippehøjden (medmindre du kan justere den fra betjeningspositionen).
- Lad aldrig motoren køre i et område, hvor udstødningsgasser er lukket inde.
- Efterlad aldrig en kørende maskine uden opsyn.
- Før du forlader betjeningspositionen (også hvis det er for at tømme opsamlerne eller rense klippeenhederne), skal du gøre følgende:
 - Parker maskinen på en plan overflade.
 - Udkobl kraftudtaget, og sænk redskaberne.
 - Aktiver parkeringsbremsen.
 - Sluk motoren, og tag nøglen ud.
 - Vent, til alle bevægelige dele standser.

Styrtbøjlesystem (ROPS) – Sikkerhed

- Du må ikke fjerne styrtbøjlesystemet fra maskinen.
- Sørg for, at sikkerhedsselen er spændt, og at du kan frigøre den hurtigt i nødstilfælde.
- Brug altid sikkerhedssele.
- Kontroller omhyggeligt, om der er forhindringer oven over dig, og sørg for, at du i så fald ikke kommer i kontakt med dem.
- Hold styrtbøjlesystemet i sikker driftsmæssig stand ved at udføre grundige periodiske skades eftersyn og tilspændende alle fastspændingsanordninger.
- Udskift et beskadiget styrtbøjlesystem. Du må ikke reparere eller ændre den.

Sikkerhed på skråninger

- Skråninger er en væsentlig årsag til, at føreren mister herredømmet, eller at maskinen vælter. Sådanne ulykker kan medføre alvorlige personskader, i værste tilfælde med døden til

følge. Du er ansvarlig for sikker betjening på skråninger. Det kræver ekstra forsigtighed at betjene maskinen på alle former for skråninger.

- Gennemgå anlægsforholdene på arbejdsstedet, herunder en besigtigelse af området, med henblik på at afgøre, om det er sikkert at betjene maskinen på skråningen. Brug altid sund fornuft og god dømmekraft, når du foretager denne besigtigelse.
- Læs nedenstående instruktioner til betjening af maskinen på skråninger. Inden du betjener maskinen, skal du gennemgå forholdene på arbejdsstedet for at afgøre, om maskinen kan betjenes under forholdene på den pågældende dag og på det pågældende arbejdssted. Ændringer i terrænet kan medføre en ændring i betjeningen af maskinen på skråninger.
 - Undlad at starte, standse eller vende maskinen på skråninger. Foretag ikke pludselige hastigheds- eller retningsskift. Drej maskinen langsomt og gradvist.
 - Undlad at betjene maskinen under forhold, hvor der er tvivl om traktion, styring eller stabilitet.
 - Fjern eller afmærk forhindringer såsom grøfter, huller, hjulspor, bump, sten eller andre skjulte farer. Højt græs kan skjule forhindringer. Ujævnt terræn kan få maskinen til at vælte.
 - Vær opmærksom på, at betjening af maskinen på vådt græs, på tværs af skråninger eller ned ad bakke kan medføre, at maskinen mister traktion. Mistet traktion til drivhjulene kan medføre, at maskinen glider, samt tab af bremse- og styrekontrol.
 - Vær yderst forsigtig, når du betjener maskinen i nærheden af bratte afsatser, grøfter, volde, vandarealer eller andre farer. Maskinen kan pludselig vælte, hvis et hjul kører over kanten, eller kanten giver efter. Fastlæg et sikkerhedsområde mellem maskinen og alle eventuelle faremomenter.
 - Identificer farerne ved bunden af skråningen. Hvis der identificeres farer, skal skråningen klippes med en håndstyret maskine.
 - Hvis det er muligt, skal klippeenhederne holdes sænket til jorden, mens maskinen betjenes på skråninger. Hævning af klippeenhederne under betjening på skråninger kan gøre maskinen ustabil.
 - Vær yderst forsigtig ved brug af græssamlersystemer og andre redskaber. Disse kan ændre maskinens stabilitet og forårsage mistet herredømme.

Tilkøring af maskinen

Se i motorens *betjeningsvejledning*, der følger med maskinen, for at få oplysninger om anbefalede

procedurer for olieskift og vedligeholdelse i løbet af tilkørselsperioden.

Kun otte timers drift er nødvendigt som indkøringsperiode.

Eftersom de første timers brug er afgørende for maskinens fremtidige pålidelighed, skal funktioner og ydelse overvåges nøje, så mindre problemer, der kan føre til større problemer, bliver opdaget og kan udbedres. Efterse maskinen hyppigt under indkøringen for at se tegn på olietab, løse monteringsskrue eller andre fejl.

Start af motoren

Vigtigt: Brug ikke ether eller anden type startvæske.

Bemærk: Du skal udlufte brændstofssystemet, før du starter motoren, hvis noget af følgende er sket:

- Første gang en ny motor startes.
- Motoren er gået i stå på grund af brændstofmangel.
- Vedligeholdelse er udført på brændstofssystemets komponenter, dvs. udskiftning af filtre osv.

Se motorens betjeningsvejledning.

1. Sæt dig i sædet, lås parkeringsbremsen, udkobl håndtaget til hævnning/sænkning af klippeenhederne, og flyt funktionsbevægelseshåndtaget til positionen NEUTRAL.
2. Tag foden væk fra traktionspedalen, og sørg for, at pedalen er i positionen NEUTRAL.
3. Flyt gashåndtaget til positionen SLOW (Langsom).
4. Sæt nøglen i kontakten, og drej den til positionen TIL. Hold den i positionen TIL, indtil kontrollampen for gløderøret slukkes (ca. 6 sekunder).
5. Drej tændingsnøglen til positionen START.

Vigtigt: Aktiver ikke starteren længere end 10 sekunder for at forhindre overophedning af startermotoren. Efter 10 sekunders fortsat tørning skal du vente i 60 sekunder, før startermotoren aktiveres igen.

6. Slip nøglen med det samme, når motoren starter, og lad den vende tilbage til positionen TIL.
7. Lad motoren varme op i nogle få minutter, før betjeningen påbegyndes.

Vigtigt: Når motoren startes første gang eller efter et hovedeftersyn af motoren, skal maskinen betjenes i fremadgående og baglæns retning i 1 til 2 minutter. Drej rattet til højre og venstre for at kontrollere

styretøjet. Sluk derefter for motoren, og vent, indtil alle bevægelige dele er standset. Se **Slukning af motoren (side 23)**. Kontroller for olielækager, løse dele og andre tegn på funktionsfejl.

Kontrol af maskinen efter motorstart

1. Flyt gashåndtaget til positionen FAST (hurtig).
2. Flyt håndtaget til hævnning/sænkning af klippeenhederne kortvarigt fremad.

Klippeenhederne bør sænkes, og alle knivcylindrene bør dreje.

Bemærk: Funktionshåndtaget skal være i midterste position (til klipning), så knivcylindrene kører, når klippeenhederne sænkes

3. Flyt klippekontrolhåndtaget for hævn/sænk bagud.

Knivcylindrene bør stoppe med at rotere, og klippeenhederne skal hæve sig til fuld transportposition.

4. Aktiver bremsen for at forhindre maskinen i at bevæge sig, og bevæg traktionspedalen gennem positionerne for fremad og bakning.
5. Fortsæt ovenstående procedure i 1-2 minutter. Flyt funktionsbevægelseshåndtaget til positionen NEUTRAL, aktiver parkeringsbremsen, og sluk for motoren.
6. Kontroller for væskelækager, og tilspænd hydraulikfittingsene, hvis det er nødvendigt.

Bemærk: Når maskinen er ny, og lejerne og knivcylindrene er stramme, er det nødvendigt at bruge gashåndtagspositionen FAST (hurtig) til denne kontrol. En hurtigindstilling af gashåndtaget er måske ikke nødvendig efter tilkørselsperioden.

Bemærk: Hvis væskelækagerne varer ved, skal du kontakte en autoriseret Toro-forhandler for at få hjælp og, om nødvendigt, reservedele.

Vigtigt: Det er normalt at se en lille smule væske på motoren eller hjulforseglingerne. Forseglingerne kræver let smøring for at fungere ordentligt.

Slukning af motoren

1. Flyt gashåndtaget til positionen SLOW (langsom), træk håndtaget til sænkning/hævnning af klippeenhederne tilbage, og sæt funktionsbevægelseshåndtaget i positionen NEUTRAL.

2. Drej tændingsnøglen til positionen OFF (fra) for at slukke for motoren. Fjern nøglen fra tændingen for at forhindre utilsigtet start.
3. Luk brændstofafbryderventilen, før maskinen stilles til opbevaring.

Kontrol af sikkerhedslåsesystemet

Eftersynsinterval: Hver anvendelse eller dagligt

⚠ FORSIGTIG

Hvis kontakterne til sikkerhedslåsesystemet frakobles eller bliver beskadigede, kan maskinen uventet gå i gang og forårsage personskade.

- Pil ikke ved sikkerhedskontakterne.
- Kontroller dagligt, at sikkerhedskontakterne fungerer, og udskift eventuelle beskadigede kontakter, før du betjener maskinen.

Formålet med sikkerhedslåsesystemet er at forhindre drift af maskinen i tilfælde, hvor der er risiko for skade på dig eller maskinen.

Sikkerhedslåsesystemet forhindrer motoren i at starte, medmindre:

- Traktionspedalen er i NEUTRAL.
- Funktionsbevægelseshåndtaget er i positionen NEUTRAL.

Sikkerhedslåsesystemet forhindrer maskinen i at bevæge sig, medmindre:

- Parkeringsbremsen er deaktiveret.
- Du sidder i førersædet.
- Funktionsbevægelseshåndtaget er i positionen KLIP eller TRANSPORT.

Sikkerhedslåsesystemet forhindrer knivcylindrene i at fungere, medmindre funktionsbevægelseshåndtaget er i positionen KLIP.

Kontrol af traktionspedalen

Kontroller dagligt følgende systemer for at sikre, at sikkerhedslåsesystemet fungerer korrekt:

1. Sæt dig i sædet, flyt traktionspedalen til positionen NEUTRAL, flyt funktionsbevægelseshåndtaget til positionen NEUTRAL, og aktiver parkeringsbremsen.
2. Forsøg at flytte traktionspedalen fremad eller bagud.

Pedalen bør ikke kunne flyttes, hvilket indikerer, at sikkerhedslåsesystemet fungerer korrekt.

Afhjælp problemet, hvis maskinen ikke fungerer korrekt.

Kontrol af funktionsbevægelsen

1. Sæt dig i sædet, flyt traktionspedalen til positionen NEUTRAL, flyt funktionsbevægelseshåndtaget til positionen NEUTRAL, og aktiver parkeringsbremsen.
2. Flyt funktionsbevægelseshåndtaget til positionen KLIP eller TRANSPORT, og forsøg at starte motoren.

Motoren bør ikke kunne tørne eller starte, hvilket indikerer, at sikkerhedslåsesystemet fungerer korrekt. Afhjælp problemet, hvis maskinen ikke fungerer korrekt.

3. Sæt dig i sædet, flyt traktionspedalen til positionen NEUTRAL, flyt funktionsbevægelseshåndtaget til positionen NEUTRAL, og aktiver parkeringsbremsen.
4. Start motoren, og flyt funktionsbevægelseshåndtaget til positionen KLIP eller TRANSPORT.

Motoren bør slukkes, hvilket indikerer, at sikkerhedslåsesystemet fungerer korrekt.

Afhjælp problemet, hvis maskinen ikke fungerer korrekt.

Kontrol af dødemandskontakten

1. Sæt dig i sædet, flyt traktionspedalen til positionen NEUTRAL, flyt funktionsbevægelseshåndtaget til positionen NEUTRAL, og aktiver parkeringsbremsen.
2. Start motoren.
3. Deaktiver parkeringsbremsen, flyt funktionsbevægelseshåndtaget til positionen KLIP, og rejs dig fra førersædet.

Motoren bør slukkes, hvilket indikerer, at sikkerhedslåsesystemet fungerer korrekt. Afhjælp problemet, hvis maskinen ikke fungerer korrekt.

Kontrol af hævnings/sænkning af klippeenhederne

1. Sæt dig i sædet, flyt traktionspedalen til positionen NEUTRAL, flyt funktionsbevægelseshåndtaget til positionen NEUTRAL, og aktiver parkeringsbremsen.
2. Start motoren.
3. Flyt klippekollen for hæv/sænk fremad for at sænke klippeenhederne. Klippeenhederne bør sænkes, men bør ikke begynde at dreje.

Hvis de begynde at dreje, fungerer sikkerhedslåsesystemet ikke korrekt. Udbedr problemet, inden maskinen betjenes.

Kørsel med maskinen uden klipning

- Kontroller, at klippeenhederne er helt hævet.
- Flyt funktionsbevægelseshåndtaget til positionen TRANSPORT.
- Brug bremserne til at sænke maskinens hastighed, når du kører ned ad stejle bakker for at undgå at miste kontrollen over køretøjet.
- Når du nærmer dig ujævnt terræn, skal du altid sænke farten og krydse meget bølget terræn med forsigtighed.
- Gør dig fortrolig med maskinens bredde. Undgå at køre mellem genstande, der er placeret tæt på hinanden, så du forebygger bekostelig skade og nedetid.

Klipning af green

Vigtigt: Hvis lækagedetektoralarmen (hvis din model er udstyret hermed) lyder, eller du bemærker en olielækage, mens du klipper græs på en green, skal du straks hæve klippeenhederne, køre af greenen med det samme og standse maskinen på et område uden for greenen. Find årsagen til alarmerne, og afhjælp problemet.

Før du klipper greens, skal du finde et ryddet område og øve dig i maskinens grundlæggende funktioner (f.eks. at starte og stoppe maskinen, hæve og sænke klippeenhederne og dreje).

Efterse greenen for affald, fjern flaget fra fordybningen, og find den bedste klipperetning. Baser klipperetningen på den forrige klipperetning. Klip altid skiftevis i forhold til den forrige klipning, så græsstråene er mindre tilbøjelige til at lægge sig ned, hvilket gør dem sværere at fange mellem cylinderknivene og underkniven.

Klipning af green

1. Du skal nærme dig greenen med funktionsbevægelseshåndtaget i KLIPPE-positionen og gashåndtaget indstillet på fuld hastighed.
2. Start i kanten af greenen, så du kan bruge båndproceduren ved klipningen.

Bemærk: Dette holder kompakteringen på et minimumniveau, og efterlader et pænt, attraktivt mønster på greenen.

3. Skub håndtaget til hævnings/sænkning af klippeenhederne fremad i takt med, at forkanterne på græsopsamlerne krydser greenens ydre kant.

Bemærk: Denne procedure lader klippeenhederne falde ned på plænen og starter knivcylindrene.

Vigtigt: Den midterste klippeenhed sænkes og hæves lidt, når de forreste klippeenheder er blevet sænket/hævet. Du bør derfor øve dig i at opnå den nødvendige afpasning for at minimere rengøringsklipningen.

Bemærk: Forsinkelsen ved hævnings og sænkning af den midterste klippeenhed afhænger af temperaturen på hydraulikvæsken. Kold hydraulikvæske resulterer i en længere forsinkelse. Når væsketemperaturen stiger, bliver forsinkelsestiden kortere.

4. Sørg for at overlape minimalt med den tidligere klipning ved tilbagekørsler.

Bemærk: Forestil dig en lige sigtelinje ca. 1,8-3 m foran maskinen frem til kanten af den uklippede del af greenen (Figur 23) som hjælp til at bevare en lige linje på tværs af greenen og for at holde maskinen i en tilsvarende afstand fra kanten af den tidligere klipning. Medtag rattets ydre kant som en del af sigtelinjen, dvs. hold rattets kant på linje med et punkt, der altid holdes i samme afstand fra maskinens forende.

5. Når opsamlernes forende krydser greenens kant, skal du trække håndtaget til hævnings/sænkning af klippeenhederne tilbage og holde det, indtil alle klippeenheder er hævet. Dette stopper knivcylindrene og løfter klippeenhederne.

Vigtigt: Det er vigtigt at afpasse dette trin korrekt, så du ikke klipper i kantområdet, men samtidigt klipper så meget af greenen som muligt for at minimere den mængde af græs, der er tilbage at klippe omkring den ydre periferi.

6. Reducer klippetiden og let trimningen for den næste bane ved kortvarigt at vende maskinen i den modsatte retning og herefter dreje i retning af den uklippede del. Denne bevægelse er en dråbeformet vending (Figur 22), så du hurtigt er klar til næste omgang.

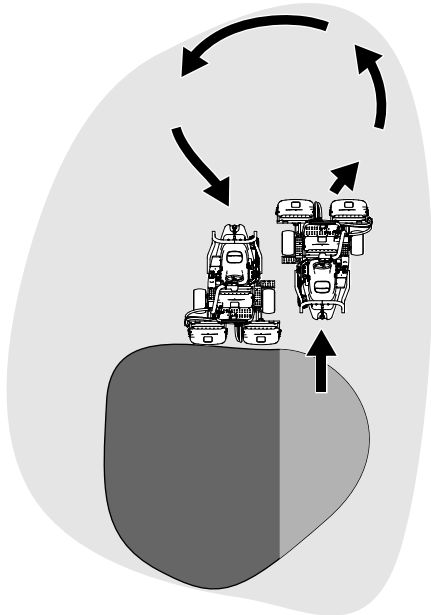

Figur 22

g229671

Bemærk: Forsøg at foretage så korte sving som muligt, undtagen i varmt vejr, hvor en større bue minimerer risikoen for at ødelægge plænen.

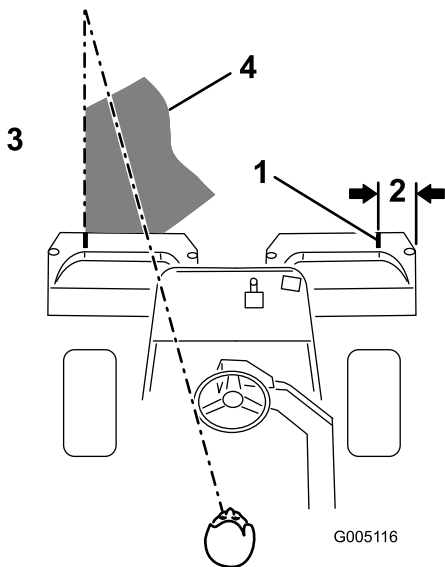

Figur 23

g005116

- | | |
|----------------------|--|
| 1. Justeringsstriber | 3. Klip græsset til venstre. |
| 2. Ca. 12,7 cm | 4. Bevar et fokuspunkt 2-3 m foran maskinen. |

Bemærk: Rattet vender ikke tilbage til sin oprindelige position, når du har udført en drejning.

Vigtigt: Du bør aldrig stoppe maskinen på en green med klippeenheden i drift, da det

kan medføre skade på plænen. At stoppe maskinen på en våd green kan efterlade mærker eller fordybninger fra hjulene.

Klipning af periferien og afslutning

1. Afslut klipning af greenen ved at klippe den ydre periferi. Skift klipperetningen i forhold til den tidligere klipning.

Bemærk: Brug gashåndtaget til at justere maskinens hastighed, når du klipper periferien. Dette matcher klipningen med greenen og kan reducere tripleksringen.

Bemærk: Husk altid at tænke på vej og plæneforhold, og sørg for at ændre klipperetningen i forhold til den tidligere klipning.

2. Når du er færdig med at klippe den ydre periferi, skal du banke klippekontrolhåndtaget for hæv/sænk bagud for at stoppe knivcylindrene. Kør derefter væk fra greenen. Når alle klippeenhederne er uden for greenen, skal du hæve dem.

Bemærk: Dette trin mindsker forekomsten af efterladte græsklumper på greenen.

3. Sæt flaget på plads igen.
4. Tøm græsopsamlerne for al afklippet græs, inden du flytter maskinen til den næste green.

Bemærk: Tungt og vådt afklippet græs giver en unødvendig belastning på opsamlerne og følger unødvendig vægt til maskinen, hvilket øger belastningen på maskinens systemer (f.eks. motoren, hydrauliksystemet og bremserne).

Sikkerhed efter drift

Generelt om sikkerhed

- Sluk altid motoren, tag nøglen ud (hvis den forefindes), vent, til alle bevægelige dele er standset, og lad maskinen køle af før justering, reparation og rengøring af maskinen, eller inden den stilles til opbevaring.
- Fjern græs og andet affald fra klippeenhederne, drevene, lydpotterne, køleskærmene og motoren for at forhindre brand. Tør spildt olie eller brændstof op.
- Luk for brændstofførrslen, når maskinen opbevares eller transporteres.
- Udkobl drevet til redskabet, når du transporterer eller ikke bruger maskinen.
- Lad motoren køle af, før du opbevarer maskinen på et lukket sted.

- Vedligehold og rengør sikkerhedsselen/-erne efter behov.
- Opbevar ikke maskinen eller brændstofbeholderen, hvor der er åben ild, gnister eller vågeblus som f.eks. på en vandvarmer eller på andre apparater.

Sikkerhedsoplysninger om bugsering

- Bugser kun med en maskine, der har et træk, der er beregnet til bugsering. Det udstyr, der skal bugseres, må kun fastgøres ved bugseringspunktet.
- Følg anbefalingerne fra producenten om vægtgrænser for udstyr, der bugseres, og bugsering på skråninger. På skråninger er der risiko for, at udstyr, der bugseres, forårsager tab af trækraft og mistet herredømme.
- Lad aldrig børn eller andre sidde i eller på udstyr, der bugseres.
- Kør langsomt, og tillad ekstra stoplængde under bugsering.

Eftersyn og rengøring efter klipning

Efter klipning skal du vaske maskinen grundigt med en haveslange uden dyse, så forseglingerne og lejerne ikke kontamineres og beskadiges af for stort vandtryk. **Varme motorer og elektriske forbindelser må ikke vaskes med vand.**

Efter rengøring af maskinen skal du gøre følgende:

- Efterse maskinen for eventuelle hydraulikvæskelækager, skader eller slitage på hydrauliske og mekaniske komponenter.
- Efterse klippeenhedernes skarphed.
- Sørg for at smøre bremseakselsamlingen med SAE 30-olie eller spraysmøremiddel for at hindre korrosion og medvirke til, at maskinen kører tilfredsstillende under næste klipning.

Bugsering af maskinen

- Vær forsigtig, når du lægger maskinen på eller af en anhænger eller lastbil.
- Brug en rampe i fuld bredde, når maskinen lægges på en anhænger eller lastbil.
- Fastgør maskinen med stropper, kæder, kabler eller reb. Både de forreste og bageste stropper bør føres ned og udad fra maskinen (Figur 24).

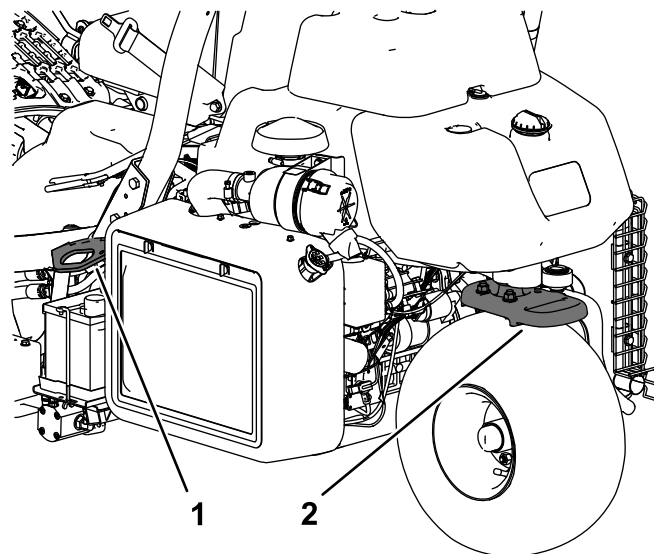

Figur 24

g270390

1. Bindepunkter (hver side) 2. Bindepunkter bagtil

Trækning af maskinen

I nødstilfælde kan maskinen bugseres over en afstand på op til 0,4 km.

Vigtigt: For at undgå beskadigelse af drivsystemet må maskinen ikke bugseres ved hastigheder højere end 3–5 km/t. Hvis maskinen skal flyttes længere end 0,4 km, skal den transporteres på en lastbil eller anhænger.

1. Find omløbsventilen på pumpen, og drej den, så rillen er vertikal (Figur 25).

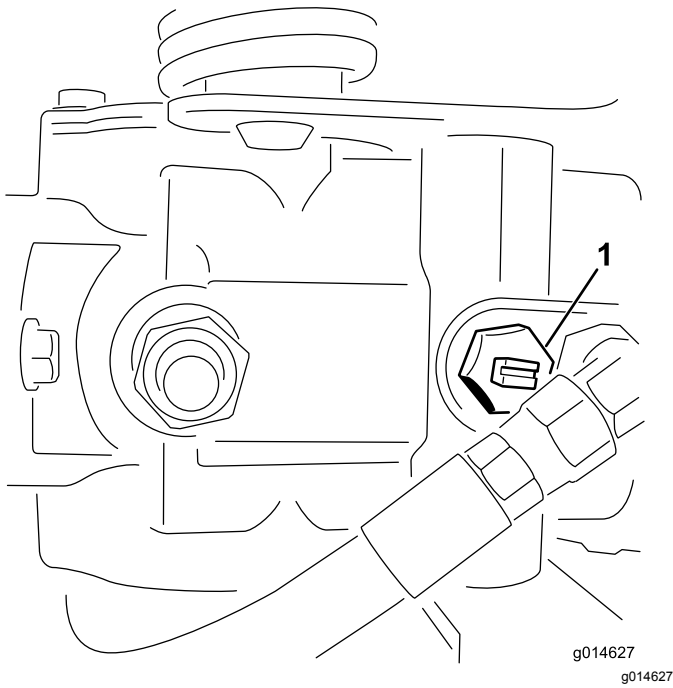

Figur 25

1. Omløbsventilen – rille nede i lukket (horisontal) position
2. Luk omløbsventilen ved at dreje den, så rillen er horisontal (Figur 25), før du starter motoren.

Vigtigt: Start ikke motoren, mens omløbsventilen er åben.

Vedligeholdelse

▲ FORSIGTIG

Hvis maskinen ikke vedligeholdes korrekt, kan det føre til for tidligt maskinsystemsvigt og muligvis til skade på dig eller omkringstående.

Hold maskinen i god vedligeholdelses- og driftsmæssig stand som angivet i disse anvisninger.

Bemærk: Maskinens venstre og højre side er som set fra den normale betjeningsposition.

Bemærk: Hent en gratis kopi af ledningsdiagrammet eller hydraulikskemaet ved at besøge www.Toro.com og søge efter din maskine via vejledningslinket på hjemmesiden.

Vigtigt: Se betjeningsvejledningen til motoren for at få yderligere oplysninger om procedurer for vedligeholdelse.

▲ ADVARSEL

Hvis du lader nøglen sidde i tændingen, kan andre personer utilsigtet komme til at starte motoren og forårsage alvorlig personskade på dig eller andre omkringstående.

Fjern nøglen fra tændingen, og tag tændrørskablet af tændrørene, før du udfører vedligeholdelsesarbejde. Læg tændrørskablerne til side, så de ikke kommer i berøring med tændrørene ved et uheld.

Sikkerhed ved vedligeholdelse

producenter, kan være farlige, og brug heraf kan gøre garantien ugyldig.

- Gør følgende før justering, rengøring eller reparation af maskinen, eller før maskinen forlades:
 - Parker maskinen på en plan overflade.
 - Indstil gasreguleringskontakten til den lave tomgangshastighed.
 - Deaktiver klippeenhederne.
 - Sænk klippeenhederne.
 - Sørg for, at traktionen er i neutral.
 - Aktiver parkeringsbremsen.
 - Sluk motoren, og tag nøglen ud.
 - Vent, til alle bevægelige dele standser.
 - Vent, til maskinens komponenter er kølet ned, før du udfører vedligeholdelse.
- Hvis klippeenhederne er i transportpositionen, skal du anvende den mekaniske sikkerhedslås (hvis tilgængelig), inden du efterlader maskinen uden opsyn.
- Udfør så vidt muligt ikke vedligeholdelse, mens motoren kører. Hold afstand til bevægelige dele.
- Brug donkrafte til at understøtte maskinen eller komponenter efter behov.
- Tag forsigtigt trykket af komponenter, hvori der er oplagret energi.
- Brug kun originale Toro-reservedele for at sørge for en sikker, optimal ydeevne på maskinen. Reservedele, der er fremstillet af andre

Skema over anbefalet vedligeholdelse

Vedligeholdelsesintervaller	Vedligeholdelsesprocedure
Efter den første time	<ul style="list-style-type: none"> • Tilspænd hjulmøtrikkerne.
Efter de første 8 timer	<ul style="list-style-type: none"> • Kontroller spændingen på generatorremmen.
Efter de første 10 timer	<ul style="list-style-type: none"> • Tilspænd hjulmøtrikkerne.
Efter de første 50 timer	<ul style="list-style-type: none"> • Skift motorolien og filteret. • Udskift hydraulikvæskefilteret. • Kontrol af motorhastigheden (ved tomgang og fuld gas).
Hver anvendelse eller dagligt	<ul style="list-style-type: none"> • Efterse sikkerhedsselen/-erne for slid, revner og anden skade. Udskift sikkerhedsselen/-erne, hvis en komponent ikke fungerer korrekt. • Kontrollér sikkerhedslåsesystemet • Kontrollér sikkerhedslåsesystemet. • Efterse og rengør efter brug. • Kontroller motorolien. • Tøm brændstoffilteret for vand. • Kontroller dæktrykket. • Rengør kølergitteret Rens det hver time, hvis forholdene er meget snavsede og beskidte. • Kontrollér motorvæskestanden. • Kontroller hydraulikvæskestanden. • Kontroller hydraulikrør og slanger • Kontroller kontakten mellem knivcylinderen og bundkniven.
For hver 50 timer	<ul style="list-style-type: none"> • Kontrol af batteriets elektrolytstand. (Hvis maskinen er taget ud af drift, skal elektrolytstanden kontrolleres en gang om måneden). • Kontrollér batterikabelforbindelserne.
For hver 150 timer	<ul style="list-style-type: none"> • Skift motorolien og filteret.
For hver 200 timer	<ul style="list-style-type: none"> • Efterse luftfilteret (ofte ved brug under støvede eller beskidte forhold). • Tilspænd hjulmøtrikkerne.
For hver 800 timer	<ul style="list-style-type: none"> • Udskift brændstoffilteret. • Skift hydraulikvæsken, filteret og tankens ånderør. • Kontrol af motorhastigheden (ved tomgang og fuld gas). • Kontroller ventilafstand.
Årlig	<ul style="list-style-type: none"> • Trykpolering af bremserne.
Hvert 2. år	<ul style="list-style-type: none"> • Efterse brændstofsletter og -forbindelser. • Udskift slanger, der bevæger sig. • Tøm og gennemskyl kølesystemet.

Kontrolliste for daglig vedligeholdelse

Kopier denne side til daglig brug.

Vedligeholdelsespunkter	I ugen:						
	Man.	Tirs.	Ons.	Tors.	Fre.	Lør.	Søn.
Kontroller sikkerheds-låsbe- tjeningen.							
Kontroller instrumenternes funktion.							
Kontroller bremsefunctio- nen.							
Kontroller/tøm brændstoffil- teret/vandudskilleren.							
Kontroller brændstofstan- den.							
Kontroller hydraulikvæske- standen.							
Kontroller motoroliestanden.							
Rengøring af gitteret og køleren.							
Eftersyn af luftfilteret.							
Kontroller for usædvanlige motorlyde.							
Kontroller afstanden mellem knivcylinderen og bundkniven.							
Kontroller, om hydraulikslangerne er beskadigede.							
Kontroller for væskelækager.							
Kontroller dæktrykket.							
Kontroller justeringen af klippehøjden.							
Reparation af beskadiget maling.							

Bemærkninger om problemområder

Eftersyn foretaget af:		
Punkt	Dato	Oplysninger

Motorvedligeholdelse

Motorsikkerhed

- Sluk motoren, før du kontrollerer oliestanden eller hælder olie i krumtaphuset.
- Lav ikke om på regulatorindstillingerne, og køør ikke motoren med for høj hastighed.

Eftersyn af luftfilteret

Eftersynsinterval: For hver 200 timer—Efterse luftfilteret (oftere ved brug under støvede eller beskidte forhold).

- Kontroller luftfilterhuset for skader, som kan medføre en luftlækage. Udskift, hvis det er beskadiget. Kontroller hele indsugningssystemet for lækager, beskadigelse eller løse slangeklemmer.
 - Hvis du udskifter luftfilteret, før det er nødvendigt, øger du risikoen for, at der kommer snavs ind i motoren, når filteret afmonteres.
 - Sørg for, at dækslet sidder korrekt og slutter tæt sammen med luftfilterelementet.
1. Åbn låsene, der fastgør luftfilterdækslet til luftfilterhuset (Figur 26).

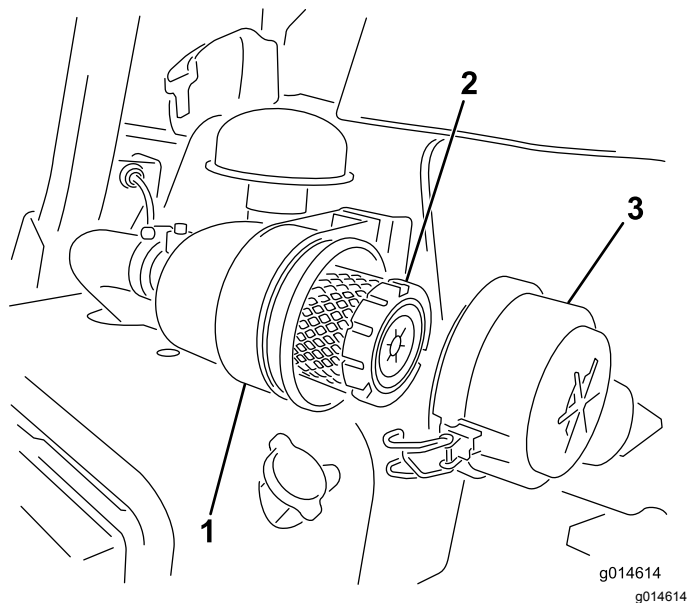

Figur 26

- | | |
|------------------|---------------------|
| 1. Luftfilterhus | 3. Luftfilterdæksel |
| 2. Luftfilter | |

2. Fjern dækslet fra luftfilterhuset.
3. Før du afmonterer filteret, skal du ved hjælp af trykluft med lavt tryk (2,75 bar ren og tør luft) fjerne større ansamlinger af snavs, der har hobet sig op mellem ydersiden af primærfilteret og filterdåsen. Denne rengøringsmetode forhindrer,

at der trænger snavs ind i indsugningen, når primærfilteret afmonteres.

Vigtigt: Undgå at bruge højtryksluft, der kan presse snavs gennem filteret og ind i indsugningsrøret.

4. Afmonter og udskift primærfilteret på følgende måde:

Vigtigt: Rengør ikke det brugte filterelement.

- A. Efterse det nye filter for forsendelseskader. **Brug ikke et beskadiget filterelement.**
- B. Træk forsigtigt det gamle filter ud af filterhuset, og bortskaf det.
- C. Isæt det nye filter ved at trykke på den udvendige kant af filterelementet og skubbe det på plads i filterskålen, og kontroller filterets forseglingsende og filterhuset.

Vigtigt: Tryk ikke på den bløde del i midten af filteret.

5. Rengør åbningen til udblæsning af snavs i det aftagelige dæksel. Afmonter gummiudløbsventilen i dækslet, rengør fordybningen, og udskift udløbsventilen.
6. Monter dækslet således, at gummiudløbsventilen vender nedad – i en position mellem ca. klokken 5 og klokken 7 set fra enden.
7. Fastgør låsene (Figur 26).

Eftersyn af motorolien

Kontrol af motorolien

Eftersynsinterval: Hver anvendelse eller dagligt

Motoren leveres med 3.7 l (med filter) olie i krumtaphuset, men oliestanden skal alligevel kontrolleres, før og efter motoren startes første gang.

Brug motorolie af høj kvalitet, der overholder følgende specifikationer:

- Krævet API-klassifikationsniveau: CH-4, CI-4 eller højere.
- Anbefalet olie: SAE 10W-30
- Alternativ olie: SAE 15W-40

Toro Premium-motorolie kan købes hos forhandleren med en viskositet på 10W-30. Se *reservedelskataloget* for at få vist reservedelsnumrene.

Bemærk: Det bedste tidspunkt at kontrollere motorolien på er, når motoren er kold, og inden den startes første gang på en dag. Hvis motoren allerede har kørt, skal olien drænes tilbage i sumpen ca. 10 minutter før, der udføres kontrol. Hvis oliestanden

er på eller under mærket Add (påfyld) på målepinden, skal du tilsætte olie for at bringe oliestanden op på mærket FULL (fuld). **Fyld ikke for meget på.**

Vigtigt: Hold motoroliestanden mellem den øvre og nedre grænse på oliemåleren. Motoren kan svigte, hvis du kører med for meget eller for lidt olie.

1. Placer maskinen på en plan flade.
2. Fjern målepinden, og aftør den med en ren klud (Figur 28).

Vigtigt: Fjern målepinden, mens der fyldes olie på motoren. Når der tilsættes motorolie eller fyldes olie på, skal der være afstand mellem oliepåfyldningsenheden og påfyldningshullet i ventildækslet som vist i Figur 27. Denne afstand er nødvendig af hensyn til udluftning under påfyldningen, hvilket forhindrer olien i at løbe over og ned i ånderøret.

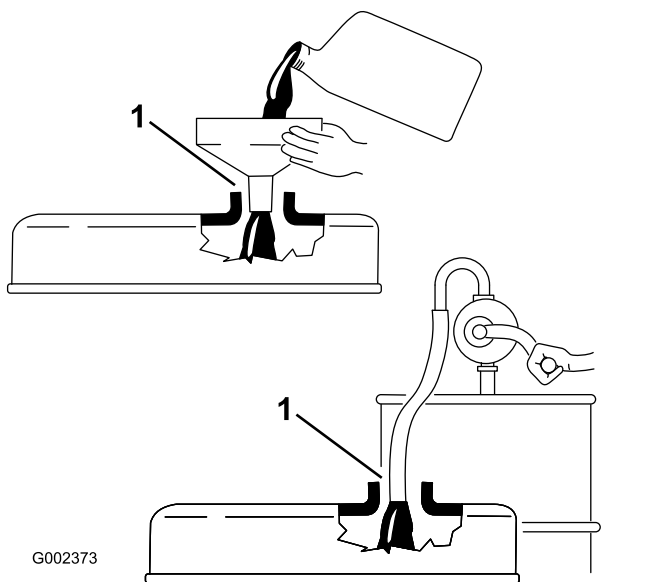

Figur 27

1. Bemærk afstand

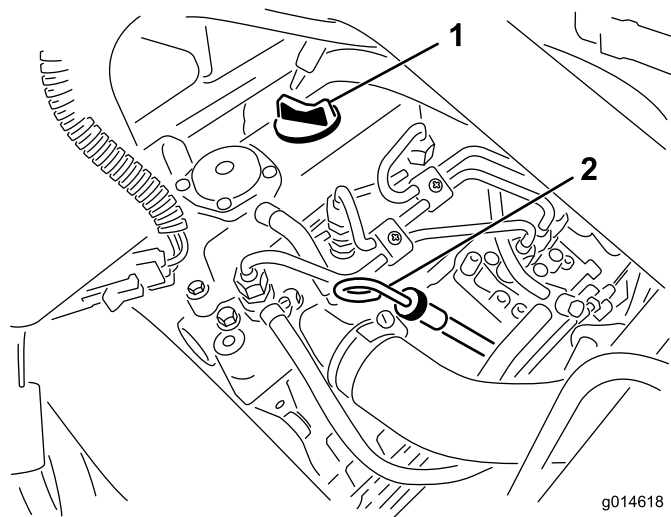

Figur 28

1. Påfyldningsdæksel
2. Målepind

3. Sæt målepinden ned i røret, og sørg for, at den sidder helt i bund.
4. Tag målepinden ud af røret igen, og kontroller oliestanden

Bemærk: Hvis oliestanden er lav, skal du fjerne påfyldningsdækslet fra ventildækslet og **langsomt** påfylde så meget olie, at oliestanden stiger til Full-mærket på målepinden.

Hæld langsomt olie på, og kontroller niveauet ofte under denne proces. **Fyld ikke for meget på.**

5. Udskift målepinden.
6. Start og lad motoren gå i tomgang i 30 sekunder. Sluk herefter motoren. Vent 30 sekunder, og gentag derefter trin 2 til 5.
7. Sæt oliepåfyldningsdækslet og målepinden forsvarligt på plads.

Udskiftning af motorolie og filter

Eftersynsinterval: Efter de første 50 timer

For hver 150 timer

1. Fjern aftapningsproppen, og lad olien løbe ned i en bakke. Monter aftapningsproppen igen, når olien holder op med at løbe (Figur 29).

Vedligeholdelse af brændstofs-system

Tømning af vand fra brændstoffilteret

Eftersynsinterval: Hver anvendelse eller dagligt

1. Parker maskinen på en plan overflade, og sluk for motoren.
2. Anbring en dræningsbakke under filteret.
3. Åbn aftapningsproppen på brændstoffilteret ca. en omgang, og aftap eventuelt ansamlet vand (Figur 31).

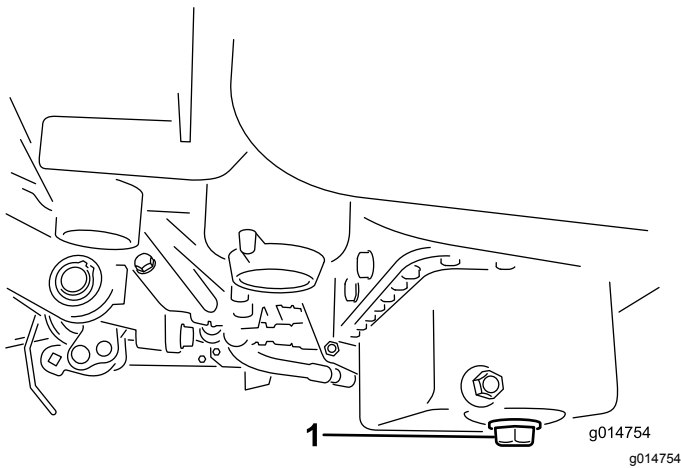

Figur 29

1. Aftapningsprop

2. Fjern oliefilteret (Figur 30). Påfør et let lag ren olie på den nye filterpakning.

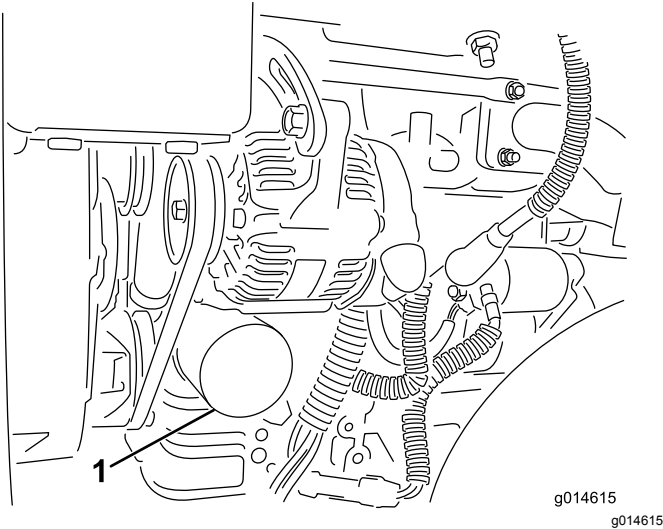

Figur 30

1. Oliefilter

3. Skru filteret på med hånden, indtil pakningen berører filteradapteren, og stram dernæst yderligere $\frac{1}{2}$ til $\frac{3}{4}$ omgang. **Overspænd ikke.**
4. Fyld olie på krumtaphuset. Se [Eftersyn af motorolien \(side 32\)](#).
5. Brugt olie skal bortskaffes på forsvarlig vis.

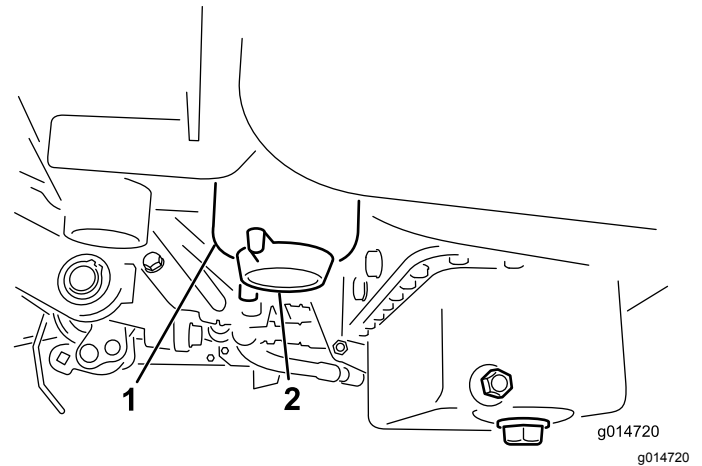

Figur 31

1. Brændstoffilter
2. Aftapningsprop

4. Spænd proppen efter aftapning.

Bemærk: Da det akkumulerede vand vil blive blandet med dieselolien, skal brændstoffilteret drænes i en passende beholder og bortskaffes på sikker vis.

Udskiftning af brændstoffilteret/vandudskilleren

Eftersynsinterval: For hver 800 timer

1. Luk brændstofafbryderventilen (**Figur 32**) under brændstoftanken.

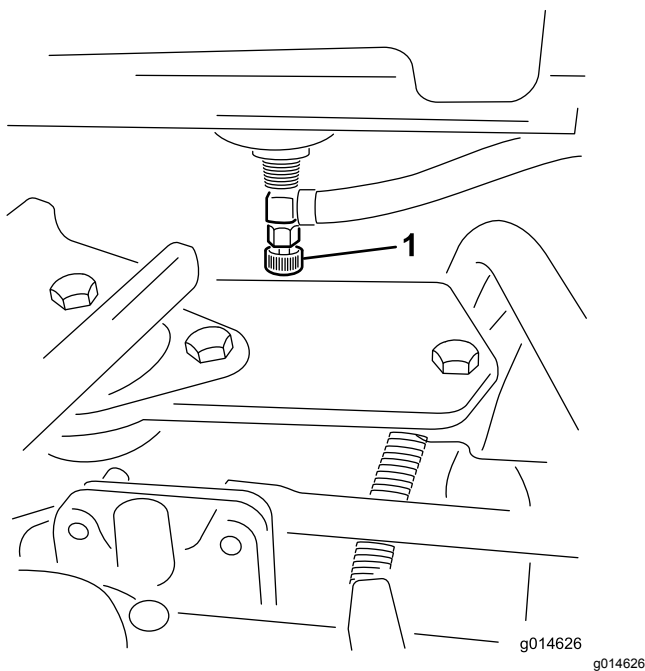

Figur 32

1. Brændstofafbryderventil

-
2. Rengør området, hvor filterskålen monteres (**Figur 33**).
 3. Anbring en dræningsbakke under filteret.
 4. Åbn filteraftapningsventilen (**Figur 33**).

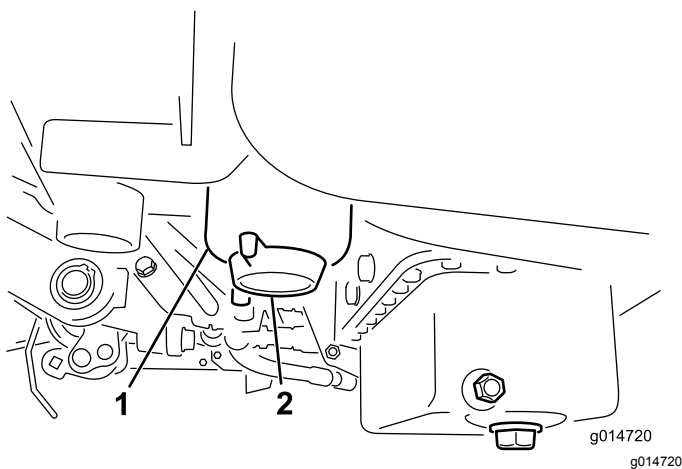

Figur 33

1. Brændstoffilter/vandudskiller
2. Filteraftapningsprop

-
5. Skru filterdåsen af og bortskaf den i overensstemmelse med lokale retningslinjer.

6. Skru filteret på med hånden, indtil pakningen berører filteradapteren, og stram dernæst yderligere $\frac{1}{2}$ til $\frac{3}{4}$ omgang.
7. Sørg for, at filteraftapningsventilen er lukket. Åbn brændstofafbryderventilen.

Eftersyn af brændstofslanger og -forbindelser

Eftersynsinterval: Hvert 2. år

Efterse brændstofslangerne for slitage, skader eller løse forbindelser.

Vedligeholdelse af elektrisk system

Vigtigt: Fjern ikke påfyldningsdækslerne under rengøring af batteriet.

Elektrisk system – Sikkerhed

- Frakobl batteriet, før maskinen repareres. Frakobl minuspolen først og pluspolen sidst. Tilslut pluspolen først og minuspolen sidst.
- Oplad batterier på et åbent sted med god ventilation, væk fra gnister og åben ild. Træk stikket til opladeren ud af stikkontakten, før du slutter den til eller kobler den fra batteriet. Brug beskyttelsesdragt og isoleret værktøj.

Serviceeftersyn af batteriet

Eftersynsinterval: For hver 50 timer (Hvis maskinen er taget ud af drift, skal elektrolytstanden kontrolleres en gang om måneden).

Oprethold batterielekrolytstanden, og hold den øverste del af batteriet ren. Opbevar maskinen et køligt sted for at forhindre batteriet i at blive fladt.

Batterikablerne skal være strammet til på polerne for at sikre god elektrisk kontakt.

⚠ FARE

Batterielekrolyt indeholder svovlsyre, der er dødbringende, hvis det indtages, og som forårsager alvorlige forbrændinger.

- **Drik ikke elektrolyt, og undgå kontakt med hud, øjne og tøj. Brug sikkerhedsbriller for at beskytte øjnene og gummihandsker for at beskytte hænderne.**
- **Fyld batteriet op på et sted, hvor der altid er rent vand i nærheden til at skylle huden med.**

1. Kontroller elektrolytstanden i batteriets celler.
2. Hvis det er nødvendigt, kan du hælde destilleret eller demineraliseret vand ind i batteriets celler.

Bemærk: Elektrolytstanden må kun hæves til bunden af splitringen i hver celle.

3. Rengør oversiden af batteriet ved at vaske det periodisk med en børste dyppet i ammoniak eller en opløsning af tveksulurt natron.
4. Skyl overfladen på batteriet med vand efter rengøring.

⚠ ADVARSEL

Forkert batterikabelføring kan danne gnister og beskadige maskinen og kablerne. Gnister kan få batterigasserne til at eksplodere og medføre personskade.

- **Frakobl altid batteriets (sorte) minuskabel, før du frakobler det røde pluskabel.**
- **Tilslut altid batteriets røde pluskabel, før du tilslutter det sorte minuskabel.**

Hvis der opstår korrosion ved polerne, skal du frakoble kablerne – minuskablet (-) først – og skrabe klemmerne og polerne af separat. Tilslut ledningerne, pluskablet (+) først, og smør polerne med vaseline.

Sikringernes placering

Sikringerne i det elektriske system er placeret under sædet (Figur 34).

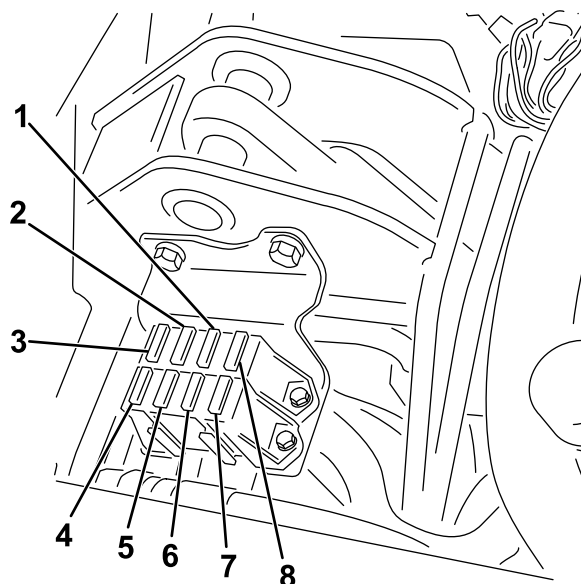

Figur 34

- | | |
|--|------------------------------------|
| 1. Start/kør, diagnostiske lamper og gløderør – 7,5 A | 5. Lamper og lækagedetektor – 15 A |
| 2. Aktivering af knivcylinder, løft/sænkning, ventilator – 7,5 A | 6. Startgenerator – 15 A |
| 3. Løft af knivcylinder, aktivering af e-knivcylinder og overophedning – 7,5 A | 7. Kør – 10 A |
| 4. Ingen sikring | 8. ECM Logic og strøm – 2 A |

Vedligeholdelse af drivsystem

Kontrol af dæktrykket

Eftersynsinterval: Hver anvendelse eller dagligt

Variér dæktrykket for alle 3 hjul, afhængig af plæneforholdene, fra minimum 0,83 til maksimum 1,10 bar.

Kontrol af hjulmøtrikkernes tilspændingsmoment

Eftersynsinterval: Efter den første time

Efter de første 10 timer

For hver 200 timer

⚠ ADVARSEL

Hvis du ikke opretholder det rette tilspændingsmoment på hjulmøtrikkerne, kan det medføre personskaade.

Tilspænd hjulmøtrikkerne til det angivne tilspændingsmoment med de angivne intervaller.

Tilspændingsspecifikation for hjulmøtrikkerne:
95-122 Nm

Bemærk: For at sikre jævn fordeling skal hjulmøtrikkerne tilspændes i et krydsmønster.

Justering af transmission til neutral

Hvis maskinen kryber, når traktionspedalen er i positionen NEUTRAL, skal den neutrale returneringsmekanisme justeres.

1. Kontroller, at omløbsventilen er lukket.
2. Løft maskinen, og understøt stellet, så det ene af forhjulene slipper jorden.

Bemærk: Hvis maskinen er udstyret med et 3-hjulstræksæt, skal du også hæve og klodse op under baghjulet.

3. Start motoren, flyt gashåndtaget til positionen SLOW (langsom) og kontroller, at forhjulet, som slipper jorden, ikke drejer.
4. Hvis hjulet drejer, skal du slukke motoren og gøre følgende:

- A. Løsn møtrikken, der fastgør den excentriske bolt til den øverste del af hydrostaten (Figur 35).

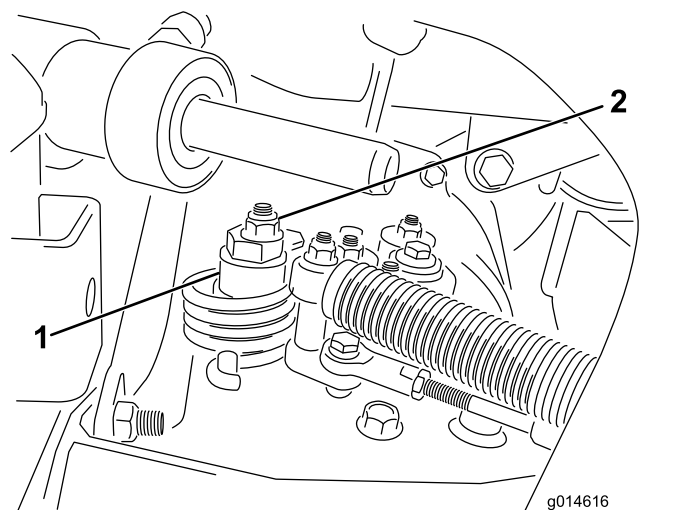

Figur 35

1. Excentrisk bolt
2. Låsemøtrik

- B. Flyt funktionsbevægelsehåndtaget til positionen NEUTRAL og gashåndtaget til positionen LANGSOM. Start motoren.
- C. Drej den excentriske bolt, indtil der ikke forekommer krybning i nogen retning. Når hjulet holder op med at dreje, skal den møtrik, der låser den excentriske bolt og justeringen, tilspændes (Figur 35). Kontroller indstillingen med gashåndtaget i positionen LANGSOM og HURTIG.

Bemærk: Hvis hjulet stadig drejer, når den excentriske bolt er indstillet til maksimum, skal du kontakte din autoriserede Toro-forhandler eller se *servicevejledningen* for at foretage yderligere justering.

Justering af transporthastighed

Opnåelse af den maksimale transporthastighed

Traktionspedalen er justeret til maksimal transporthastighed fra fabrikken, men en justering kan være nødvendig, hvis pedalen når fuld vandringslængde, før den når stoppet, eller hvis en reduktion af transporthastigheden ønskes.

For at opnå maksimal transporthastighed skal du sætte funktionsbevægelsehåndtaget i TRANSPORT-positionen og trykke ned på traktionspedalen. Hvis pedalen berører stoppet (Figur

36), inden du mærker stramningen på kablet, skal du udføre følgende justeringsprocedure:

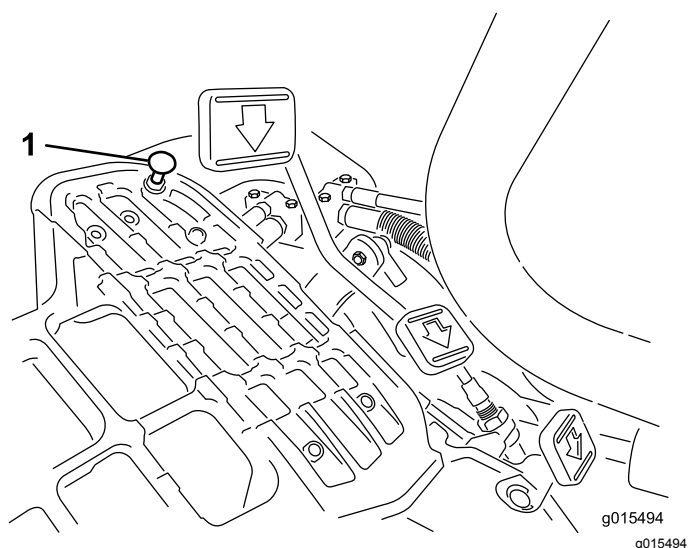

Figur 36

1. Pedalstop

1. Sæt funktionsbevægelsehåndtaget i TRANSPORT-positionen, og løs den låsemøtrik, der holder pedalstoppet på gulvpladen (Figur 36).
2. Stram pedalstop, indtil den ikke længere er i kontakt med traktionspedalen.
3. Fortsæt med at trykke let på transportpedalen, og juster pedalstoppet, så det får kontakt med pedalstangen, og stram så møtrikkerne.

Vigtigt: Sørg for, at spændingen på kablet ikke er overskredet, ellers reducerer du kablets levetid.

Reduktion af transporthastigheden

1. Tryk ned på traktionspedalen, og løs den låsemøtrik, der holder pedalstoppet på gulvpladen.
2. Løs pedalstoppet, indtil den ønskede transporthastighed opnås.
3. Stram den låsemøtrik, der holder pedalstoppet.

Justering af klippehastigheden

Klippehastigheden er fabriksindstillet til 6,1 km/t.

Du kan justere klippehastigheden, når maskinen kører fremad, fra 0-8 km/t.

1. Løs kontramøtrikken på trækbøjlen (Figur 37).
2. Løs den møtrik, der fastgør låse- og klippebeslagene på pedalens drejetap.

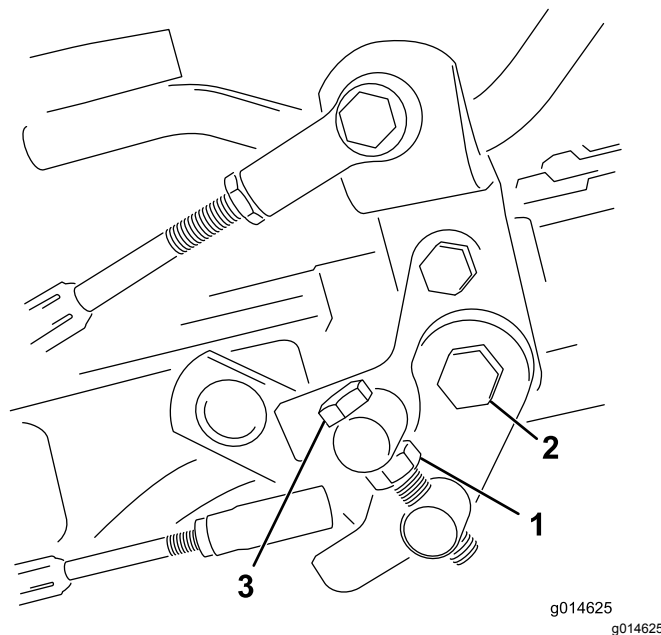

Figur 37

1. Kontramøtrik
2. Møtrik
3. Trækbøjle

3. Drej tappens maskinskrue med uret for at sænke klippehastigheden og mod uret for at øge klippehastigheden.
4. Tilspænd kontramøtrikken på tappens maskinskrue og møtrikken på pedalens drejetap for at låse justeringen (Figur 37). Kontroller justeringen, og juster som påkrævet.

Vedligeholdelse af kølesystem

Kølesystem – Sikkerhed

- Indtagelse af motorkølevæske kan forårsage forgiftning. Opbevares utilgængeligt for børn og kæledyr.
- Udslip af varm kølevæske under tryk eller berøring af den varme køler og de omgivende dele kan forårsage alvorlige forbrændinger.
 - Lad altid motoren køle af i mindst 15 minutter, før kølerdækslet tages af.
 - Brug en klud, når kølerdækslet åbnes, og åbn det langsomt, så damp kan slippe ud.

Rengøring af kølergitter

Eftersynsinterval: Hver anvendelse eller dagligt
Rens det hver time, hvis forholdene er meget snavsede og beskidte.

Hold kølergitter og køler rene for at forhindre systemet i at overophede. Kontroller, og rens gitteret og køleren hver dag eller – om nødvendigt – hver time. Rens disse komponenter oftere under støvede og snavsede forhold.

1. Afmonter kølergitteret (Figur 38).

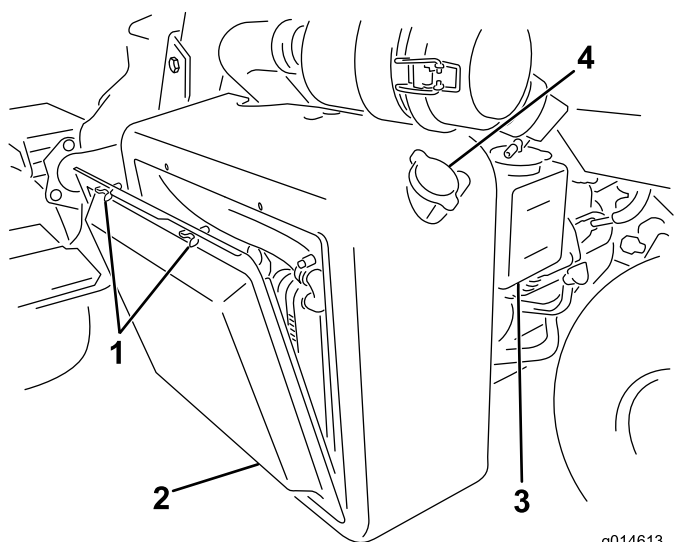

Figur 38

- | | |
|----------------|----------------|
| 1. Vingebolte | 3. Reservetank |
| 2. Kølergitter | 4. Kølerdæksel |

2. Arbejd fra kølerens ventilatorside, og blæs køleren med trykluft.
3. Rengør gitteret, og monter det igen.

Kontroller motorkølevæsketstanden.

Kølesystemets kapacitet er ca. 4,6 l.

Kølesystemet skal fyldes med en 50/50-opløsning af vand og permanent ethylenglycol-frostvæske. Kontroller kølevæsketstanden ved dagens begyndelse hver dag, før motoren startes.

⚠ FORSIGTIG

Hvis motoren har kørt, kan varm kølevæske under tryk slippe ud og forårsage forbrændinger.

- Tag ikke kølerdækslet af, når motoren kører.
- Brug en klud, når kølerdækslet åbnes, og åbn det langsomt, så damp kan slippe ud.

1. Parker maskinen på en plan flade.
2. Kontroller kølevæsketstanden (Figur 38 og Figur 39).

Kølevæsken skal være mellem linjerne på reservetanken, når motoren er kold.

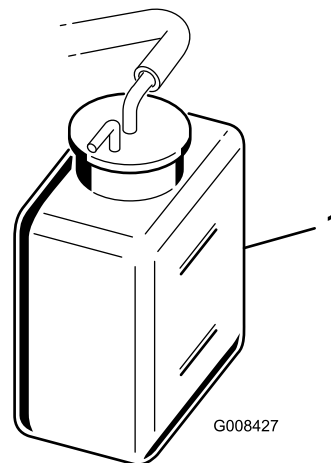

Figur 39

1. Reservetank
3. Hvis kølevæsketstanden er lav, tilsættes der en 50/50 blanding af vand og permanent ethylenglycol-frostvæske. **Fyld ikke for meget på.**
4. Sæt reservetankens dæksel på.

Vedligeholdelse af bremses

Trykpolering af bremseser

Eftersynsinterval: Årlig

Brems godt og kø maskinen ved klippehastighed, indtil bremseser er varme som indikeret ved lugten. Bremseser skal muligvis justeres efter tilkøring. Se [Justering af bremseser \(side 40\)](#).

Justering af bremseser

Hvis bremseser ikke kan holde en parkeret maskine stående, kan du justere bremseser med skotfittingen ved bremsetromlen. Kontakt din autoriserede forhandler, eller se yderligere oplysninger i [servicevejledningen](#).

Bemærk: Bremseser skal trykpoleres årligt. Se [Trykpolering af bremseser \(side 40\)](#).

Vedligeholdelse af remme

Justering af generatorremmen

Eftersynsinterval: Efter de første 8 timer

Sørg for, at remmen er strammet ordentligt for at sikre korrekt maskindrift og undgå unødvendig slidage.

1. Parker maskinen på en plan overflade, sluk motoren, aktiver parkeringsbremsen, tag nøglen ud, og vent, til alle bevægelige dele er standset.
2. Tryk moderat med tommelfingeren på remmen mellem remskiverne (10 kg). Remmen skal afbøje 7 til 9 mm. Hvis dette ikke er tilfældet, skal du bruge den følgende fremgangsmåde for at justere remspændingen:

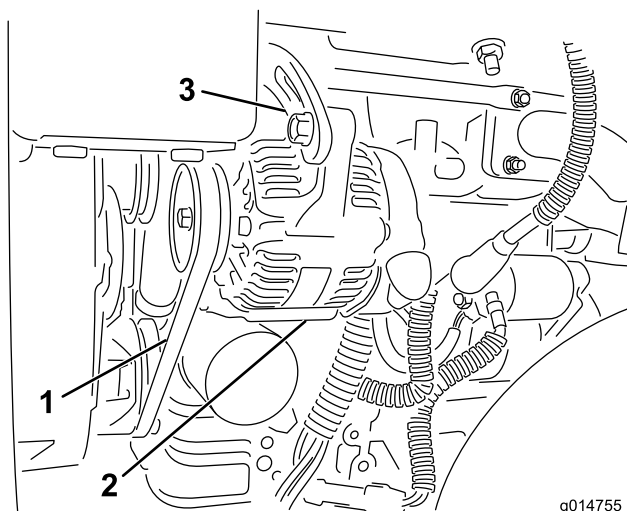

g014755
g014755

Figur 40

1. Generatorrem – tryk her
2. Generator
3. Justerbar strop

-
- A. Løsn boltene, der fastgør generatoren til motoren og den justerbare strop.
 - B. Efterse remmen for slid eller beskadigelse og udskift den, hvis den er slidt.
 - C. Træk generatoren ud for at opnå den korrekte remspænding og stram boltene vha. et greb placeret mellem generatoren og motorblokken.

Vedligeholdelse af hydrauliksystem

Hydrauliksystem – Sikkerhed

- Søg straks lægehjælp, hvis der sprøjtes væske ind under huden. Væske sprøjtet ind under huden skal fjernes kirurgisk inden for nogle få timer af en læge.
- Sørg for, at alle slanger og rør til hydraulikvæske er i god stand, og at alle hydrauliske forbindelser og fittings slutter tæt, før der sættes tryk på det hydrauliske system.
- Hold din krop og hænder væk fra splithulslækager eller dyser, der sprøjter højtrykshydraulikvæske ud.
- Brug pap eller papir til at finde eventuelle hydrauliklækager.
- Tag hele trykket af det hydrauliske system, før der udføres arbejde på det.

Eftersyn af hydraulikvæsken

Vigtigt: Uanset hvilken type hydraulikvæske, som anvendes, skal alle maskiner, der bruges til klipning af fairways eller til vertikal klipning, eller som anvendes ved omgivelsestemperaturer på over 29 °C, have olie kølersættet (delnr. 117-9314) monteret.

Hydraulikvæskespecifikationer

Følgende udskiftningsvæske anbefales:

Toro Premium All Season Hydraulic Fluid (Fås i spande med 19 l eller tromler med 208 l. Reserveredelsnumrene kan findes i *reserveredelskataloget* eller kan fås hos din autoriserede Toro-forhandler.)

Alternative væsker: Såfremt Toro-væsken ikke kan fås, kan man anvende andre væsker, forudsat at de overholder alle følgende materialeegenskaber og branchespecifikationer. Brugen af syntetisk væske anbefales ikke. Spørg din smøremiddelforhandler til råds for at finde frem til et tilfredsstillende produkt.

Bemærk: Toro påtager sig intet ansvar for skader forårsaget af forkerte erstatningsprodukter. Brug derfor kun produkter fra producenter med et godt omdømme, som står bag deres anbefaling.

Slidhæmmende hydraulikvæske med højt viskositetsindeks/lavt flydepunkt, ISO VG 46	
Materialeegenskaber:	
Viskositet, ASTM D445	cSt ved 40 °C 44 til 50 cSt ved 100 °C 7,9 til 8,5
Viskositetsindeks ASTM D2270	140:160
Flydepunkt, ASTM D97	-37 °C til -45 °C
Branchespecifikationer:	
Vickers I-286-S (kvalitetsniveau), Vickers M-2950-S (kvalitetsniveau), Denison HF-0	

Vigtigt: ISO VG 46 Multigrade-væsken har vist sig at give den optimale ydeevne under meget forskellige temperaturforhold. Til drift ved konstant høje omgivende temperaturer, 18 °C til 49 °C, kan ISO VG 68-hydraulikvæske give en bedre ydeevne.

Premium bionedbrydelig hydraulikvæske – Mobil EAL EnviroSyn 46H

Vigtigt: Mobil EAL EnviroSyn 46H er den eneste syntetiske bionedbrydelige væske godkendt af Toro. Væsken er kompatibel med elastomerne anvendt i Toro-hydrauliksystemer og egnet til en lang række temperaturforhold. Denne væske er kompatibel med traditionelle mineralvæsker, men forudsætningen for maksimal bionedbrydelighed og ydeevne er, at hydrauliksystemet tømmes grundigt for traditionel væske. Væsken fås i beholdere med 19 l eller i tromler med 208 l fra Mobil-forhandleren.

Vigtigt: Mange hydraulikvæsker er næsten farveløse, hvilket kan gøre det svært at få øje på lækager. Der fås et rødt tilsætningsstof til hydraulikvæsken i flasker med 20 ml. En flaske er nok til 15 til 22 l hydraulikvæske. Bestil delnr. 44-2500 fra en autoriseret Toro-forhandler. *Denne røde farve anbefales ikke til brug med bionedbrydelige væsker.*

Kontrol af hydraulikvæskestanden

Hydraulikvæskebeholderen fyldes på fabrikken med hydraulikvæske af høj kvalitet. Kontroller altid hydraulikvæskestanden, før den daglige betjening af maskinen påbegyndes. Maskinen er udstyret med en målepind eller et hvidt plastvindue foran på hydraulikvæskebeholderen (bag sædet i venstre side af maskinen), der bruges til at kontrollere hydraulikvæskestanden. Væskestanden bør ligge mellem linjerne i vinduet eller mærkerne på målepinden. Er dette ikke tilfældet, skal du hælde mere af den passende væske på.

Se [Figur 41](#) for denne procedure.

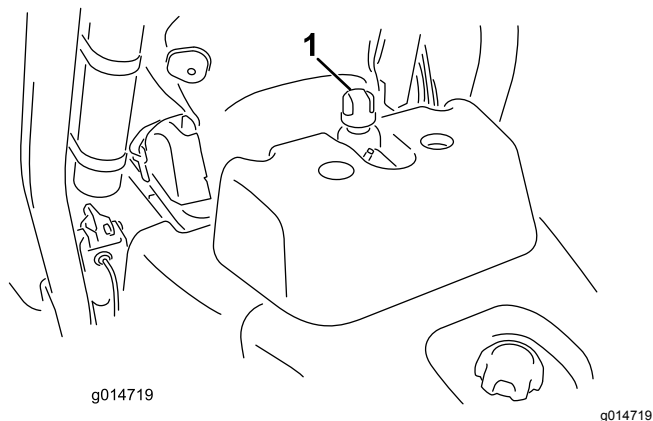

Figur 41

1. Hydrauliktankdækslets eller målepindens placering

1. Parker maskinen på en plan flade.

Bemærk: Sørg for, at maskinen er nedkølet, så væsken er kold.

2. Kontroller væskestanden i henhold til maskinens tank:
 - Hvis tanken har et sigtglas, skal du kontrollere oliestanden der og forsætte til trin 5.
 - Hvis tanken ikke har et sigtglas, skal du finde målepinden øverst på hydrauliktanken og forsætte til trin 3.
3. Fjern målepinden, aftør den med en ren klud, og skru den derefter tilbage i tanken.
4. Fjern målepinden, og kontroller væskestanden. Hvis væskestanden er mellem mærkerne på målepinden, er niveauet tilstrækkeligt. Hvis standen ikke er mellem mærkerne, er mere væske nødvendigt.
5. Fjern dækslet eller målepinden (afhængigt af din maskine) fra hydraulikvæsketanken, og påfyld langsomt den korrekte kvalitetshydraulikvæske, indtil standen er mellem de to linjer i sigtglasset eller de to mærker på målepinden.
6. Monter dækslet eller målepinden, og tør eventuelt spildt væske op.

Vigtigt: Kontroller hydraulikvæskestanden, før motoren startes første gang, og derefter dagligt.

Udskiftning af hydraulikvæsken og -filteret

Eftersynsinterval: Efter de første 50 timer

For hver 800 timer

Hydraulikvæskekapacitet: 25,7 l

Hvis væsken bliver forurenset, skal din autoriserede Toro-forhandler gennemskylle systemet. Forurenset væske ser mælkeagtigt eller sort ud sammenlignet med ren væske.

1. Rengør det område, hvor filteret monteres (Figur 42). Anbring en drænbakke under filteret, og afmonter filteret.

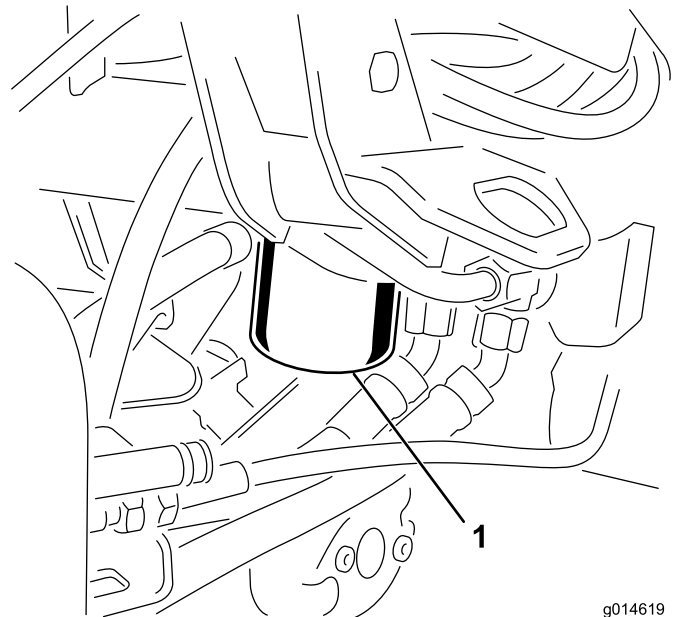

Figur 42

1. Hydraulikvæskefilter

Bemærk: Hvis du ikke aftapper væsken, skal du frakoble hydraulikrøret, der fører hen til filteret.

2. Fyld det nye filter op med den korrekte hydraulikvæske, smør forseglingspakningen, og drej med hånden, indtil pakningen berører filterhovedet. Stram dernæst endnu $\frac{3}{4}$ omgang.
3. Fyld hydraulikbeholderen med hydraulikvæske. Se [Hydraulikvæskespecifikationer \(side 41\)](#) og [Kontrol af hydraulikvæskestanden \(side 41\)](#).
4. Start maskinen, og kør den i tomgang i 3 til 5 minutter for at cirkulere væsken og fjerne luft, som er fanget i systemet. Sluk motoren, og kontroller væskestanden.
5. Væsken og filteret skal bortskaffes på forsvarlig vis.

Kontrol af hydraulikrør og -slinger

Efterse dagligt hydraulikrør og -slinger for lækager, bøjede rør, løse monteringsholdere, slid, løse fittings, forringelser på grund af vejrlig og kemisk forringelse. Foretag alle nødvendige udbedringer før drift.

Vedligeholdelse af klippeenhederne

Skæreknivssikkerhed

Se og gennemfør proceduren i [Sikkerhed ved vedligeholdelse \(side 29\)](#). En slidt eller beskadiget skærekniv eller bundkniv kan gå itu, og et stykke kan blive kastet mod dig eller omkringstående, hvilket kan medføre alvorlig personskade eller død.

- Efterse regelmæssigt skære- og bundknivene for kraftig slitage eller skader.
- Vær forsigtig, når du efterser knivene. Brug handsker, og vær forsigtig, når du udfører service på dem. Du må kun udskifte eller baglappe skære- og bundknivene. De må aldrig rettes ud eller svejses.
- På maskiner med flere klippeenheder skal du være forsigtig, når du drejer en knivcylinder – det kan få knivcylindrene i de andre klippeenheder til at rotere.

Montering og afmontering af klippeenhederne

▲ FORSIGTIG

Klippeenhedens skæreknive er skarpe og kan skære dig i fingrene.

Bær kraftige læderhandsker eller modstandsdygtige handsker, når du håndterer klippeenhederne.

Bemærk: Opbevar klippeenhedernes cylindermotorer i opbevaringspositionen foran på affjedringsarmene for at forhindre, at de beskadiges, når du sliber, indstiller klippehøjden eller udfører andre vedligeholdelsesprocedurer på klippeenhederne.

Vigtigt: Hæv ikke ophænget til transportposition, når cylindermotorerne er i holderne på maskinens stel. Dette kan resultere i beskadigelse af motorerne eller slangerne.

Vigtigt: Når det er nødvendigt at vippe klippeenheden, skal bagenden af klippeenheden understøttes for at sikre, at møtrikkerne på bundtværstangens justeringsskruer ikke hviler på arbejdsfladen ([Figur 43](#)).

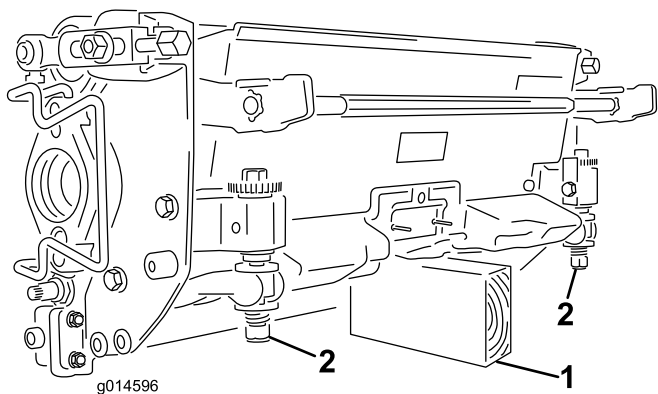

Figur 43

g014596

1. Støtte (medfølger ikke)
2. Møtrik til bundtværstangens justeringsskruer (2)

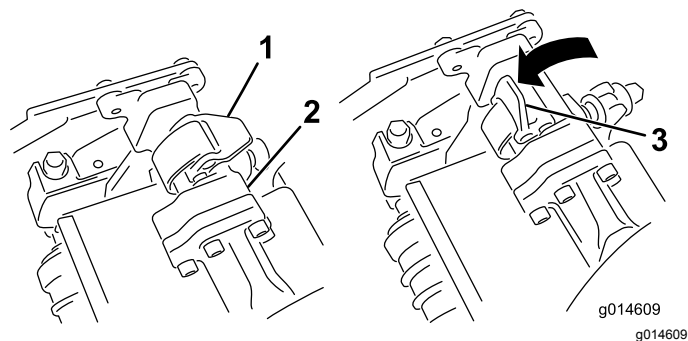

Figur 45

1. Låsehåndtag – lukket position
2. Affjedningsarmens stang
3. Låsehåndtag – åben position

Montering af klippeenhederne

1. Hæv fodstøtten, og vip den åben, så du får adgang til klippeenhedens midterste position (Figur 44).

⚠ FORSIGTIG

Fodstøtten kan klemme fingrene, hvis den falder ned i den lukkede position.

Hold fingrene på afstand af området, hvor fodstøtten er fæstnet, når den er åben.

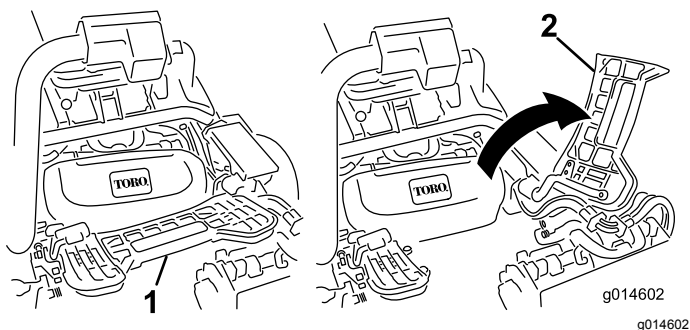

Figur 44

g014602

1. Fodstøtte – lukket
2. Fodstøtte – åben

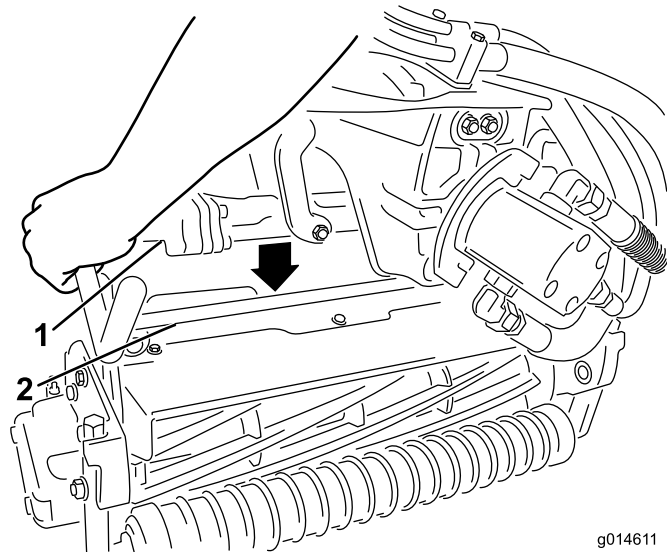

Figur 46

g014611
g014611

1. Affjedningsarmens stang
2. Klippeenhedens stang

4. Luk låsehåndtagene ned og omkring klippeenhedens stang, og lås dem på plads (Figur 45).

Bemærk: Du hører et klik og kan fornemme det, når låsehåndtagene låses korrekt på plads.

5. Kom rent smørefedt på notakslen på klippeenhedens motor (Figur 47).
6. Sæt motoren ind i klippeenhedens venstre side (set fra førersædet), og træk motorens holdestang på klippeenheden i motorens retning, indtil du hører et klik fra begge sider af motoren (Figur 47).

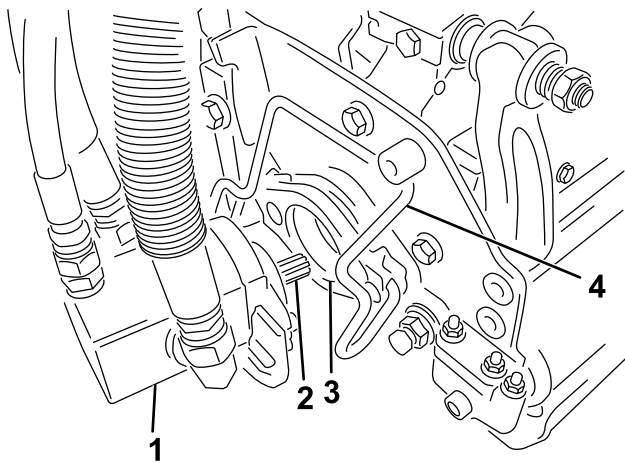

Figur 47

- | | |
|----------------------|------------------------|
| 1. Knivcylindermotor | 3. Fordybning |
| 2. Notaksel | 4. Motorens holdestang |

7. Monter en græsopsamler på krogene til opsamleren på affjedringsarmen.
8. Gentag denne fremgangsmåde på de andre klippeenheder.

Afmontering af klippeenhederne

1. Parker maskinen på en ren og plan flade, sænk klippeenhederne ned på jorden, indtil ophængets hydraulik er helt udstrakt, sluk for motoren, og aktiver parkeringsbremsen.
2. Skub motorens holdestang ud af rillerne på motoren hen mod klippeenheden, og fjern motoren fra klippeenheden.

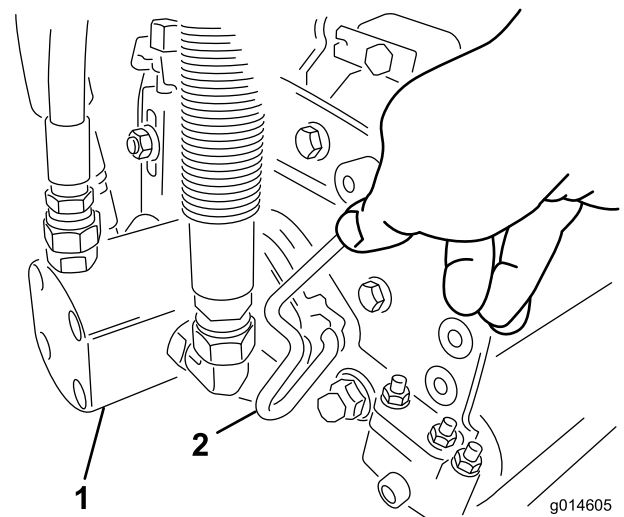

Figur 48

- | | |
|----------------------|------------------------|
| 1. Knivcylindermotor | 2. Motorens holdestang |
|----------------------|------------------------|

3. Flyt motoren hen i opbevaringspositionen foran på affjedringsarmen (Figur 49).

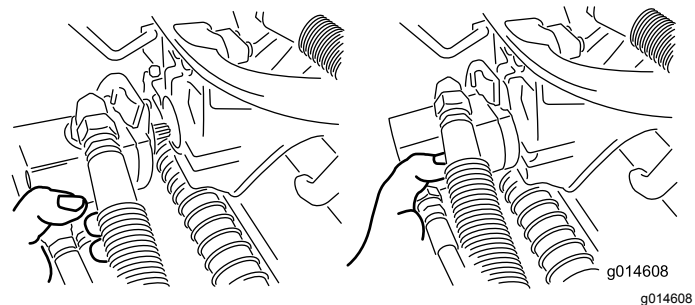

Figur 49

Bemærk: Opbevar klippeenhedernes cylindermotorer i opbevaringspositionen foran på affjedringsarmene for at forhindre, at de beskadiges, når du sliber, indstiller klippehøjden eller udfører andre vedligeholdelsesprocedurer på klippeenhederne.

Vigtigt: Hæv ikke ophænget til transportposition, når cylindermotorerne er i holderne på maskinens stel. Dette kan resultere i beskadigelse af motorerne eller slangerne. Hvis du er nødt til at flytte traktionsenheden, uden at klippeenhederne er monteret, skal de fastgøres til affjedringsarmene med kabelbånd.

4. Åbn låsehåndtagene på affjedringsarmens stang på klippeenheden, som du fjerner (Figur 45).
5. Kobl låsehåndtagene af klippeenhedens stang.
6. Rul klippeenheden ud fra affjedringsarmens underside.
7. Gentag trin 2 – 6 på de andre klippeenheder efter behov.





Kontrol af kontakt mellem knivcylinder og bundkniv

Kontroller kontakten mellem knivcylinder og bundkniven dagligt, før maskinen tages i brug, uanset om kvaliteten af klipningen tidligere har været acceptabel. Der skal være let kontakt i hele knivcylinderens og bundknivens længde. Se klippeenhedens *betjeningsvejledning*.

Indstilling af knivcylinderhastigheden

For at opnå en konstant klipning af høj kvalitet og et ensartet udseende efter klipningen skal du indstille knivcylinderens hastighedsregulator korrekt (placeret på manifoldblokken under dækslet til venstre for sædet). Juster knivcylinderens hastighedsregulator som følger:

1. Vælg den klippehøjde, som klippeenhederne er indstillet til.
2. Vælg den ønskede kørehastighed, der er bedst egnet til forholdene.
3. Brug følgende tabel til at bestemme knivcylinderhastighed til dine klippeenheder med 5, 8, 11 eller 14 skæreknive (Figur 50)

								
	3,8 MPH 6,1 Km/h	5,0 MPH 8,0 Km/h	3,8 MPH 6,1 Km/h	5,0 MPH 8,0 Km/h	3,8 MPH 6,1 Km/h	5,0 MPH 8,0 Km/h	3,8 MPH 6,1 Km/h	5,0 MPH 8,0 Km/h
0.062" / 1.6mm	N/R	N/R	9	N/R	9	N/R	9	9
0.094" / 2.4mm	N/R	N/R	9	N/R	9	N/R	9	9
0.125" / 3.2mm	N/R	N/R	9	N/R	9	N/R	9	9
0.156" / 4.0mm	N/R	N/R	9	N/R	9	N/R	N/R	N/R
0.188" / 4.8mm	N/R	N/R	9	N/R	7	N/R	N/R	N/R
0.218" / 5.5mm	N/R	N/R	9	N/R	6	N/R	N/R	N/R
0.250" / 6.4mm	7	N/R	6	7	5	7	N/R	N/R
0.312" / 7.9mm	6	N/R	5	6	4	6	N/R	N/R
0.375" / 9.5mm	6	7	4	5	4	5	N/R	N/R
0.438" / 11.1mm	6	6	4	5	3	4	N/R	N/R
0.500" / 12.7mm	5	6	3	4	N/R	N/R	N/R	N/R
0.625" / 15.9mm	4	5	3	3	N/R	N/R	N/R	N/R
0.750" / 19.0mm	3	4	3	3	N/R	N/R	N/R	N/R
0.875" / 22.2mm	3	4	N/R	3	N/R	N/R	N/R	N/R
1.000" / 25.4mm	3	3	N/R	N/R	N/R	N/R	N/R	N/R

g014736
g014736

Figur 50

4. Juster knivcylinderhastigheden ved at dreje knappen (Figur 52), indtil indikatorpilene er på linje med det fastslåede tal fra trin 3.

Bemærk: Du kan øge eller sænke knivcylinderens hastighed for at kompensere for plæneforholdene.

Baglapning af knivcylinderne

⚠ ADVARSEL

Berøring af knivcylinderne eller andre bevægelige dele kan medføre personskader.

- Hold fingre, hænder og beklædningsgenstande væk fra knivcylinderne eller andre bevægelige dele.
 - Forsøg aldrig at dreje knivcylinderne med hænderne eller fødderne, mens motoren kører.
1. Parker maskinen på en plan overflade, sænk klippeenhederne, sluk motoren, tag nøglen ud, og aktiver parkeringsbremsen.
 2. Fjern plastdækslet til venstre for sædet.
 3. Foretag de første justeringer mellem knivcylinder og bundkniv, der er relevante for baglapning, på alle klippeenheder, som skal baglappes. Se klippeenhedens *betjeningsvejledning*.

⚠ FARE

Ændring af motorhastighed under baglapning kan få knivcylinderne til at sætte ud.

- Reguler aldrig motorhastigheden under baglapning.
 - Baglap kun ved tomgangshastighed.
4. Start motoren, og lad den køre ved lav tomgangshastighed.
 5. Drej baglappingsgrebet til positionen BAK (R) (Figur 51).

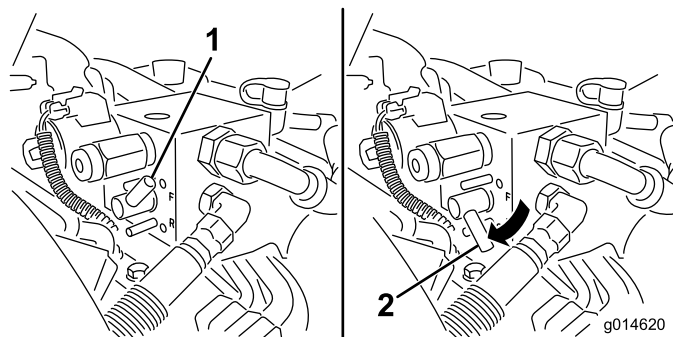

Figur 51

1. Baglappingsgreb – positionen FREM.
2. Baglappingsgreb – positionen BAK

6. Drej hastighedsregulatoren til knivcylinder til indstillingen 1 (Figur 52).

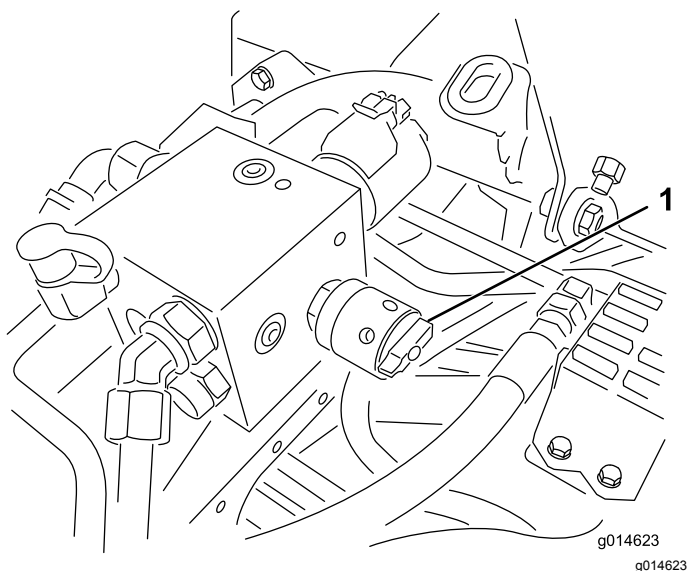

Figur 52

1. Hastighedsregulator til knivcylindre

7. Når funktionsbevægelsehåndtaget er i positionen NEUTRAL, skal håndtaget til sænkning/hævning af klippeenhederne flyttes fremad for at starte baglapningen på de valgte knivcylindre.
8. Påsmør lappepasta med en langskaftet børste. Brug aldrig kortskaftede børster.
9. Hvis knivcylindrene går i stå eller kører uregelmæssigt under baglapningen, så vælg en højere hastighed for knivcylindrene, indtil hastigheden stabiliseres, og sæt så knivcylinderhastigheden tilbage til indstillingen 1 eller den ønskede hastighed.
10. Klippeenhederne justeres under baglapning ved at slå knivcylindrene fra, flytte håndtaget til sænkning/hævning af klippeenhederne bagud og slukke for motoren. Gentag trin 4 til og med 8, når justeringerne er foretaget.
11. Gentag proceduren for alle de klippeenheder, du ønsker at baglappe.
12. Når du er færdig, sættes baglapningshåndtagene tilbage til positionen FREM (F), dækslet sættes på igen, og al lappepasta vaskes af klippeenhederne. Juster klippeenhedernes knivcylindre i forhold til bundknivene efter behov. Flyt hastighedsregulatorerne for klippeenhedernes knivcylindre til den ønskede klippeposition.

Vigtigt: Hvis baglapningsgrebet ikke returneres til positionen FREM (F) efter baglapningen, kan klippeenhederne ikke hæves, og fungerer dermed ikke korrekt.

Diagnostisk system

Fejlfinding af serviceindikatoren

Serviceindikatoren tændes, når der er opstået en fejl med maskinen. Når indikatoren lyser, kan du via computerkoderne finde problemets årsag ved at aktivere fejlfindingstilstanden. Serviceindikatoren vil i fejlfindingstilstanden blinke et antal gange for at angive fejlkoden, som du og din autoriserede Toro-forhandler skal bruge til at finde årsagen til problemet.

Bemærk: Du kan ikke starte motoren i fejlfindingstilstand.

Aktivering af fejlfindingstilstanden

1. Stop maskinen, aktiver parkeringsbremsen, og drej tændingsnøglen til positionen OFF (fra).
2. Flyt funktionsbevægelsehåndtaget til positionen TRANSPORT.
3. Sørg for, at baglapningsgrebet er sat til positionen FREM (F).
4. Forlad sædet.
5. Hold håndtaget til hævnings/sænkning af klippeenhederne i positionen HÆVET.
6. Drej tændingsnøglen til positionen KØR.
7. Tæl koderne, når de begynder at blinke (du kan slippe håndtaget til hævnings/sænkning af klippeenhederne, når de begynder at blinke).

Når du er færdig, skal du dreje nøglen til positionen FRA for at afslutte fejlfindingstilstanden.

Fejlkodebestemmelse

Systemet vil vise de sidste 3 fejl, der er opstået inden for de sidste 40 timer. Det viser fejlene med en række blinkende lys, som følger:

- Hvis der ikke er fundet fejl, blinker indikatoren jævnt i middeltempo uden pauser (1 Hz).
- Hvis der findes en fejl, blinker først tiernes position, efterfulgt af en pause, og derefter blinker enernes position. I de følgende eksempler angives et blink med #. Eksempler:
 - Hvis koden er 15, er blinkmønstret # #####
 - Hvis koden er 42, er blinkmønstret #####_##
 - Hvis koden er 123, er blinkmønstret #####_###
- Hvis der findes flere fejl, vil tiernes position i den næstfølgende fejl begynde efter en pause efter enernes position i den første fejl.

Bemærk: Systemet lagrer kun de tre seneste fejlkoder.

Du kan få en liste over fejlkoder ved at kontakte din autoriserede Toro-forhandler eller se i *servicevejledningen*.

Opbevaring

Hvis du vil opbevare maskinen i længere tid, skal følgende trin udføres før opbevaring:

1. Sluk altid motoren, tag nøglen ud (hvis den forefindes), vent, til alle bevægelige dele er standset, og lad maskinen køle af før justering, rengøring og reparation af maskinen, eller inden den stilles til opbevaring.
2. Fjern ophobninger af snavs og gammelt græsaffald. Slib skæreknivene og bundknivene om nødvendigt. Se klippeenhedens *betjeningsvejledning*. Brug rustbeskytter på bundknive og skæreknive. Indfedt og smør alle smøringspunkter.
3. Klods hjulene op for at tage vægten af dækkene.
4. Tøm og udskift hydraulikvæsken og filteret, og efterse hydraulikrør og fittings. Udskift om nødvendigt. Se [Udskiftning af hydraulikvæsken og -filteret \(side 42\)](#) og [Kontrol af hydraulikrør og -slinger \(side 43\)](#).
5. Alt brændstof skal fjernes fra brændstoftanken. Lad motoren køre, indtil den stopper af brændstofmangel. Udskift brændstoffilteret. Se [Udskiftning af brændstoffilteret/vandudskilleren \(side 35\)](#).
6. Aftap olien fra krumtaphuset, mens motoren stadig er varm. Genopfyld med frisk olie. Se [Udskiftning af motorolie og filter \(side 33\)](#).
7. Fjern snavs og avner fra cylinderen, køleribberne og blæserhuset.
8. Fjern batteriet, og oplad det helt. Opbevar det enten på hylden eller på maskinen. Lad kablerne være frakoblede, hvis det opbevares på maskinen. Opbevar batteriet et køligt sted for at undgå hurtig afladning af batteriet.
9. Opbevar om muligt maskinen på et varmt, tørt sted.

Bemærkninger:

Europæisk erklæring om beskyttelse af privatlivets fred

De oplysninger, som Toro indsamler

Toro Warranty Company (Toro) respekterer dit privatliv. For at vi kan behandle dit garantikrav og kontakte dig i tilfælde af en produkttilbagekaldelse, beder vi dig dele visse oplysninger med os, enten direkte eller gennem din lokale Toro-virksomhed eller -forhandler.

Toros garantisystem hostes på servere i USA, hvor love om beskyttelse af privatlivets fred muligvis ikke yder samme beskyttelse, som gælder i dit land.

VED AT DELE DINE PERSONLIGE OPLYSNINGER MED OS GIVER DU DIT SAMTYKKE TIL BEHANDLING AF DINE PERSONLIGE OPLYSNINGER SOM BESKREVET I DENNE ERKLÆRING OM BESKYTTELSE AF PRIVATLIVETS FRED.

Toros brug af oplysninger

Toro kan bruge dine personlige oplysninger til at behandle garantikrav og kontakte dig i tilfælde af en produkttilbagekaldelse og til ethvert andet formål, som vi informerer dig om. Toro kan dele dine oplysninger med Toros søsterselskaber, forhandlere eller andre forretningspartnere i forbindelse med enhver af disse aktiviteter. Vi sælger ikke dine personlige oplysninger til andre virksomheder. Vi forbeholder os retten til at offentliggøre personlige oplysninger for at kunne overholde gældende lovgivning og efter anmodning fra relevante myndigheder med henblik på at kunne betjene vores systemer korrekt eller af hensyn til vores egen eller brugerens beskyttelse.

Opbevaring af dine personlige oplysninger

Vi opbevarer dine personlige oplysninger, så længe vi har behov for dem, til de formål, som de oprindeligt blev indsamlet til, eller til andre legitime formål (som f.eks. overholdelse af regler) eller som påkrævet af gældende lovgivning.

Toros forpligtelse i forbindelse med sikkerheden af dine personlige oplysninger

Vi tager rimelige forholdsregler for at beskytte sikkerheden af dine personlige oplysninger. Vi tager også forholdsregler for at opretholde nøjagtigheden og aktualiteten af personlige oplysninger.

Adgang til og korrigerings af dine personlige oplysninger

Hvis du gerne vil gennemse eller ændre dine personlige oplysninger, kan du kontakte os pr. e-mail på legal@toro.com.

Forbrugerlovgivning i Australien

Forbrugere i Australien kan finde nærmere oplysninger om forbrugerlovgivningen i Australien i kassen eller hos den lokale Toro-forhandler.

Advarselsinformation i henhold til California Proposition (erklæring) nr. 65

Hvad betyder denne advarsel?

Du kan komme ud for at se et produkt til salg, der er forsynet med et advarselmærkat som det følgende:



WARNING: Cancer and Reproductive Harm (ADVARSEL: Kræft og forplantningsskade) – www.p65Warnings.ca.gov.

Hvad er erklæring 65?

Erklæring 65 gælder for alle selskaber, der driver virksomhed i Californien, sælger produkter i Californien, eller fremstiller produkter, der kan sælges eller indføres i Californien. Den kræver, at Californiens guvernør fører og offentliggør en liste over kemikalier, der kan forårsage kræft, fosterskader og/eller anden skade på reproduktionsevnen. Listen, der opdateres hvert år, omfatter hundredvis af kemikalier, der findes i mange hverdagsartikler. Formålet med erklæring 65 er at informere offentligheden om udsættelse for disse kemikalier.

Erklæring 65 nedlægger ikke forbud mod salg af produkter, der indeholder disse kemikalier, men kræver i stedet advarsler på samtlige produkter, al produktemballage og produktets faglitteratur. Ydermere betyder en advarsel i henhold til erklæring 65 ikke, at et produkt er i strid med produktsikkerhedsstandarder eller -krav. Faktisk har den californiske regering præciseret, at en advarsel i henhold til erklæring 65 "ikke er det samme som en lovgivningsbeslutning om, hvorvidt et produkt er 'sikkert' eller 'usikkert'." Mange af disse kemikalier er blevet anvendt i hverdagsprodukter i mange år uden dokumenteret skadevirkning. Få yderligere oplysninger på <https://oag.ca.gov/prop65/faqs-view-all>.

En advarsel i henhold til erklæring 65 betyder, at en virksomhed enten (1) har evalueret eksponeringen og konkluderet, at den overskrider niveauet for "ingen betydelig risiko", eller (2) har valgt at forsyne produktet med en advarsel på grund af tilstedeværelsen af et kemikalie, der er anført på førnævnte liste, uden at der er blevet gjort forsøg på at evaluere eksponeringen.

Finder denne lovgivning anvendelse overalt?

Advarsler i henhold til erklæring 65 er kun påkrævede i henhold til californisk lovgivning. Disse advarsler ses i Californien inden for en bred vifte af miljøer, herunder, men ikke begrænset til, restauranter, købmændsforretninger, hoteller, skoler og hospitaler, og på en bred vifte af produkter. Derudover tilvejebringer nogle online- og postordreforhandlere advarsler i henhold til erklæring 65 på deres websites eller i kataloger.

Hvordan måler Californiens forbundsstatslige advarsler sig med de grænser, der er underlagt regeringen i Washington?

Standarder i henhold til erklæring 65 er ofte strengere end nationale og internationale standarder. Der er en række forskellige stoffer, som kræver en advarsel i henhold til erklæring 65 ved niveauer, der ligger langt under de nationale kontrolgrænser. For eksempel ligger advarselstandarder for bly i henhold til erklæring 65 på 0,5 µg/dag, hvilket er langt under nationale og internationale standarder.

Hvorfor er alle produkter af samme slags ikke forsynet med advarslen?

- Produkter, der sælges i Californien, kræver mærkning i henhold til erklæring 65, mens lignende produkter, der sælges andetsteds, ikke gør.
- Hvis en virksomhed, der er involveret i en retssag under erklæring 65, indgår et forlig, kan virksomheden pålægges at anvende erklæring 65-advarsler for sine produkter, mens andre virksomheder, der fremstiller lignende produkter, muligvis ikke er underlagt sådanne krav.
- Håndhævelsen af erklæring 65 er inkonsekvent.
- Virksomheder kan undlade at forsyne deres produkter med advarsler, hvis de konkluderer, at det ikke er påkrævet i henhold til erklæring 65. Fravær af advarsler på et produkt betyder ikke, at produktet er fri for de anførte kemikalier ved lignende niveauer.

Hvorfor inkluderer Toro denne advarsel?

Toro har valgt forsyne forbrugerne med så mange oplysninger som muligt, så de kan træffe kvalificerede beslutninger om de produkter, som de køber og bruger. Toro tilvejebringer i visse tilfælde advarsler på grundlag af viden om tilstedeværelsen af ét eller flere anførte kemikalier, uden at der er blevet foretaget vurdering af eksponeringen, eftersom ikke alle de anførte kemikalier er forsynet med krav til eksponeringsgrænser. Selvom eksponeringen fra Toros produkter kan være uvæsentlig eller ligge inden for intervallet, der "ikke udgør nogen betydelig risiko", har Toro for at være på den sikre side alligevel valgt at forsyne sine produkter med advarsler i henhold til erklæring 65. Hvis Toro ikke stiller disse advarsler til rådighed, kan virksomheden desuden sagsøges af staten Californien eller af private parter, der søger at håndhæve erklæring 65, og underlægges væsentlige sanktioner.



Toros garanti

To års begrænset garanti

Fejl og produkter, der er dækket

The Toro Company og dets søsterselskab, Toro Warranty Company, garanterer i fællesskab i henhold til en aftale mellem dem, at dit Toro-produkt ("produktet") er frit for materialefejl og fejl i den håndværksmæssige udførelse i to år eller 1500 driftstimer*, hvad end der måtte indtræde først. Denne garanti gælder for alle produkter med undtagelse af dybdekløvere (se de separate garantierklæringer for disse produkter). Hvis der forekommer en fejl, som er dækket af garantien, vil vi reparere produktet uden omkostninger for dig. Dette inkluderer fejldiagnose, arbejds løn, reservedele og transport. Denne garanti træder i kraft på den dato, produktet leveres til den person, som oprindeligt køber det i detailledet. * Produkt udstyret med timetæller.

Sådan får du udført service, der er dækket af garantien

Det påhviler dig at underrette produktforhandleren eller den autoriserede produktforhandler, som du har købt produktet hos, så snart du tror, der er opstået en fejl, som er dækket af garantien. Hvis du har brug for hjælp til at finde frem til en produktforhandler eller en autoriseret forhandler, eller hvis du har spørgsmål vedrørende dine rettigheder eller ansvar i henhold til garantien, kan du kontakte os her:

Toro Commercial Products Service Department
Toro Warranty Company
8111 Lyndale Avenue South
Bloomington, MN 55420-1196, USA
+1-952-888-8801 eller +1-800-952-2740
E-mail: commercial.warranty@toro.com

Ejerens ansvar

Du er som ejer af produktet ansvarlig for at udføre den vedligeholdelse og de justeringer, som er nødvendige i henhold til din *betjeningsvejledning*. Hvis du ikke udfører den nødvendige vedligeholdelse og de nødvendige justeringer, kan dette danne grundlag for at afvise en reklamation i henhold til garantien.

Genstande og fejl, der ikke er dækket

Det er ikke alle produktfejl eller funktionsfejl, der måtte opstå i garantiperioden, som udgør materialefejl eller fejl i den håndværksmæssige udførelse. Denne garanti dækker ikke følgende:

- Produktfejl, som er en følge af brug af ikke-originale Toro-reservedele eller af installation og brug af ekstra eller modificeret eller ikke-originale Toro-tilbehør og -produkter. Der kan medfølge en separat garantierklæring fra producenten af sådanne enheder.
- Produktfejl, som er en følge af manglende udførelse af anbefalet vedligeholdelse og/eller justeringer. Undladelse af at udføre korrekt vedligeholdelse af Toro-produkterne i henhold til skemaet over anbefalet vedligeholdelse i *betjeningsvejledningen* kan danne grundlag for afvisning af et garantikrav.
- Produktfejl, der stammer fra brug af produktet på ødelæggende, uagtsom eller hensynsløs vis.
- Reservedele, som forbruges ved brug, medmindre de skønnes at være defekte. Eksempler på reservedele, som forbruges eller opbruges under normal betjening af produktet omfatter, men er ikke begrænset til, bremseklodser og -belægninger, koblingsbelægninger, skæreknive, knivcylindre, ruller og lejer (forseglede eller smørbare), bundknive, tændrør, styrehjul, lejer, dæk, filtre, remme samt visse sprøjtekomponenter såsom membraner, dyser og kontraventiler osv.
- Fejl, der forårsages af eksterne forhold. Forhold, der anses for at være eksterne forhold, omfatter, men er ikke begrænset til, vejret, opbevaringsforhold, forurening, brug af ikke-godkendte brændstoffer, kølervæsker, smøremidler, tilsætningsstoffer, gødningsmidler, vand eller kemikalier osv.
- Funktions- eller driftsfejl forårsaget af brændstoffer (f.eks. benzin, diesel eller biodiesel), der ikke overholder deres respektive branchestandarder.

Andre lande end USA og Canada

Kunder, som har købt Toro-produkter, der er eksporteret fra USA eller Canada, skal kontakte deres Toro-forhandler for at få en garantipolice, som gælder for deres land, provins eller stat. Såfremt du af en eller anden grund er utilfreds med din forhandlers service eller har problemer med at få oplysninger om garantien, bedes du kontakte Toro-importøren.

- Normal støj, vibration, slid og ælde samt forringelse.
- Normalt slid omfatter, men er ikke begrænset til, beskadigelse af sæder som følge af slitage eller afslidning, slid på malede overflader, ridsede mærkater eller vinduer osv.

Reservedele

Reservedele, der planmæssigt skal udskiftet i forbindelse med nødvendig vedligeholdelse, er kun dækket af garantien i tidsrummet frem til det planmæssige tidspunkt for udskiftning af den pågældende reservedel. Reservedele, der udskiftes i henhold til denne garanti, er dækket af garantien i den originale produktgarantis løbetid og bliver Toros ejendom. Toro træffer endelig beslutning om, hvorvidt en reservedel eller en samlet enhed skal repareres eller udskiftes. Toro har ret til at bruge fabriksreoverede reservedele til reparationer, der er dækket af garantien.

Garanti på dybdeaflednings- og litium-ion-batterier:

Dybdeaflednings- og litium-ion-batterier kan levere et samlet, specificeret antal kilowatttimer i løbet af deres levetid. Brugs-, opladnings- og vedligeholdelsesteknikker kan forlænge eller forkorte den samlede batterilevetid. I takt med at batterierne i dette produkt forbruges, vil mængden af nyttigt arbejde mellem opladningsintervaller langsomt formindskes, indtil batteriet er helt faldt. Udskiftning af slidte batterier som følge af normalt forbrug påhviler ejeren af produktet. Det kan være nødvendigt at udskifte batterier under produktets normale garantiperiode for ejerens regning. Bemærk: (kun litium-ion-batteri): Et litium-ion-batteri har en garanti, der kun dækker delen og dækker forholdsmæssigt, med start i år 3 til år 5 baseret på driftstiden og de brugte kilowatttimer. Der findes flere oplysninger i *betjeningsvejledningen*.

Omkostninger til vedligeholdelse afholdes af ejeren

Motorjustering, smøring, rengøring og polering, udskiftning af filtre, kølervæske og udførelse af anbefalet vedligeholdelse er eksempler på normal service, som Toro-produkter kræver, og omkostninger i forbindelse hermed afholdes af ejeren.

Generelle betingelser

Det eneste retsmiddel, du har til rådighed i henhold til nærværende garanti, er reparation hos en autoriseret Toro-forhandler.

Hverken The Toro Company eller Toro Warranty Company er ansvarlig for følgeskader eller indirekte eller hændelige skader i forbindelse med brugen af de Toro-produkter, der er dækket af nærværende garanti, herunder omkostninger eller udgifter til at fremskaffe erstatningsudstyr eller service i de perioder, der med rimelighed medgår i forbindelse med funktionsfejl eller manglende rådighed over produktet, mens der udføres reparationer i henhold til garantien. Bortset fra den emissionsgaranti, der er nævnt nedenfor, og kun såfremt denne måtte finde anvendelse, gives ingen anden udtrykkelig garanti. Alle underforståede garantier om salgbarhed og brugsegnethed er begrænset til denne udtrykkelige garantis varighed.

I visse stater er det ikke tilladt at fragå ansvar for hændelige og følgeskader eller at begrænse tidsrummet for en underforstået garantis varighed, så ovenstående ansvarsfragørelser og begrænsninger gælder muligvis ikke for dig. Denne garanti giver dig bestemte juridiske rettigheder, men derudover kan du også have andre rettigheder, som varierer fra stat til stat.

Bemærk vedrørende motorgaranti:

Emissionskontrollsystemet på dit produkt kan være dækket af en separat garanti, som overholder de krav, der er fastsat af det amerikanske miljøbeskyttelsesagentur (Environmental Protection Agency, EPA) og/eller rådet for luftressourcer i Californien (California Air Resources Board, CARB). De tilmæssige begrænsninger, der er anført ovenfor, gælder ikke for garantien på emissionskontrollsystemet. Der henvises til garantierklæringen om motoremissionsgaranti, som er vedlagt dit produkt eller er indeholdt i motorfabrikantens dokumentation, for yderligere oplysninger.